

# Ölfreier Radiator 2000 Watt

## User Manual

DE 3

EN 13

NL 22

FR 32

IT 42

SV 52

CZ 61

SK 70

RO 79



This product is only suitable for well insulated spaces or occasional use.

---

Model: Ölfreier Radiator 2000 Watt

Date: 22/03/2024

HB-Art-Nr.: 10533560 – 10534737 (Swiss Plug)

Version: v3.1

---

Dieses Produkt ist nur für gut isolierte Räume mit gelegentlichem Gebrauch geeignet.

This product is only suitable for well insulated spaces or occasional use.

Dit product is alleen geschikt voor goed geïsoleerde ruimten en incidenteel gebruik.

Ce produit ne convient que pour des espaces bien isolés à usage occasionnel.

Questo prodotto è adatto esclusivamente per spazi ben isolati o per un utilizzo occasionale.

Denna produkt är endast lämplig för välisolerade områden för tillfälligt bruk.

Tento výrobek je vhodný pouze k použití v dobře izolovaných prostorech, které jsou využívány příležitostně.

Tento výrobok je vhodný len do dobre izolovaných priestorov na príležitostné použitie.

Acest produs este potrivit numai pentru spații bine izolate, de uz ocazional.

Erforderliche Angaben zu elektrischen Einzelraumheizgeräten					
Modell: :Ölfreier Radiator 2000 Watt					
Angabe	Symbol	Wert	Einheit	Angabe	Einheit
<b>Wärmeleistung</b>				<b>Nur bei elektrischen Speicher-Einzelraumheizgeräten: Art der Regelung der Wärmezufuhr (bitte eine Möglichkeit auswählen)</b>	
Nennwärmeleistung	P <sub>nom</sub>	2,0	kW	Manuelle Regelung der Wärme-zufuhr mit integriertem Thermostat	Nein
Mindestwärmeleistung (Richtwert)	P <sub>min</sub>	1,0	kW	Manuelle Regelung der Wärme-zufuhr mit Rückmeldung der Raum- und/oder Außertemperatur	Nein
Maximale kontinuierliche Wärmeleistung	P <sub>max,c</sub>	2,0	kW	Elektronisch Regelung der Wärmezufuhr mit Rückmeldung der Raum- und/oder Außertemperatur	Nein
<b>Hilfsstromverbrauch</b>				Wärmeabgabe mit Gebläseunterstützung	Nein
Bei Nennwärmeleistung	e <sub>lmax</sub>	0,000	kW	<b>Art der Wärmeleistung / Raumtemperaturkontrolle (bitte eine Möglichkeit auswählen)</b>	
Bei Mindestwärmeleistung	e <sub>lmin</sub>	0,000	kW	Einstufige Wärmeleistung, keine Raumtemperaturkontrolle	Nein
Im Bereitschaftszustand	e <sub>lSB</sub>	N/A	kW	Zwei oder mehr manuell einstellbare Stufen, keine Raumtemperaturkontrolle	Nein
				Raumtemperaturkontrolle mit mechanischem Thermostat	Ja
				Mit Elektronische Raumtemperaturkontrolle	Nein
				Elektronische Raumtemperaturkontrolle und Tageszeitregelung	Nein
				Elektronisch Raumtemperaturkontrolle und Wochentagsregelung	Nein
				<b>Sonstige Regelungsoptionen (Mehrfachnennungen möglich)</b>	
				Raumtemperaturkontrolle mit Präsenzerkennung	Nein
				Raumtemperaturkontrolle mit Erkennung offener Fenster	Nein
				Mit Fernbedienungsoption	Nein
				Mit adaptiver Regelung des Heizbeginns	Nein
				Mit Betriebszeitbegrenzung	Nein
				Mit Schwärzkugelsensor	Nein
Kontaktangaben	HORNBACH Baumarkt AG - Hornbachstraße 11 – 76879 Bornheim - Germany				

Vielen Dank, dass Sie sich für dieses Hornbach-Gerät entschieden haben. Sie haben ein Qualitätsgerät gekauft, an dem Sie viele Jahre Freude haben werden. Wenn Sie dieses Gerät mit Respekt und Sorgfalt verwenden, wird das Risiko von Personen- oder Sachschäden verringert.



## VORSICHT

Lesen Sie die Bedienungsanleitung sorgfältig und vollständig durch, bevor Sie dieses Gerät verwenden (und installieren).

## Einführung

Dieses Handbuch beschreibt die korrekte und sichere Verwendung dieses Geräts. Bewahren Sie das Handbuch zum späteren Nachschlagen auf. Das Handbuch ist ein wesentlicher Bestandteil des Geräts und muss dem neuen Besitzer beim Weiterverkauf oder Austausch übergeben werden. Das Handbuch wurde mit größter Sorgfalt erstellt. Wir behalten uns jedoch das Recht vor, das Handbuch jederzeit zu verbessern und anzupassen. Die verwendeten Bilder können abweichen.

Die folgenden Symbole und Begriffe werden in diesem Handbuch verwendet, um den Leser auf Sicherheitsfragen und wichtige Informationen aufmerksam zu machen:



## WARNUNG

Weist auf eine gefährliche Situation hin, die, wenn die Sicherheitshinweise nicht befolgt werden, zu Verletzungen des Bedieners oder von Umstehenden, zu leichten und/oder mäßigen Schäden am Produkt oder an der Umwelt führen kann.



## VORSICHT

Weist auf eine gefährliche Situation hin, die, wenn die Sicherheitshinweise nicht befolgt werden, zu leichten und/oder mäßigen Schäden am Produkt oder an der Umwelt führen kann.





## VORSICHT

Decken Sie die Heizung nicht ab, um eine Überhitzung zu vermeiden.

## Identifizierung



Art.-Nr.: 10533560  
**230V~ 50-60Hz - 2000 Watt**

Manufactured for  
HORNBACH Baumarkt AG  
Hornbachstraße 11  
76879 Bornheim / Germany  
product@hornbach.com  
www.hornbach.com



www.tuv.com

PO:



Art.-Nr.: 10534737  
**230V~ 50-60Hz - 2000 Watt**

Manufactured for  
HORNBACH Baumarkt AG  
Hornbachstraße 11  
76879 Bornheim / Germany  
product@hornbach.com  
www.hornbach.com

www.tuv.com

PO:

## Spezifikationen

Produktgröße:	44 x 25 x 63.5 cm
Gewicht:	5.6 kg
Stromspannung:	230 V ~ 50-60 Hz
Leistung (L/H):	1000/2000 W
Schutzklasse:	Class I

## Beschreibung

Der Ölfreier Radiator 2000 Watt ist eine benutzerfreundliche elektrische Heizung für den Hausgebrauch Im Innenbereich.

## Warnungen für Elektroheizungen

### Sicherheitswarnung allgemein

1. Lesen Sie vor der Verwendung (und evtl. Installation) dieses Geräts diese Gebrauchsanweisung sorgfältig und komplett durch. Bewahren Sie diese Anleitung zum späteren Nachschlagen und eventuellen Weitergeben auf.
2. Kontrollieren Sie dieses neue Gerät (inkl. Kabel und Stecker) vor der Verwendung auf sichtbare Schäden. Nehmen Sie ein beschädigtes Gerät nicht in Gebrauch, sondern tauschen Sie es bei Ihrem Lieferanten um.
3. Bei fehlerhafter Verwendung oder Installation besteht die Gefahr von elektrischen Schlägen und/oder von Feuer.

### Warnungen zur Geräteposition

1. Stellen Sie das Gerät nicht in der Nähe von, unter oder in Richtung einer Steckdose oder in der Nähe von offenem Feuer oder Wärmequellen auf.
2. Um die Brandgefahr zu verringern, halten Sie Textilien, Vorhänge oder andere brennbare Materialien in einem Mindestabstand von 1 Meter zum Luftauslass.
3. Verwenden Sie den Ofen nicht im Freien und nicht in Räumen, die kleiner als 20m<sup>3</sup> sind.
4. Das Gerät enthält Teile, die heiß, glühend und/oder funkend sind. Verwenden Sie das Gerät daher nicht in Umgebungen, wo Brennstoffe, Farben, entzündliche Flüssigkeiten und/oder Gase usw. gelagert werden. Verwenden Sie das Gerät nicht in einer feuergefährlichen Umgebung wie in der Nähe von Gastanks, Gasleitungen oder Spraydosen. Dies führt zu Explosions- und Brandgefahr!
5. Dieses Gerät eignet sich nicht für Wand- oder Deckenmontage.
6. Verwenden Sie diese Heizung bitte nicht in unmittelbarer Nähe eines Bades, einer Dusche oder eines Schwimmbeckens.
7. Dieses Gerät ist tropfwasserdicht/spritzwassergeschützt, doch da es ein mobiles Gerät ist, eignet es sich nicht für die Verwendung in Bädern oder bei einem Schwimmbad. Stellen Sie das Gerät nicht in der Nähe von Wasserentnahmestellen und Wasserbehältern auf. Sorgen Sie dafür, dass das Gerät nicht ins Wasser fallen und dass kein Wasser in das Gerät eindringen kann. Sollte das Gerät dennoch ins Wasser gefallen sein, dann ziehen Sie zuerst den Stecker aus der Steckdose! Ein Gerät, in das Wasser eingedrungen ist, darf nicht mehr verwendet und muss zur Reparatur gebracht werden. Tauchen Sie Gerät, Kabel und Stecker nicht ins Wasser oder in andere Flüssigkeiten ein und berühren Sie das Gerät nicht mit feuchten Händen.
8. Die Luft muss ungehindert um das Gerät zirkulieren können. Stellen Sie das Gerät daher nicht zu nahe an Wänden oder großen Gegenständen und nicht unter einem Brett, Schrank, Gardinen u. dgl. auf. Halten Sie beim Aufstellen des Geräts folgende Mindestabstände ein:  
Vorderseite, minimaler freier Abstand: 100 cm  
Rückseite, minimaler freier Abstand: 100 cm  
Seiten, minimaler freier Abstand: 100 cm  
Oberseite, minimaler freier Abstand: 100 cm
9. Verwenden Sie diese Heizung auf einer horizontalen und stabilen Oberfläche.

10. Der Untergrund, auf dem das Gerät aufgestellt wird, muss aus nicht oder schwer entflammablem Material sein. Das Material muss auf jeden Fall Temperaturen von mindestens 125°C standhalten, ohne zu versengen, zu schmelzen, sich zu verformen oder zu entzünden. Kontrollieren Sie regelmäßig, dass sich der Untergrund nicht überhitzt - dies kann gefährlich sein!
11. Stellen Sie das Gerät nicht auf weichen Oberflächen wie Betten oder Hochflorteppichen auf, wodurch Öffnungen versperrt werden können.
12. Stellen Sie das Gerät weder vor ein geöffnetes Fenster - damit es nicht im Regen stehen kann -, noch auf feuchte Flächen, und verhindern Sie, dass Feuchtigkeit darauf gelangen kann. Stellen Sie das Gerät nicht hinter einer Tür oder auf einer Laufroute auf, um versehentliches Umstoßen zu verhindern.
13. Die Heizung darf nicht unmittelbar unter einer Steckdose positioniert werden.
14. Verwenden Sie diese Heizung nicht in kleinen Räumen, wenn sie von Personen bewohnt werden, die den Raum nicht alleine verlassen können, es sei denn, eine konstante Überwachung kann gewährleistet werden.

### **Warnungen Verwendung**

1. Verwenden Sie keine Zusätze/Accessoires an dem Gerät, die vom Hersteller nicht empfohlen oder geliefert sind.
2. Verwenden Sie das Gerät ausschließlich für den Zweck, für den es entworfen ist, und nur auf die in dieser Anleitung beschriebene Weise.
3. Einige Teile dieses Produkts können sehr heiß werden und Verbrennungen verursachen. Besondere Aufmerksamkeit ist nötig, wenn Kinder und schutzbedürftige Personen anwesend sind.
4. Bedecken oder blockieren Sie das Gerät nicht; es wird sich dadurch überhitzen, was zu Feuergefahr führt. Hängen oder legen Sie keine Gegenstände wie Kleidung, Decken, Kissen, Papier usw. auf das Gerät. Der Mindestabstand von einem Meter zwischen Gerät und brennbaren Materialien ist immer einzuhalten. Lüftungsöffnungen dürfen nicht versperrt werden, um Brandgefahr vorzubeugen. Verwenden Sie das Gerät also nicht, um daran Kleidung zu trocknen, und stellen Sie nichts darauf. Lehnen Sie nichts gegen das Gerät!
5. Verwenden Sie diese Heizung nicht mit einem Programmiergerät, einer Zeitschaltuhr, einem separaten Fernbedienungssystem oder einem anderen Gerät, welches das Heizgerät automatisch einschaltet, da Brandgefahr besteht, wenn das Heizgerät abgedeckt oder falsch positioniert ist.
6. Verwenden Sie das Gerät auch nicht mit einem externen Spannungsregler wie einem Dimmer oder dgl. - dies birgt Gefahren!
7. Dieses Gerät dient ausschließlich zur Beheizung von arbeitsräumen wie Werkstätten, Garagen, Lagerräumen. Verwenden Sie das Gerät nur für diesen Zweck.
8. Die auf dem Gerät genannte Anschlußspannung und Frequenz müssen mit den Daten der zu verwendenden Steckdose übereinstimmen. Die zu verwendende Steckdose muss einen Schutzkontakt haben, und die elektrische Installation muss mit einem Fehlerstrom-/Differenzstrom-Schutzschalter von 30 mA gesichert sein. Die Steckdose, die Sie verwenden, muss jederzeit gut erreichbar sein, um im Notfall schnell den Stecker herausziehen zu können.

9. Um Überlastung und den Ausfall von Sicherungen zu vermeiden, schließen Sie keine andere Apparatur an dieselbe Steckdose oder denselben Stromkreis, woran das Gerät angeschlossen ist, an.
10. Rollen Sie das Stromkabel des Geräts vollständig ab, bevor Sie den Stecker in die Steckdose stecken, und sorgen Sie dafür, dass das Stromkabel nirgendwo mit den heißen Teilen des Geräts in Berührung kommen oder anderweitig heiß werden kann. Führen Sie das Stromkabel nicht unter dem Teppich hindurch, bedecken Sie es nicht mit Läufern o. dgl. und verlegen Sie es so, dass man nicht darüber stolpern kann. Sorgen Sie dafür, dass niemand darauf treten kann und dass keine Möbel daraufgestellt werden. Legen Sie das Stromkabel nicht um scharfkantige Ecken und wickeln Sie es nach der Verwendung nicht zu straff auf. Verhindern Sie, dass das Stromkabel mit Öl, Lösungsmitteln oder scharfen Gegenständen in Berührung kommt. Kontrollieren Sie das Stromkabel und den Stecker regelmäßig auf Beschädigungen. Verdrehen oder knicken Sie das Stromkabel nicht und wickeln Sie es nicht um das Gerät - dies kann die Isolation beschädigen.
11. Von der Verwendung eines Verlängerungskabels wird abgeraten, da dies Überhitzung und Brand verursachen kann. Ist die Verwendung eines Verlängerungskabels unvermeidlich, so sorgen Sie für ein unbeschädigtes, zugelassenes Verlängerungskabel mit Erdung und einem Mindestdurchmesser von  $3 \times 2,5 \text{ mm}^2$  und einer minimalen zulässigen Leistung von 3500 Watt. Rollen Sie das Verlängerungskabel immer ganz ab, um Überhitzung zu vermeiden.
12. Schließen Sie das Gerät nur an eine feste Steckdose an. Verwenden Sie keine Verteilerdose, Steckdosenleiste o. dgl.
13. Während der Verwendung kann der Stecker lauwarm sein, das ist normal. Ist er richtig warm, dann ist die Steckdose wahrscheinlich defekt. Wenden Sie sich an einen Elektriker.
14. Schalten Sie das Gerät erst mit dem Hauptschalter aus und ziehen Sie dann den Stecker aus der Steckdose. Schalten Sie das Gerät nicht aus, indem Sie den Stecker ziehen!
15. Verhindern Sie, dass Gegenstände in die Strahlungs-, Lüftungs- oder Ausblasöffnungen eindringen. Dies kann einen elektrischen Schlag, Feuer oder Beschädigungen verursachen.
16. Lassen Sie ein arbeitendes Gerät niemals unbeaufsichtigt, sondern schalten Sie es erst aus und ziehen Sie dann den Stecker aus der Steckdose.
17. Ziehen Sie immer den Stecker aus der Steckdose, wenn das Gerät nicht in Gebrauch ist! Ziehen Sie immer am Stecker, nie am Kabel!
18. Dieses Gerät wird während der Verwendung heiß. Berühren Sie das Gerät während und kurz nach der Verwendung nicht: Sie können sich verbrennen!
19. Bedienen Sie das Gerät nicht mit nassen Händen.
20. Verwenden Sie diese Heizung nicht, wenn sie heruntergefallen ist.
21. Verwenden Sie diese Heizung nicht, wenn es sichtbare Anzeichen von Schäden am Heizgerät gibt.

### **Wer das Gerät verwenden darf**

1. Dieses Gerät kann von Kindern ab 8 Jahren und Personen mit eingeschränkten körperlichen, sensorischen oder geistigen Fähigkeiten oder Mangel an Erfahrung und Wissen verwendet werden, wenn sie beaufsichtigt oder bezüglich der sicheren Verwendung des Geräts unterwiesen wurden und die bestehenden Gefahren verstehen.
  2. Kinder dürfen nicht mit dem Gerät spielen.
-



3. Reinigung und Benutzerwartung dürfen nicht von Kindern ohne Aufsicht durchgeführt werden.
4. Kinder unter 3 Jahren sollten vom Gerät ferngehalten werden, es sei denn, sie werden ständig beaufsichtigt.
5. Kinder im Alter zwischen 3 und 8 Jahren dürfen das Gerät nur ein-/ausschalten, wenn es in seiner vorgesehenen normalen Betriebsposition aufgestellt oder installiert wurde und sie beaufsichtigt oder in die sichere Benutzung des Geräts eingewiesen wurden und die damit verbundenen Gefahren verstehen.  
Kinder im Alter zwischen 3 Jahren und 8 Jahren dürfen das Gerät nicht anschließen, regulieren und reinigen oder Benutzerwartungen durchführen.

## **Warnungen Wartung**

1. Halten Sie das Gerät sauber. Staub, Schmutz und/oder Ablagerungen an Ihrem Gerät sind ein häufiger Grund für Überhitzung. Sorgen Sie dafür, dass solche Ablagerungen regelmäßig entfernt werden.
2. Schalten Sie das Gerät aus, ziehen Sie den Stecker aus der Steckdose und lassen Sie das Gerät erst abkühlen, bevor Sie das Gerät:
  - reinigen
  - warten
  - berühren oder umsetzen.
3. Setzen Sie das Gerät nicht in Betrieb, wenn Sie Beschädigungen an Gerät, Stromkabel oder Stecker konstatieren oder wenn das Gerät nicht ordentlich funktioniert, ungebrauchliche Geräusche macht, Gerüche oder Rauch absondert, heruntergefallen ist oder eine andersartige Störung aufweist. Ziehen Sie sofort den Stecker aus der Steckdose. Bringen Sie das ganze Gerät zwecks Kontrolle und/oder Reparatur zu Ihrem Lieferanten zurück oder geben Sie es einem anerkannten Elektriker. Verlangen Sie immer Originalteile.
4. Das Gerät darf nur von einem dazu befugten und qualifizierten Fachmann geöffnet und/oder repariert werden. Reparieren Sie das Gerät nicht selbst, das kann gefährlich sein! Von Unbefugten ausgeführte Reparaturen oder Änderungen des Geräts durchbrechen die Staub- und Wasserdichtigkeit des Geräts und führen zum Verfall der Garantie und Haftung seitens des Herstellers.
5. Wenn das Netzanschlusskabel beschädigt ist, muss es vom Hersteller, seinem Kundendienst oder einer ähnlich qualifizierten Person ersetzt werden, um Gefahren zu vermeiden/

Abweichungen von den Punkten 3, 4, 5, können Schäden, Feuer und/oder Verletzungen verursachen; sie führen zum Verlust der Garantie, und weder Hersteller, Importeur noch Lieferant übernehmen dann irgendeine Haftung für die Folgen.

## Beschreibung

1. Handgriff
2. Kontrollleuchte
3. Thermostatknopf
4. Leistungsschalter I
5. Leistungsschalter II
6. Radstützen (2x)
7. Lenkrollen (4x)

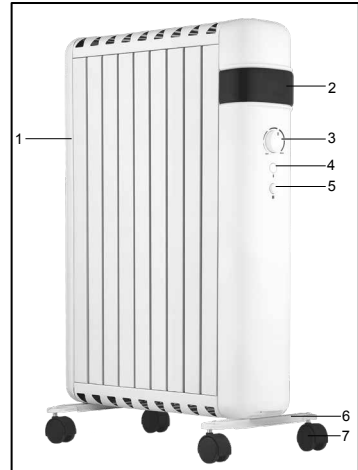

## Aufbau, Standort und Anschluss

- Entfernen Sie sämtliches Verpackungsmaterial und halten Sie es außer der Reichweite von Kindern. Kontrollieren Sie nach Entfernung der Verpackung, ob das Gerät Beschädigungen oder Anzeichen eines Fehlers/ Defekts oder einer Störung aufweist. Benutzen Sie das Gerät im Zweifelsfall nicht, sondern wenden Sie sich zur Kontrolle / für einen Austausch an Ihren Lieferanten.

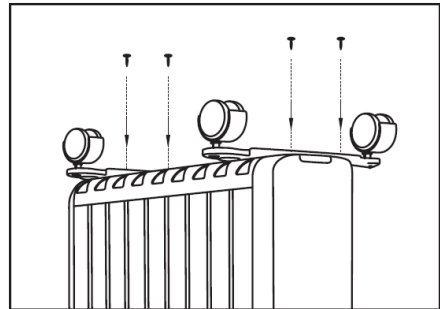
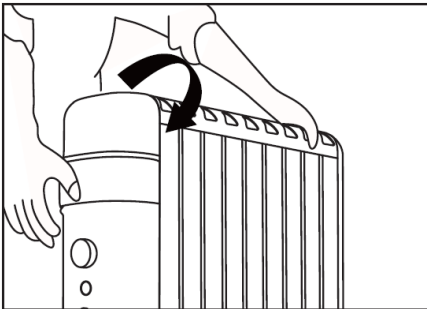

- Stellen Sie den Heizkörper auf den Kopf (Vorsicht vor Kratzern auf dem Lack oder Beschädigungen des Untergrunds!)
- Schrauben Sie die beiden Stützen (mit je 2 Lenkrollen) fest an der Standheizung, siehe Bild.
- Stellen Sie das Gerät wieder gerade auf, mit den Rollen nach unten.
- **Wählen Sie einen geeigneten Platz für das Gerät aus, und beachten Sie alle in dieser Gebrauchsanleitung genannten Warnungen.**

**WARNHINWEIS:** Benutzen Sie die Standheizung nur, wenn sie gerade steht und die Rollen an der Unterseite befestigt sind (sowie auf der Vorderseite dieses Handbuchs abgebildet). Jede andere Position ist gefährlich!

## Inbetriebnahme und Funktion

- Sorgen Sie dafür, dass beide Leistungsschalter ausgeschaltet sind (nicht eingedrückt) und drehen Sie den Thermostatknopf so weit wie möglich in Max Richtung.
- Stecken Sie jetzt den Stecker in die Steckdose.
- Die Heizung in Betrieb setzen, indem Sie einen oder beide Leistungsschalter eindrücken: 1 Schalter eingedrückt = 1000 W Leistung, beide Schalter eingedrückt = 2000 W Leistung. Das Gerät beginnt zu heizen. Für langsames Aufheizen, leichte Temperaturerhöhung oder kleine Räume einen Schalter eindrücken (1000 W). Für schnelles Aufheizen, größere Temperaturerhöhungen oder größere Räume beide Schalter eindrücken (2000 W).
- Wenn die gewünschte Temperatur erreicht wurde, stellen Sie den Thermostatknopf langsam zurück Richtung Min, bis Sie ein Klicken hören. Die Leuchte geht aus und der Ofen schaltet sich ab. Wenn Sie den Knopf auf dieser Position stehen lassen, regelt die Standheizung die Temperatur durch regelmäßiges Ein- und Ausschalten. Beim Einschalten brennt die Leuchte. Indem der Thermostatknopf nach links/rechts gedreht wird, reduziert/erhöht sich die eingestellte Temperatur.
- Auf Wunsch können Sie die Standheizung jetzt auf eine niedrigere Leistung einstellen.
- Zum Ausschalten noch einmal auf den bzw. die eingedrückten Leistungsschalter drücken. Der bzw. die Schalter springen jetzt wieder hoch. Die Standheizung schaltet sich aus. Ziehen Sie danach den Stecker aus der Steckdose.
- Achtung! Eine Standheizung kühlt nur langsam ab. Lassen Sie sie ausreichend abkühlen, bevor Sie sie berühren oder an einen anderen Ort stellen (Handgriff benutzen!)

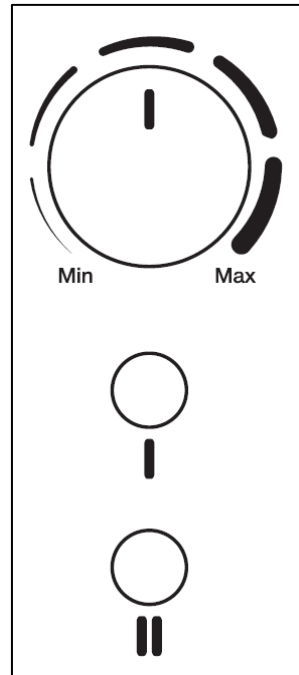

## Sicherungen

### Umfallsicherung

Die Standheizung ist mit einer Umfallsicherung versehen, die die Standheizung ausschaltet, wenn sie unerwartet umfallen sollte. Wenn Sie sie danach wieder gerade aufstellen, nimmt sie ihren Betrieb wieder auf. Schalten Sie sie jedoch zunächst aus, ziehen Sie den Stecker aus der Steckdose und kontrollieren Sie die Standheizung auf Beschädigungen. Benutzen Sie das Gerät bei Beschädigung oder abweichender Funktionstüchtigkeit nicht mehr, sondern geben Sie es zur Kontrolle/Reparatur.

### Überhitzungssicherung

Die Überhitzungssicherung schaltet den Heizgerät aus, wenn es inwendig zu heiß wird. Das kann geschehen, wenn das Heizgerät seine Wärme unzureichend abgibt oder zu wenig frische

Luft ansaugen kann. In der Regel ist die Ursache (teilweise) Abdeckung des Heizgeräts, Verstopfung der Lufteinlass- und Luftaustrittsöffnungen, Schmutz, Platzierung zu dicht an z.B. einer Wand, usw. Wenn das Gerät genügend abgekühlt ist, wird er sich im Prinzip automatisch wieder einschalten; wenn Sie jedoch die Ursache nicht beseitigen, wird sich die Ausschaltung wahrscheinlich wiederholen. Regelmäßige Überhitzung kann zu irreparablen Schäden führen. Wenn der Überhitzungsschutz das Heizgerät ausschaltet, müssen Sie die Leistungsschalter ausschalten (Schalter hoch), den Stecker aus der Steckdose entfernen und dem Heizgerät Gelegenheit geben abzukühlen. Beheben Sie die Ursache der Überhitzung, bevor Sie den Heizgerät wieder in Betrieb nehmen. Wenn Sie die Ursache der Überhitzung nicht finden können und das Problem weiter besteht, verwenden Sie das Heizgerät nicht mehr, sondern geben Sie ihn zur Kontrolle/Reparatur.

## Reinigung und Wartung

Halten Sie das Gerät sauber. Ablagerungen von Staub und Schmutz im Gerät sind eine der häufigsten Ursachen für Überhitzung. Entfernen Sie diese also regelmäßig. Schalten Sie für Reinigungs- oder Wartungsarbeiten die Standheizung aus, ziehen Sie den Stecker aus der Steckdose und lassen Sie die Standheizung abkühlen.

- Säubern Sie die Außenseite der Standheizung regelmäßig mit einem trockenen oder gut ausgewringetem feuchten Tuch. Benutzen Sie keine scharfe Seife, Sprays, Reinigungs- oder Scheuermittel, Wachs, Glanzmittel oder sonstige chemische Lösungen.
- Saugen Sie mit dem Staubsauger vorsichtig Staub und Schmutz aus den Gittern.
- Die Standheizung enthält ansonsten keine weiteren Teile, die gewartet werden müssen.
- Räumen Sie die Standheizung am Ende der Saison weg, nach Möglichkeit in der Originalverpackung. Platzieren Sie sie gerade stehend an einem kühlen, trockenen und staubfreiem Ort. Entfernen Sie gegebenenfalls die Lenkrollenstütze.

## Abfallentsorgung



Entsorgen Sie das Gerät am Ende seiner Lebensdauer gemäß den örtlichen Gesetzen und Vorschriften oder liefern Sie es an Ihren Lieferanten.

<b>Information requirement for the electric local space heaters</b>					
Model identifier(s): Olfreier Radiator 2000 Watt					
Item	Symbol	Value	Unit	Item	Unit
<b>Heat output</b>				<b>Type of heat input, for electric storage local</b>	
Nominal heat output	Pnom	2,0	kW	manual heat charge control, w ith integrated thermostat	No
Minimum heat output (indicative)	Pmin	1,0	kW	manual heat charge control w ith room and/or outdoor temperature feedback	No
Maximum continuous heat output	Pmax,c	2,0	kW	electronic heat charge control w ith room and/or outdoor temperature feedback	No
<b>Auxiliary electricity consumption</b>				fan assisted heat output	No
At nominal heat output	elmax	0,000	kW	<b>Type of heat output/room temperature control (select one)</b>	
At minimum heat output	elmin	0,000	kW	single stage heat output and no room temperature control	No
In standby mode	elSB	N/A	kW	Tw o or more manual stages, no room temperature control	No
				w ith mechanic thermostat room temperature control	Yes
				w ith electronic room temperature control	No
				electronic room temperature control plus day timer	No
				electronic room temperature control plus w eek timer	No
				<b>Other control options (multiple selections possible)</b>	
				room temperature control, w ith presence detection	No
				room temperature control, w ith open w indow detection	No
				w ith distance control option	No
				w ith adaptive start control	No
				w ith w orking time limitation	No
				w ith black bulb sensor	No
Contact details	HORNBAACH Baumarkt AG - Hornbachstraße 11 – 76879 Bornheim - Germany				

Thank you for choosing this Hornbach device. You have purchased a quality device that you will enjoy for many years. Using this device with respect and care will reduce the risk of personal injury or material damage.



## CAUTION

Read the user instructions carefully and completely before using (and installing) this device

## Introduction

This manual describes the correct and safe use of this device. Keep this manual for future reference. The manual is an essential part of the device and must be given to the new owner upon resale or exchange. This manual has been compiled with the utmost care. Nevertheless, we reserve the right to improve and adjust this manual at any time. The images used may differ.

The following symbols and terms are used in this manual to alert the reader on safety issues and important information:



## WARNING

Indicates a hazardous situation which, if the safety instructions are not followed, can lead to injuries to the operator or bystanders, light and/or moderate damage to the product or to the environment.



## CAUTION

Indicates a hazardous situation which, if the safety instructions are not followed, can lead to light and/or moderate damage to the product or to the environment.





## CAUTION

In order to avoid overheating, do not cover the heater.



## Identification

Art.-Nr.: 10533560  
**230V~ 50-60Hz - 2000 Watt**

Manufactured for  
HORNBACH Baumarkt AG  
Hornbachstraße 11  
76879 Bornheim / Germany  
product@hornbach.com  
www.hornbach.com



   
www.tuv.com

PO:



 

Art.-Nr.: 10534737  
**230V~ 50-60Hz - 2000 Watt**

Manufactured for  
HORNBACH Baumarkt AG  
Hornbachstraße 11  
76879 Bornheim / Germany  
product@hornbach.com  
www.hornbach.com

   
www.tuv.com

PO:

## Specifications

Product size:	44 x 25 x 63.5 cm
Weight:	5.6 kg
Voltage:	230 V ~ 50-60 Hz
Power (L/M/H):	1000/2000 W
Protective class:	Class I

## Description

The Ölfreier Radiator 2000 Watt is an easy-to-use electric heater for indoor domestic use.

## Warnings

### Safety warning – general

1. Read the user instructions carefully and completely before using (and installing) this device. Keep the instruction leaflet somewhere safe so that you can consult it and pass it on in future.
2. Before use, check your new device (including cable and plug) for any visible damage. Never use a damaged device but take it back to the supplier for a replacement.
3. In the event of incorrect usage or installation, there is a risk of electric shocks and/or a fire hazard.

### Warnings - device position

1. Do not place the device near, under or facing an electrical socket and not in the vicinity of an open fire or heat source.
2. To reduce the risk of fire keep textiles, curtains, or any other flammable material a minimum distance of 1 meter from the air outlet.
3. Do not use the heater outdoors or in areas that are smaller than 20m<sup>3</sup>.
4. The device contains hot and/or glowing and sparking components. Do not, therefore, use where fuels, paint, flammable fluids and/or gases are stored. Do not use the device in an environment that poses a fire risk, e.g. near gas tanks, gas pipes or aerosols. This is an explosion and fire risk!
5. This device is not suitable for wall or ceiling installation.
6. Do not use this heater in the immediate surroundings of a bath, a shower or a swimming pool.
7. This device is splash-proof but even though it is a mobile device, it is not suitable for use in bathrooms or near a swimming pool. Do not place the device near water-points and/or water reservoirs. Make sure that the device cannot fall into water and that it cannot be penetrated by water. If the device does get wet make sure you remove the plug from the socket! Do not use a device that is wet inside but take it to be repaired. Never immerse the device, cable or plug in water or any other fluid and never touch device with wet hands.
8. The air around the device must be able to circulate freely. Never install it too close to walls or large objects and never under a shelf, cupboard, curtains or similar. When locating the device, make sure you have the following minimum free space:  
Front, minimum free space 100 cm  
Back, minimum free space 100 cm  
Sides, minimum free space 100 cm  
Top, minimum free space 100 cm
9. Use this heater on a horizontal and stable surface.
10. The base on which the device is placed must not be made of flammable materials. It must be resistant to temperatures of at least 125°C without burning, melting, deforming or bursting into flames. Check regularly to ensure that the surface is not overheating; this could be dangerous!
11. Never place the device on surfaces such as beds or deep-pile carpet as openings could be blocked.



12. Do not place the device near an open window as rain could blow in; do not place on wet surfaces and avoid any liquids being spilt nearby. Do not place the device behind a door or along a walking route to avoid accidental trips.
13. The heater must not be located immediately below a socket outlet.
14. Do not use this heater in small rooms when they are occupied by persons not capable of leaving the room on their own, unless constant supervision is provided.

## **Warnings – use**

1. Do not use additions/accessories on the device that have not been supplied or approved by the manufacturer.
2. Only use the device for its intended purpose and in the manner set out in this instruction leaflet.
3. Some parts of this product can become very hot and cause burns. Particular attention has to be given where children and vulnerable people are present.
4. Never cover or block the device; it will overheat and this could lead to a fire risk. Never hang or place objects such as clothing, blankets, cushions, paper, etc. on the device. The minimum distance of 1 meter between the device and flammable materials must always be applied. Ventilation openings should never be blocked as this may pose a fire risk. Never use the device to dry clothing or place anything on it. Do not let anything lean against the device!
5. Do not use this heater with a programmer, timer, separate remote-control system or any other device that switches the heater on automatically, since a fire risk exists if the heater is covered or positioned incorrectly.  
Never use the device with an external voltage regulator such as a dimmer or similar, as this could be dangerous!
6. This device is exclusively intended to be used for heating workplaces such as workshops, garages, storage spaces, etc. You must only use the device for this purpose.
7. The connection voltage and frequency, as given on the device, must correspond to that of the socket to be used. The electrical socket to be used must be an earthed connection. The electrical installation must be protected via a 30 mA earth leakage circuit breaker. The electrical socket that you are using must be to hand at all times in order to be able to remove the plug from the socket in the event of an emergency.
8. To avoid overloading and/or fuses being blown, do not use any other equipment on the same socket or electrical group as the one used for the device.
9. Unroll the electric cable for the device fully before inserting the plug into the socket and ensure that the electrical cable does not come into contact with the fireplace or get hot. Do not run the electrical cable under carpet, cover with mats, runners or similar and do not place in areas that are walked on frequently. Ensure that it cannot be stepped on and that no furniture is placed on top of it. Do not bend the electrical cable around sharp corners and do not roll up too tightly after use! Prevent the electrical cable coming into contact with oil, solvents and sharp objects. Check the cable and plug regularly for damage. Do not bend or pinch the electrical cable and do not wind it around the device; this could damage the insulation!
10. The use of an extension cable is not advised as this can lead to overheating and fire. If the use of an extension cable is unavoidable, make sure that it is not damaged and that it is an approved extension cable with a minimum diameter of 3x2,5 mm<sup>2</sup> and a minimum

permitted capacity of 3500 Watt. Always fully extend the cable in order to prevent overheating.

11. Only connect the device to a fixed socket. Do not use multi-plug adapters or similar.
12. During use, the plug may begin to feel warm; this is normal. If it's really warm, there may be something wrong with the socket. Please contact your electrician.
13. Always turn off the device and remove the plug from the power socket: Never turn the device off using the plug!
14. Prevent foreign objects entering the radiation/ventilation or outlet openings on the device. This may cause electric shock, fire or damage.
15. Never leave a working device unattended but switch off and then remove the plug from the socket.
16. Always remove the plug from the socket when the unit is not in use! Always remove plug by pulling on the plug itself; never pull on the electrical cable!
17. This device gets hot during use. Never touch the device when it is on or shortly thereafter; it could burn you.
18. Never operate the device with wet hands.
19. Do not use this heater if it has been dropped.
20. Do not use this heater if there are visible signs of damage to the heater.

### **Who can use the device**

1. This appliance can be used by children aged from 8 years and above and persons with reduced physical, sensory or mental capabilities or a lack of experience and knowledge if they have been given supervision or instruction concerning use of the appliance in a safe way and understand the hazards involved.
2. Children shall not play with the appliance.
3. Cleaning and user maintenance shall not be made by children without supervision.
4. Children of less than 3 years should be kept away unless continuously supervised.
5. Children aged from 3 years and less than 8 years shall only switch on/off the appliance provided that it has been placed or installed in its intended normal operating position and they have been given supervision or instruction concerning use of the appliance in a safe way and understand the hazards involved.  
Children aged from 3 years and less than 8 years shall not plug in, regulate and clean the appliance or perform user maintenance.

### **Warnings for maintenance**

1. Keep the device clean. Dust, dirt and/or deposits in the device often lead to overheating. Ensure that this type of build-up is regularly removed.
2. Always switch the device off, remove plug from socket and let the device cool down before you:
  - clean the device
  - users - maintain the device.
  - touch or move the device.
3. Never switch the device on if you have noticed damage to the device itself, the cable or plug or if it does not work properly, makes strange noises, smells odd or you can see smoke, or if it has fallen or shows any other signs of damage. Remove the plug from the socket immediately. Take the entire device back to your supplier or a recognized electrician to be checked and/or repaired. Always ask for original parts to be used.

4. The device may only be opened and/or repaired by a competent and qualified person. Do not carry out your own repairs as this could be dangerous! Repairs carried out by unauthorized persons or changes made to the device could damage the dust/waterproof capacity of the device and will nullify the guarantee and the manufacturer's liability.
5. If the supply cord is damaged, it must be replaced by the manufacturer, its service agent or similarly qualified persons in order to avoid a hazard

Failing to adhere to points 3, 4, 5, could lead to damage, fire and/or personal injury. They will invalidate the guarantee and the supplier, importer and/or manufacturer shall not be liable for the consequences.

## Description

1. Grip
2. Check light
3. Thermostat knob
4. Power button I
5. Power button II
6. Wheel support (x2)
7. Swivel wheels (x4)

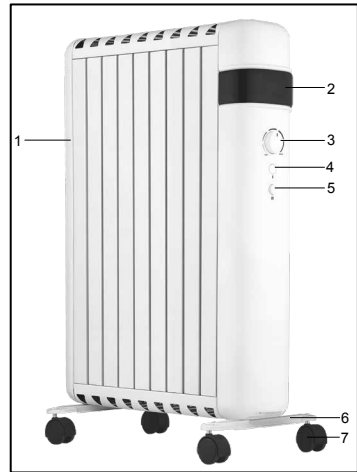

## Installation, location and connection

- Remove all packaging material and keep out of reach of children. After removing packaging, check the appliance for damage or other signs that could indicate a fault/defect/malfunction. In case of doubt, do not use the appliance, but contact your vendor for inspection or replacement.

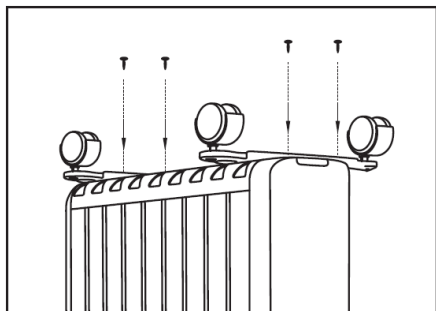
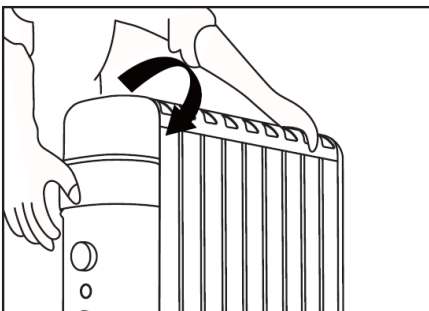

- Turn the radiator upside-down (make sure you don't scratch the paint or the floor!)
- Screw the two supports (each with 2 swivel castors) firmly to the radiator, see picture.

- Return the heater to its upright position, wheels down.
- **Select a suitable location for the device taking into account all the aforementioned warnings in this manual.**

**Warning:** only use the heater when it is in an upright position, with the wheels attached to the bottom (as pictured on the front of this booklet). Any other position is dangerous!

### Set-up and operation

- Make sure that both power buttons are set to off (not pressed in) and turn the thermostat knob as far as possible towards Max.
- Now insert the plug into the socket.
- Operate the heater by pressing one or both power buttons: 1 button pressed = 1000 W, both buttons pressed = 2000 W. The heater will start working. To heat up slowly, for a slight temperature increase or in a small space, press one button (1000 W). To heat up quickly, for a larger temperature increase or in a larger space, press both buttons (2000 W).
- Once the space has reached the right temperature, turn the thermostat dial to Min until you hear a click. The light goes out and the heater shuts down. If you leave the dial in this position, the heater will maintain the current temperature by regularly switching on and off. When the heater is switched on, the light will go on. By turning the thermostat dial to the left/right, you decrease/increase the set temperature.
- If so desired, you can now switch to a lower power level.
- To switch off, press the depressed power button(s) again. The button(s) will come up again. The heater switches off. Unplug.
- Note! It takes some time for a radiator to cool down. Give the radiator sufficient time to cool down before touching or moving (use handle!).
- Attention! The lamp only burns if the thermostat has switched on the heating elements!

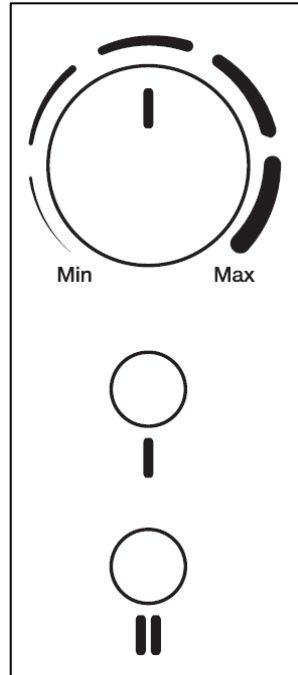

### Safety features

#### Tipping safeguard

The heater is fitted with a tipping safeguard which automatically shuts off the appliance if it inadvertently falls over. When the heater is returned to its upright position, it will resume functioning as normal but, before reusing, switch off, unplug and check for damage. Do not use the heater if it is damaged or malfunctioning, but have it inspected/repaired!

### Overheating safeguard

In case of internal overheating, the overheating safeguard will switch the heater off. This may occur if the heater cannot give off enough heat or if it cannot draw in enough fresh air. As mentioned above, this is generally caused by (partially) covering the heater, blocking the air inlet and outlet openings or installing the heater too close to a wall or something similar. When the heater has cooled down sufficiently, it will in principle start again automatically, however if you do not remove the cause of the cut-off then this will probably be repeated. Regular overheating can give rise to irreparable damage. If the overheating protection switches the heater off, you must switch off the power buttons (buttons raised), unplug and allow the heater to cool down. Remove and/or amend the cause of overheating and reuse the heater as normal.

If you cannot find a cause and overheating recurs, stop using the heater, and take it in for inspection/repair.

### **Cleaning and Maintenance**

Keep the heater clean. Deposits of dust and dirt in the appliance are a common cause of overheating so these should be removed regularly. Switch off the heater, remove the plug from the socket and allow the heater to cool down before cleaning or carrying out maintenance work.

- Wipe the outside of the heater regularly with a dry or slightly damp cloth. Do not use aggressive soaps, sprays, cleaners or abrasives, waxes, polishes or chemical solutions!
- Carefully use a vacuum cleaner to remove dust and dirt from the grills.
- The heater contains no other parts which need maintenance.
- At the end of the season, store the cleaned heater in the original packaging if possible. Store upright in a cool, dry and dust-free place. If necessary, remove the wheel supports.

### **Disposal**



At its end of life, discard the device according to the local laws and regulations, or deliver the device to your supplier.

Informatie eisen voor elektrische toestellen voor lokale ruimteverwarming					
Model: Ölfreier Radiator 2000 Watt					
Item	Symbol	Waarde	Eenheid	Item	Eenheid
<b>Warmteafgifte</b>				<b>Type warmte-input, uitsluitend voor elektrische warmte opslagtoestellen (selecteer één)</b>	
Nominale w armteafgifte	P <sub>nom</sub>	2,0	kW	Handmatige sturing van de w armteopslag met geïntegreerde thermostaat	Neen
Minimale w armteafgift (indicatief)	P <sub>min</sub>	1,0	kW	Handmatige sturing van de w armteopslag met kamer- en/of buitentemperatuur feedback	Neen
Maximale continue w armteafgifte	P <sub>max,c</sub>	2,0	kW	Elektrische sturing van de w armteopslag met kamer- en/of buitentemperatuur feedback	Neen
<b>Aanvullend electriciteitsverbruik</b>				Door een ventilator bijgestane w armteafgifte	Neen
Bij nominale w armteafgifte	e <sub>lmax</sub>	0,000	kW	<b>Type warmteafgifte/sturing kamertemperatuur (selecteer één)</b>	
Bij minimale w armteafgifte	e <sub>lmin</sub>	0,000	kW	Eentraps w armteafgifte, geen sturing van de kamertemperatuur	Neen
In stand-by modus	e <sub>lSB</sub>	N/A	kW	Twee of meer handmatig in te stellen trappen, geen sturing van de kamertemperatuur	Neen
				Mechanische sturing van de kamertemperatuur door thermostaat	Ja
				Elektronische sturing van de kamertemperatuur	Neen
				Elektronische sturing van de kamertemperatuur plus dag-tijdschakelaar	Neen
				Elektronische sturing van de kamertemperatuur plus w eek-tijdschakelaar	Neen
				<b>Andere sturingsopties (meerdere selecties mogelijk)</b>	
				Sturing van de kamertemperatuur, met aanw ezigheidsdetectie	Neen
				Sturing van de kamertemperatuur, met openraamdetectie	Neen
				Met de optie van afstandsbediening	Neen
				Met adaptieve sturing van de start	Neen
				Met beperking van de w erkingstijd	Neen
				Met black-bulbsensor	Neen
Contactgegevens	HORNBACH Baumarkt AG - Hornbachstraße 11 – 76879 Bornheim - Germany				

Gefeliciteerd met uw aankoop van dit Hornbach-apparaat. U heeft een hoogwaardig apparaat gekocht waar u nog vele jaren plezier van zal hebben. Door dit apparaat met aandacht en zorg te gebruiken, beperkt u het risico op persoonlijk letsel of materiële schade.



## LET OP

Lees de gebruiksaanwijzing zorgvuldig en volledig door voordat u dit apparaat gebruikt (en installeert).

## Inleiding

In deze handleiding staat het correcte en veilige gebruik van dit apparaat beschreven. Bewaar deze handleiding voor toekomstig gebruik. De handleiding is een onmisbaar onderdeel van het apparaat en moet bij doorverkoop of inruil aan de nieuwe eigenaar worden overhandigd. Deze handleiding is met de grootst mogelijke zorg samengesteld. Wij behouden ons desalniettemin het recht voor deze handleiding te allen tijde te verbeteren en aan te passen. De gebruikte afbeeldingen kunnen afwijken.

De volgende symbolen en termen worden in deze handleiding gebruikt om de lezer te wijzen op veiligheidskwesties en belangrijke informatie:



## WAARSCHUWING

Duidt op een gevaarlijke situatie die, indien de veiligheidsinstructies niet worden opgevolgd, kan leiden tot letsel bij de operator of omstanders, lichte en/of matige schade aan het product of aan het milieu.



## LET OP

Duidt op een gevaarlijke situatie die, indien de veiligheidsinstructies niet worden opgevolgd, kan leiden tot lichte en/of matige schade aan het product of aan het milieu.





## LET OP

Dek de verwarming niet af om oververhitting te voorkomen.



## Identificatie

Art.-Nr.: 10533560  
**230V~ 50-60Hz - 2000 Watt**

Manufactured for  
HORNBACH Baumarkt AG  
Hornbachstraße 11  
76879 Bornheim / Germany  
product@hornbach.com  
www.hornbach.com



  
www.tuv.com

PO:





Art.-Nr.: 10534737  
**230V~ 50-60Hz - 2000 Watt**

Manufactured for  
HORNBACH Baumarkt AG  
Hornbachstraße 11  
76879 Bornheim / Germany  
product@hornbach.com  
www.hornbach.com

  
www.tuv.com

PO:



## Technische gegevens

Afmeting:	44 x 25 x 63.5 cm
Gewicht:	5.6 kg
Spanning:	230 V ~ 50-60 Hz
Vermogen (L/M/H):	1000/2000 W
Beschermingsklasse:	Class I

## Beschrijving

De Ölfreier Radiator 2000 Watt is een gebruiksvriendelijk elektrisch verwarmingsapparaat voor gebruik binnenshuis.



## Waarschuwingen elektrische kachels

### Veiligheid waarschuwingen algemeen

1. Lees voor gebruik (en evt. installatie) van dit apparaat deze gebruiksaanwijzing zorgvuldig en helemaal door. Bewaar het om het in de toekomst nog eens te kunnen raadplegen en evt. door te kunnen geven.
2. Controleer voor gebruik dit nieuwe apparaat (incl. kabel en stekker) op zichtbare beschadigingen. Neem een beschadigd apparaat niet in gebruik maar biedt hem uw leverancier aan ter vervanging.
3. Bij onjuist gebruik of onjuiste installatie bestaat het risico op elektrische schokken en/of brandgevaar.

### Waarschuwingen positie van het apparaat

1. Plaats het apparaat niet vlakbij- onder- of gericht op een stopcontact en niet in de buurt van open vuur of warmtebronnen.
2. Houd textiel, gordijnen en ander brandbaar materiaal op een minimumafstand van 1 meter van het de luchtuitlaat om brandgevaar te verminderen.
3. Gebruik de kachel niet buitenshuis en niet in ruimtes, kleiner dan 20m<sup>3</sup>.
4. Het apparaat bevat inwendig hete en/of gloeiende en vonkende delen. Gebruik het apparaat dus niet in een omgeving waar brandstoffen, verf, ontbrandbare vloeistoffen en/of gassen enz. worden bewaard. Gebruik het apparaat niet in een brandgevaarlijke omgeving zoals nabij gastanks, gasleidingen of spuitbussen. Dat levert explosie- en brandgevaar op!
5. Dit apparaat is niet geschikt voor wand- of plafond montage.
6. Gebruik de verwarming niet direct naast een bad, douche of zwembad.
7. Dit apparaat is druiwaterdicht /spatwaterdicht maar omdat het een verplaatsbaar apparaat is, is het apparaat niet geschikt voor gebruik in badkamers of bij een zwembad. Plaats het apparaat niet in de nabijheid van watertappunten en waterreservoirs. Zorg ervoor dat hij nooit in water kan vallen en dat er geen water het apparaat binnendringt. Mocht toch ooit water het apparaat binnendringen, neem dan éérst de stekker uit het stopcontact! Een inwendig nat geworden apparaat niet meer gebruiken maar ter reparatie aanbieden. Dompel ook snoer of stekker nooit in water of andere vloeistof en raak het apparaat nooit met natte handen aan.
8. De lucht rond het apparaat moet onbelemmerd kunnen circuleren. Plaats het apparaat dus niet te dicht op muren of grote voorwerpen en niet onder een plank, kast, gordijnen o.i.d. Houd bij het plaatsen van het apparaat de volgende minimum vrije afstanden in acht:  
Voorkant, minimum vrije afstand 100 cm  
Achterkant, minimum vrije afstand 100 cm  
Zijkanten, minimum vrije afstand 100 cm  
Bovenkant, minimum vrije afstand 100 cm
9. Gebruik deze verwarming op een horizontaal, stabiel oppervlak.
10. De ondergrond waarop het apparaat wordt geplaatst moet van niet- of moeilijk ontvlambaar materiaal zijn. In ieder geval bestand te zijn tegen een temperatuur van minimaal 125°C zonder te gaan schroeien, smelten, vervormen of vlam te vatten. Controleer regelmatig of de ondergrond niet oververhit raakt; dat kan gevaar opleveren!

11. Plaats het apparaat niet op zachte oppervlakken als een bed of hoogpolig tapijt, waardoor openingen afgesloten kunnen raken.
12. Plaats het apparaat niet in een open raam i.v.m. regen, niet op natte oppervlakken en voorkom dat er vocht op wordt gemorst. Plaats het apparaat niet achter een deur of in een looproute om het per abuis omver stoten te voorkomen.
13. Zet de verwarming niet direct onder een stopcontact.
14. Gebruik dit apparaat niet in kleine ruimten als deze worden bewoond door personen die de ruimte niet zelfstandig kunnen verlaten, tenzij er voortdurend toezicht is.

## **Waarschuwingen gebruik**

1. Gebruik geen toevoegingen/accessoires op het apparaat, die niet zijn aanbevolen of geleverd door de fabrikant.
2. Gebruik het apparaat uitsluitend voor het doel waarvoor hij is ontworpen en op de wijze zoals beschreven in deze gebruiksaanwijzing.
3. Sommige productonderdelen kunnen erg heet worden en brandwonden veroorzaken. Let goed op wanneer er kinderen of kwetsbare personen in de buurt van het apparaat zijn.
4. Bedek of blokkeer het apparaat nooit; daardoor raakt het apparaat oververhit en treedt er brandgevaar op. Hang of leg nooit voorwerpen als kleding, dekens, kussens, papier enz. op het apparaat. De minimum afstand van 1 meter tussen apparaat en brandbare materialen dient altijd in acht te worden genomen. Ventilatieopeningen mogen op geen enkele wijze worden geblokkeerd, om brand te voorkomen. Gebruik het apparaat dus ook nooit om kleding op te drogen of iets op te zetten. Laat niets tegen het apparaat leunen!
5. Gebruik deze verwarming niet met een programmeersysteem, timer, losse afstandsbediening of ander apparaat waarmee de verwarming automatisch aangezet kan worden. Er is risico op brand als de verwarming wordt afgedekt of onjuist wordt neergezet.  
Gebruik het apparaat ook niet met een externe voltageregelaar als een dimmer o.i.d.; ook dat levert gevaar op!
6. Dit apparaat is uitsluitend bedoeld voor het verwarmen van werkruimtes als werkplaatsen, garageboxen, opslagruimtes enz. Gebruik het apparaat alleen voor dat doel.
7. Aansluitspanning en frequentie, vermeld op het apparaat, dienen overeen te komen met die van het te gebruiken stopcontact. Het te gebruiken stopcontact dient voorzien te zijn van randaarde en de elektrische installatie dient beveiligd te zijn met een aardlekschakelaar van 30 mA . Het stopcontact dat u gebruikt dient te allen tijde goed bereikbaar te zijn, om ingeval van nood snel de stekker uit het stopcontact te kunnen nemen.
8. Om overbelasting en doorgebrande zekeringen te voorkomen geen andere apparatuur op hetzelfde stopcontact of dezelfde elektrische groep aansluiten als waar het apparaat op aangesloten is.
9. Rol de elektrokabel van het apparaat volledig af voor u de stekker in het stopcontact steekt, en zorg ervoor dat de elektrokabel nergens met de hete delen van het apparaat in contact komt of anderszins heet kan worden. Leid de elektrokabel niet onder tapijt door, bedek het niet met matten, lopertjes o.i.d. en houd de kabel buiten de looproute. Zorg ervoor dat er niet op getrapt wordt en er geen meubels op worden gezet. Leid de

elektrokabel niet om scherpe hoeken en wind het na gebruik niet te strak op! Voorkom dat de elektrokabel in contact komt met olie, oplosmiddelen en scherpe voorwerpen. Controleer de elektrokabel en stekker regelmatig op beschadigingen. Draai of knik de elektrokabel niet en wind het niet om het apparaat; dat kan de isolatie beschadigen!

10. Het gebruik van een verlengkabel wordt afgeraden omdat dit oververhitting en brand kan veroorzaken. Is het gebruik van een verlengkabel onvermijdelijk, zorg dan voor een onbeschadigd, goedgekeurd verlengkabel met aarding en met een minimale doorsnee van 3x2,5 mm<sup>2</sup> en een minimaal toegestaan vermogen van 3500 Watt. Rol de verlengkabel altijd geheel af om oververhitting te voorkomen.
11. Sluit het apparaat alleen aan op een vast stopcontact. Gebruik geen verdeeldoos/tafelcontactdoos e.d.
12. Tijdens het gebruik kan de stekker lauw aanvoelen; dat is normaal. Is hij echt warm, dan mankeert er waarschijnlijk wat aan het stopcontact. Neem contact op met uw elektricien.
13. Schakel het apparaat altijd eerst uit met de hoofdschakelaar en neem dan de stekker uit het stopcontact. Nooit het apparaat d.m.v. de stekker uitschakelen!
14. Voorkom dat vreemde voorwerpen door de straling/ventilatie- of uitblaasopeningen het apparaat binnendringen. Dit kan een elektrische schok, brand of beschadiging veroorzaken.
15. Laat een werkend apparaat nooit zonder toezicht achter maar schakel het apparaat éérs uit en neem vervolgens de stekker uit het stopcontact.
16. Altijd stekker uit het stopcontact als dit apparaat niet in gebruik is! Pak de stekker daartoe in de hand; trek nooit aan de elektrokabel!
17. Dit apparaat wordt heet tijdens het gebruik. Raak het apparaat niet aan tijdens of kort na het gebruik: dat veroorzaakt brandwonden.
18. Bedien het apparaat nooit met natte handen.
19. Gebruik de verwarming niet als deze is gevallen.
20. Gebruik de verwarming niet als deze zichtbaar beschadigd is.

### **Wie mag het apparaat gebruiken**

1. Dit apparaat mag worden gebruikt door kinderen vanaf 8 jaar en door personen met een fysieke, zintuiglijke of mentale beperking, of met gebrek aan ervaring en kennis. Zij mogen het apparaat onder toezicht gebruiken of nadat hen is geleerd hoe het apparaat veilig wordt gebruikt en de bijbehorende risico's duidelijk zijn.
2. Kinderen mogen niet met het apparaat spelen.
3. Kinderen mogen het apparaat niet zonder toezicht reinigen en onderhouden.
4. Kinderen van drie jaar of jonger mogen niet zonder toezicht bij het apparaat in de buurt komen.
5. Kinderen tussen de drie en acht jaar oud mogen het apparaat alleen in- of uitschakelen als het op de beoogde locatie en in de normale werkingspositie is geïnstalleerd. Zij mogen het apparaat onder toezicht gebruiken of nadat hen is geleerd hoe het apparaat veilig wordt gebruikt en de bijbehorende risico's duidelijk zijn. Kinderen tussen de drie en acht jaar oud mogen het apparaat niet op het stopcontact aansluiten, instellen, schoonmaken of onderhouden.

## Waarschuwingen onderhoud

1. Houd het apparaat schoon. Stof, vuil en/of aanslag in uw apparaat is een veelvoorkomende reden voor oververhitting. Zorg ervoor dat dergelijke neerslag regelmatig wordt verwijderd.
2. Schakel altijd het apparaat uit, neem de stekker uit het stopcontact en laat het apparaat eerst afkoelen wanneer u:
  - het apparaat wilt schoonmaken.
  - gebruikersonderhoud aan het apparaat wilt uitvoeren.
  - het apparaat aanraakt of verplaatst.
3. Stel het apparaat niet in werking wanneer u beschadigingen constateert aan apparaat, elektrokabel of stekker, of wanneer het slecht functioneert, ongebruikelijke geluiden maakt, iets ruikt of rook ziet, is gevallen of op andere wijze een storing vertoont. Verwijder onmiddellijk de stekker uit het stopcontact. Breng het complete apparaat terug naar uw leverancier of een erkend elektricien voor controle en/of reparatie. Vraag altijd om originele onderdelen.
4. Het apparaat mag uitsluitend worden geopend en/of gerepareerd door daartoe bevoegde en gekwalificeerde personen. Voer zelf geen reparaties uit aan het apparaat, dat kan gevaarlijk zijn! Reparaties, uitgevoerd door onbevoegden of wijzigingen aan het apparaat doorbreken de stof- en waterdichtheid van het apparaat en doen de garantie en de aansprakelijkheid van de fabrikant vervallen.
5. Als de stroomkabel beschadigd is, moet deze worden vervangen door de fabrikant, de servicemedewerker of personen met vergelijkbare kwalificaties om gevaar te voorkomen.

Afwijkingen van punt 3,4,5 kunnen schade, brand en/of persoonlijk letsel veroorzaken. Zij doen de garantie vervallen en leverancier, importeur en/of fabrikant aanvaarden geen aansprakelijkheid voor de gevolgen.

## Beschrijving

1. Handgreep
2. Controlelampje
3. Thermostaatknop
4. Vermogenknop I
5. Vermogenknop II
6. Wielsteun (2x)
7. Zwenkwiel (4x)

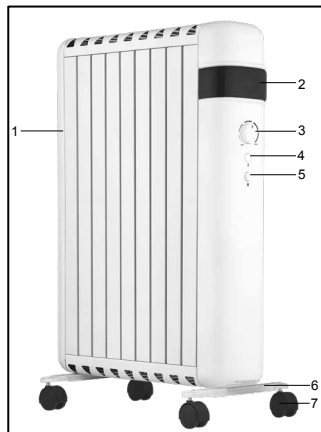

## Opbouw, plaats en aansluiting

- Verwijder al het verpakkingsmateriaal en houd het buiten het bereik van kinderen. Controleer na verwijdering van de verpakking of het apparaat geen beschadigingen of tekenen die op een fout/defect/storing kunnen wijzen, vertoont. Gebruik het apparaat in geval van twijfel niet, maar wend u tot uw leverancier ter controle / vervanging.

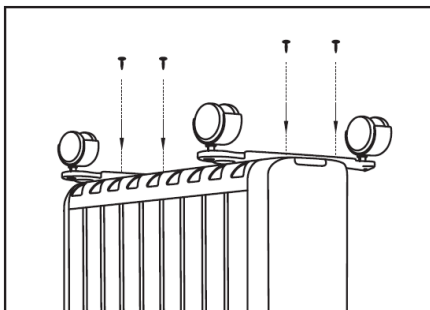
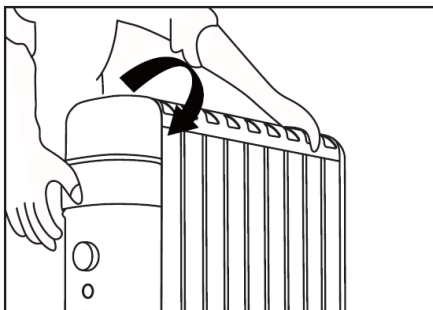

- Zet de kachel ondersteboven (pas op voor krassen op de lak of de ondergrond!)
- Schroef de beide steunen (met elk 2 zwenkwieltjes) stevig aan de radiator, zie afbeelding.
- Zet de kachel weer rechtop, met de wielen naar beneden.
- **Kies een geschikte plaats voor het apparaat rekening houdend met alle eerder genoemde waarschuwingen in deze gebruiksaanwijzing**

**Waarschuwing:** gebruik de kachel alleen wanneer hij rechtop staat, met de wielen aan de onderzijde bevestigd (zoals afgebeeld op de voorkant van deze gebruiksaanwijzing). Elke andere positie is gevaarlijk!

## Ingebruikname en werking

- Zorg ervoor dat de beide vermogen knoppen uitgeschakeld staan (niet-ingedrukt) en draai de thermostaatknop zo ver mogelijk richting Max.
- Steek nu de stekker in het stopcontact.
- Stel de kachel in werking door één of beide vermogen knoppen in te drukken: 1 knop ingedrukt = 1000W vermogen, beide knoppen ingedrukt = 2000W vermogen. De kachel begint te werken. Voor langzaam opwarmen, lichte temperatuurverhoging of kleine ruimte drukt u één knop in (1000 W). Voor snel opwarmen, grotere temperatuurverhoging of grotere ruimte drukt u beide knoppen in (2000W).
- Als de ruimte de gewenste temperatuur heeft bereikt draait u de thermostaatknop richting Min tot u een klik hoort. Het lampje dooft en de kachel schakelt zich uit. Wanneer u de knop op deze stand laat staan zal de kachel de huidige temperatuur handhaven door regelmatig in- en uit te schakelen. Bij inschakeling zal het lampje gaan branden. Door de thermostaatknop naar links / rechts te draaien verlaagt / verhoogt u de ingestelde temperatuur.
- Indien gewenst kunt u de kachel nu op een lager vermogen zetten.

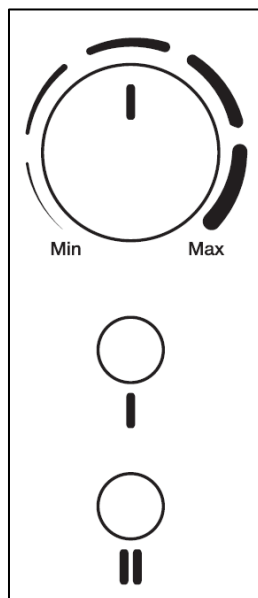

- Om uit te schakelen drukt u nogmaals op de ingedrukte vermogen knoppen. De knop(pen) komen weer omhoog. De kachel beëindigt zijn werking. Neem nu de stekker uit het stopcontact.
- Let op: een radiator koelt slechts langzaam af. Geef hem daartoe voldoende tijd voordat u hem aanraakt of verplaatst (handgreep gebruiken!).

## **Beveiligingen**

### Omvalbeveiliging

Het apparaat is voorzien van een omvalbeveiliging die het apparaat uitschakelt wanneer het onverhoeds om mocht vallen. Wanneer u het vervolgens weer rechtop zet hervat het zijn werking, maar schakel het eerst uit, neem de stekker uit het stopcontact en controleer de kachel op beschadigingen. Bij beschadiging of afwijkend functioneren niet gebruiken maar ter controle/reparatie aanbieden!

### Oververhittingsbeveiliging

De oververhittingsbeveiliging schakelt het apparaat uit wanneer het inwendig te heet wordt. Dat kan gebeuren wanneer het apparaat zijn warmte onvoldoende kan afgeven of te weinig frisse lucht kan aanzuigen. Doorgaans is de oorzaak dus (gedeeltelijke) afdekking van het apparaat, verstopping van de luchtinlaat- en uitlaatopeningen, plaatsing te dicht bij bijv. een muur enz. Als het apparaat voldoende is afgekoeld zal het in principe automatisch zijn werking hervatten, maar als u de oorzaak niet wegneemt zal de uitschakeling zich waarschijnlijk herhalen. Regelmatige oververhitting kan tot onherstelbare schade leiden. Wanneer de oververhitting beveiliging het apparaat uitschakelt dient u de vermogen knoppen uit te zetten (knoppen omhoog), de stekker uit het stopcontact te nemen en het apparaat gelegenheid te geven om af te koelen. Neem nu de oorzaak van de oververhitting weg en neem het apparaat weer normaal in gebruik. Wanneer u geen oorzaak voor de oververhitting kunt vinden en het probleem blijft zich voordoen, gebruik de kachel dan niet meer maar biedt hem aan ter controle/reparatie.

## **Schoonmaak en onderhoud**

Houd het apparaat schoon. Neerslag van stof en vuil in het apparaat is een veelvoorkomende reden van oververhitting! Verwijder dat dus geregeld. Schakel voor schoonmaak- of onderhoudswerk het apparaat uit, neem de stekker uit het stopcontact en laat het apparaat afkoelen.

- Neem de buitenzijde van het apparaat regelmatig af met een droge of goed-uitgewrongen vochtige doek. Gebruik geen scherpe zeep, sprays, schoonmaak- of schuurmiddelen, was, glansmiddelen of enige chemische oplossing!
- Zuig met de stofzuiger voorzichtig stof en vuil uit de roosters.
- De kachel bevat verder geen onderdelen die onderhoud behoeven.
- Ruim aan het eind van het seizoen de kachel schoon op, z.m. in de originele verpakking. Plaats het rechtop op een koele, droge en stofvrije plaats. Verwijder zo nodig de wielsteunen.

## Afdanken



Gooi het apparaat aan het einde van de levensduur weg volgens de plaatselijke wetten en voorschriften of lever het apparaat in bij uw leverancier.

<b>Exigences d'information applicables aux dispositifs de chauffage décentralisés électroques</b>					
Modèle: Ölfreier Radiator 2000 Watt					
Caractéristique	Symbole	Valeur	Unité	Caractéristique	Unité
<b>Puissance thermique</b>				<b>Type d'apport de chaleur, pour les dispositifs de chauffage décentralisés électriques à accumulation uniquement (sélectionner un seul type)</b>	
Puissance thermique nominale	P <sub>nom</sub>	2,0	kW	Contrôle thermique manuel de la charge avec thermostat intégré	Non
Puissance thermique minimale (indicative)	P <sub>min</sub>	1,0	kW	Contrôle thermique manuel de la charge avec réception d'informations sur la température de la pièce et/ou extérieure	Non
Puissance thermique maximale continue	P <sub>max,c</sub>	2,0	kW	contrôle thermique électronique de la charge avec réception d'informations sur la température de la pièce et/ou extérieure	Non
<b>Consommation d'électricité auxiliaire</b>				Puissance thermique réglable par ventilateur	Non
À la puissance thermique nominale	e <sub>lmax</sub>	0,000	kW	<b>Type de contrôle de la puissance thermique/de la température de la pièce (sélectionner un seul type)</b>	
À la puissance thermique minimale	e <sub>lmin</sub>	0,000	kW	Contrôle de la puissance thermique à un palier, pas de contrôle de la température de la pièce	Non
En mode veille	e <sub>lSB</sub>	N/A	kW	Contrôle à deux ou plusieurs paliers manuels, pas de contrôle de la température de la pièce	Non
				Contrôle de la température de la pièce avec thermostat mécanique	Oui
				Contrôle électronique de la température de la pièce	Non
				Contrôle électronique de la température et programmateur journalier	Non
				Contrôle électronique de la température et programmateur hebdomadaire	Non
				<b>Autres options de contrôle (sélectionner une ou plusieurs options)</b>	
				Contrôle de la température de la pièce, avec détecteur de présence	Non
				Contrôle de la température de la pièce, avec détecteur de fenêtre ouverts	Non
				Option contrôle à distance	Non
				Contrôle adaptatif de l'activation	Non
				Limitation de la durée d'activation	Non
				Capteur à globe noir	Non
Coordonnées de contact		HORNBAACH Baumarkt AG - Hornbachstraße 11 – 76879 Bornheim - Germany			



Merci d'avoir choisi cet appareil Hornbach. Vous avez acheté un appareil de qualité dont vous profiterez pendant de nombreuses années. Une utilisation respectueuse et responsable de cet appareil réduit le risque de blessures ou de dommages matériels.



## ATTENTION

Lisez attentivement et entièrement les instructions d'utilisation avant d'utiliser (et d'installer) cet appareil.

### Introduction

Ce manuel décrit comment utiliser cet appareil de manière correcte et sûre. Conservez ce manuel pour pouvoir le consulter ultérieurement. Ce manuel fait partie intégrante de l'appareil et doit être remis au nouveau propriétaire en cas de vente ou d'échange. Ce manuel a été rédigé avec le plus grand soin. Nous nous réservons néanmoins le droit d'améliorer et d'adapter ce manuel à tout moment. Les images utilisées peuvent être différentes du produit lui-même.

Les symboles et termes suivants sont utilisés dans ce manuel pour attirer l'attention du lecteur sur les aspects de la sécurité et diverses informations importantes :



## AVERTISSEMENT

Indique une situation dangereuse qui peut entraîner des blessures pour l'opérateur ou les personnes présentes et des dommages légers et/ou modérés pour le produit ou l'environnement si les consignes de sécurité ne sont pas respectées.



## ATTENTION

Indique une situation dangereuse qui peut entraîner des dommages légers et/ou modérés pour le produit ou l'environnement si les consignes de sécurité ne sont pas respectées.





## PRUDENCE

Afin d'éviter toute surchauffe, ne couvrez pas l'appareil de chauffage.



## Identification

Art.-Nr.: 10533560  
**230V~ 50-60Hz - 2000 Watt**

Manufactured for  
HORNBACH Baumarkt AG  
Hornbachstraße 11  
76879 Bornheim / Germany  
product@hornbach.com  
www.hornbach.com



  
www.tuv.com

PO:





Art.-Nr.: 10534737  
**230V~ 50-60Hz - 2000 Watt**

Manufactured for  
HORNBACH Baumarkt AG  
Hornbachstraße 11  
76879 Bornheim / Germany  
product@hornbach.com  
www.hornbach.com

  
www.tuv.com

PO:



## Spécifications

Dimensions du produit :	44 x 25 x 63.5 cm
Poids :	5.6 kg
Tension :	230 V ~ 50-60 Hz
Puissance (L/H) :	1000/2000 W
Classe de protection :	Classe I

## Description

L'Ölfreier Radiator 2000 Watt est un chauffage électrique facile à utiliser à l'intérieur domestique.

## **Avertissements poêles électriques**

### **Sécurité avertissement généralités**

1. Lisez attentivement et entièrement ce mode d'emploi avant toute utilisation (et éventuellement installation) de cet appareil. Conservez-le afin de pouvoir le consulter ultérieurement et, éventuellement, le transmettre.
2. Avant toute utilisation, vérifiez si ce nouvel appareil (accompagné du cordon d'alimentation et de la fiche) présente des détériorations visibles. Si l'appareil est endommagé, ne le mettez pas en service et remettez-le à votre fournisseur pour remplacement.
3. Une utilisation ou une installation incorrecte pose un risque de choc électrique et/ou d'incendie.

### **Avertissements de position de l'appareil**

1. Ne placez pas l'appareil tout près, en-dessous ou en direction d'une prise de contact, ainsi qu'à proximité d'un feu ouvert ou de sources de chaleur.
2. Pour réduire le risque d'incendie, maintenez les textiles, rideaux ou tout autre matériau inflammable à une distance minimale de la sortie d'air.
3. N'utilisez pas le foyer à l'extérieur ou dans des pièces de moins de 20 m<sup>3</sup>.
4. L'appareil contient des composants internes chauds et/ou brûlants et pouvant provoquer des étincelles. L'appareil ne doit pas être utilisé dans un endroit où des carburants, des liquides inflammables et/ou des gaz, etc. sont entreposés. N'utilisez pas l'appareil dans un environnement présentant un risque élevé d'incendie, par exemple près de réservoirs à gaz, de canalisations de gaz ou de bombes aérosols. Ceci présente un risque d'explosion et d'incendie !
5. Cet appareil ne convient pas à un montage au mur ou au plafond.
6. N'utilisez pas ce chauffage à proximité immédiate d'une baignoire, d'une douche ou d'une piscine.
7. Cet appareil est étanche aux gouttes d'eau / projections d'eau. Par contre, comme il s'agit d'un appareil mobile, il ne convient pas à une utilisation dans des salles de bain ou près d'une piscine. Ne placez pas l'appareil à proximité de points d'eau et de réservoirs d'eau. Veillez à ce qu'il ne puisse jamais tomber à l'eau et que de l'eau ne puisse pas pénétrer dans l'appareil. Si de l'eau pénètre dans l'appareil, retirez d'abord la fiche de la prise de courant ! Un appareil dont l'intérieur est entré en contact avec de l'eau ne doit plus être utilisé et doit être confié à un réparateur. Ne plongez jamais l'appareil, le cordon d'alimentation ou la fiche dans de l'eau ou un autre liquide et ne touchez jamais l'appareil les mains mouillées.
8. L'air doit pouvoir circuler librement autour de l'appareil. Par conséquent, ne placez pas l'appareil trop près de murs ou d'objets volumineux, ni sous une planche, une armoire, des rideaux, etc. Observez les distances libres minimales suivantes lors de l'installation de l'appareil :
  - Avant, distance libre minimale 100 cm
  - Arrière, distance libre minimale 100 cm
  - Côtés, distance libre minimale 100 cm
  - Dessus, distance libre minimale 100 cm
9. Utilisez ce chauffage sur une surface horizontale et stable.

10. La surface sur laquelle est monté l'appareil doit être constituée d'un matériau non ou difficilement inflammable.  
Ce matériau doit en tout cas résister à une température minimale de 125°C sans brûler lentement, fondre, se déformer ou prendre flamme. Vérifiez régulièrement si la surface présente un risque de surchauffe ; une surchauffe peut causer un danger !
11. Ne placez pas l'appareil sur des surfaces non stabilisées (lit, moquette à poils longs risquant d'obturer les ouïes).
12. Ne placez pas l'appareil dans une fenêtre ouverte en raison du risque de pluie ou de surfaces mouillées et évitez que de l'humidité ne se répande. Ne placez pas l'appareil derrière une porte ou dans une aire de circulation pour éviter qu'il ne puisse être renversé.
13. Le chauffage ne doit pas être placé immédiatement sous une prise de courant.
14. N'utilisez pas ce chauffage dans de petites pièces si elles sont occupées par des personnes qui ne peuvent quitter la pièce par leurs propres moyens, sauf si une surveillance constante est assurée.

### **Avvertissements utilisation**

1. N'utilisez pas avec l'appareil des objets supplémentaires ou accessoires qui ne sont pas recommandés ou fournis par le fabricant.
2. Utilisez uniquement l'appareil dans le but pour lequel il a été conçu et de la façon qui est décrite dans ce mode d'emploi.
3. Certaines parties de ce produit peuvent devenir très chaudes et provoquer des brûlures. Une attention particulière doit être portée en présence d'enfants et de personnes vulnérables.
4. Ne recouvrez ou bloquez jamais l'appareil ; ceci présente un risque de surchauffe et d'incendie. Ne suspendez ou posez jamais des objets tels que vêtements, couvertures, oreillers, papier, etc. sur l'appareil. La distance minimale de 1 mètre entre l'appareil et des matériaux inflammables doit toujours être observée. Les ouïes de ventilation ne peuvent en aucune façon être obstruées (risque d'incendie). N'utilisez par conséquent jamais le sèche-chaussures pour faire sécher des vêtements ou pour y déposer quelque chose. Ne laissez aucun objet en appui contre l'appareil !
5. N'utilisez pas ce chauffage avec un programmateur, une minuterie, un système de télécommande séparé ou tout autre dispositif qui met le chauffage en marche automatiquement ; il existe en effet un risque d'incendie si le chauffage est couvert ou positionné incorrectement.  
N'utilisez pas non plus l'appareil avec un sélecteur de tension externe (atténuateur ou autre dispositif) ; ceci présente également un danger !
6. Cet appareil est exclusivement destiné au chauffage d'espaces professionnels tels qu'ateliers, garages, espaces de stockage, etc. Utilisez l'appareil uniquement dans ce but.
7. La tension de raccordement et la fréquence mentionnées sur l'appareil doivent correspondre à celles de la prise de courant à utiliser. La prise de courant à utiliser doit être reliée à la terre et l'installation électrique doit être sécurisée par un interrupteur à courant différentiel résiduel de 30 mA. La prise de courant que vous utilisez doit toujours être accessible de façon à ce que la fiche puisse être retirée rapidement de la prise de courant en cas d'urgence.
8. Pour éviter toute surcharge ou la fonte de fusibles, ne raccordez pas d'autres appareils à la même prise de courant ou au même groupe électrique que l'appareil.

9. Déroulez le cordon d'alimentation électrique de l'appareil sur toute sa longueur avant d'insérer la fiche dans la prise de courant et veillez à ce que le cordon d'alimentation ne soit pas en contact avec des parties chaudes de l'appareil ou ne puisse pas chauffer de toute autre manière. Ne dissimulez pas le cordon d'alimentation électrique sous une moquette, ne le recouvrez pas de tapis, tapis d'escalier, etc. et tenez-le à l'écart des aires de circulation. Veillez à ce que personne ne puisse marcher sur le cordon d'alimentation et que des meubles ne soient pas posés sur le cordon d'alimentation. Ne disposez pas le cordon d'alimentation électrique autour d'angles aigus et ne serrez pas trop le cordon d'alimentation lorsque vous l'enroulez après utilisation. Évitez que le cordon d'alimentation électrique ne puisse entrer en contact avec de l'huile, des solvants ou des objets tranchants. Vérifiez régulièrement la présence éventuelle de détériorations au niveau du cordon d'alimentation électrique et de la fiche. Ne tournez pas le cordon d'alimentation électrique et ne formez pas de coudes. Ne l'enroulez pas autour de l'appareil (risque de détérioration de l'isolation) !
10. Nous déconseillons l'utilisation d'une rallonge car celle-ci pose des risques de surchauffe et d'incendie. Si l'utilisation d'une rallonge est inévitable, privilégiez une rallonge intacte et certifiée, reliée à la terre, d'une section minimale de 3x2,5 mm<sup>2</sup> et d'une puissance autorisée minimale de 3500 watts. Déroulez toujours entièrement le cordon d'alimentation pour éviter tout risque de surchauffe.
11. Branchez l'appareil uniquement sur une prise de courant fixe. N'utilisez pas de boîtier de distribution / bloc de prises, etc.
12. Pendant l'utilisation, la fiche peut devenir tiède. Ceci est normal. Une fiche vraiment chaude est le signe d'un défaut au niveau de la prise de courant. Contactez votre électricien.
13. Éteignez toujours l'appareil avec d'abord le commutateur principal et retirez ensuite la fiche de la prise de courant. Ne jamais éteindre l'appareil au moyen de la fiche !
14. Évitez que des objets ne puissent pénétrer dans l'appareil par les ouvertures de radiation, d'aération ou d'évacuation. Ceci peut causer une décharge électrique, un incendie ou des détériorations.
15. Ne laissez jamais un appareil sans surveillance lorsqu'il est en fonctionnement ; éteignez l'appareil d'abord et retirez ensuite la fiche de la prise de courant.
16. Toujours retirer la fiche de la prise de courant quand l'appareil n'est pas utilisé ! Tenez la fiche à la main et ne la retirez jamais en tirant sur le cordon d'alimentation électrique !
17. La température de l'appareil augmente pendant l'utilisation. Ne touchez pas l'appareil pendant ou juste après son utilisation : cela provoque des brûlures !
18. Ne commandez jamais l'appareil avec des mains mouillées.
19. N'utilisez pas ce chauffage s'il a fait l'objet d'une chute.
20. N'utilisez pas ce chauffage s'il présente des signes visibles de détérioration.

### **Qui peut utiliser l'appareil**

1. Cet appareil peut être utilisé par des enfants à partir de 8 ans et des personnes ayant des capacités physiques, sensorielles ou mentales réduites ou un manque d'expérience et de connaissances à condition qu'ils fassent l'objet d'une surveillance ou qu'ils aient reçu des instructions concernant l'utilisation de l'appareil en toute sécurité et qu'ils comprennent les risques encourus.
2. Les enfants ne doivent pas jouer avec l'appareil.

3. Le nettoyage et l'entretien par l'utilisateur ne doivent pas être effectués par des enfants sans surveillance.
4. Les enfants de moins de 3 ans doivent être tenus à l'écart, sauf s'ils sont surveillés en permanence.
5. Les enfants âgés de 3 à moins de 8 ans ne peuvent allumer/éteindre l'appareil que si celui-ci a été placé ou installé dans sa position de fonctionnement normale prévue, qu'ils font l'objet d'une surveillance ou qu'ils ont reçu des instructions concernant l'utilisation de l'appareil en toute sécurité et qu'ils comprennent les risques encourus.  
Les enfants âgés de 3 à moins de 8 ans ne sont pas autorisés à brancher, régler et nettoyer l'appareil ou effectuer l'entretien utilisateur.

### **Avertissements entretien**

1. Veillez à la propreté de l'appareil. La présence de poussières, de salissures et/ou de dépôts dans votre appareil est une cause fréquente de surchauffe. Veillez à ce que ces dépôts soient régulièrement éliminés.
2. Éteignez toujours l'appareil, retirez la fiche de la prise de courant et laissez l'appareil d'abord refroidir avant de :
  - nettoyer l'appareil,
  - procéder à l'entretien de l'appareil,
  - toucher ou déplacer l'appareil.
3. Ne mettez pas l'appareil en service si vous constatez des détériorations au niveau de l'appareil, du cordon d'alimentation ou de la fiche, ainsi que dans les cas où l'appareil fonctionne mal, émet des bruits inhabituels, émet une odeur ou de la fumée, est tombé ou présente toute autre forme de mauvais fonctionnement. Retirez immédiatement la fiche de la prise de courant. Confiez l'appareil complet à votre fournisseur ou à un électricien agréé pour contrôle et/ou réparation. Demandez toujours des composants d'origine.
4. L'appareil ne peut être ouvert et/ou réparé que par des personnes compétentes et qualifiées en ce sens. N'effectuez pas vous-même des réparations à l'appareil, ceci peut être dangereux ! Toute réparation effectuée par une personne non autorisée ainsi que toute modification à l'appareil ont pour effet d'affecter l'étanchéité de l'appareil aux poussières et à l'eau et d'annuler la garantie et la responsabilité du fabricant.
5. Si le cordon d'alimentation est endommagé, il doit être remplacé par le fabricant, son agent de service ou des personnes de qualification similaire afin d'éviter tout danger. La non-observation des points 3, 4, 5 peut entraîner des dommages, un incendie et/ou des lésions personnelles. Leur non-observation annule la garantie et le fournisseur, l'importateur et/ou le fabricant déclinent toute responsabilité en cas de dommages consécutifs.

## Description

1. Poignée
2. Lampe de contrôle
3. Bouton de thermostat
4. Bouton de puissance I
5. Bouton de puissance II
6. Appuie-roue (2x)
7. Roue pivotante (4x)

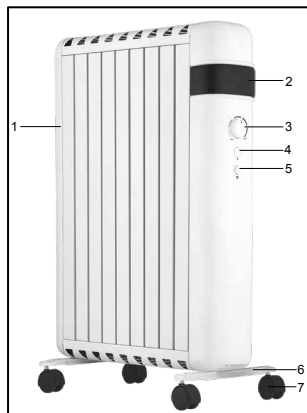

## Montage, emplacement et branchement

- Enlevez la totalité de l’emballage et tenez-le hors de portée d’enfants. Après avoir enlevé l’emballage, contrôlez si l’appareil ne présente pas de dommages ou de signes pouvant indiquer un vice/défaut/une panne. En cas de doute, n’utilisez pas l’appareil, mais adressez-vous à votre fournisseur en vue d’un contrôle/remplacement.

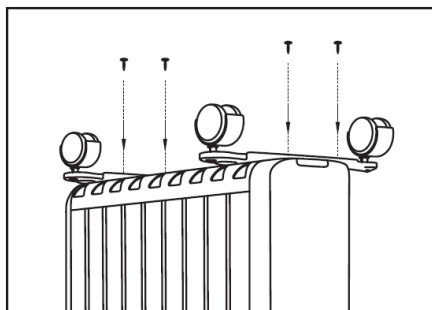
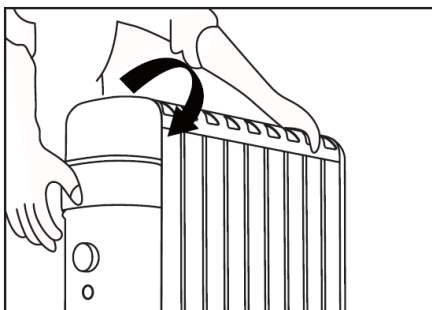

- Posez le radiateur tête en bas (attention aux rayures sur la peinture ou sur la surface de pose !)
- Vissez les deux supports (chacun avec 2 roulettes pivotantes) fermement sur le radiateur, voir l’illustration.
- Redressez le radiateur, avec les roues vers le bas.
- **Sélectionnez un emplacement approprié pour l’appareil en tenant compte de tous les avertissements susmentionnés de ce manuel.**

**Avertissement** : utilisez le poêle uniquement en position debout, avec les roues fixées en dessous (comme sur l’illustration au recto du présent manuel). Toute autre position est dangereuse !

## Mise en service et fonctionnement

- Veillez à ce que les deux boutons de puissance soient désactivés (pas enfoncés) et tournez le bouton de thermostat le plus possible en direction du Max.

- Rentrez la fiche dans la prise.
- Activez le poêle en appuyant sur un ou deux boutons de puissance : 1 bouton enfoncé = 1000W de puissance, les deux boutons enfoncés = 2000W de puissance. Le poêle commence à fonctionner. Pour un chauffage lent, une hausse de la température légère ou un espace restreint, appuyez sur un bouton (1000 W). Pour un chauffage rapide, une hausse de la température élevée ou un espace grand, appuyez sur les 2 boutons (2000W).
- Lorsque la pièce atteint la température souhaitée, tournez le bouton de thermostat en direction de Min jusqu'à entendre un clic. Le témoin sort et le poêle s'éteint. Lorsque vous laissez le bouton sur cette position, le poêle maintient la température actuelle en allumant et en éteignant régulièrement le poêle. En allumant le poêle, le témoin s'allume. En tournant le bouton de thermostat vers la gauche/droite, vous baissez/augmentez la température réglée.
- Si vous le souhaitez, vous pouvez à présent commuter sur une puissance inférieure.
- Pour désactiver, appuyez une nouvelle fois sur le(s) bouton(s) de puissance enfoncé(s). Le(s) bouton(s) remonte(nt). Le poêle se met hors service. A présent, retirez la fiche de la prise de courant.
- Attention ! Un radiateur refroidit lentement. Laissez-le refroidir avant de le toucher ou de le déplacer (utilisez la poignée !).

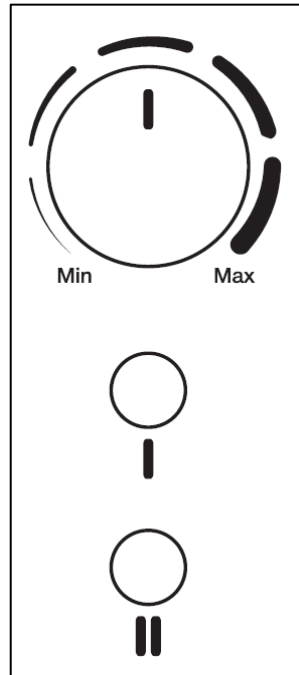

## Protections

### Protection anti basculement

Le poêle est équipé d'une protection anti basculement qui éteint le poêle en cas de chute brutale. En le redressant, il se remet à fonctionner. Mais éteignez-le d'abord, retirez la fiche de la prise de courant et contrôlez la présence de dommages éventuels sur le poêle. En cas de dommage ou de fonctionnement anormal, ne l'utilisez pas, mais apportez-le pour contrôle/réparation !

### Protection anti-surchauffe

La protection anti-surchauffe éteint le poêle en cas de surchauffe interne. Cela peut arriver lorsque le poêle ne peut diffuser suffisamment sa chaleur ou lorsqu'il ne peut aspirer assez d'air frais. La cause la plus fréquente est un recouvrement (partiel) du poêle, entrées et sorties d'air bouchées, une installation trop près de par ex. un mur, etc. Si le petit poêle est suffisamment refroidi, il reprendra en principe son activité, mais si vous n'éliminez pas la cause, la mise hors service va probablement se reproduire. La surchauffe régulière peut provoquer des dégâts irréparables. Lorsque la sécurité de surchauffe désactive le poêle, vous devez désactiver les boutons de puissance (boutons remontés), retirer la fiche de la prise de



courant et laisser refroidir le poêle. A présent, réparez la cause de la surchauffe, puis utilisez à nouveau le poêle normalement. Si vous ne trouvez pas la cause de la surchauffe et que le problème est récurrent, n'utilisez plus le poêle, mais apportez-le pour contrôle/réparation..

## Nettoyage et entretien

Conservez le poêle en bon état de propreté. Les dépôts de poussière et de saletés dans l'appareil sont une cause fréquente de surchauffe ! Par conséquent, enlevez-les régulièrement. Pour les opérations de nettoyage ou d'entretien, éteignez le poêle, retirez la fiche de la prise de courant et laissez refroidir le poêle.

- Nettoyez régulièrement l'extérieur du poêle avec un chiffon sec ou un chiffon humide bien essoré. N'utilisez pas de savon corrosif, de sprays, de détergents, d'abrasifs, de cire, de produits lustrants ou toute autre solution chimique !
- A l'aide d'un aspirateur, aspirez délicatement la poussière et la saleté des grilles.
- Le poêle ne contient pas d'autres composants qui nécessitent un entretien.
- A la fin de la saison, rangez soigneusement le poêle, si possible dans l'emballage d'origine. Placez-le debout dans un endroit frais, au sec et à l'abri de la poussière. Si nécessaire, retirez les supports de roues.

## Élimination



En fin de vie, mettez le produit au rebut conformément aux lois et réglementations locales ou confiez le produit à votre fournisseur.

Informazioni obbligatorie per gli apparecchi per il riscaldamento d'ambiente locale elettrici					
Identificativo del modello: Ölfreier Radiator 2000 Watt					
Dato	Simbolo	Valore	Unità	Dato	Unità
<b>Potenza termica</b>				<b>Tipo di potenza termica, solo per gli apparecchi per il riscaldamento d'ambiente locale elettrici ad accumulo (indicare una sola opzione)</b>	
Potenza termica nominale	P <sub>nom</sub>	2,0	kW	controllo manuale del carico termico, con termostato integrato	no
Potenza termica minima (indicativa)	P <sub>min</sub>	1,0	kW	controllo manuale del carico termico con riscontro della temperatura ambiente e/o esterna	no
Massima potenza termica continua	P <sub>max,c</sub>	2,0	kW	controllo elettronico del carico termico con riscontro della temperatura ambiente e/o esterna	no
<b>Consumo ausiliario di energia elettrica</b>				potenza termica assistita da ventilatore	no
Alla potenza termica nominale	e <sub>lmax</sub>	0,000	kW	<b>Tipo di potenza termica/controllo della temperatura ambiente (indicare una sola opzione)</b>	
Alla potenza termica minima	e <sub>lmin</sub>	0,000	kW	potenza termica a fase unica senza controllo della temperatura ambiente	no
In modo stand-by	e <sub>lSB</sub>	N/A	kW	due o più fasi manuali senza controllo della temperatura ambiente	no
				con controllo della temperatura ambiente tramite termostato meccanico	si
				con controllo elettronico della temperatura ambiente	no
				con controllo elettronico della temperatura ambiente e temporizzatore giornaliero	no
				con controllo elettronico della temperatura ambiente e temporizzatore settimanale	no
				<b>Altre opzioni di controllo (è possibile selezionare più opzioni)</b>	
				controllo della temperatura ambiente con rilevamento di presenza	no
				controllo della temperatura ambiente con rilevamento di finestre aperte	no
				con opzione di controllo a distanza	no
				con controllo di avviamento adattabile	no
				con limitazione del tempo di funzionamento	no
				con termometro a globo nero	no
Contatti	HORNBACH Baumarkt AG - Hornbachstraße 11 – 76879 Bornheim - Germany				

Grazie per aver scelto questo dispositivo Hornbach. Hai acquistato un prodotto di qualità che potrai sfruttare per molti anni a venire. Usa questo dispositivo con rispetto e attenzione per minimizzare il rischio di danni materiali e personali.



## ATTENZIONE

Leggi attentamente e per intero il manuale dell'utente prima dell'uso (e dell'installazione) di questo dispositivo.

## Introduzione

Questo manuale descrive come usare correttamente e in sicurezza il dispositivo. Conservare il manuale per consultazioni future. Il manuale è una parte essenziale del dispositivo e deve essere consegnato al nuovo proprietario in caso di rivendita o scambio del prodotto. Questo manuale è stato stilato con estrema cura. Nonostante ciò, ci riserviamo il diritto di apportare modifiche o migliorie in qualsiasi momento. Le immagini usate possono differire.

I seguenti simboli e termini sono usati per comunicare al lettore questioni in materia di sicurezza e informazioni importanti:



## AVVISO

Indica una situazione pericolosa che, in caso di mancato rispetto delle istruzioni di sicurezza, può portare a lesioni dell'operatore e delle persone circostanti, danni leggeri e/o moderati al prodotto e all'ambiente.



## ATTENZIONE

Indica una situazione pericolosa che può provocare danni leggeri e/o moderati al prodotto e all'ambiente, in caso di mancato rispetto delle istruzioni di sicurezza.





## ATTENZIONE

Per evitare il surriscaldamento, non coprire il dispositivo.



## Identificazione

Art.-Nr.: 10533560  
**230V~ 50-60Hz - 2000 Watt**

Manufactured for  
HORNBACH Baumarkt AG  
Hornbachstraße 11  
76879 Bornheim / Germany  
product@hornbach.com  
www.hornbach.com



  
www.tuv.com

PO:





Art.-Nr.: 10534737  
**230V~ 50-60Hz - 2000 Watt**

Manufactured for  
HORNBACH Baumarkt AG  
Hornbachstraße 11  
76879 Bornheim / Germany  
product@hornbach.com  
www.hornbach.com

  
www.tuv.com

PO:



## Specifiche

Dimensioni prodotto:	44 x 25 x 63.5 cm
Peso:	5,6 kg
Tensione:	230 V ~ 50-60 Hz
Potenza (L/M/H):	1000/2000 W
Classe di protezione:	Classe I

## Descrizione

Il dispositivo Ölfreier Radiator 2000 Watt è un riscaldatore elettrico di facile utilizzo per uso domestico interno.

## Avviso

### Avviso di sicurezza - generale

1. Leggi attentamente e per intero il manuale dell'utente prima dell'uso (e dell'installazione) di questo dispositivo. Conservare il libricino di istruzioni in un luogo sicuro per consultazioni future.
2. Prima dell'uso, controllare che il nuovo dispositivo non riporti danni visibili (inclusi cavo e spina). Non usare mai un dispositivo danneggiato; riportarlo invece al venditore per una sostituzione.
3. In caso di un uso o un'installazione errati esiste il rischio di scosse elettriche e/o incendi.

### Avvisi - posizionamento del dispositivo

1. Non posizionare il dispositivo vicino, sotto o davanti a una presa elettrica e a un fuoco vivo o a una fonte di calore.
2. Per minimizzare il rischio di incendio, tenere elementi tessili, tende e altri materiali infiammabili a una distanza minima di 1 metro dal dispositivo.
3. Non usare il dispositivo all'esterno o in luoghi di dimensioni inferiori a 20m<sup>3</sup>.
4. Il dispositivo ha componenti caldi e/o incandescenti e che possono dare vita a scintille. Non usare, dunque, in luoghi in cui si conservano combustibili, pittura, liquidi infiammabili e/o gas. Non usare il dispositivo in un ambiente a rischio di incendio, ad esempio vicino a serbatoi del gas, tubi del gas o aerosol. Ciò rappresenta un rischio di esplosione e incendio!
5. Questo dispositivo non è adatto a un'installazione a parete o a soffitto.
6. Non usare questo dispositivo nelle immediate vicinanze di una vasca da bagno, doccia o piscina.
7. Questo dispositivo è a prova di schizzi ma, anche se è un dispositivo mobile, non è adatto per l'uso nei bagni o vicino a una piscina. Non posizionare il dispositivo vicino a un punto d'acqua e/o serbatoi d'acqua. Assicurarsi che il dispositivo non possa cadere in acqua e che l'acqua non possa penetrare al suo interno. Se il dispositivo si bagna, assicurarsi di rimuovere la spina dalla presa! Non usare un dispositivo bagnato; portarlo invece a riparare. Non immergere il dispositivo, il cavo o la spina in acqua o altri liquidi e non toccare il dispositivo con le mani bagnate.
8. L'aria intorno al dispositivo deve poter circolare liberamente. Non installare mai il dispositivo troppo vicino alle pareti o a oggetti di grandi dimensioni, e mai sotto a scaffali, pensili, tende o simili. Quando si posiziona il dispositivo nel luogo prescelto, assicurarsi che ci sia uno spazio libero minimo intorno:  
Davanti, spazio libero minimo 100cm  
Dietro, spazio libero minimo 100cm  
Lateralmente, spazio libero minimo 100cm  
Sopra, spazio libero minimo 100cm
9. Usare il dispositivo su una superficie piana e stabile.
10. La base su cui è posizionato il dispositivo non deve essere realizzata con materiali infiammabili. Deve resistere a temperature di almeno 125°C senza bruciare, fondere, deformarsi o incendiarsi. Controllare regolarmente che la superficie non si surriscaldi: potrebbe essere pericoloso!
11. Non posizionare mai il dispositivo su superfici come letti o tappeti a pelo lungo poiché potrebbero ostruire le aperture del dispositivo.

12. Non posizionare vicino a una finestra aperta da cui potrebbe entrare la pioggia; non posizionare su superfici bagnate ed evitare che liquidi si possano rovesciare nelle vicinanze. Non posizionare il dispositivo dietro una porta o lungo un passaggio per evitare di inciampare.
13. Non posizionare immediatamente sotto a una presa.
14. Non usare questo dispositivo in spazi piccoli quando occupati da persone che non sono in grado di lasciare la stanza autonomamente, a meno che non siano supervisionate.

## **Avviso - uso**

1. Non usare aggiunte/accessori sul dispositivo che non siano stati approvati o forniti dal produttore.
2. Usare il dispositivo esclusivamente con lo scopo per cui è stato concepito e nel modo indicato da questo manuale di istruzioni.
3. Alcune parti di questo prodotto possono diventare molto calde e causare bruciate. Prestare particolare attenzione qualora siano presenti bambini e persone vulnerabili.
4. Non coprire o ostruire il dispositivo: si surriscalderà generando un rischio di incendio. Non appendere il dispositivo o coprirlo con vestiti, coperte, cuscini, carta ecc. Rispettare sempre la distanza di 1 metro tra materiali infiammabili e il dispositivo. Le aperture del dispositivo non devono mai essere ostruite; ciò potrebbe causare un incendio. Non usare mai il dispositivo per asciugare vestiti e non posizionare mai nulla sopra di esso. Non lasciare che nulla si appoggi al dispositivo!
5. Non utilizzare questo dispositivo con un programmatore, un timer, un sistema di telecomando separato o qualsiasi altro dispositivo che accenda automaticamente il riscaldatore: se il dispositivo è coperto o posizionato in modo errato potrebbe generare un rischio di incendio.  
Non usare il dispositivo con un regolatore di tensione esterno come un dimmer o simile: potrebbe essere pericoloso!
6. Questo dispositivo deve essere usato esclusivamente per riscaldare luoghi di lavoro come officine, garage, magazzini ecc. Usarlo solo per questi scopi.
7. La tensione e la frequenza di collegamento, come riportate sul dispositivo, devono corrispondere a quella della presa da utilizzare. La presa elettrica che si intende usare deve disporre di messa a terra. L'impianto elettrico deve essere protetto da un interruttore differenziale da 30 mA. La presa elettrica usata deve essere a portata di mano in qualsiasi momento, in modo da poter staccare la spina in caso di emergenza.
8. Per evitare sovraccarichi e/o fusibili bruciati, non utilizzare nessun altro apparecchio sulla stessa presa o gruppo elettrico di quello utilizzato per il dispositivo.
9. Srotolare il cavo elettrico completamente prima di inserire la spina nella presa e assicurarsi che i cavi non entrino in contatto con una fonte di calore o che si scaldino. Non far passare il cavo sotto a un tappeto, non coprirlo con tappeti, runner o simili e non posizionare in aree di passaggio frequente. Assicurarsi che non sia possibile calpestarlo e che non vi vengano posizionati sopra mobili. Non piegare il cavo elettrico su angoli e superfici appuntite e non arrotolare troppo stretto dopo l'uso! Evitare che il cavo elettrico entri in contatto con olio, solventi e oggetti affilati. Controllare il cavo e la spina regolarmente. Non piegare o schiacciare il cavo elettrico e non arrotolare intorno al dispositivo; ciò potrebbe danneggiare la guaina isolante!
10. Si sconsiglia l'uso di una prolunga: ciò potrebbe causare un surriscaldamento e incendio. Se è impossibile evitare una prolunga, assicurarsi che non sia danneggiata e che sia una

prolunga approvata, con un diametro minimo di 3x2,5 mm<sup>2</sup> e che abbia una potenza minima di 3500 Watt. Srotolare sempre completamente il cavo per evitare surriscaldamenti.

11. Collegare il dispositivo solo a una presa elettrica fissa. Non usare spine multiple o simili.
12. Durante l'uso, la spina potrebbe diventare calda; questo è normale. Se è eccessivamente calda, potrebbero esserci problemi con la presa. Contattare l'elettricista.
13. Spegnerne sempre il dispositivo e rimuovere la spina dalla presa: non spegnere mai estraendo la spina!
14. Assicurarsi che corpi estranei non possano entrare nelle aperture di radiazione/ventilazione o di uscita del dispositivo. Ciò potrebbe causare una scossa elettrica, incendi o danni.
15. Non lasciare mai il dispositivo incustodito mentre è in funzione ma spegnere e poi rimuovere la spina dalla presa.
16. Rimuovere sempre la spina dalla presa quando il dispositivo non è in funzione! Rimuovere la spina tirando dalla spina stessa; non tirare mai il cavo elettrico!
17. Questo dispositivo si riscalda durante l'uso. Non toccare il dispositivo durante il funzionamento o appena spento; potrebbe scottare.
18. Non usare il dispositivo con le mani bagnate.
19. Non usare questo dispositivo se è caduto.
20. Non usare il dispositivo in caso di danni visibili.

### **Chi può usare il dispositivo**

1. Questo dispositivo può essere usato da bambini da 8 anni in su e da persone con ridotte capacità fisiche, sensoriali o mentali o prive di esperienza e conoscenza se supervisionate o istruite sull'uso dell'apparecchio in modo sicuro e hanno compreso i rischi coinvolti.
2. Non far giocare i bambini con il dispositivo.
3. La pulizia e la manutenzione da parte dell'utente non possono essere effettuate da bambini senza supervisione.
4. I bambini di età inferiore ai 3 anni devono essere tenuti lontano dal dispositivo, a meno che non siano supervisionati continuamente.
5. I bambini di età compresa tra 3 e 8 anni possono accendere/spegnere l'apparecchio solo a condizione che sia stato posizionato o installato nella normale posizione di funzionamento prevista e che vengano sorvegliati o istruiti sull'uso dell'apparecchio in modo sicuro e comprendano i rischi coinvolti.  
I bambini di età compresa tra 3 e 8 anni non possono inserire la spina, regolare e pulire il dispositivo, o eseguirne la manutenzione.

### **Avvisi di manutenzione**

1. Tenere il dispositivo pulito. Polvere e/o sporco depositati nel dispositivo spesso portano a un surriscaldamento dello stesso. Assicurarsi di rimuovere regolarmente l'accumulo di sporcizia.
2. Spegnerne sempre il dispositivo, rimuovere la spina e lasciare raffreddare prima di:
  - pulire il dispositivo
  - eseguire la manutenzione del dispositivo da parte dell'utente.
  - toccare o spostare il dispositivo.
3. Non accendere mai il dispositivo qualora si notino danni allo stesso, al cavo o alla spina o se non funziona correttamente, emette rumori strani, ha un odore strano o fuoriesce del fumo, se è caduto o mostra altri segni di danno. Rimuovere immediatamente la spina

dalla presa. Portare il dispositivo intero al fornitore o a un elettricista qualificato per il controllo e/o la riparazione. Richiedere che vengano sempre usati componenti originali.

4. Il dispositivo può essere aperto e/o riparato solo da una persona competente e qualificata. Non eseguire da soli le riparazioni: ciò potrebbe essere pericoloso! Le riparazioni effettuate da persone non autorizzate o le modifiche apportate al dispositivo potrebbero comprometterne l'impermeabilità alla polvere/ai liquidi e annulleranno la garanzia e la responsabilità del produttore.
5. Se il cavo di alimentazione è danneggiato, deve essere sostituito dal produttore, dall'agente di servizio o da persone similmente qualificate per evitare rischi

Il mancato rispetto dei punti 3, 4, 5 potrebbe causare danni, incendi e/o lesioni personali. Farà inoltre decadere la garanzia e il produttore, l'importatore e/o il fornitore non saranno ritenuti responsabili delle conseguenze.

## Descrizione

1. Maniglia
2. Indicatore luminoso
3. Manopola di termostato
4. Tasto potenza I
5. Tasto potenza II
6. Supporto ruote (x2)
7. Ruote girevoli (x4)

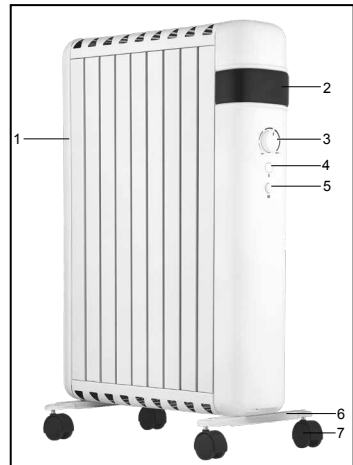

## Installazione, posizione e connessione

- Rimuovere tutto il materiale di imballaggio e tenere fuori dalla portata dei bambini. Dopo aver rimosso l'imballaggio, controllare che l'apparecchio non presenti danni o altri segni che potrebbero indicare un guasto/difetto/malfunzionamento. In caso di dubbio, non utilizzare l'apparecchio, ma contattare il rivenditore per un controllo o una sostituzione.



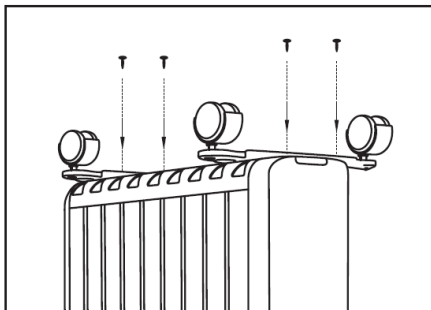
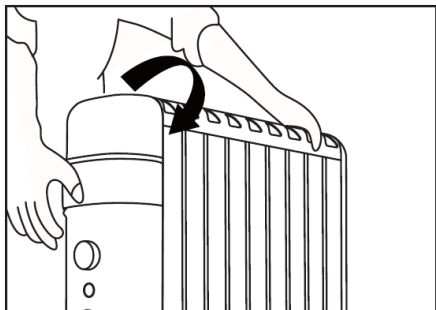

- Capovolgere il dispositivo (assicurandosi di non graffiare la pittura o il pavimento!)
- Avvitare saldamente i due supporti (ciascuno con 2 ruote piroettanti) al radiatore, come da foto.
- Riportare il dispositivo in posizione verticale, con le ruote in basso.
- **Scegliere una posizione di funzionamento adatta per il dispositivo tenendo conto di tutte le avvertenze citate in questo manuale.**

**Avviso:** usare il dispositivo esclusivamente in posizione verticale, con le rotelle avvitate sul fondo (come illustrato nell'immagine di copertina di questo manuale). Qualsiasi altra posizione è da ritenersi pericolosa!

## Installazione e funzionamento

- Assicurarsi che entrambi i tasti di potenza siano su off (non abbassati) e portare la manopola del termostato al massimo.
- Inserire ora la spina nella presa.
- Avviare il dispositivo premendo uno o due tasti di potenza: 1 tasto premuto = 1000 W, entrambi i tasti premuti = 2000 W. Il dispositivo si avvierà. Per riscaldare lentamente, per un leggero aumento della temperatura o in uno spazio ridotto, premere un pulsante (1000 W). Per riscaldare velocemente, per un aumento maggiore della temperatura o in uno spazio più ampio, premere entrambi i pulsanti (2000 W).
- Una volta che l'ambiente ha raggiunto la giusta temperatura, ruotare la manopola del termostato su Min finché non si sente un clic. La luce si spegne e il dispositivo si arresta. Se si lascia il quadrante in questa posizione, il dispositivo manterrà la temperatura impostata accendendosi e spegnendosi regolarmente. Quando il riscaldatore è acceso, la spia si accende. Ruotando la manopola del termostato verso

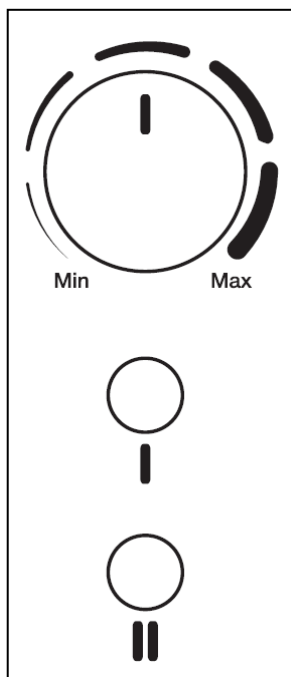

sinistra/destra si diminuisce/aumenta la temperatura impostata.

- Se lo si desidera, è possibile passare a un livello di potenza inferiore.
- Per spegnere, premere nuovamente il tasto abbassato. Il tasto tornerà alla sua posizione iniziale. Il dispositivo si spegne. Staccare la spina.
- Nota! Ci vuole del tempo perché il radiatore si raffreddi. Lasciare il tempo necessario al raffreddamento prima di toccare o spostare il dispositivo (usare la maniglia!).
- Attenzione! La spia si accende solo se il termostato ha acceso gli elementi riscaldanti!

## **Caratteristiche di sicurezza**

### Protezione anti ribaltamento

Il riscaldatore è dotato di una protezione antiribaltamento che lo spegne in caso di caduta accidentale. Una volta riportato in posizione verticale, il dispositivo inizierà a funzionare di nuovo, ma, prima di riutilizzarlo, scollegare e controllare che non sia danneggiato. Non usare il dispositivo se è danneggiato o malfunzionante: farlo ispezionare/riparare!

### Protezione dal surriscaldamento

In caso di surriscaldamento interno, la protezione contro il surriscaldamento spegnerà il dispositivo. Ciò può verificarsi se esso non è in grado di emettere abbastanza calore o se non può aspirare abbastanza aria fresca. Come indicato in precedenza, ciò è generalmente causato dalla copertura (parziale) del dispositivo, dall'ostruzione delle aperture di ingresso e uscita dell'aria o dal posizionamento troppo vicino a un muro o simili. Una volta sufficientemente freddo, il dispositivo riprenderà, in principio, il suo funzionamento in automatico. Se, tuttavia, non si risolve la causa del primo spegnimento, probabilmente l'evento si verificherà di nuovo. Un surriscaldamento frequente causerà danni irreparabili. Se la protezione da surriscaldamento spegne il dispositivo, è necessario spegnere i pulsanti di alimentazione (pulsanti sollevati), scollegare e lasciare raffreddare il riscaldatore. Rimuovere e/o risolvere la causa del surriscaldamento e procedere al normale utilizzo. Se non si rilevano cause di surriscaldamento, sospendere l'uso del dispositivo e portarlo a controllare/riparare.

## **Pulizia e manutenzione**

Tenere il dispositivo pulito. I depositi di polvere e sporco nell'apparecchio sono una causa comune di surriscaldamento, quindi è necessario rimuoverli regolarmente. Spegnere il dispositivo, estrarre la spina dalla presa e lasciarlo raffreddare prima di pulirlo o di effettuare lavori di manutenzione.

- Pulire regolarmente l'esterno del dispositivo con un panno asciutto o leggermente umido. Non utilizzare saponi aggressivi, spray, detergenti o abrasivi, cere, lucidi o soluzioni chimiche!
- Usare delicatamente un'aspirapolvere per rimuovere la polvere e lo sporco dalle griglie.
- Il dispositivo non contiene altre parti che necessitano di manutenzione.
- A fine stagione, se possibile, riporre il dispositivo pulito nella sua confezione originale. Conservare in posizione verticale in un luogo fresco, asciutto e privo di polvere. Se necessario, rimuovere il supporto per le ruote.

## Smaltimento



Alla fine del suo ciclo di vita, smaltire il dispositivo in base alle leggi e alle regolamentazioni locali o riconsegnarlo al fornitore.

<b>Informationskrav för elektriska rumsvärmare</b>					
Modellbeteckning(ar): Ölfreier Radiator 2000 Watt					
Post	Beteckning	Värde	Enhet	Post	Enhet
<b>Värmeeffekt</b>				<b>Typ av tillförd värme, endast för elektriska värmelagrande rumsvärmare (välj en)</b>	
Nominell avgiven värmeeffekt	P <sub>nom</sub>	2,0	kW	manuell reglering av värmetillförseln med inbyggd termostat	Nej
Lägsta värmeeffekt (indikativt)	P <sub>min</sub>	1,0	kW	manuell reglering av värmetillförseln med återkoppling av inomhus- och/eller utomhustemperaturen	Nej
Maximal kontinuerlig värmeeffekt	P <sub>max,c</sub>	2,0	kW	elektronisk reglering av värmetillförseln med återkoppling av inomhus- och/eller utomhustemperaturen	Nej
<b>Tillsatselförbrukning</b>				värmeavgivning med hjälp av fläkt	Nej
Vid nominell avgiven värmeeffekt	e <sub>lmax</sub>	0,000	kW	<b>Typ av reglering av värmeeffekt/rumstemperatur (välj en)</b>	
Vid lägsta värmeeffekt	e <sub>lmin</sub>	0,000	kW	enstegs värmeeffekt utan rumstemperaturreglering	Nej
I standbyläge	e <sub>lSB</sub>	N/A	kW	två eller flera manuella steg utan rumstemperaturreglering	Nej
				med mekanisk termostat för rumstemperaturreglering	Ja
				med elektronisk rumstemperaturreglering	Nej
				med elektronisk rumstemperaturreglering plus dygnstimer	Nej
				med elektronisk rumstemperaturreglering plus veckotimer	Nej
				<b>Andra regleringsmetoder (flera alternativ kan markeras)</b>	
				rumstemperaturreglering med närvarodetektering	Nej
				rumstemperaturreglering med detektering av öppna fönster	Nej
				med möjlighet till fjärrstyrning	Nej
				med anpassningsbar startreglering	Nej
				med driftstidsbegränsning	Nej
				med svartkroppsgivare	Nej
Kontaktpgiffiter	HORNBAACH Baumarkt AG - Hornbachstraße 11 – 76879 Bornheim - Germany				

Tack för att du har valt denna Hornbach-enhet. Du har köpt en kvalitetsprodukt som du kommer att njuta av under många år. Använd denna enhet med respekt och omsorg för att minska risken för personskada och skada på materialet.



## FÖRSIKTIGHET

Läs bruksanvisningen noggrant och fullständigt innan du använder (och installerar) denna enhet.

### Inledning

Denna bruksanvisning beskriver korrekt och säker användning av denna enhet. Förvara bruksanvisningen för framtid referens. Denna bruksanvisning är en väsentlig del av enheten och måste överlämnas till den nya ägaren vid försäljning eller utbyte. Denna bruksanvisning har utarbetats med största omsorg. Dock förbehåller vi oss rätten att förbättra och justera bruksanvisningen när som helst. De använda bilderna kan avvika.

Följande symboler och termer används i denna bruksanvisning för att varna läsaren om säkerhetsproblem och viktig information:



## VARNING

Indikerar en farlig situation som, om säkerhetsinstruktionerna inte följs, kan leda till personskador på operatören eller åskådare, lätta och/eller moderata skador på produkten eller miljön.



## FÖRSIKTIGHET

Indikerar en farlig situation som, om säkerhetsinstruktionerna inte följs, kan leda till lätta och/eller moderata skador på produkten eller miljön.





## FÖRSIKTIGHET

För att undvika överhettning, täck inte över värmaren.



## Identifering

Art.-Nr.: 10533560  
**230V~ 50-60Hz - 2000 Watt**

Manufactured for  
HORNBACH Baumarkt AG  
Hornbachstraße 11  
76879 Bornheim / Germany  
product@hornbach.com  
www.hornbach.com



  
www.tuv.com

PO:





Art.-Nr.: 10534737  
**230V~ 50-60Hz - 2000 Watt**

Manufactured for  
HORNBACH Baumarkt AG  
Hornbachstraße 11  
76879 Bornheim / Germany  
product@hornbach.com  
www.hornbach.com

  
www.tuv.com

PO:



## Specifikationer

Produktstorlek:	44 x 25 x 63.5 cm
Vikt:	5.6 kg
Spänning:	230 V ~ 50-60 Hz
Effekt (L/H):	1 000/2 000 W
Skyddsklass:	Klass I

## Beskrivning

Ölfreier Radiator 2000 Watt en lättanvänd elvärmare för inomhusbruk hushålls.

## Varningar elvärmare

### Allmänna säkerhetsvarningar

1. Läs igenom hela denna bruksanvisning noggrant innan du använder (och installerar) apparaten. Spara instruktionsboken så att du kan slå upp saker i den i framtiden och eventuellt ge den vidare.
2. Innan du använder den nya apparaten bör du kontrollera den (inklusive sladd och kontakt) för synliga skador. Använd inte en skadad apparat, utan returnera den till din återförsäljare som byter ut den mot en ny.
3. Vid felaktig användning eller installation finns risk för elektriska stötar och/eller brand.

### Enhetslägesvarningar

1. Placera inte apparaten intill, under eller riktad mot ett vägguttag och placera den inte intill öppen eld eller andra värmekällor.
2. För att minska brandrisken ska textilier, gardiner och alla andra lättantändliga material hållas på ett minsta avstånd av 1 m från luftutloppet.
3. Använd inte värmefläkten utomhus eller i utrymmen mindre än 20m<sup>3</sup>.
4. Apparaten innehåller varma och/eller glödande delar. Använd den därför inte i utrymmen där bränsle, färg, eldfarliga vätskor och/eller gaser osv. förvaras. Använd aldrig apparaten i en brandfarlig omgivning, exempelvis i närheten av gasbehållare, gasledning eller sprejburkar. Det medför risk för brand och explosion!
5. Apparaten är inte avsedd att monteras på väggen eller i taket.
6. Använd inte denna värmare i omedelbar närhet till badkar, dusch eller simbassäng.
7. Denna apparat är dropptät/stänktät men eftersom apparaten kan flyttas är den inte lämplig för bruk i badrum eller vid pooler. Placera inte apparaten i närheten av tappningsställen och vattentankar. Se till att den inte kan hamna i vatten och att vatten inte kan tränga in i apparaten. Om den ändå skulle hamna i vatten, tag först ur stickkontakten! Använd inte en apparat som fått fukt i sig, utan se till att den repareras. Doppa aldrig ner sladden eller kontakten i vatten eller någon annan vätska och vidrör aldrig apparaten med våta händer.
8. Luften runt om apparaten måste kunna cirkulera obehindrat. Placera inte apparaten för nära väggar eller stora föremål och placera det inte under hyllor, skåp, gardiner osv. Beakta följande fria minimiavstånd när du bestämmer en plats för apparaten:  
Framsida, minimalt fritt avstånd 100 cm  
Baksida, minimalt fritt avstånd 100 cm  
Sidor, minimalt fritt avstånd 100 cm  
Ovansida, minimalt fritt avstånd 100 cm
9. Använd denna värmare på en vågrät och stabil yta.
10. Underlaget som apparaten ställs på får inte bestå av brännbart eller lättantändligt material. Underlaget ska kunna tåla minst 125°C utan att skadas, smälta, deformeras eller fatta eld. Kontrollera regelbundet att underlaget inte blir för varmt – det kan leda till fara!
11. Placera apparaten aldrig på mjuka underlag som sängar eller mattor med lång lugg eftersom de kan blockera öppningar.
12. Ställ inte apparaten i ett öppet fönster pga. risken för regn, inte heller på våta ytor och förebygg att det spills vätska på den. Placera inte apparaten bakom en dörr eller på en plats där man ofta går för att förhindra att den knuffas omkull.

13. Värmaren får inte placeras omedelbart nedanför ett eluttag.
14. Använd inte denna enhet i små utrymmen när där finns personer som inte kan lämna utrymmet på egen hand, försåvitt inte ständig översyn utövas.

### **Observera vid användning**

1. Använd inte tillägg/tillbehör till apparaten som inte har rekommenderats eller levererats av tillverkaren.
2. Använd apparaten enbart till det den är avsedd för och på det sätt som beskrivs i denna bruksanvisning.
3. Vissa delar på denna produkt kan bli mycket varma och förorsaka brännskador. Ägna särskild uppmärksamhet i händelse att barn och känsliga personer närvarar.
4. Täck aldrig över eller blockera apparaten. Den blir då överhettad och det uppstår risk för brand. Häng eller lägg aldrig föremål som kläder, skynken, kuddar, papper osv. på apparaten. Du måste alltid beakta minimiavståndet på 1 meter mellan apparaten och brännbara material. Ventilationsöppningarna får aldrig blockeras på något sätt, eftersom det leder till brandfara. Använd aldrig apparaten för att torka kläder och lägg inte något ovanpå den. Luta inte någonting mot apparaten!
5. Använd inte denna värmare med ett program, timer, separat fjärrstyrt system eller någon annan enhet som slår på värmaren automatiskt, eftersom det finns brandrisk om värmaren täcks eller placeras felaktigt.  
Använd inte heller apparaten med en extern spänningsregulator som en dimmer eller dyligt. Även detta kan leda till fara.
6. Denna apparat är endast avsedd för att värma upp arbetsplatser som verkstäder, garage, förvaringsutrymmen osv. Använd apparaten endast för det ändamålet.
7. Spänning och märkeffekt som är angiven på elementet ska överensstämja med vägguttaget. Det vägguttag som används skall vara jordat och den elektriska installationen ska vara säkrad med en jordfelsbrytare på 30 mA. Strömuttaget ska alltid lätt kunna kommas åt, så att kontakten i nödfall snabbt kan dras ut ur uttaget.
8. För att förhindra överbelastning på elnätet och att säkringar utlöses ska du se till att inga andra apparater är anslutna till samma eluttag eller kopplade till samma strömkrets som apparaten.
9. Dra ut sladden helt innan du sätter i kontakten i uttaget. Se till att kabeln inte kommer i kontakt med någon av apparatens heta delar och förhindra att den inte värms upp på något annat sätt. Lägg inte kabeln under golvbeläggningen, täck inte över den med mattor, löpare eller liknande och håll kabeln borta från områden man ofta går på. Se till att man inte trampar på sladden och att inga möbler är placerade på den. Lägg inte elkabel runt skarpa hörn och rulla inte ihop den för tätt efter användning! Förhindra att elkabeln kommer i kontakt med olja, lösningsmedel och vassa föremål. Kontrollera regelbundet om det finns några skador på kabeln eller kontakten. Vrid eller böj inte elkabeln och vira den inte kring apparaten – det kan göra att isoleringen skadas!
10. Om det är möjligt bör du undvika att använda förlängningssladd eftersom det kan leda till överhettning och brand. Om en förlängningssladd måste användas, se då till att det är en oskadad, godkänd förlängningssladd som är jordad och har en minsta diameter på 3x2,5 mm<sup>2</sup> och en minsta tillåten effekt på 3500 watt. Dra alltid ut förlängningssladden helt för att undvika överhettning.
11. Anslut apparaten endast till ett fast strömouttag. Använd aldrig kopplingsdosa/grenuttag e.d.



12. Vid användningen kan kontakten kännas varm. Det är normalt. Om den känns väldigt varm är det antagligen fel på strömuttaget. Kontakta din elektriker.
13. Stäng alltid av enheten med huvudströmbrytaren först och dra sedan ut kontakten ur uttaget. Stäng aldrig av apparaten genom att dra ur kontakten!
14. Se till att främmande föremål inte hamnar i apparaten via strålnings-, ventilerings- eller avgasöppningarna. Detta kan orsaka elektriskt överslag, brand eller skador.
15. Lämna aldrig apparaten utan uppsikt när den är påslagen. Stäng först av den och ta sedan ur stickkontakten.
16. Ta alltid ut kontakten ur uttaget när apparaten inte används! Dra i stickkontakten, dra aldrig i elkabeln!
17. Apparaten blir varm vid användning. Vidrör aldrig apparaten under eller direkt efter användning. Det orsakar brännskador.
18. Rör aldrig apparaten med våta händer.
19. Använd inte denna värmare om den har fallit.

Använd inte denna värmare om det finns synliga tecken på skador på värmaren.

### **Vem får använda apparaten**

1. Apparaten kan användas av barn från åtta års ålder och av personer med begränsade fysiska, sensoriska eller mentala kapaciteter, liksom obefintlig erfarenhet och kunskap om de har givits övervakning eller anvisningar vad gäller apparatens användning på ett säkert sätt samt förstår de risker som innefattas.
2. Barn får inte leka med apparaten.
3. Rengöring och användarunderhåll får inte utföras av barn utan övervakning.
4. Barn på upp till tre år ska hållas på avstånd för så vitt de inte övervakas kontinuerligt.
5. Barn på mellan tre och åtta år får endast sätta på/stänga v apparaten under förutsättning att den har placerats eller installerats på sitt avsedda, normala driftsläge och om de har givits övervakning eller anvisningar vad gäller apparatens användning på ett säkert sätt samt förstår de risker som innefattas. Barn på mellan tre och åtta år får inte ansluta, reglera eller rengöra apparaten eller utföra användarunderhåll.

### **Observera vid underhåll**

1. Apparaten ska alltid hållas ren. Damm, smuts och/eller avlagringar är en vanlig orsak till överhettning. Se till att dessa avlagringar regelbundet avlägsnas.
2. Stäng alltid av apparaten, tag ut kontakten ur uttaget och låt apparaten svalna när:
  - du rengör apparaten.
  - användare utför underhåll på enheten.
  - du vidrör eller flyttar apparaten.
3. Sätt inte på apparaten när du upptäcker skador på den, elkabeln eller kontakten, när apparaten inte fungerar som den ska, om du hör konstiga ljud, känner någon lukt eller får syn på rök, om apparaten har ramlat omkull eller när det finns tecken på någon annan defekt. Ta omedelbart ut kontakten ur uttaget.  
Lämna hela apparaten till leverantören eller till en auktoriserad elektriker för kontroll och/eller reparation. Be alltid om originaldelar.
4. Apparaten får bara öppnas och/eller repareras av auktoriserade och kvalificerade personer. Utför aldrig reparationer själv på apparaten. Det kan vara farligt! Reparationer utförda av obehöriga eller förändringar av apparaten medför att apparaten inte längre är

damm- och vattentät, vilket i sin tur medför att garantin och tillverkarens ansvar upphör att gälla.

- Om elsladden är skadad måste den ersättas av tillverkaren, dennes tjänsterepresentant eller likaledes kvalificerade personer för att förhindra risker.

Följs inte instruktionerna 3, 4 och 5 kan följden bli skador, brand och/eller personskador. Det medför att garantin utgår direkt, och leverantören, importören och/eller tillverkaren inte har något ansvar för några konsekvenser.

## Beskrivning

- Handtag
- Kontrolllampa
- Termostatknapp
- Effektknapp I
- Effektknapp II
- Hjulstöd (2x)
- Länkhjul (4x)

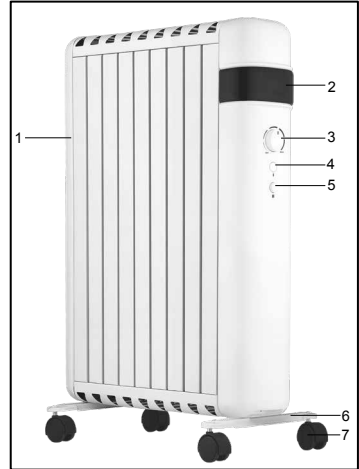

## Montering, placering och anslutning

- Ta bort allt förpackningsmaterial och förvara det utom räckhåll för barn. När förpackningsmaterialet är borttaget ska du kontrollera om apparaten är skadad eller om den uppvisar andra tecken på fel, defekter, störningar och dylikt. Vid osäkerhet ska du

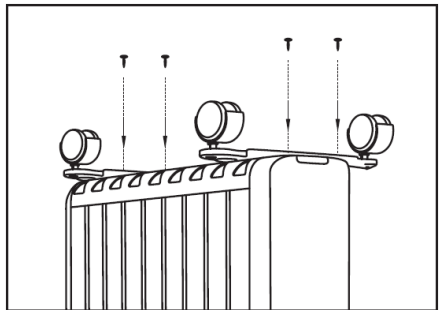
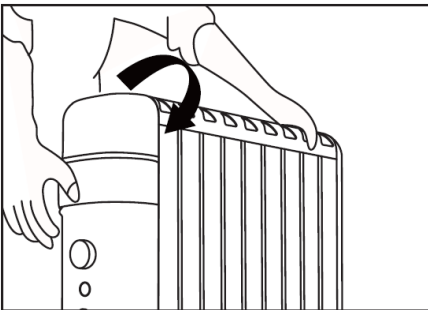

inte använda apparaten utan kontakta din leverantör för kontroll eller utbyte.

- Vänd elementet upp och ner (var försiktig så att du inte repar lacken eller golvet!)
- Skruva fast båda stöden (med vardera 2 länkhjul) ordentligt på elementet. Se bilden.
- Ställ elementet upp igen, med hjulen nedåt.

- Välj en lämplig plats för apparaten med tanke på alla varningar som nämnts tidigare i denna bruksanvisning.

**OBS:** Använd bara elementet när det står upp, med hjulen festsatta på undersidan (som bilden på bruksanvisningens framsida visar). Alla andra positioner är farliga!

## Installation och användning

- Se till att båda effektknapparna är fränslagna (ej intryckta) och vrid på termostatvredet så långt som möjligt mot Max.
- Sätt nu i kontakten i uttaget.
- Slå på elementet genom att trycka in en eller båda effektknapparna: 1 knapp intryckt = 1 000 W effekt, båda knapparna intryckta = 2 000 W effekt. Elementet sätts igång. För långsam uppvärmning, låg temperaturökning eller mindre utrymmen trycker du in en knapp (1 000 W). För snabb uppvärmning, högre temperaturökning eller större utrymmen trycker du in båda knapparna (2 000 W).
- När utrymmet har värmts upp till den önskade temperaturen vrider du termostatvredet mot Min tills du hör ett klick. Lampan släcks och elementet stängs av. När du lämnar vredet i detta läge håller elementet den nuvarande temperaturen genom att regelbundet slå på och av. Vid påslagning tänds lampan. Genom att vrida termostatvredet åt vänster/höger minskar/ökar du den inställda temperaturen.
- Om du önskar kan du nu koppla om till en lägre effektnivå.
- För att stänga av trycker du på de intryckta effektknapparna en gång till. Knapparna släpps då upp. Elementet stängs av. Ta nu ut kontakten ur uttaget.
- **OBS:** Det tar tid för elementet att svalna. Se till att det får nog med tid till att svalna innan du vidrör eller förflyttar det (använd handtaget!).

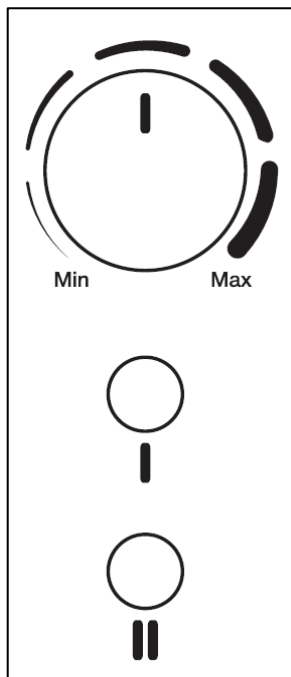

## Säkerhetsåtgärder

### Tippbrytare

Apparaten har en tippbrytare som automatiskt stänger av den om den oavsiktligt välter. När den har ställts upp igen fungerar den normalt, men stäng först av den och ta ur stickkontakten för att kontrollera om den har skadats. Använd inte apparaten om den är skadad eller har en felfunktion, utan låt den kontrolleras/repaseras.

### Överhettningsskyddet

Överhettningsskyddet slår från apparaten om den blir för varm på insidan. Detta kan hända när apparaten inte kan avge tillräckligt med värme eller inte kan ta in tillräckligt med frisk luft.

Som tidigare nämnts orsakas detta av (delvis) övertäckning av apparaten, blockering av inlopps- och utloppsöppningarna eller av att apparaten är uppställd för nära en vägg eller liknande. När apparaten har svalnat ordentligt startar den vanligtvis igen automatiskt, men om du inte avlägsnar orsaken till avstängningen kommer denna förmodligen att upprepas. Regelbunden överhettning kan leda till irreparabla skador. Om överhettningsskyddet stänger av apparaten ska du slå av effektknapparna (dvs. placera dem i uppåtläget), ta ut kontakten ur uttaget och låta apparaten svalna. Ta bort och/eller åtgärda orsaken till överhettning och använd apparaten som vanligt. Om du inte kan hitta och åtgärda orsaken och överhettningen upprepas ska du sluta använda värmeflärten och lämna in den för kontroll/repairation.

## Rengöring och underhåll

Apparaten ska alltid hållas ren. Avlagringar av damm och smuts i elementet är en vanlig orsak till överhettning! Dessa bör du därför regelbundet avlägsna. Stäng av apparaten före rengöring eller underhåll, ta ut kontakten ur uttaget och låt apparaten svalna.

- Torka regelbundet av apparaten utvändigt med en torr eller lätt fuktad trasa. Använd inte aggressiva rengöringsmedel, spray, rengörare eller slipande medel, vax, polish eller kemiska lösningar!
- Använd en dammsugare och avlägsna försiktigt damm och smuts från gallren.
- Elementet består inte av några andra delar som kräver underhåll.
- Vid säsongens slut ska du om möjligt förvara det rengjorda elementet i originalförpackningen. Placera det stående på en kall och dammfri plats. Ta loss hjulstöden vid behov.

## Afvalhantering



När enheten har uppnått slutet på sin livslängd ska den avfallshanteras enligt lokala lagar och förordningar eller skickas till leverantören.

Požadavky na informace týkající se elektrických lokálních topidel					
Identifikační značka (značky) modelu: Ölfreier Radiator 2000 Watt					
Údaj	Značka	Hodnota	Jednotka	Údaj	Jednotka
<b>Teplotní výkon</b>				<b>Pouze u akumulčních elektrických lokálních topidel: typ příjmu tepla (vyberte jeden)</b>	
Jmenovitý tepelný výkon	Phom	2,0	kW	ruční řízení akumulace tepla s integrovaným termostatem	ne
Minimální tepelný výkon (orientační)	Pmin	1,0	kW	ruční řízení akumulace tepla se zpětnou vazbou informující o teplotě v místnosti a/nebo venkovní teplotě	ne
Maximální trvalý tepelný výkon	Pmax,c	2,0	kW	elektronické řízení akumulace tepla se zpětnou vazbou informující o teplotě v místnosti a/nebo venkovní teplotě	ne
<b>Spotřeba pomocné elektrické energie</b>				výdej tepla s ventilátorem	ne
Při jmenovitém tepelném výkonu	elmax	0,000	kW	<b>Typ výdeje tepla/regulace teploty v místnosti (vyberte jeden)</b>	
Při minimálním tepelném výkonu	elmin	0,000	kW	jeden stupeň tepelného výkonu, bez regulace teploty v místnosti	ne
V pohotovostním režimu	elSB	N/A	kW	dva nebo více ručních stupňů, bez regulace teploty v místnosti	ne
				s mechanickým termostatem pro regulaci teploty v místnosti	ano
				s elektronickou regulací teploty v místnosti	ne
				s elektronickou regulací teploty v místnosti a denním programem	ne
				s elektronickou regulací teploty v místnosti a týdenním programem	ne
				<b>Další možnosti regulace (lze vybrat více možností)</b>	
				regulace teploty v místnosti s detekcí přítomnosti osob	ne
				regulace teploty v místnosti s detekcí otevřeného okna	ne
				s dálkovým ovládním	ne
				s adaptivně řízeným spouštěním	ne
				s omezením doby činnosti	ne
				s černým kulovým čidlem	ne
Kontaktní údaje	HORNBACH Baumarkt AG - Hornbachstraße 11 – 76879 Bornheim - Germany				

Děkujeme, že jste si vybrali zařízení Hornbach. Zakoupili jste kvalitní zařízení, ze kterého budete mít radost mnoho let. Pokud se bude toto zařízení používat ohleduplně a opatrně, sníží se riziko zranění osob nebo vzniku materiálních škod.



## UPOZORNĚNÍ

Před použitím (a montáží) zařízení si pozorně přečtěte celou uživatelskou příručku.

### Úvod

V této příručce je popsáno správné a bezpečné používání tohoto zařízení. Uschovejte si tuto příručku pro budoucí použití. Příručka je podstatnou součástí zařízení a musí se při jeho odprodeji nebo výměně předat novému majiteli. Tato příručka byla sestavena s maximální pečlivostí. Nicméně si vyhrazujeme právo tuto příručku kdykoliv zlepšit a upravit. Použití obrázky se mohou lišit.

V této příručce jsou použity následující symboly a termíny, které čtenáře upozorňují na bezpečnostní problémy a důležité informace:



## VAROVÁNÍ

Označuje nebezpečnou situaci, která může v případě, že se nedodrží bezpečnostní instrukce, vést ke zranění obsluhy nebo blízko stojících osob, lehkému nebo střednímu poškození výrobku nebo okolního prostředí.



## UPOZORNĚNÍ

Označuje nebezpečnou situaci, která může v případě, že se nedodrží bezpečnostní instrukce, vést k lehkému nebo střednímu poškození výrobku nebo okolního prostředí.





## UPOZORNĚNÍ

Zařízení nepřikrývejte, aby nedošlo k jeho přehřátí.



## Označení

Art.-Nr.: 10533560  
**230V~ 50-60Hz - 2000 Watt**

Manufactured for  
HORNBACH Baumarkt AG  
Hornbachstraße 11  
76879 Bornheim / Germany  
product@hornbach.com  
www.hornbach.com



  
www.tuv.com

PO:





Art.-Nr.: 10534737  
**230V~ 50-60Hz - 2000 Watt**

Manufactured for  
HORNBACH Baumarkt AG  
Hornbachstraße 11  
76879 Bornheim / Germany  
product@hornbach.com  
www.hornbach.com

  
www.tuv.com

PO:



## Technické parametry

Rozměry výrobku:	44 x 25 x 63.5 cm
Hmotnost:	5.6 kg
Napájení:	230 V ~ 50-60 Hz
Příkon (nízký/vysoký):	1000/2000 W
Třída ochrany:	Třída I

## Popis

Ölfreier Radiator 2000 Watt je jednoduché elektrické topidlo pro vnitřní použití v interiéru.

## Varování týkající se elektrických topidel

### Obecná bezpečnostní varování

1. Před použitím (a eventuálně instalací) tohoto přístroje si pečlivě přečtěte tyto pokyny k použití. Návod k použití si pečlivě uschovejte pro další použití v budoucnu a eventuální předání dalšímu uživateli.
2. Před prvním použitím nového přístroje proveďte důkladnou kontrolu (včetně kabelu a zástrčky), hledejte jakékoli viditelné poškození. Poškozený přístroj nepoužívejte a vraťte jej dodavateli a žádejte výměnu.
3. Nesprávné používání či instalace mohou vést k riziku zasažení elektrickým proudem a/nebo riziku vzniku požáru.

### Upozornění na polohu zařízení

1. Přístroj neumísťujte do blízkosti, pod nebo nasměrované na elektrickou zásuvku, ani do blízkosti otevřeného ohně či zdrojů tepla.
2. To reduce the risk of fire keep textiles, curtains, or any other flammable material a minimum distance of 1 meter from the air outlet.
3. Nepoužívejte kamna ve venkovních prostorách ani v prostorách menších než 20m<sup>3</sup>.
4. Přístroj obsahuje vnitřní horké a/nebo žhavé a jiskřivé části. Proto jej nepoužívejte v prostředích, kde se skladují paliva, laky, hořlavé kapaliny a/nebo plyny atd. Přístroj nepoužívejte v hořlavých prostředích jako např. v blízkosti čerpacích stanic, palivových potrubí či plechovek se spreji. Vzniklo by tím riziko výbuchu a riziko vzniku požáru!
5. Tento přístroj není vhodný pro montáž na stěnu či strop.
6. Topidlo nepoužívejte v bezprostřední blízkosti vany, sprchy nebo bazénu.
7. Tento přístroj je odolný vůči kapající a šplíhající vodě, ale jelikož se jedná o přenosné zařízení, není vhodný k používání v koupelnách či u bazénů. Přístroj neumísťujte do blízkosti kohoutků s vodou či nádrží s vodou. Zajistěte, aby přístroj nemohl nikdy spadnout do vody a aby se do něj nikdy voda nedostala. Pokud by se náhoda do přístroj někdy dostala voda, nejprve vždy odpojte napájecí kabel ze zásuvky! Přístroj, do kterého vnikla voda, okamžitě přestaňte používat a zanechte jej k opravě. Nikdy přístroj, kabel ani zástrčku neponořujte do vody nebo jiných kapalina nikdy se přístroje nedotýkejte mokřýma rukama.
8. Kolem přístroje musí volně cirkulovat vzduch. Neumisťujte přístroj příliš blízko k stěnám či velkým předmětům a pod police, skříně, záclony apod. Při umísťování přístroje dodržte následující minimální vzdálenosti:  
Přední strana – minimální volná vzdálenost 100 cm.  
Boční strana – minimální volná vzdálenost 100 cm.  
Zadní strana – minimální volná vzdálenost 100 cm.  
Horní strana – minimální volná vzdálenost 100 cm.
9. Topidlo umístěte na horizontální stabilní povrch.
10. Povrch, na který přístroj umísťujete, musí být vyroben z nehořlavého nebo těžce zapalitelného materiálu. V každém případě musí odolávat teplotám minimálně 125°C, aniž by docházelo k jeho tavení, hoření, deformaci či zapálení. Pravidelně kontrolujte, že se povrch nepřehřívá, což by mohlo být nebezpečné!
11. Přístroj neumísťujte na měkké povrchy, jako je postel či koberec s dlouhým vlasem, mohlo by totiž dojít k zacpání průduchů.



12. Přístroj neumísťujte do otevřeného okna z důvodů deště ani na vlhké povrchy. Zabraňte, aby byl přístroj vystaven vlhkosti.  
Přístroj neumísťujte za dveře ani do prostor, kudy se chodí, zabráníte tak jeho převrhnutí.
13. Topidlo nesmí být umístěné přímo pod elektrickou zásuvkou.
14. Pokud není k dispozici neustálý dozor, nepoužívejte toto zařízení v malých místnostech, ve kterých jsou osoby, které nejsou samy schopné místnost opustit.

## **Varování týkající se používání**

1. S přístrojem nepoužívejte žádné příslušenství / přídavné prvky, které neschválil, nedoporučil či nedodal dodavatel přístroje.
2. Přístroj používejte pouze k účelu, k němuž byl navržen, a způsobem popsaným v příručce.
3. Některé části zařízení se mohou během provozu velice zahřát a způsobit popáleniny. Je třeba dbát zvýšené opatrnosti zejména pokud jsou v blízkosti děti a zranitelné osoby.
4. Nikdy přístroj nezakrývejte ani neblokujte, došlo by k jeho přehřátí a vzniku rizika požáru. Nikdy na přístroj nevěste a neumísťujte oblečení, příkrývky, polštáře, papír atd. Vždy dodržujte minimální bezpečnou vzdálenost přístroje 1 m od hořlavých materiálů. Větrací otvory nesmí být nijak zakryté či blokovány, aby nedošlo ke vzniku požáru. Přístroj nikdy nepoužívejte k sušení oděvů ani na něj nic nepokládejte. O přístroj nikdy nic neopírejte!
5. Nepoužívejte topidlo s programovacím zařízením, časovačem, samostatným systémem dálkového ovládní nebo jiným zařízením, které topidlo zapíná automaticky. V případě, že je topidlo zakryté nebo nesprávně umístěné, hrozí. Nepoužívejte přístroj také s externím regulátorem napětí, jako je např. stmívač (dimmer) apod., ty totiž také představují riziko!
6. Tento přístroj je určen pouze k vytápění pracovních prostor, jako jsou garáže, sklady, pracoviště atd. Přístroj používejte pouze k takovému účelům.
7. Napětí a frekvence uvedené na přístroji musí odpovídat napětí a frekvenci použité stěnové zásuvky. Použitá stěnová zásuvka musí být uzemněná a elektroinstalace musí být chráněna 30mA ochranným jističem. Stěnová zásuvka, kterou hodláte použít, musí být vždy snadno přístupná, aby bylo v případě nouze možné rychle a snadno odpojit zástrčku.
8. Aby se zabránilo přetěžování a vyhoření pojistek, nepřipojujte další zařízení do stejné zásuvky či stejné elektrické skupiny, kde je připojen tento přístroj.
9. Před zapojením napájecího kabelu do zásuvky rozviňte celý napájecí kabel a ujistěte se, že kabel není ve styku se zahřívajícími se částmi přístroje a nemůže nijak dojít k jeho zahřátí. Napájecí kabel nevedte pod kobercem, nepřikrývejte jej rohožemi, koberečky apod. a udržujte jej mimo trasy, kudy chodí lidé. Ujistěte se, že na kabel nikdo nešlápne a že na něm nestojí žádný nábytek. Napájecí kabel nevedte kolem ostrých rohů a po použití jej nesvinujte nahusto, aby nedošlo k jeho zlomení! Zabraňte tomu, aby napájecí kabel přišel do styku s olejem, rozpouštědly či ostrými předměty. Pravidelně kontrolujte, zda nedošlo k poškození napájecího kabelu a zástrčky. Napájecí kabel nezamotávejte ani nepřehýbejte a nenamotávejte jej na přístroj, mohlo by dojít k poškození izolace.
10. Nedoporučujeme používat prodlužovací šňůry, jelikož by mohly způsobit přehřívání a vznik požáru. Pokud je použití prodlužovací šňůry nevyhnutelné, použijte nepoškozenou, schválenou prodlužovací šňůru se zemněním a s minimálním průměrem 3x2,5 mm<sup>2</sup> a

minimálním povoleným výkonem 3500 W. Vždy prodlužovací šňůru rozviňte úplně celou, zabráníte tak přehřívání!

11. Přístroj připojujte vždy pouze k pevné elektrické zásuvce. Nepoužívejte rozvodné/svorkové skříně, prodlužovací přívody apod.
12. Zástrčka může být během používání vlažná, což je však zcela normální. Pokud je zástrčka horká, je pravděpodobně vadná a je třeba ji přestat používat. obraťte se na kvalifikovaného elektrotechnika.
13. Přístroj vždy nejprve vypněte hlavním spínačem a poté odstraňte zástrčku ze stěnové zásuvky. Nikdy přístroj nevypínejte vytažením zástrčky ze stěnové zásuvky!
14. Zabráňte vniknutí cizích těles do přístroje skrz vyzařovací/ventilační mřížku či výstupní otvory. Mohlo by totiž dojít k zasažení elektrickým proudem, vzniku požáru nebo vzniku škod.
15. Nikdy nenechávejte zapnutý přístroj bez dozoru. Pokud odcházíte, vždy přístroj nejprve vypněte a odpojte ze zásuvky.
16. Pokud přístroj nepoužíváte, vždy odpojte zástrčku ze zásuvky! Odpojování vždy proveďte za tělo zástrčky, nikdy netahejte za kabel!
17. Přístroj se během používání zahřívá. Během používání a chvíli po vypnutí se přístroje nedotýkejte: došlo by ke vzniku popálenin!
18. Nikdy přístroj neobsluhujte s mokryma rukama.
19. Topidlo nepoužívejte, pokud došlo k jeho pádu.
20. Topidlo nepoužívejte, pokud je viditelně poškozené.

## **Kdo může přístroj používat**

1. Zařízení mohou ovládat děti od 8 let a osoby se sníženými pohybovými, sensorickými a mentálními schopnostmi nebo nedostatkem zkušeností a znalostí, pokud jsou pod dozorem nebo byly poučeny, jak zařízení bezpečně používat, a rozumí možným rizikům.
2. Se zařízením si nesmí hrát děti.
3. Čištění a údržbu zařízení nesmí provádět děti bez dozoru.
4. Děti mladší 3 let by se neměly pohybovat blízko topidla, pokud nejsou pod stálým dohledem.
5. Děti od 3 do 8 let mohou zařízení zapínat/vypínat, pouze pokud je umístěné nebo namontované v běžné provozní poloze a pokud jsou pod dozorem nebo byly poučeny, jak zařízení bezpečně používat a rozumí možným rizikům. Děti od 3 do 8 let nesmí zařízení zapojovat do zásuvky, upravovat nastavení, čistit jej ani provádět jeho údržbu.

## **Varování týkající se údržby**

1. Udržujte přístroj čistý. Prach, nečistoty a/nebo nánosy jsou nejčastějším důvodem přehřátí přístroje. Pravidelně proto veškeré nánosy a nečistoty odstraňujte.
2. Přístroj nejprve vypněte, odpojte ze zásuvky a nechte vychladnout vždy, když chcete:
  - přístroj čistit,
  - provádět uživatelskou údržbu přístroje,
  - na přístroj sáhnout nebo jej přemístit.
3. Pokud si všimnete jakéhokoli poškození přístroje, napájecího kabelu nebo zástrčky, popř. jakékoli poruchy, nezvyklého hluku, zápachu či kouře vycházejícího z přístroje, či pokud došlo k pádu přístroje, přestaňte přístroj používat a nezapínejte jej. Okamžitě vytáhněte zástrčku ze zásuvky. Celý přístroj odneste zpět dodavateli nebo kvalifikovanému elektrotechnikovi ke kontrole a/nebo opravě. Vždy požadujte originální náhradní díly.

4. Příklad smí otevírat a/nebo opravovat pouze k tomu oprávněná a kvalifikovaná osoba. Neprovádějte žádné opravy přístroje sami, je to velmi nebezpečné! Opravy provedené neoprávněnými osobami nebo úpravy přístroje vedou k narušení vodotěsnosti a prachotěsnosti přístroje a ruší záruku výrobce a jeho odpovědnost.
5. Pokud je přírodní kabel poškozený, musí být vyměněn výrobcem, servisním pracovníkem nebo osobou s podobnou kvalifikací, aby se předešlo riziku.

Nedodržení bodů 3, 4, 5, může způsobit škody, požár a/nebo poranění osob. Současně nedodržení těchto bodů ruší záruku a výrobce, dodavatel a/nebo dovozce nepřijímají žádnou odpovědnost za takové následky.

## Popis

1. Držadlo
2. Kontrolka
3. Termostatický regulátor
4. Zapínací tlačítko 1
5. Zapínací tlačítko 2
6. Konzola koleček (2x)
7. Otočná kolečka (4x)

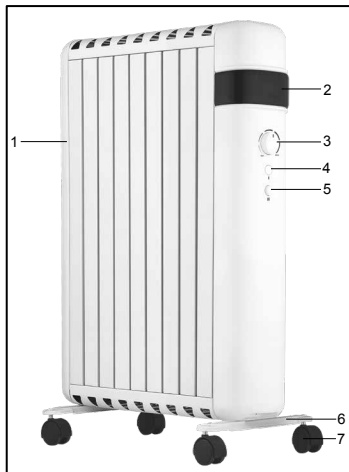

## Sestavení, umístění a zapojení

- Odstraňte veškerý obalový materiál a udržujte jej mimo dosah dětí. Po odstranění obalového materiálu zkontrolujte, že je přístroj nepoškozený a nevykazuje žádné znaky poruchy, vady apod. V případě jakýchkoli pochybností přístroj nepoužívejte, obraťte se na dodavatele a požádejte jej o kontrolu/výměnu.

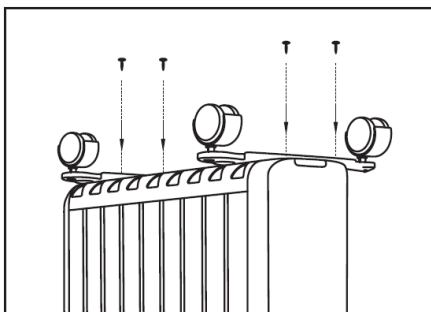
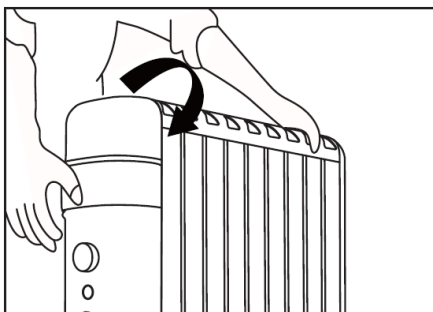

- Otočte topidlo vzhůru nohama (dejte pozor, ať lak nebo povrch přístroje nepoškrábete).
- Přišroubujte dvě konzoly (každá se 2 kolečky) pevně na radiátor, viz obrázek.
- Postavte topidlo opět do správné polohy kolečky směrem dolů.
- **Vyberte pro přístroj vhodné umístění, přičemž berte v potaz všechna varování uvedená v této příručce.**

**Varování:** topidlo použijte pouze ve vzpřímené poloze s kolečky dole (tak, jak je zobrazeno na přední straně této příručky). Jakákoli jiná pozice je nebezpečná!

## Uvedení do provozu a používání

- Ujistěte se, že obě tlačítka zapnutí jsou vypnutá (nestisknutá) a že termostat je otočený co nejvíce směrem k Max.
- Nyní zasuňte zástrčku napájecího kabelu do stěnové zásuvky.
- Topidlo zapněte stisknutím jednoho nebo obou tlačítek zapnutí: 1 stisknuté tlačítko = výkon 1000 W, obě stisknutá tlačítka = výkon 2000 W. Topidlo začne pracovat. Pro pomalé topení, malé zvýšení teploty nebo malý prostor stiskněte jedno tlačítko (1000 W). Pro rychlé topení, velké zvýšení teploty nebo větší prostor stiskněte obě tlačítka (2000 W).
- Jakmile teplota v místnosti dosáhne požadované úrovně, otočte termostatem směrem k Min tak, až uslyšíte cvaknutí. Kontrolka zhasne a topidlo se vypne. Pokud necháte termostat v této poloze, topidlo bude udržovat aktuální teplotu tak, že se bude pravidelně zapínat a vypínat. Když se topidlo zapne, kontrolka se rozsvítí. Otočením termostatu doleva/doprava můžete nastavenou teplotu zvýšit/snížit.
- Pokud chcete, můžete nyní topidlo nastavit na nižší úroveň.
- Chcete-li topidlo vypnout, stiskněte znovu stisknutá tlačítka zapnutí. Tlačítka vyskočí zpět do vyšší (nestisknuté) polohy. Topidlo přestane pracovat. Nyní vytáhněte zástrčku ze zásuvky.
- Pozor: radiátor chladne velmi pomalu. Než se jej dotknete nebo jej budete přesouvat, nechte jej dostatečnou dobu vychladnout (použijte držadlo)!

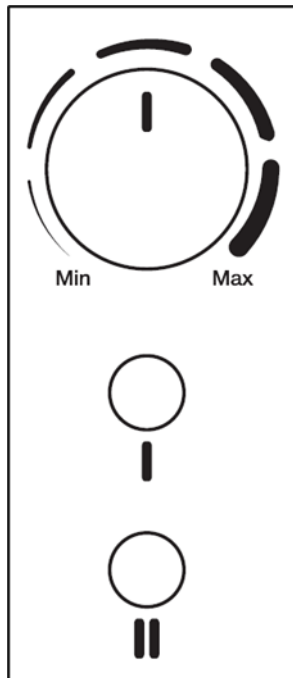

## Bezpečnost

### Pádovou ochranou

Přístroj je vybaven pádovou ochranou, která jej vypne v případě, že dojde k jeho převrnutí/pádu. Když poté přístroj znovu postavíte, opět se spustí, nejprve jej však vypněte, odpojte ze zásuvky a zkontrolujte, zda nedošlo k jeho poškození. Pokud je přístroj poškozený nebo nefunguje správně, nepoužívejte jej a odneste jej ke kontrole/opravě!

### Ochrana proti přehřátí

Ochrana proti přehřátí přístroj vypne v případě, že se uvnitř zahřeje na příliš vysokou teplotu. K tomu může dojít v případech, kdy přístroj nemůže teplo dostatečně vyzařovat do prostoru nebo nemůže nasát dostatek čerstvého vzduchu. Příčinou může být (částečně) zakrytí

přístroje, zablokování sacích otvorů a výstupních otvorů, umístění příliš blízko např. ke stěně apod. Jakmile přístroj dostatečně zchladne, principiálně začne automaticky pracovat znovu, pokud však neodstraníte příčinu přehřívání, vypnutí se bude pravděpodobně opakovat. Pravidelné přehřívání může vést k nevratnému poškození přístroje. Pokud dojde k vypnutí přístroje skrz ochranu proti přehřívání, vypněte zapínací tlačítka (do vyskočené polohy), odpojte zástrčku ze stěnové zásuvky a nechte přístroj vychladnout. Nyní odstraňte příčinu přehřívání a začněte přístroj znovu normálně používat. Pokud se vám nedaří najít příčinu přehřívání a problém přetrvává, přestaňte topidlo používat a odneste je ke kontrole/opravě.

## Čištění a údržba

Udržujte přístroj čistý. Nejběžnějším důvodem přehřívání je usazování prachu a nečistot v přístroji. Proto tyto nánosy pravidelně odstraňujte. Před čištěním a údržbou přístroj vždy nejprve vypněte, odpojte ze zásuvky a nechte vychladnout.

- Vnější stranu přístroje pravidelně otírejte suchým nebo vlhkým, dobře vyždímaným hadříkem. K čištění nepoužívejte hrubé mýdlo, spreje, čistící či abrazivní prostředky, vosk, leštidla ani jiné chemické roztoky!
- Pečlivě vysajte prach a nečistoty z mřížky pomocí vysavače.
- Topidlo neobsahuje žádné části vyžadující údržbu.
- Vždy na konci sezóny topidlo očistěte a uložte do původního balení. Pak jej uložte nastojato na chladném, suchém a bezprašném místě. V případě potřeby odstraňte kolečka.

## Likvidace



Zařízení na konci jeho životnosti zlikvidujte podle místních zákonů a předpisů nebo jej doručte zpět dodavateli.

Požiadavky na informácie pre elektrické lokálne ohrievače priestoru					
Identifikačný (-é) kód (-y) modelu: Ölfreier Radiator 2000 Watt					
Položka	Symbol	Hodnota	Jednotka	Položka	Jednotka
<b>Tepelný výkon</b>				<b>Spôsob prívodu tepla, iba pre elektrické akumulčné lokálne ohrievače priestoru (vyberte jeden)</b>	
Menovitý tepelný výkon	P <sub>nom</sub>	2,0	kW	manuálne ovládanie množstva tepla so zabudovaným termostatom	nie
Minimálny tepelný výkon (orientačne)	P <sub>min</sub>	1,0	kW	manuálne ovládanie množstva tepla so spätnou väzbou izbovej a/alebo vonkajšej teploty	nie
Maximálny priebežný tepelný výkon	P <sub>max,c</sub>	2,0	kW	elektronické ovládanie množstva tepla so spätnou väzbou izbovej a/alebo vonkajšej teploty	nie
<b>Vlastná spotreba elektrickej energie</b>				tepelný výkon s pomocou ventilátora	
				<b>Druh ovládania tepelného výkonu/izbovej teploty (vyberte jeden)</b>	
Pri menovitom tepelnom výkone	el <sub>max</sub>	0,000	kW	jedn úrovňový tepelný výkon bez ovládania izbovej teploty	nie
Pri minimálnom tepelnom výkone	el <sub>min</sub>	0,000	kW	dve alebo viac manuálnych úrovní bez ovládania izbovej teploty	nie
V pohotovostnom režime	el <sub>SB</sub>	N/A	kW	s ovládaním izbovej teploty mechanickým termostatom	áno
				s elektronickým ovládaním izbovej teploty	nie
				elektronické ovládanie izbovej teploty a denný časovač	nie
				elektronické ovládanie izbovej teploty a týždenný časovač	nie
				<b>Ďalšie možnosti ovládania (možnosť viacnásobného výberu)</b>	
				ovládanie izbovej teploty s detekciou prítomnosti	nie
				ovládanie izbovej teploty s detekciou otvoreného okna	nie
				s možnosťou diaľkového ovládania	nie
				s prispôsobivým ovládaním spustenia	nie
				s obmedzením času prevádzky	nie
				so snímačom čiernej žiarovky	nie
Kontaktné údaje	HORNBACH Baumarkt AG - Hornbachstraße 11 – 76879 Bornheim - Germany				

Ďakujeme vám, že ste sa rozhodli pre toto zariadenie Hornbach. Zakúpili ste si kvalitné zariadenie, ktoré budete môcť využívať mnoho rokov. Vhodným a opatrným používaním tohto zariadenia sa zníži riziko zranenia osôb alebo poškodenia materiálu.



## UPOZORNENIE

Pred použitím (a inštaláciou) tohto zariadenia si pozorne a úplne prečítajte návod na použitie.

### Úvod

Tento návod popisuje správne a bezpečné používanie tohto zariadenia. Tento návod si uschovajte pre prípad potreby v budúcnosti. Tento návod je súčasťou zariadenia a v prípade opätovného predaja alebo výmeny sa musí odovzdať novému vlastníkovi. Tento návod bol pripravený mimoriadne dôsledne. Vyhradzuje si však právo kedykoľvek tento návod zlepšiť a upraviť. Použité obrázky sa môžu líšiť.

Nasledujúce symboly a termíny sa používajú v tomto návode na to, aby používateľa upozornili na bezpečnostné problémy a dôležité situácie:



## VÝSTRAHA

Označuje nebezpečnú situáciu, pri ktorej, ak sa nedodržia bezpečnostné pokyny, môže dôjsť k zraneniam operátora alebo osôb v okolí zariadenia, k ľahkému a/alebo miernemu poškodeniu výrobku alebo životného prostredia.



## UPOZORNENIE

Označuje nebezpečnú situáciu, pri ktorej, ak sa nedodržia bezpečnostné pokyny, môže dôjsť k ľahkému a/alebo miernemu poškodeniu výrobku alebo životného prostredia.





## Upozornenie

Aby sa predišlo prehriatiu, nezakrývajte ohrievač.



## Identifikácia

Art.-Nr.: 10533560  
**230V~ 50-60Hz - 2000 Watt**

Manufactured for  
HORNBACH Baumarkt AG  
Hornbachstraße 11  
76879 Bornheim / Germany  
product@hornbach.com  
www.hornbach.com



  
www.tuv.com

PO:





Art.-Nr.: 10534737  
**230V~ 50-60Hz - 2000 Watt**

Manufactured for  
HORNBACH Baumarkt AG  
Hornbachstraße 11  
76879 Bornheim / Germany  
product@hornbach.com  
www.hornbach.com

  
www.tuv.com

PO:



## Špecifikácie

Rozmery výrobku:	44 x 25 x 63.5 cm
Hmotnosť:	5.6 kg
Napätie:	230 V ~ 50-60 Hz
Výkon (N/V):	1000/2000 W
Trieda ochrany:	Trieda I

## Popis

Zariadenie Ölfreier Radiator 2000 Watt je ľahko použiteľný elektrický ohrievač na vnútorné domáce použitie.



## Upozornenia elektrický ohrievač

### Všeobecné bezpečnostné upozornenie

1. Pred použitím (a príp. montážou) zariadenia si dôkladne a úplne prečítajte tento návod na použitie. Návod na použitie si starostlivo uschovajte pre neskoršie použitie a prípadné posunutie ďalej.
2. Pred použitím skontrolujte nové zariadenia (vrátane kábla a zástrčky), či nie je viditeľne poškodené. Poškodené zariadenie nepoužívajte, ale ho doručte dodávateľovi na výmenu.
3. Nesprávne používanie alebo inštalácia zvyšujú riziko zasiahnutia elektrickým prúdom a/alebo požiaru.

### Upozornenia na polohu zariadenia

1. Zariadenie neumiestňujte v blízkosti a pod elektrickou zásuvkou, ani ho na ňu nesmerujte a neumiestňujte ho v blízkosti otvoreného ohňa alebo zdrojov tepla.
2. Aby sa znížilo riziko požiaru, dbajte na to, aby sa textilie, závesy alebo iné horľavé materiály nachádzali vo vzdialenosti minimálne 1 meter od zariadenia.
3. Ohrievač nepoužívajte vonku a v priestoroch menších ako 20m<sup>3</sup>.
4. Zariadenie obsahuje vo vnútri horúce a/alebo žeravé a iskriace časti. Nepoužívajte teda zariadenie v prostredí, v ktorom sa skladujú horľaviny, farby, horľavé kvapaliny a/alebo plyny atď. Zariadenie nepoužívajte v prostredí s nebezpečenstvom požiaru, ako napríklad pri plynových nádržiach, plynových potrubiach či aerosólových nádobkách. Vedie to k nebezpečenstvu výbuchu a požiaru!
5. Zariadenie nie je vhodné pre montáž na stenu alebo strop.
6. Nepoužívajte tento ohrievač v bezprostrednom okolí vane, sprchy alebo bazéna.
7. Zariadenie je odolné voči kvapkajúcej/striekajúcej vode, ale vzhľadom na to, že je mobilné, nie je vhodné na používanie v kúpeľniach alebo pri bazéne. Zariadenie neumiestňujte v blízkosti prívodov vody a vodných nádrží. Zabezpečte, aby zariadenie nemohlo spadnúť do vody a aby sa doň nedostala žiadna voda. Ak však zariadenie predsa len spadne do vody, najskôr vyťahnite zástrčku z elektrickej zásuvky! Ak došlo k vniknutiu vody do zariadenia, nepoužívajte ho, ale ho dajte opraviť. Zariadenie, kábel či zástrčku tiež nikdy neponárajte do vody ani inej tekutiny a nikdy sa zariadenia nedotýkajte mokrymi rukami.
8. Vzduch okolo zariadenia musí cirkulovať bez prekážok. Zariadenie preto neumiestňujte blízko stien či veľkých predmetov a nie pod policu, skriňu, záclony a pod. Pri umiestnení zariadenia dodržiavajte minimálne voľné vzdialenosti.  
Predná strana, minimálna voľná vzdialenosť 100 cm  
Zadná strana, minimálna voľná vzdialenosť 100 cm  
Bočné strany, minimálna voľná vzdialenosť 100 cm  
Vrchná strana, minimálna voľná vzdialenosť 100 cm
9. Tento ohrievač používajte v horizontálnej polohe a na stabilnom povrchu.
10. Podklad, na ktorý umiestňujete zariadenie, musí byť z nehorľavého alebo ťažko horľavého materiálu. Materiál musí byť v každom prípade odolný voči minimálnej teplote 125°C bez toho, aby sa spálil, roztopil, zdeformoval alebo vznietil. Pravidelne kontrolujte, či stena alebo strop sa neprehrievajú; môže to viesť k nebezpečenstvu!
11. Zariadenie neumiestňujte na jemný povrch, ako je posteľ alebo koberec s dlhým vlasom, čo by mohlo viesť k upchaniu otvorov.

12. Zariadenie neumiestňujte do otvoreného okna, aby naň nepršalo, nedávajte ho na mokré povrchy a predchádzajte vyliatiu tekutiny na zariadenie. Zariadenie neumiestňujte za dvere alebo do priestoru, cez ktorý sa prechádza, aby sa predišlo zakopnutiu.
13. Ohrievač nesmie byť umiestnený tesne pod elektrickou zásuvkou.
14. Tento ohrievač nepoužívajte v malých priestoroch, kde sa nachádzajú osoby, ktoré nie sú schopné sami opustiť danú miestnosť, okrem prípadov, ak sú pod neustálym dozorom.

### **Upozornenia týkajúce sa používania**

1. Zariadenie nepoužívajte so žiadnymi doplnkami/príslušenstvom, ktoré nie sú odporúčané alebo dodávané výrobcom.
2. Zariadenie používajte výlučne s cieľom, s ktorým bolo vyrobené a spôsobom, ako je uvedené v tejto príručke.
3. Niektoré časti tohto výrobku môžu byť veľmi horúce a môžu spôsobiť popáleniny. Osobitná pozornosť sa musí byť venovaná v prítomnosti detí a zraniteľných osôb.
4. Zariadenie nikdy neprikrývajte ani neblokujte, zariadenie sa tým prehrieva a zvyšuje sa nebezpečenstvo požiaru. Na zariadenie nikdy nevešajte ani nekladte predmety ako je oblečenie, deky, podušky, papier a pod. Vždy je potrebné dodržiavať minimálnu vzdialenosť 1 meter medzi zariadením a horľavými materiálmi. Otvory na ventiláciu žiadnym spôsobom nesmú byť blokované, aby sa predišlo vzniku požiaru. Zariadenie tiež nikdy nepoužívajte na sušenie oblečenia ani naň nič nedávajte. Zabezpečte, aby sa o zariadenie nič neopieralo!
5. Nepoužívajte tento ohrievač s programátorom, časovačom, samostatným systémom diaľkového ovládania alebo akýmkoľvek iným zariadením, ktoré zapína ohrievač automaticky, pretože existuje riziko požiaru, ak je ohrievač zakrytý alebo nesprávne umiestnený.  
Zariadenie tiež nikdy nepoužívajte s externým regulátorom napätia ako je tlmič a pod., tiež to vedie k nebezpečenstvu!
6. Zariadenie je vhodné len na ohrievanie pracovných priestorov ako sú pracoviská, garážové boxy, sklady a pod. Ohrievač používajte len na tento účel.
7. Napájacie napätie a frekvencia, ako sú uvedené na zariadení, musia byť rovnaké ako v používanej elektrickej zásuvke. Používaná elektrická zásuvka musí byť uzemnená a elektroinštalácia musí byť chránená prúdovým chráničom s 30 mA. Používaná zásuvka musí byť vždy dobre dosiahnuteľná, aby sa z nej v prípade potreby dala rýchlo vytiahnuť zástrčka.
8. Aby sa predišlo preťaženiu a vypáleniu poistiek, nezapájajte do tej istej elektrickej zásuvky alebo elektrickej skupiny, do ktorej je zapojený ohrievač, žiadne iné zariadenia.
9. Elektrický kábel zo zariadenia úplne odmotajte predtým, ako zapojíte zástrčku do zásuvky a dbajte na to, aby sa kábel nikde nedostal do kontaktu s horúcimi časťami zariadenia alebo aby sa neprehriev iným spôsobom. Nevedzte kábel popod koberec, nezakrývajte ho rohožkami, koberčekmi a pod. Kábel nesmie prekážať v ceste. Dbajte na to, aby sa na kábel nestúpalo a nestál na ňom nábytok. Nevedzte kábel popri ostrých rohoch a po použití ho nestáčajte príliš napevno! Predchádzajte tomu, aby sa kábel dostal do kontaktu s olejom, rozpúšťadlami alebo ostrými predmetmi. Pravidelne kontrolujte, či kábel alebo zástrčka nie sú poškodené. Kábel neohýbajte a netočte ním, ani ho neomotávajte okolo ohrievača; mohla by sa tým poškodiť izolácia!
10. Používanie predĺžovacieho kábla sa neodporúča, pretože to môže spôsobiť prehriatie a požiar. Ak je použitie predĺžovacieho kábla nevyhnutné, zabezpečte, aby bol

nepoškodený, schválený a uzemnený, s minimálnymi priemerom 3 x 2,5 mm<sup>2</sup> a minimálnym povoleným výkonom 3500 W. Kábel vždy úplne odmotajte, aby sa zabránilo prehriatiu!

11. Zariadenie zapájajte len do pevnej elektrickej zásuvky. Nepoužívajte žiadny rozbočovač/zásuvkovú lištu a pod.
12. Počas používania môže byť zástrčka na dotyk mierne teplá; to je normálne. Ak je však príliš teplá, potom má elektrická zásuvka pravdepodobne nejaký nedostatok. Skontaktujte svojho elektrikára.
13. Zariadenie vypnite vždy najprv hlavným vypínačom a až potom vytiahnite zástrčku zo zásuvky. Nikdy nevypínajte zariadenie tak, že len vytiahnete zástrčku zo zásuvky!
14. Zabráňte vniknutiu cudzích predmetov do otvorov zariadenia pre ohrievanie/ventiláciu či vyfukovanie. Mohlo by to spôsobiť zasiahnutie elektrickým prúdom, požiar alebo poškodenie.
15. Spustené zariadenie nikdy nenechávajte bez dohľadu, ale ho najprv vypnite a potom vyberte zástrčku zo zásuvky.
16. Keď sa zariadenie nepoužíva, vždy vytiahnite zástrčku z elektrickej zásuvky! Zástrčku potom vždy uchopte rukou; nikdy neťahajte za kábel!
17. Zariadenie sa počas používania veľmi zohreje. Nedotýkajte sa zariadenia počas používania a tesne potom: spôsobuje to popáleniny.
18. Nikdy neprevádzkujte prístroj mokrymi rukami.
19. Tento ohrievač nepoužívajte, ak spadol.
20. Tento ohrievač nepoužívajte, ak má viditeľné známky poškodenia

### **Kto smie zariadenie používať**

1. Tento spotrebič môžu používať deti vo veku od 8 rokov a staršie a osoby so zníženými fyzickými, zmyslovými alebo duševnými schopnosťami alebo s nedostatkom skúseností a znalostí, ak sú pod dohľadom alebo sú poučené o používaní spotrebiča bezpečným spôsobom a rozumejú súvisiacim nebezpečenstvám.
2. Deti by sa nemali hrať so zariadením.
3. Čistenie a údržba by nemali byť vykonávané deťmi bez dozoru.
4. Deti mladšie než 3 roky by sa mali držať mimo dosahu, pokiaľ nie sú pod neustálym dohľadom.
5. Deti vo veku od 3 rokov do 8 rokov môžu zapínať/vypínať spotrebič iba za predpokladu, že bol umiestnený alebo inštalovaný v normálnej určenej prevádzkovej polohe a boli pod dohľadom alebo boli poučené o používaní spotrebiča bezpečným spôsobom a chápu súvisiace nebezpečenstvá.  
Deti vo veku od 3 rokov do 8 rokov nesmú spotrebič zapájať, regulovať a čistiť ani vykonávať údržbu.

### **Upozornenia týkajúce sa údržby**

1. Zariadenie udržiajte v čistote. Prach, nečistota a/alebo usadenina vo vašom zariadení bývajú často príčinou prehriatia. Dbajte na to, aby sa také znečistenie pravidelne odstraňovalo.
2. Zariadenie vždy vypnite, vytiahnite zástrčku zo zásuvky a nechajte ho vychladnúť predtým, ako:
  - chcete vyčistiť zariadenie.
  - chcete vykonať užívateľskú údržbu zariadenia.
  - sa dotýkate zariadenia alebo ho premiestňujete.

3. Ak zistíte poškodenie zariadenia, elektrického kábla alebo zástrčky, prípadne ak nefunguje správne, vydáva nezvyčajné zvuky, vychádza z neho zápach alebo dym, spadlo alebo vykazuje akúkoľvek inú poruchu, nezapínajte ho. Ihneď vytriahnite zástrčku zo zásuvky. V takom prípade vráťte celé zariadenie dodávateľovi alebo ho odnesť k elektrikárovi s osvedčením a nechajte ho skontrolovať a/alebo opraviť. Vždy žiadajte používanie originálnych náhradných dielov.
4. Zariadenie môžu otvárať a/alebo opravovať len oprávnené a kvalifikované osoby. Zariadenie neopravujte sami, môže to byť nebezpečné! Opravy alebo úpravy zariadenia vykonané neoprávnenými osobami narúšajú odolnosť voči prachu a vode a vedú k zániku záruky a zodpovednosti výrobcu.
5. Ak je napájací kábel poškodený, musí ho vymeniť výrobca, jeho servisný zástupca alebo podobne kvalifikovaná osoba, aby sa predišlo nebezpečenstvu.

Odchýlky od bodu 3, 4, 5, môžu spôsobiť poškodenie, požiar a/alebo osobné zranenie. Vedú k zániku záruky a zodpovednosti dodávateľa, dovozců a/alebo výrobcu za následky.

## Popis

1. Rukoväť
2. Kontrolná žiarovka
3. Tlačidlo termostatu
4. Tlačidlo výkonu I
5. Tlačidlo výkonu II
6. Podpera koliesok (2x)
7. Otočné koliesko (4x)

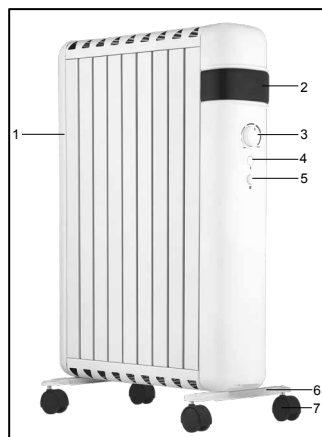

## Montáž, umiestnenie a pripojenie

- Zariadenie úplne odbaľte a obalový materiál uschovajte mimo dosahu detí. Po odbalení skontrolujte, či zariadenie nie je poškodené alebo či nevykazuje známky chyby/defektu/poruchy. V prípade pochybností zariadenie nepoužívajte, ale obráťte sa na svojho dodávateľa, aby ho skontroloval/vymenil.

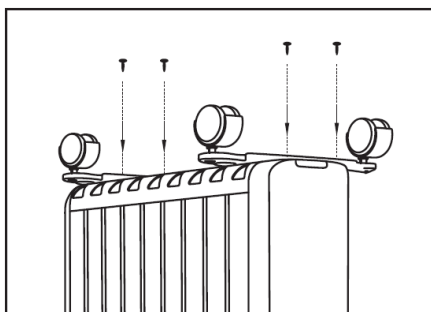
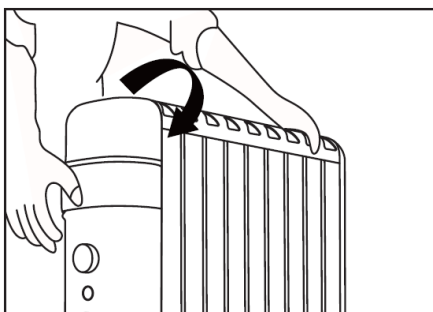

- Ohrievač otočte spodnou časťou nahor (dávajte pozor na poškrabanie laku či podlahy).

- Pevne priskrutkujte obidve podpery (na každej z nich sú 2 otočné kolieska) na ohrievač, pozri obrázok.
- Ohrievač postavte opäť do vzpriamenej polohy, kolieskami smerom nadol.
- **Vyberte vhodné miesto na umiestnenie ohrievača a berte pri tom do úvahy upozornenia uvedené vyššie v tomto návode na použitie.**

**Upozornenie:** ohrievač používajte len vtedy, keď stojí kolmo, s kolieskami pripevnenými na spodnej strane (ako je zobrazené na prednej strane tohto návodu na použitie). Každá iná poloha je nebezpečná!

## Nastavenie a prevádzka

- Zabezpečte, aby obidve tlačidlá výkonu boli vypnuté (neboli stlačené) a tlačidlo termostatu otočte čo najďalej v smere Max.
- Vložte potom zástrčku do elektrickej zásuvky.
- Ohrievač spustíte stlačením jedného z dvoch tlačidiel výkonu. Stlačenie 1 tlačidla = 1000 W výkon, stlačenie oboch tlačidiel = 2000 W výkon. Ohrievač sa spustí. Pre pomalé zohriatie, mierne zvýšenie teploty a ohrievanie menšej miestnosti stlačte jedno tlačidlo (1000 W). Pre rýchle zohriatie, väčšie zvýšenie teploty alebo ohrievanie väčšieho priestoru stlačte obidve tlačidlá (2000 W).
- Keď v miestnosti dosiahnete požadovanú teplotu, otočte tlačidlom termostatu smerom Min, až kým nezačujete cvaknutie. Žiarovka zhasne a ohrievač sa vypne. Ak tlačidlo necháte v tejto polohe, bude ohrievač udržiavať súčasnú teplotu pravidelným zapínaním a vypínaním. Pri zapnutí sa kontrolná žiarovka opäť rozsvieti. Otočením tlačidla termostatu smerom doľava/doprava sa zníži/zvýši nastavená teplota.
- V prípade potreby potom môžete ohrievač nastaviť na nižší výkon.
- Ak chcete ohrievač vypnúť, stlačte znovu už stlačené tlačidlá výkonu. Tlačidlo(-á) sa vráti(-a) do pôvodnej polohy. Ohrievač ukončí svoju činnosť. Následne vyťahnite zástrčku zo zásuvky.
- Upozornenie: ohrievač chladne len pomaly. Nechajte mu preto na vychladnutie dostatok času predtým, ako sa ho dotknete alebo ho premiestnite (používať rukoväť!).

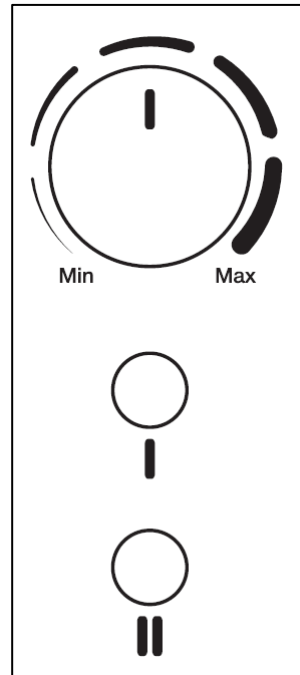

## Poistky

### Poistkou proti pádu

Ohrievač je vybavený poistkou proti pádu, ktorá ho vypne, ak by nečakane spadol. Ak ho potom znova postavíte, opäť sa spustí, ale najprv ho vypnite, vytiahnite zástrčku zo zásuvky a skontrolujte, či nie je poškodený. Pri poškodení alebo odlišnom fungovaní zariadenie nepoužívajte, ale dajte ho skontrolovať/opraviť!

### Poistka proti prehriatiu

Poistka proti prehriatiu zariadenie vypne, ak sa vnútri príliš zohreje. Môže k tomu dôjsť, ak zariadenie nemôže dostatočne odvádzať svoje teplo, alebo nemôže nasávať dostatok čerstvého vzduchu. Obvykle je to spôsobené (čiastočným) zakrytím zariadenia, upchaním ventilačných otvorov, umiestnením príliš blízko napr. pri stene a pod. Ak zariadenie dostatočne vychladne, malo by v princípe automaticky obnoviť svoju prevádzku, ak sa však neodstráni príčina, vypnutie sa bude pravdepodobne opakovať. Pravidelné prehrievanie môže viesť k nenapraviteľnej škode. Ak poistka proti prehriatiu zariadenie vypne, musíte vypnúť tlačidlá výkonu (do pôvodnej polohy), vytiahnuť zástrčku zo zásuvky a zariadenie nechať vychladnúť. Odstráňte príčinu prehriatia a zariadenie znovu spustíte bežným spôsobom. Ak nenájdete príčinu prehriatia a problém pretrváva, ohrievač ďalej nepoužívajte, ale ho nechajte skontrolovať/opraviť.

## Čistenie a údržba

Zariadenie udržiavajte v čistote. Prach a nečistota v zariadení je častou príčinou prehrievania! Pravidelne ich teda odstraňujte. Pred čistením alebo údržbou vypnite zariadenie, vytiahnite zástrčku z elektrickej zásuvky a nechajte ohrievač vychladnúť.

- Kryt zariadenia pravidelne čistite suchou alebo dobre vyžmýkanou handrou. Nepoužívajte agresívne mydlá, spreje, čistiace alebo abrazívne prostriedky, vosk, leštidlá alebo akékoľvek chemické roztoky!
- Opatrne vysajte vysávačom prach a nečistotu z mriežok.
- Ohrievač ďalej nemá žiadne iné časti, ktoré by vyžadovali údržbu.
- Po skončení sezóny ohrievač vyčistite a odložte ho pokiaľ možno do pôvodného obalu. Zariadenie skladujte vo vzpriamenej polohe na chladnom, suchom a bezprašnom mieste. V prípade potreby odmontujte podpery kolies.

## Likvidácia



Zariadenie na konci životnosti zlikvidujte v súlade s lokálnymi zákonmi a predpismi alebo zariadenie vráťte vášmu dodávateľovi.

<b>Cerințe privind informațiile referitoare la aparatele electrice pentru încălzire locală</b>					
Identificatorul de model(e): Ölfreier Radiator 2000 Watt					
Parametru	Simbol	Valoare	Unitate	Item	Unitate
<b>Puterea termică</b>				<b>Modul de acumulare a căldurii, numai în cazul aparatelor electrice pentru încălzire locală cu acumulator de căldură (alegeți o variantă)</b>	
Puterea termică nominală	P <sub>nom</sub>	2,0	kW	control manual al sarcinii termice, cu termostat integrat	non
Puterea termică minimă (cu titlu indicativ)	P <sub>min</sub>	1,0	kW	control manual al sarcinii termice, ca răspuns la temperatura camerei și/sau exterioară	non
Puterea termică maximă continuă	P <sub>max,c</sub>	2,0	kW	control electronic al sarcinii termice, ca răspuns la temperatura camerei și/sau exterioară	non
<b>Consumul auxiliar de energie electrică</b>				putere termică comandată de ventilator	non
La putere termică nominală	e <sub>lmax</sub>	0,000	kW	<b>Tip de putere termică/controlul temperaturii camerei (selecți o variantă)</b>	
La putere termică minimă	e <sub>lmin</sub>	0,000	kW	cu o singură treaptă de putere termică și fără controlul temperaturii camerei	non
n modul standby	e <sub>lSB</sub>	N/A	kW	două sau mai multe trepte de putere manuale, fără controlul temperaturii camerei	non
				cu controlul temperaturii camerei prin intermediul unui termostat mecanic	da
				cu control electronic al temperaturii camerei	non
				cu control electronic al temperaturii camerei și cu temporizator cu programare zilnică	non
				cu control electronic al temperaturii camerei și cu temporizator cu programare săptămânală	non
				<b>Alte opțiuni de control (se pot selecta mai multe variante)</b>	
				controlul temperaturii camerei, cu detectarea prezenței	non
				controlul temperaturii camerei, cu detectarea unei ferestre deschise	non
				cu opțiune de control la distanță	non
				cu demaraj adaptabil	non
				cu limitarea timpului de funcționare	non
				cu senzor cu bulb negru	non
Date de contact	HORNBAACH Baumarkt AG - Hornbachstraße 11 – 76879 Bornheim - Germany				

Vă mulțumim că ați ales acest dispozitiv Hornbach. Ați achiziționat un dispozitiv de calitate, de care vă veți bucura timp de mulți ani. Utilizarea acestui dispozitiv cu respect și atenție va reduce riscul de vătămare corporală sau de deteriorare materială.



## ATENȚIE

Citiți cu atenție și complet instrucțiunile de folosire înainte de a utiliza (și de a instala) acest dispozitiv.

## Introducere

Acest manual descrie utilizarea corectă și sigură a prezentului dispozitiv. Păstrați acest manual pentru consultări viitoare. Manualul este o parte esențială a dispozitivului și trebuie să fie oferit noului proprietar, în cazul unei revânzări sau al unui schimb. Acest manual a fost întocmit cu cea mai mare grijă. Cu toate acestea, ne rezervăm dreptul de a-l îmbunătăți și modifica în orice moment. Imaginile utilizate pot diferi de produsul dvs.

Următoarele simboluri și următorii termeni sunt utilizați în acest manual pentru a avertiza cititorul cu privire la problemele de siguranță și informațiile importante:



## AVERTIZARE

Indică o situație periculoasă care, dacă instrucțiunile de siguranță nu sunt respectate, poate conduce la rănirea operatorului ori persoanelor din apropiere, la deteriorări ușoare și/sau moderate ale produsului ori ale mediului.



## ATENȚIE

Indică o situație periculoasă care, dacă instrucțiunile de siguranță nu sunt respectate, poate conduce la deteriorarea ușoară și/sau moderată a produsului ori mediului.



## ATENȚIE



Pentru a evita supraîncălzirea, nu acoperiți aeroterma.





## Identificare

Art.-Nr.: 10533560  
**230V~ 50-60Hz - 2000 Watt**

Manufactured for  
HORNBACH Baumarkt AG  
Hornbachstraße 11  
76879 Bornheim / Germany  
product@hornbach.com  
www.hornbach.com



  
www.tuv.com

PO:





Art.-Nr.: 10534737  
**230V~ 50-60Hz - 2000 Watt**

Manufactured for  
HORNBACH Baumarkt AG  
Hornbachstraße 11  
76879 Bornheim / Germany  
product@hornbach.com  
www.hornbach.com

  
www.tuv.com

PO:



## Specificații

Dimensiunea produsului:	44 x 25 x 63.5 cm
Greutate:	5.6 kg
Tensiune:	230 V ~ 50-60 Hz
Putere (scăzută/ridicată):	1.000/2.000 W
Clasă de protecție:	Clasa I

## Descriere

Ölfreier Radiator 2000 Watt este un încălzitor electric ușor de utilizat, pentru interior pentru uz casnic

## **Avertismente radiatoare electrice**

### **Avertismente de siguranță – generalități**

1. Înainte de utilizarea aparatului (și instalarea lui, dacă este cazul), citiți integral și cu atenție aceste instrucțiuni de utilizare. Păstrați instrucțiunile de utilizare pentru a le putea parcurge din nou în viitor și pentru a le da noului utilizator, dacă va fi cazul.
2. Înainte de a utiliza noul dvs. aparat (incl. cablul și ștecherul), verificați dacă acesta prezintă deteriorări vizibile. Nu puneți în funcțiune un aparat defect, restituiți-l furnizorului spre înlocuire.
3. În caz de utilizare sau instalare incorectă, există pericol de electrocutare și/sau incendiu.

### **Alerte privind poziția dispozitivului**

1. Nu așezați aparatul în apropierea, dedesubtul sau orientat înspre prize și așezați-l departe de flacără deschisă sau surse de căldură.
2. Pentru a reduce riscul de incendiu, țineți materialele textilele, draperiile sau orice alt material inflamabil la o distanță de minimum 1 metru față de orificiul de evacuare a aerului.
3. Nu folosiți aparatul în exterior sau în spații mai mici de 20m<sup>3</sup>.
4. La interior, aparatul este prevăzut cu componente fierbinți și/sau care iradiază și produc scântei. Nu-l folosiți așadar în medii în care se păstrează combustibili, vopsea, lichide inflamabile și/sau gaze, etc. Nu folosiți aparatul în medii cu pericol de incendiu precum butelii de gaz, conducte de caz sau aparate de aerosoli. Poate apărea pericolul de explozie și incendiu!
5. Acest aparat nu este destinat instalării pe perete sau plafon.
6. Nu utilizați această aeroterma în imediata apropiere a unei băi, a unui duș sau a unei piscine.
7. Acest aparat este etanș la apă picurată / împrăscată dar, deoarece este un aparat mobil, acesta nu este adecvat a fi folosit în săli de baie sau lângă o piscină. Nu amplasați niciodată aparatul în apropierea robinetelor sau rezervoarelor de apă. Asigurați-vă că aparatul nu poate cădea niciodată în apă și că nu intră niciun pic de apă în aparat. Dacă totuși intră apă în aparat, scoateți mai întâi ștecherul din priză! Nu mai folosiți un aparat în care a intrat apă ci dați-l la reparat. Nu scufundați niciodată aparatul, cablul sau ștecherul în apă sau alte lichide și nu atingeți niciodată aparatul cu mâinile ude.
8. Aerul din jurul aparatului trebuie să poată circula liber. Nu așezați așadar aparatul prea aproape pereți sau de obiecte mari sau sub un blat, dulap, perdele, ș.a. La amplasarea aparatului, luați în considerare cel puțin distanțele minime:  
Partea din față, distanța liberă minimă 100 cm  
Partea din spate, distanța liberă minimă 100 cm  
Părțile laterale, distanța liberă minimă 100 cm  
Partea de deasupra, distanța liberă minimă 100 cm
9. Poziționați aeroterma pe o suprafață orizontală și stabilă.
10. Baza pe care se așează aparatul trebuie să fie din material ignifug sau greu inflamabil. Trebuie să reziste în orice caz la o temperatură de minim 125°C, fără a se aprinde, topi, deforma sau afuma. Verificați cu regularitate dacă baza nu se supraîncălzește; acest lucru poate fi periculos!
11. Nu așezați aparatul pe suprafețe moi precum un pat sau covor cu păr lung, care pot acoperi deschiderile aparatului.

12. Nu amplasați aparatul în dreptul unei ferestre deschise, pentru că poate începe să plouă. Nu îl așezați pe suprafețe ude și evitați să se prelingă apă în el. Nu așezați aparatul în spatele unei uși sau pe o rută de acces, pentru a evita răsturnarea accidentală a acestuia.
13. Aeroterma nu trebuie să fie amplasată imediat sub o priză.
14. Nu utilizați această aerotermă în încăperi mici, atunci când sunt ocupate de persoane care nu sunt capabile să părăsească de unele singure camera, cu excepția cazului în care este asigurată o supraveghere constantă.

#### **Avertismente pentru utilizare**

1. Nu folosiți la radiator adăugiri/accesorii nerecomandate sau nelivate de producător.
2. Folosiți aparatul exclusiv în scopul în care a fost conceput și în modalitatea descrisă în prezentul manual de instrucțiuni.
3. Unele componente ale acestui produs se pot încălzi puternic și pot provoca arsuri. O atenție deosebită trebuie acordată acolo unde sunt prezenți copii și persoane vulnerabile.
4. Nu acoperiți și nu blocați niciodată aparatul; astfel, el se supraîncălzește și există pericol de incendiu. Nu întindeți și nu așezați niciodată pe aparat obiecte precum îmbrăcăminte, păături, perne, hârtie, etc. Respectați întotdeauna distanța minimă de 1 metru între aparat și materialele inflamabile. Deschiderile de ventilație nu au voie să fie blocate în niciun fel, pentru a preveni incendiile. Nu folosiți niciodată aparatul pentru uscarea hainelor sau pentru a așeza ceva pe el. Nu sprijiniți niciodată nimic de aparat!
5. Nu utilizați această aerotermă împreună cu un dispozitiv de programare, temporizator, sistem separat de control cu telecomandă sau cu orice alt dispozitiv care poate porni automat aeroterma, deoarece există riscul de producere a unui incendiu dacă aeroterma este acoperită sau incorect poziționată.  
Nu folosiți aparatul cu reglaj extern de tensiune precum un dimmer sau alte astfel de dispozitive; și acesta poate fi riscant!
6. Acest aparat este destinat exclusiv încălzirii spațiilor de muncă precum ateliere, boxe de garaj, spații de depozitare, etc. Folosiți aparatul doar în acest scop.
7. Curentul de alimentare și frecvența specificate pe aparat trebuie să corespundă cu cele ale prizei care urmează să fie folosită. Priza folosită trebuie să fie prevăzută cu împământare și instalația electrică trebuie să fie prevăzută cu întreruptor automat de curent diferențial rezidual de 30 mA. Trebuie să existe în orice moment acces la priza pe care o folosiți, pentru ca în situații de urgență să puteți scoate rapid ștecherul din priză.
8. Pentru a evita suprasolicitarea instalației și arderea siguranțelor, nu conectați nicio altă aparatură la aceeași priză sau la același grup electric ca și cel la care este conectat aparatul.
9. Desfășurați cablul electric al aparatului complet înainte de a introduce ștecherul în priză și asigurați-vă că nu ajunge nicăieri în contact cu părțile fierbinți ale aparatului și că nu se poate înfierbânta în niciun alt mod. Nu treceți cablul electric pe sub covor, nu-l acoperiți cu preșuri, rogojini sau altele și țineți cablul departe de ruta pietonală. Asigurați-vă că nu se trece pe deasupra lui și că nu se așează mobilier pe cablu. Nu treceți cablul electric peste colțuri ascuțite și, după utilizare, nu îl înfășurați prea strâns! Evitați contactul cablului electric cu ulei, solvenți și obiecte ascuțite. Verificați cablul electric și ștecherul cu regularitate, pentru a vedea dacă prezintă deteriorări. Nu răsuciți sau pliați cablul și nu-l înfășurați în jurul aparatului; acest lucru poate distruge izolația!

10. Nu recomandăm folosirea prelungitoarelor, deoarece aceasta duce la supra-încălzire și aprindere. Dacă folosirea unui prelungitor este inevitabilă, asigurați-vă că folosiți un prelungitor nedeteriorat, omologat, cu o secțiune minimă de 3 x 2,5 mm<sup>2</sup> și o putere minim admisă de 3500 Watt. Desfaceți întotdeauna întreg cablul prelungitorului de pe rolă, pentru a preveni supraîncălzirea.
11. Aparatul trebuie conectat doar la o priză cu împământare. Nu folosiți o cutie de distribuție / priză de masă, ș.a.
12. Pe durata utilizării, ștecherul se poate încălzi ușor; acest lucru este normal. Dacă se înfierbântă foarte tare, probabil problema este la priză. Luați în acest caz legătura cu electricianul dvs.
13. Opriti întotdeauna aparatul mai întâi și după aceea scoateți ștecherul din priză. Nu opriti niciodată aparatul scoțând ștecherul din priză!
14. Evitați pătrunderea de corpuri străine prin deschiderile radiatorului/ventilației sau de evacuare a aerului. Aceasta poate duce la electrocutare, incendii sau poate defecta aparatul.
15. Nu lăsați niciodată aparatul nesupravegheat când plecați, ci opriti aparatul și scoateți ștecherul din priză.
16. Dacă nu folosiți aparatul, scoateți întotdeauna ștecherul din priză! Pentru a scoate ștecherul din priză, prindeți de ștecher, nu trageți niciodată de cablul electric!
17. Acest aparat se înfierbântă pe durata utilizării. Nu atingeți aparatul în timpul sau imediat după folosire: vă veți arde.
18. Nu operați niciodată aparatul cu mâinile ude.
19. Nu utilizați această aerotermă dacă a suferit căzături.
20. Nu utilizați această aerotermă dacă există semne vizibile de deteriorare.

### **Cine are voie să folosească aparatul**

1. Acest aparat poate fi folosit de copiii cu vârsta de și peste 8 ani și de către persoanele cu capacități fizice, senzoriale sau mentale reduse sau fără experiență și cunoștințe, dacă au primit asistență sau instrucțiuni privind utilizarea aparatului într-un mod sigur și înțeleg pericolele implicate.
2. Copiii nu trebuie să se joace cu dispozitivul.
3. Curățarea și întreținerea nu trebuie efectuate de copii, fără supraveghere.
4. Copiii cu vârsta mai mică de 3 ani trebuie ținuti departe de dispozitiv, excepție făcând cazul în care sunt supravegheați continuu.
5. Copiii cu vârsta cuprinsă între 3 și mai puțin de 8 ani pot să pornească/oprească dispozitivul numai dacă acesta a fost amplasat sau instalat în poziția normală de funcționare prevăzută și li s-a acordat supraveghere sau instrucțiuni privind utilizarea aparatului într-un mod sigur și înțeleg pericolele implicate.  
Copiii cu vârsta cuprinsă între 3 și mai puțin de 8 ani nu trebuie să alimenteze, regleze și să curețe dispozitivul sau să efectueze lucrări de întreținere.

### **Avertismente întreținere**

1. Păstrați întotdeauna aparatul curat. Praful, murdăria și/sau depunerile din aparatul dvs. sunt cel mai frecvent motiv de supraîncălzire. Asigurați-vă că sunt îndepărtate cu regularitate.
2. Opriti întotdeauna aparatul, scoateți ștecherul din priză și lăsați aparatul să se răcească atunci când:

- doriți să curățați aparatul.
  - doriți să întrețineți aparatul.
  - atingeți sau mutați aparatul.
3. Nu puneți aparatul în funcțiune dacă observați deteriorări ale aparatului, cablului electric sau ștecherului sau când aparatul funcționează defectuos, scoate sunete neobișnuite, miroase sau vedeți fum, a căzut pe jos sau prezintă alte tipuri de defecțiuni. Scoateți imediat ștecherul din priză. Returnați întregul aparat furnizorului sau dați-l unui electrician autorizat la verificat și/sau reparat. Cereți întotdeauna piese originale.
  4. Aparatul poate fi deschis și/sau reparat exclusiv de către personal autorizat și calificat în acest scop. Nu încercați să-l reparați singur, poate fi periculos! Reparațiile executate de persoane neautorizate sau modificările aduse aparatului afectează etanșeitatea la praf și apă a aparatului și duc la anularea garanției și răspunderii fabricantului.
  5. În cazul în care cablul de alimentare este deteriorat, acesta trebuie înlocuit de către producător, agentul său de service sau de către persoane calificate pentru a evita eventualele pericole.

Nerespectarea instrucțiunilor de la punctele 3, 4, 5 poate cauza defectarea aparatului, aprinderea și/sau vătămări corporale. Acestea duc la anularea garanției și furnizorul, importatorul și/sau producătorul nu își vor asuma nicio răspundere pentru urmări.

## Descriere

1. Mâner
2. Lampă de control
3. Buton termostat
4. Buton reglaj intensitate I
5. Buton reglaj intensitate II
6. Suport rotă (2x)
7. Roți pivotante (4x)

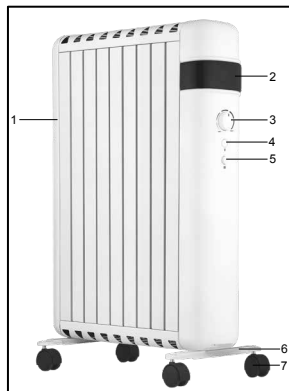

## Asamblare, loc și conectare

- Îndepărtați toate ambalajele și nu le țineți la îndemâna copiilor. După ce-l scoateți din ambalaj, verificați ca aparatul să nu prezinte deteriorări sau semne de erori/defecțiuni/deranjamente. Dacă aveți îndoieli, nu folosiți aparatul, ci adresați-vă furnizorului pentru verificare / înlocuire.

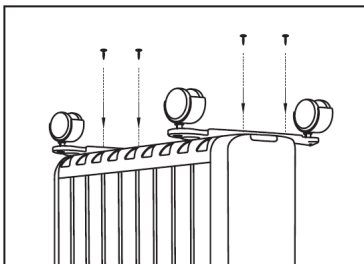
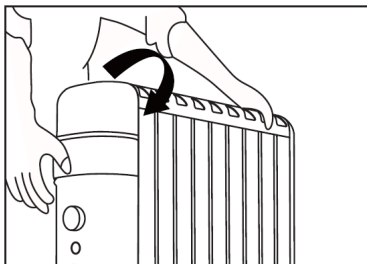

- Așezați radiatorul cu capul în jos (atenție la zgârieturi ale vopselei sau ale suprafeței suport!)
- Înșurubați ambele suporturi (fiecare cu câte 2 roțile pivotante) fix de radiator, vezi imaginea.
- Întoarceți la loc radiatorul, cu roțile în jos.
- **Alegeți un loc potrivit pentru așezarea aparatului, ținând cont de toate avertismentele din aceste instrucțiuni de utilizare**

**Avertisment:** folosiți radiatorul doar atunci când este în picioare, cu roțile fixate în partea de jos (după cum este ilustrat pe coperta acestor instrucțiuni de utilizare). Orice altă poziție este periculoasă!

## Punere în funcțiune și funcționare

- Asigurați-vă că ambele butoane de reglaj al intensității sunt oprite (nu sunt apăstate) și rotiți butonul termostatului cât de departe posibil spre Max.
- Acum introduceți ștecherul în priză.
- Porniți radiatorul apăsând pe unul dintre cele două butoane de reglaj al intensității: 1 buton apăsat = putere 1000W, ambele butoane apăstate = putere 2000W. Radiatorul începe să funcționeze. Pentru încălzire lentă, creștere a temperaturii cu câteva grade sau spații mici, apăsați un singur buton (1000 W). Pentru încălzire rapidă, creștere a temperaturii cu mai multe grade sau spații mai mari apăsați ambele butoane (2000W).
- Când temperatura din spațiu a ajuns la temperatura dorită, rotiți înspre Min butonul termostat până când auziți un clic. Ledul se stinge și radiatorul se oprește. Când lăsați butonul în această poziție, radiatorul va păstra temperatura setată cuplând și decuplând automat aparatul, la intervale regulate. Când cuplează, se aprinde ledul. Rotind butonul termostat spre stânga / dreapta, reduceți / creșteți temperatura setată.
- Dacă doriți, puteți seta acum radiatorul la o intensitate mai mică.
- Pentru a opri radiatorul, mai apăsați o dată pe butoanele de reglaj al intensității. Butonul (butoanele) revin în poziția ridicat. Radiatorul iese din funcțiune. Acum scoateți ștecherul din priză.
- Atenție: radiatorul se răcește lent. De aceea, lăsați-i suficient timp înainte de a-l atinge sau muta (folosiți mânerul!).

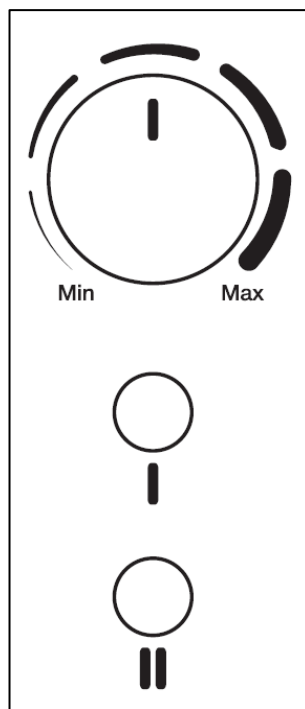

## Siguranțe

### Anti-răsturnare

Aparatul este prevăzut cu siguranță anti-răsturnare, care decuplează aparatul dacă se răstoarnă accidental. Dacă îl puneți la loc în picioare după ce a căzut, el își reia funcționarea. Este de preferat să îl opriți, să scoateți ștecherul din priză și să îl verificați dacă nu prezintă deteriorări. Dacă prezintă deteriorări sau funcționează defectuos, nu folosiți aparatul ci dați-l la verificat/reparat!

### Siguranța anti-supraîncălzire

Siguranța anti-supraîncălzire decuplează aparatul atunci când se supra-încălzește la interior. Se poate întâmpla acest lucru când aparatul nu poate elibera suficient căldura sau în caz de admisie insuficientă de aer rece. Cauza este de cele mai multe ori acoperirea (parțială) a aparatului, înfundarea admisiei sau gurilor de evacuare a aerului, amplasarea prea aproape de un perete, etc. Dacă aparatul s-a răcit suficient, el își va relua automat, în principiu, funcționarea, dar dacă nu îndepărtați cauza, probabil va continua să decupleze. Supra-încălzirea regulată poate duce la daune iremediabile. Când siguranța anti-supraîncălzire decuplează aparatul, trebuie să opriți butoanele de intensitate (butoanele sunt ridicate), să scoateți ștecherul din priză și să lăsați aparatul să se răcească. Îndepărtați cauza supraîncălzirii și repuneți în funcțiune aparatul ca de obicei. Dacă nu găsiți nicio cauză a supra-încălzirii și problema continuă să apară, nu mai folosiți radiatorul ci dați-l la verificat/reparat.

## Curățare și întreținere

Țineți aparatul curat. Pătrunderea prafului și murdăriei în aparat constituie un motiv frecvent al supraîncălzirii! Îndepărtați așadar cu regularitate praful și murdăria. Înainte de a-l curăța sau întreține, opriți întotdeauna aparatul, scoateți ștecherul din priză și lăsați-l să se răcească.

- Ștergeți cu regularitate exteriorul aparatului cu o lavetă uscată sau bine stoarsă. Nu folosiți săpunuri agresive, pulverizatoare, detergenți agresivi sau substanțe abrazive sau pentru lustruire sau solvenți chimici!
- Aspirați cu grijă, folosind aspiratorul, praful și murdăria din grilaje.
- Radiatorul nu mai conține alte componente ce necesită întreținere.
- La sfârșit de sezon, depozitați radiatorul, dacă se poate în ambalajul original. Așezați-l în picioare într-un loc răcoros, uscat și fără praf. Dacă este nevoie, demontați roțile de la bază.

## Eliminarea



La sfârșitul duratei de viață, eliminați dispozitivul în conformitate cu legile și reglementările locale sau livrați dispozitivul furnizorului dvs.

---

Manufactured for  
HORNBAACH Baumarkt AG  
Hornbachstraße 11  
76879 Bornheim / Germany  
product@hornbach.com  
www.hornbach.com

---

Model: Ölfreier Radiator 2000 Watt	Date: 22/03/2024
Product code: 10533560	Version: v3.1
10534737 (Swiss plug)	

---

Declaration of Conformity and User manual can be found at  
<https://www.hornbach.com/productcompliance>

---