

Pertura Türen

Momente der Verbundenheit

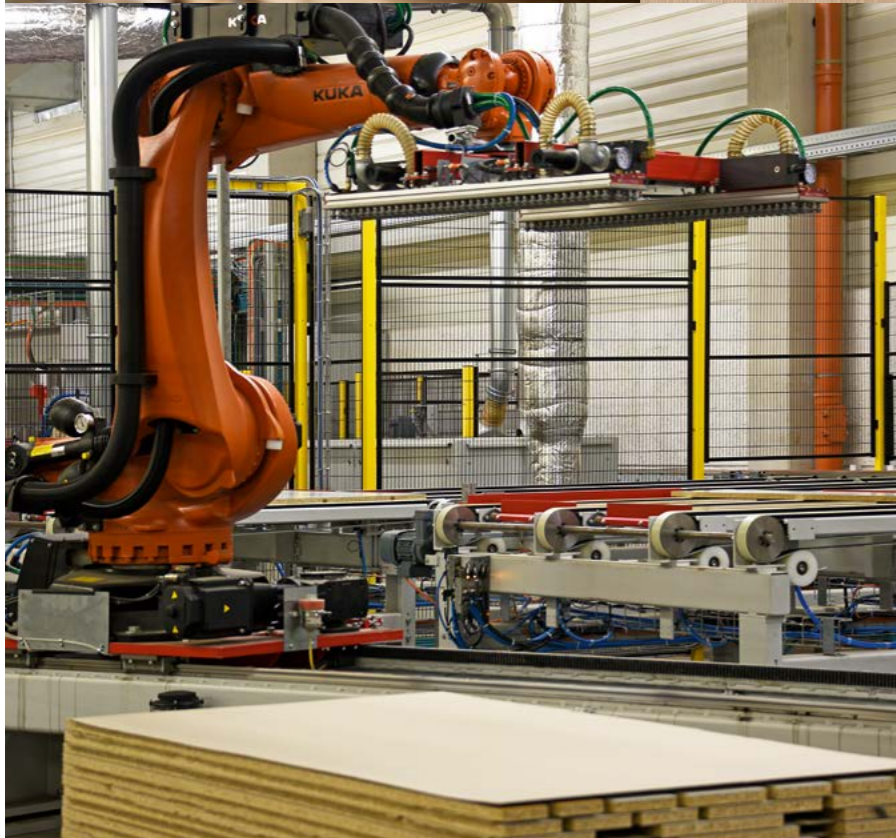



Nachhaltige Qualität – in allen Details spürbar Pertura Türen



Keine Tür hat so viele Aufgaben zu erfüllen wie die Innentür. Sie gibt das Gefühl von Sicherheit und Geborgenheit und gewährt im richtigen Moment etwas Ruhe. Sie trennt und verbindet einzelne Räume, ermöglicht Intimität oder Freiheit. Nicht zuletzt spiegelt sie sowohl den Geschmack als auch die Persönlichkeit des Hausbewohners wider.

Modernste Fertigungstechnik

Mit unseren Türen wollen wir den Vorstellungen unserer Kunden gerecht werden. Damit Pertura Türen besser sind als die Norm, setzen wir in der Produktion auf modernste Fertigungstechniken und hochwertige Materialien. Jeder Produktionsschritt wird von hochqualifizierten Mitarbeitern mit größter Sorgfalt ausgeführt.

Qualität ohne Kompromisse

Wir bieten nicht nur eine große Auswahl, sondern auch die Sicherheit eines bewährten Produktes. In der Maßhaltigkeit machen wir keine Kompromisse und setzen uns freiwillig besonders strenge Vorgaben. Diese außerordentlich niedrigen Toleranzen sind die Grundlage für die gute, langlebige Funktion unserer Türen und damit ein wichtiges Qualitätsmerkmal.

Höchste Ansprüche

Unsere Qualität zeigt sich nicht nur in laufenden Qualitätskontrollen, kontinuierlichen Fortentwicklungen unserer Türen und der stetigen Weiterbildung unserer Mitarbeiter. Sie spiegelt sich besonders in unserem Umweltbewusstsein. Wir produzieren mit Werkstoffen, die vollständig recycelbar sind und in Bezug auf die Chemikalien-Verbotsverordnung geringe Emissionswerte aufweisen. Wir beziehen unsere Holzwerkstoffe aus nachhaltiger Waldbewirtschaftung und arbeiten mit Lieferanten zusammen, die unsere Qualitätsansprüche genauso vertreten wie wir es tun.

Daher steht Pertura für höchste Markenqualität bei Türen.

*gemäß Garantiebedingungen auf Fabrikations- und Materialfehler;
ausführliche Bedingungen unter www.hornbach.de/garantien

In 6 Schritten zu Ihrer Wunschtür

Damit Sie bei der großen Bandbreite verschiedener Türmodelle und den umfangreichen Variationsmöglichkeiten nicht den Überblick verlieren, möchten wir Ihnen mit diesem Katalog die Auswahl erleichtern. Unsere Türmodelle wurden für Sie in einzelne Kapitel mit unterschiedlichen Stilrichtungen zusammengefasst. Zum Ende jedes Kapitels finden Sie noch einmal eine Übersicht der Konfigurationsmöglichkeiten.

1. Stilrichtung festlegen

Wählen Sie passend zu Ihrer Einrichtung hochwertige Zimmertüren aus einer großen Palette verschiedener Stilrichtungen. Wählen Sie Ihren Stil!



2. Modell und Material wählen

Je nach Modell haben Sie verschiedene Oberflächenarten wie CPL, Dekor oder Echtholz sowie unterschiedliche Mittellagen zur Auswahl. Ausgewählte Modelle der Kapitel Design Türen, Edle Türen, Stilvolle Türen und Glatte Türen sind auch als Funktionstüren erhältlich.

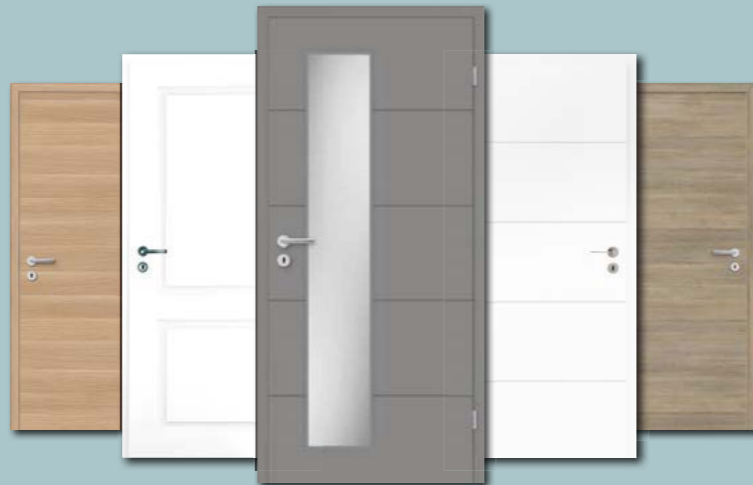

3. Türmodell konfigurieren

Wählen Sie aus einer Vielzahl von Oberflächendekoren, Gläsern und Zargen. Stellen Sie die Tür nach Ihren Wünschen zusammen. Detaillierte Angaben finden Sie auf den Konfigurationsseiten der jeweiligen Türserie.

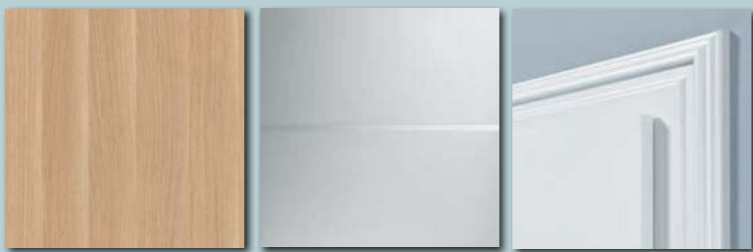

4. Einfach Maß nehmen

Maß zu nehmen ist nicht schwer. Wenn Sie alle Maße ermittelt haben, können Sie in der Tabelle „Normmaße“ sehen, ob sie dem Standard entsprechen, oder ob Sie Türelemente mit Sondermaßen benötigen. Mehr dazu finden Sie auf den Seiten 08-09.

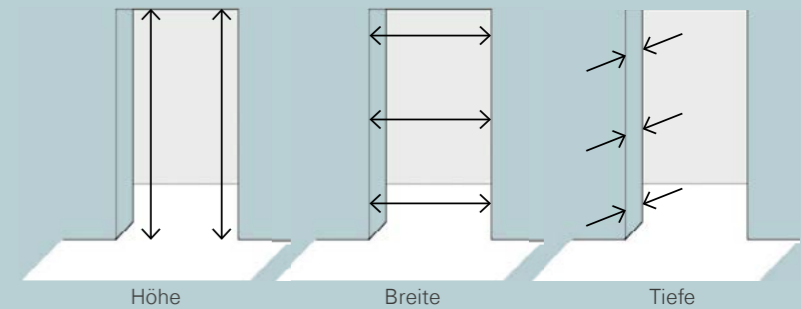

5. Schnell und bequem bestellen

Mit Bestellhilfen für Zimmertüren und Zargen sowie Aufmaßblätter erleichtern wir den Überblick und das Bestellen. Sie können alles bequem zu Hause erledigen oder die Hilfe eines Fachberaters in einem HORNBACH-Markt in Ihrer Nähe in Anspruch nehmen.

www.pertura.info

PERTURA Bestellhilfe:



6. Selbst einbauen oder einbauen lassen

Eine große Hilfe für Ihr Umbauvorhaben ist unsere Checkliste mit Informationen »An alles gedacht?« über nötige Montagematerialien sowie die Erläuterungen zum Türenwechsel auf den Seiten 129-130. Wenn Sie die Türen nicht selbst einbauen möchten, bieten wir Ihnen unseren praktischen Handwerkerservice an. Ein Flyer mit Informationen zum Handwerkerservice liegt dieser Broschüre lose bei.



Das Türelement Eigenschaften im Überblick

Das Türblatt und die Zarge bilden das Türelement. Türen und Zargen mit den unten genannten Vorteilen und zusätzlichen Ausstattungen erhalten Sie in den Kapiteln:

- » Design Türen
- » Edle Türen
- » Stilvolle Türen
- » Glatte Türen
- » Funktions Türen

Ausgenommen ist die Schiebetür mit integrierter Griffleiste vor der Wand laufend. Angaben zu Eigenschaften dieser Tür finden Sie auf den Seiten 116-117.

Türblätter

DIE ÜBERSCHLAGSEITE

Die Überschlagseite ist die Seite der Tür, bei der im geschlossenen Zustand die Türbänder sichtbar sind. Es handelt sich um die Seite der Tür, die auf der Zarge aufliegt.

DER FALZ

Als Falz bezeichnet man die stufenförmige Kante zwischen Türblatt und Zarge. Diese sorgt für eine bessere Abdichtung, da die Stufen aus Türblatt und Zarge beim Schließvorgang optimal ineinander greifen.

LEISES SCHLIESSEN

- » Falle aus hochwertigem Kunststoff
- » umweltfreundliche TPE-Dichtungsgummis

Schlossvarianten finden Sie auf Seite 116.

WARTUNGSFREIE BÄNDER

- » Kein Abrieb, kein Nachfetten nötig
- » Lebenslang geräuschlos & quietschfrei

KÜRZBARE TÜRLÄTTER

- » Zum Ausgleichen von Bodenunebenheiten, können viele unserer Türen im unteren Bereich gekürzt werden.
- » Mittellage Wabe und klassische Türen: bis 15 mm
- » Mittellage Röhrenspan: bis 50 mm

KANTENAUSFÜHRUNGEN

Die Kantenausführung ist abhängig vom Türmodell.

DIE FALZSEITE

Die Falzseite ist die Seite der Tür, die im geschlossenen Zustand auf der Zargendichtung aufliegt. Das Türblatt liegt im hinteren Bereich der Zarge und die Zargentiefe ist sichtbar.

WOHNGESUNDE OBERFLÄCHEN

- » Schadstoff- und emissionsarmer UV-Lack auf Wasserbasis

STABIL & LANGLEBIG

Alle Bestandteile unserer Türelemente sind optimal aufeinander abgestimmt und langlebig konstruiert. Regelmäßige Produktionskontrollen sichern die Qualität bis ins Detail – Tag für Tag.

DIE MITTELLAGE

Je nach Anforderung (z. B. Stabilität und Benutzung) sind verschiedene Ausführungen erhältlich.

LICHTAUSSCHNITT

Mit einem Lichtausschnitt und der großen Glasauswahl bringen Sie Ihren persönlichen Stil in die eigenen vier Wände.

Weiterführende Informationen entnehmen Sie bitte den Konfigurationsseiten 32-35, 50-53, 62-65, 82-87 und 100-101.

Zargen

FLEXIBEL ANPASSBARE ZARGE

- » Der Verstellbereich gibt Ihnen Spielraum bei abweichenden Wandstärken oder schiefen Wänden
- » Siehe Tabellen Seite 9
- » Die Zarge ist sofort einsatzbereit

Mehr zur Zierbekleidung mit verlängerter Feder auf Seite 128

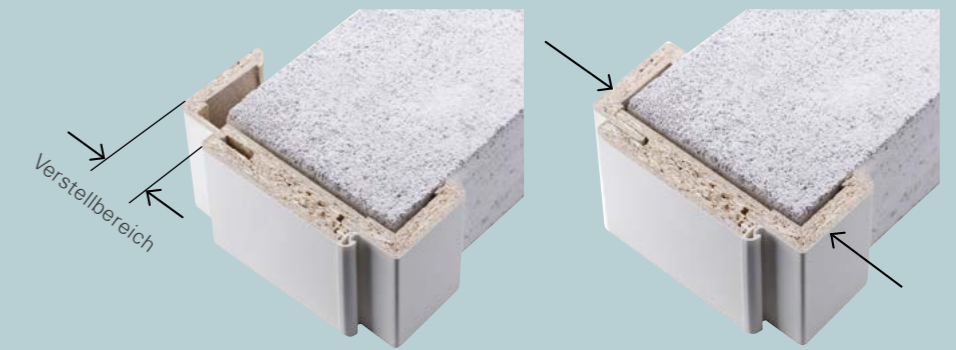

KANTENAUSFÜHRUNGEN

Die Kante ist abhängig von der Zargenoberfläche.

GLASFASERVERSTÄRKTE, STABILE BANDTASCHEN

- » Standardmäßig verbaut
- » Vorbereitet zum 4-fach Verschrauben für besonders schwere Türblätter oder noch mehr Reserven.
- » Zargen dadurch auch für Ganzglastüren geeignet
- » Durch spezielle Konstruktion zusätzlich zur unsichtbaren Wandverdübelung geeignet
- » Bei schweren Elementvarianten z. B. Schallschutz mit Bohrschablone in der Zargenkartonage lose beigelegt.

PFLERGELEICHTE & LANGLEBIGE ZARGEN

- » Glatte, saubere Kanten dank durchgehender Ummantelung des Umbugs
- » Futterbrett und Bekleidung sind abgerundet
- » Ästhetische Anmutung und zusätzlicher Schutz vor Schmutzfugen
- » Drüberwischen mit nebelfeuchtem Tuch genügt

HOCHWERTIGE & FEDERNDE DICHTUNG

- » wohngesund, da ohne PVC
- » Leises Türschließen dank schützender Dichtlippe
- » Breiter, elastischer Dämpfungsbereich

MONTAGEFREUNDLICHE ECKVERBINDUNG

- » stabile Verbindung für einfache Montage

EXTRA STABILES SCHLIESSBLECH

- » 5-fach verschraubt
- » Schließkraft über Feilnase einstellbar
- » Schließblechwinkel nachträglich für Ganzglastüren anpassbar

BREITE, ABDECKENDE ZARGEN

- » 60 mm breite Bekleidungen verdecken Unebenheiten im Türausschnitt
- » Die Rückstände, vieler alter demontierter Zargentypen werden von unseren Bekleidungen vorteilhaft überdeckt, alte Ränder bleiben meist unsichtbar.

Erläuterungen rund um die Tür

Grundaufbau einer Tür nach DIN

Sondermaße sind modellabhängig möglich (gegen Mehrpreis)

SERIENMÄSSIGE AUSSTATTUNG

- › Satz Bänder
- › Buntbart-Schloss
- › Standard-Schließblech

Eine Erklärung zur Falz- und Überschlagseite finden Sie auf Seite 06.

TÜRBLATTSTÄRKE CA. 40 MM

TÜRBLATTHÖHEN

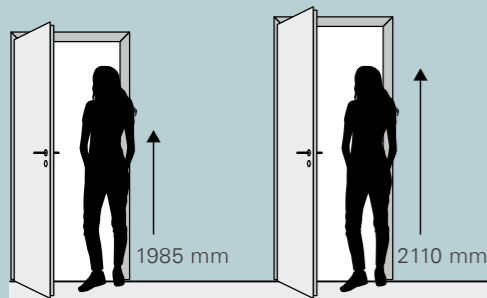

TÜRBLATTBREITEN

Türen mit Lichtausschnitt ab 735 mm

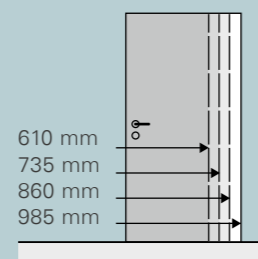

DIN-RICHTUNG

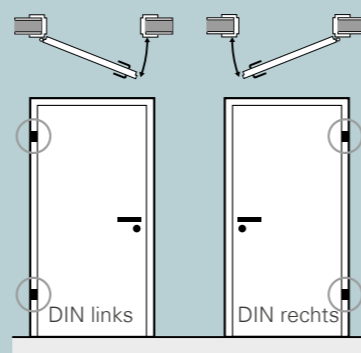

SO MESSEN SIE RICHTIG

Vor dem Kauf Ihrer Tür sollten Sie unbedingt ein genaues Aufmaß Ihrer Zimmertür nehmen.

HINWEIS: Die Maße sollten an mehreren Punkten genommen werden.



Bestellhilfen unter www.pertura.info

MITTELLAGEN

Für die Qualität Ihrer neuen Tür ist neben dem Design insbesondere die Mittellage der Türblätter wichtig. Welche Türen mit welchen Mittellagen zu erhalten sind, erfahren Sie auf den Konfigurationsseiten der jeweiligen Kapitel.



OBERFLÄCHEN

Neben dem Innenleben spielt auch die äußere Optik eine entscheidende Rolle. Ob mit Lichtausschnitt, Sprossenrahmen oder ganz schlicht. Sie können selbst entscheiden. Das Angebot an verschiedenen Oberflächen, Gläservarianten, Holzarten und Designs finden Sie auf den Konfigurationsseiten der einzelnen Kapitel.



UMFASSUNGSZARGEN

Eine Zarge ist weit mehr als die bloße Verbindung von Wand und Tür. So, wie ein Rahmen das Bild zusätzlich unterstreicht, betont die Zarge die Tür. Deshalb sind unsere Zargen auch ganz auf unsere große Türenvielfalt abgestimmt. Mehr über die passenden Zargenausführungen für die verschiedenen Türen erfahren Sie auf den Konfigurationsseiten der jeweiligen Kapitel. Oder sehen Sie direkt auf der Seite Ihrer Wunschtür nach.

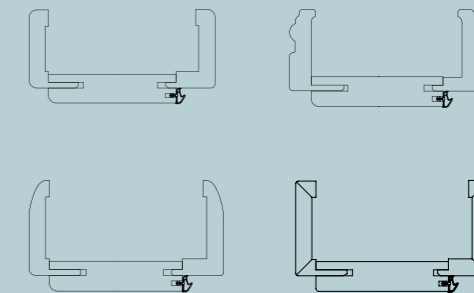

MASSE FÜR EINFLÜGELIGE TÜREN

Planen Sie möglichst mit Normalmaßen. Sie vermeiden so Sondermaße und Kosten.

HINWEIS: Beim Mindestmaß in der Breite muss die Bandtasche bauseits ausgestemmt werden.

Sondermaße sind modellabhängig möglich (gegen Mehrpreis)

MAUERÖFFNUNG min.–max.	TÜRBLATTAUSSENMASS nach DIN 68706-1 / 18101
BREITE	
625–665 mm	610 mm
750–790 mm	735 mm
875–915 mm	860 mm
1000–1040 mm	985 mm
HÖHE	
2000–2025 mm	1985 mm
2125–2150 mm	2110 mm

VERSTELLBARE ZARGEN

Messen Sie immer an der stärksten Stelle Ihrer vorhandenen Maueröffnung. Der Verstellbereich orientiert sich an den Wandstärken (siehe Tabellen).

Zargen für Design Türen Seite 33 | Edle Türen Seite 52 | Stilvolle Türen Seite 63 | Glatte Türen Seite 85

NORMZARGE Wandstärke in mm	VERSTELLBEREICH + 17 mm / von–bis
90 mm	90–107 mm
120 mm	120–137 mm
140 mm	140–157 mm
160 mm	160–177 mm
200 mm	200–217 mm
265 mm	265–282 mm
330 mm	330–347 mm

Zargen für Massive Türen Seite 100

ZARGE KIEFER/FICHTE PROFILIERT Wandstärke in mm	VERSTELLBEREICH + 20 mm / von–bis	PROFILZARGE WEISS LACKIERT ZARGE LAMIKOR WEISS LACKIERT Wandstärke in mm	VERSTELLBEREICH -7/+15 mm / von–bis
80 mm	80–100 mm	80 mm (0/+20 mm)	73–95 mm
100 mm	100–120 mm	100 mm	93–115 mm
120 mm	120–140 mm	125 mm	118–140 mm
140 mm	140–160 mm	145 mm	138–160 mm
160 mm	160–180 mm	165 mm	158–180 mm
180 mm	180–200 mm	185 mm	178–200 mm
205 mm	205–225 mm	205 mm	198–220 mm
240 mm	240–260 mm	240 mm	233–255 mm
270 mm	270–290 mm	270 mm	263–285 mm
290 mm	290–310 mm	290 mm	283–305 mm
330 mm	330–350 mm	330 mm	323–345 mm



Design Türen

- 16-17 **Zwei Weißtöne**
- 18-19 Linum
- 20-21 Yori | Mila
- 22-23 Tilda
- 24-31 **Lack edelgrau**
- 24-25 Soley
- 26-27 Tilda 11 | Mila 01/02
- 28-29 Pila
- 30-31 Perla 05
- 32-35 Konfiguration

12-35



Trend

- 36-37 Türen gestalten mit schwarzen Akzenten
- 88-89 Türen und Zargen individuell kombiniert

36-37

88-89

Edle Türen

- 40-41 Perla
- 44-49 Hedinn
- 50-53 Konfiguration

38-53



Massive Türen

- 94-95 Fengur
- 96-97 Hekla
- 98-99 Embla
- 100-101 Konfiguration

90-101



Stilvolle Türen

- 58-59 Pila
- 60-61 Mila
- 62-65 Konfiguration

54-65



Funktions Türen

- 106-107 Schallschutz
- 108-109 Einbruchhemmendes Element RC2
- 110-111 Rauchschutz | Feuer-/Rauchschutz
- 112-113 Klimaklasse/Wärmeschutz
- 114-120 Schiebetüren
- 121 Blendrahmen
- 122-123 Zweiflügelig | Windfang
- 124-125 Zusätzliche Funktionen

102-125

Glatte Türen

- 70-71 Soley
- 72-73 Yori CPL weiß
- 74-75 Yori
- 76-79 Yori Haptik
- 80-81 Meili
- 82-87 Konfiguration

66-87



Allgemein

- 126-128 Zubehör | Zusätzliche Ausstattungen
- 129-130 Türenwechsel | Checkliste

126-130



Design Türen

Auffällig
und trendig –
gelebte
Individualität





Beispiel:
LINUM 02
Weißlack Glattkante
Zarge CPL weiß Rundkante

Design Türen

> Zwei Weißtöne

Linum
Yori | Mila
Tilda

Lack edelgrau

Soley
Tilda 11 | Mila 01/02
Pila
Perla 05

Beispiel:
YORI
CPL weiß
Tür und Zarge CPL weiß Rundkante



Alle Türen mit abgebildetem Icon erhalten Sie in design-weiß und klassischem Weiß. Bitte beachten Sie dabei die dazugehörigen Kantenausführungen.



© UnitedPhotoStudio/stock.adobe.com

Klassisches Weiß

Passt zu vielen Oberflächen

AUSFÜHRUNGEN IN KLASSISCHEM WEISS:

Türblatt:

Je nach Modell Türblatt Rundkante CPL oder Glattkante Weißlack.

Zarge:

Im klassischen Weißton steht Ihnen eine große Auswahl an Zargen zur Verfügung. Wählen Sie je nach persönlichen Vorlieben zwischen Rundkante, bombierter Kante oder entscheiden Sie sich für die ganz klassisch anmutende profilierte Kante.



Oberflächen mit leicht abgetöntem Weiß sind das Richtige für Sie, wenn Sie es harmonisch und gedeckt mögen. Die edle Weißlackoberfläche harmoniert mit vielen gängigen Weißtönen und passt somit sehr gut zu weißen Möbeln, Heizkörpern und Fensterrahmen. Bei einer warmen, gemütlichen Inneneinrichtung fügt sich der gebrochene Weißton gut in das Gesamtkonzept des Raumes ein.

Vorteile klassisches Weiß:

- passt zu vielen weißen Möbeln
- passt zu gängigen Fensterrahmen, Heizkörpern und vielen hellen Einrichtungsgegenständen
- besonders harmonisch für eine warme, gemütliche Einrichtung

Türen und Zargen in klassischem Weiß finden Sie in folgenden Kapiteln:

- > Design-Türen
- > Edle Türen
- > Stilvolle Türen
- > Glatte Türen

Design-weiß

Helles, farbneutrales Weiß

Türen und Zargen in design-weiß finden Sie außerdem in den Kapiteln Edle Türen und Glatte Türen

AUSFÜHRUNGEN IN DESIGN-WEISS:

Türblatt:

Je nach Modell Türblatt Softkante in CPL oder Weißlack (Modell Mila/Tilda).

Zarge:

Alle Türen im neuen design-weiß sind in der Ausführung Softkante erhältlich. Die Kanten von Türblatt und Zarge sind hier ganz leicht abgerundet und dadurch besonders edel und elegant.



Vorteile design-weiß:

- kombinierbar mit modernen Fußleisten und Steckdosen
- wirkt strahlend und zeitgemäß
- passt zu hochweißen Wandfarben
- kontrastreich zu Farben, Holztonen und heller Einrichtung



Beispiel:
MILA 01
Weißlack design-weiß Softkante
Zarge CPL design-weiß Softkante



© Pixel-Shot/stock.adobe.com

Design Türen

Zwei Weißtöne

Linum

Yori | Mila

Tilda

Lack edelgrau

Soley

Tilda 11 | Mila 01/02

Pila

Perla 05

Linum

Weißlack Glattkante

Linum bietet Ihnen mit einer hochwertigen Weißlack-Oberfläche und harmonisch eingebrachten Fräsungen ein ganz besonderes Design. Für jeden Einrichtungsstil erhalten Sie hier ein passendes Modell. Schlicht und elegant.

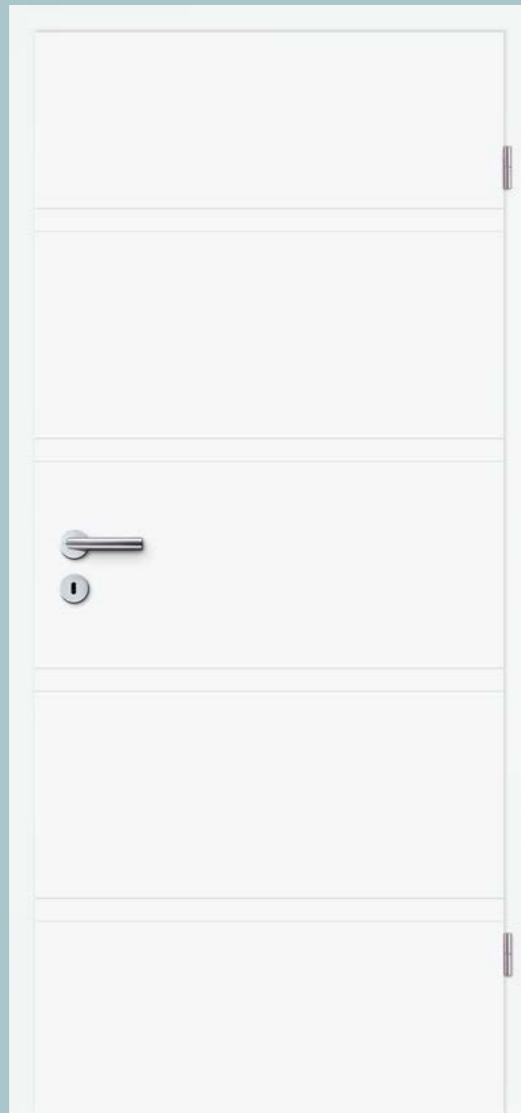

LINUM 02
Weißlack Glattkante
Zarge CPL weiß Rundkante

Konfigurationsmöglichkeiten
auf Seite 32.



LINUM 03
Weißlack Glattkante
Zarge CPL weiß Rundkante

Ausstattungsvarianten

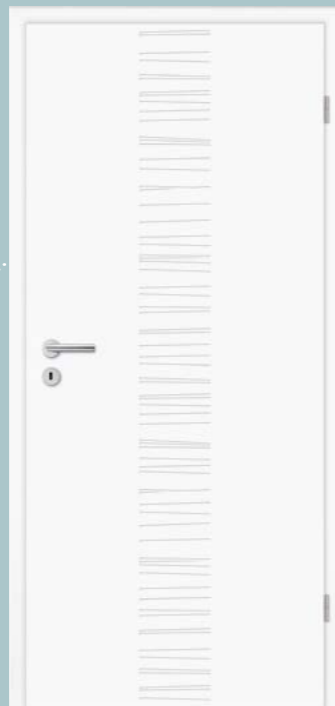

Für mehr Sicherheit
und Ruhe sind Türen
der Serie Linum als
Einbruchhemmen-
des Element RC2
und Schallschutztür
erhältlich.

Erfahren Sie mehr zu: Schallschutz auf den Seiten 106-107,
zu Klimaklasse auf Seite 112 und Einbruchhemmung RC2
auf den Seiten 108-109.

LINUM 04
Weißlack Glattkante
Zarge CPL weiß Rundkante



© Autor 2mmedia/stock.adobe.com

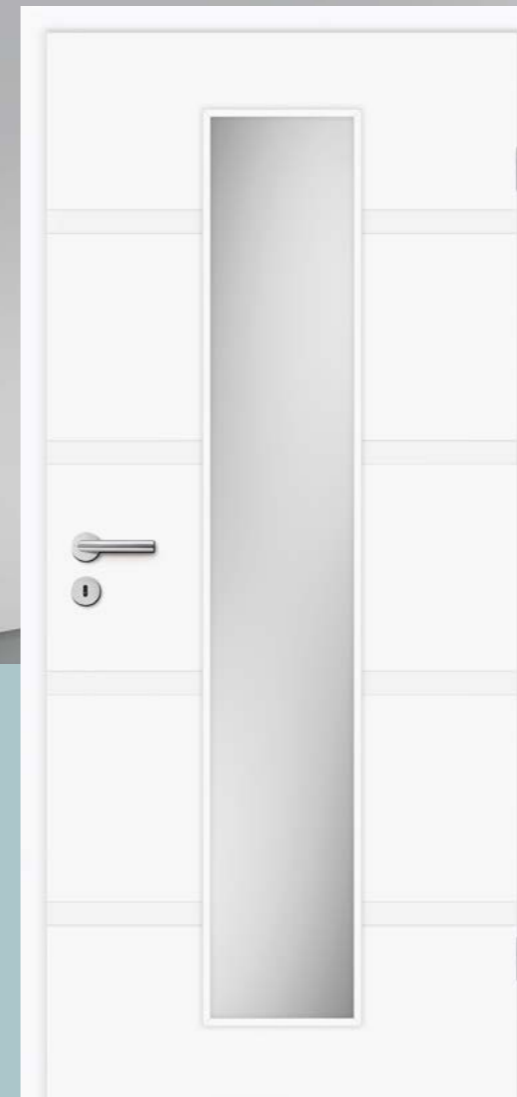

LINUM 02
Weißlack Glattkante
Lichtausschnitt GA-M Klarglas
Zarge CPL weiß Rundkante

Linum 02 erhalten
Sie ebenfalls mit dem
Lichtausschnitt GA-B.
Mehr dazu auf
Seite 34.

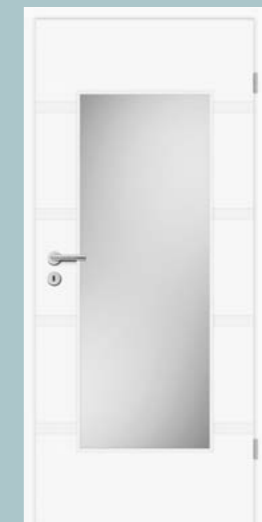

LINUM 02
Weißlack Glattkante
Lichtausschnitt HD Klarglas
Zarge CPL weiß Rundkante



LINUM 02
Weißlack Glattkante
Lichtausschnitt GA-S Klarglas
Zarge CPL weiß Rundkante



LINUM 08
Weißlack Glattkante
Zarge CPL weiß Rundkante



LINUM 09
Weißlack Glattkante
Zarge CPL weiß Rundkante



LINUM 10
Weißlack Glattkante
Zarge CPL weiß Rundkante

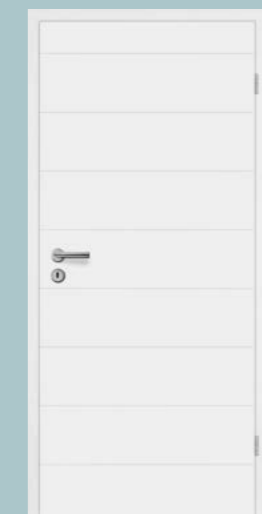

LINUM 11
Weißlack Glattkante
Zarge CPL weiß Rundkante

Design Türen

Zwei Weißtöne

Linum

Yori | Mila

Tilda

Lack edelgrau

Soley

Tilda 11 | Mila 01/02

Pila

Perla 05

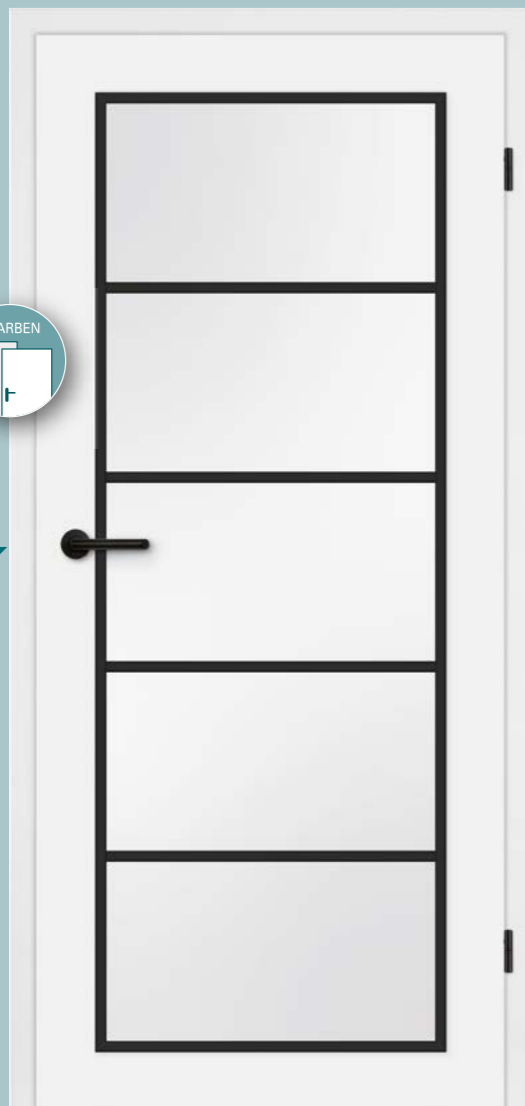

Entdecken Sie Yori Türen in klassischem Weiß auf Seite 72-73. Konfigurationsmöglichkeiten auf den Seiten 32-35. Nicht abgebildet: Lichtausschnitt GA-B und GA-M.

YORI
CPL design-weiß
Lichtausschnitt HK, Glas Satinato
Sprossenrahmen Black 1
ohne Schlüsselbohrung
Tür und Zarge Softkante

Yori design-weiß

CPL Softkante

Einfach und schlicht kann auch sehr elegant sein. Die weißen Türen bestechen mit ihrem zeitlosen Design und reflektieren durch ihre glatte Oberfläche viel Licht und geben so ein helles Raumgefühl. Durch die Eigenschaften der CPL-Oberfläche ist die Tür besonders pflegeleicht und strapazierfähig.

Auf den Seiten 16-17 finden Sie eine nähere Beschreibung, welcher Weißton zu welchem Raum passt.

Für die individuelle Note sorgt eine breite Auswahl an Lichtausschnitten und Gläsern. Sie bieten die Möglichkeit dunkle oder enge Räume mit Tageslicht zu füllen.

Tipp: Unsere Türen in design-weiß harmonieren besonders gut mit schwarzen Sprossenrahmen. Weitere schwarze Zubehörmaterialien finden Sie auf den Seiten 36-37.



Ausstattungsvarianten

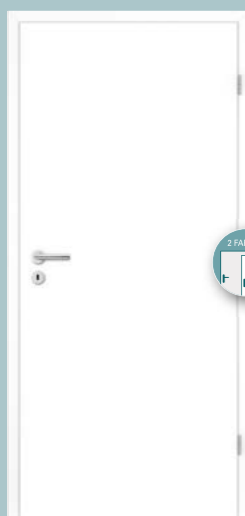

YORI
CPL design-weiß
Tür und Zarge Softkante



YORI
CPL design-weiß
Lichtausschnitt GA-S, Glas Satinato
Tür und Zarge Softkante

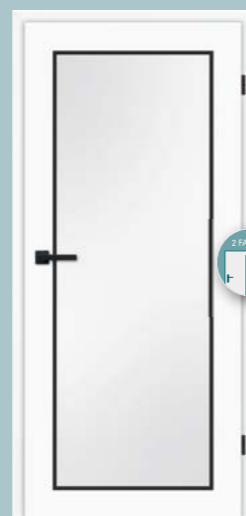

YORI
design-weiß
Lichtausschnitt HK, Glas Satinato
Glasleisten schwarz
ohne Schlüsselbohrung
Tür und Zarge Softkante



YORI
CPL design-weiß
Lichtausschnitt G3, Glas Finesse 04
Tür und Zarge Softkante

Mila design-weiß

Weißlack Softkante

Dieses Türmodell zeigt klassische Merkmale traditioneller Stiltüren im zeitgemäßen, reduzierten Look.

Mila überzeugt durch ihr ansprechendes Design. Sie erhalten die Türen im neuen design-weiß in der Ausführung Softkante. Die Kanten von Türblatt und Zarge sind hier ganz leicht abgerundet und dadurch besonders edel und elegant.

Auf den Seiten 16-17 finden Sie eine nähere Beschreibung, welcher Weißton zu welchem Raum passt.

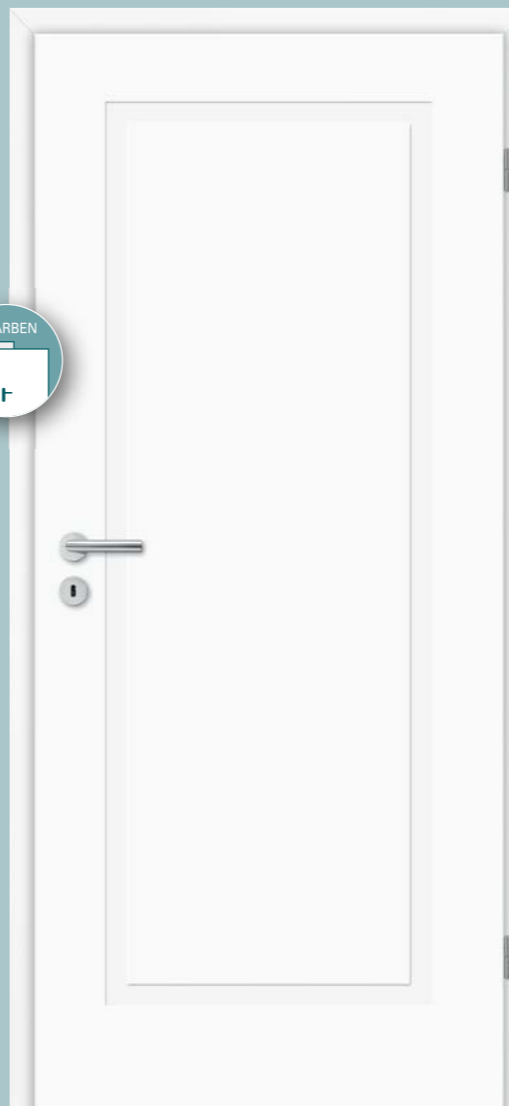

MILA 01
Weißlack design-weiß
Zarge CPL design-weiß
Tür und Zarge Softkante

Entdecken Sie noch mehr zur Oberfläche design-weiß auf Seite 17. Die Mila-Türen in klassischem Weiß finden Sie auf der Seite 60. Konfigurationsmöglichkeiten auf den Seiten 32-35.

Ausstattungsvarianten



MILA 01
Weißlack design-weiß
Lichtausschnitt HL, Glas Satinato
Tür und Zarge Softkante



MILA 02 Weißlack design-weiß
Lichtausschnitt HM, Glas Satinato
Tür und Zarge Softkante



Detail Glasleiste,
Glas Satinato



MILA 02
Weißlack design-weiß
Tür und Zarge Softkante



Breite, leicht abgerundete
Prägungen sorgen für den
reduzierten Look der
Serie „Mila“



Mittellage

Design Türen

Zwei Weißstöne

Linum
Yori | Mila

Tilda

Lack edelgrau

Soley
Tilda 11 | Mila 01/02
Pila
Perla 05

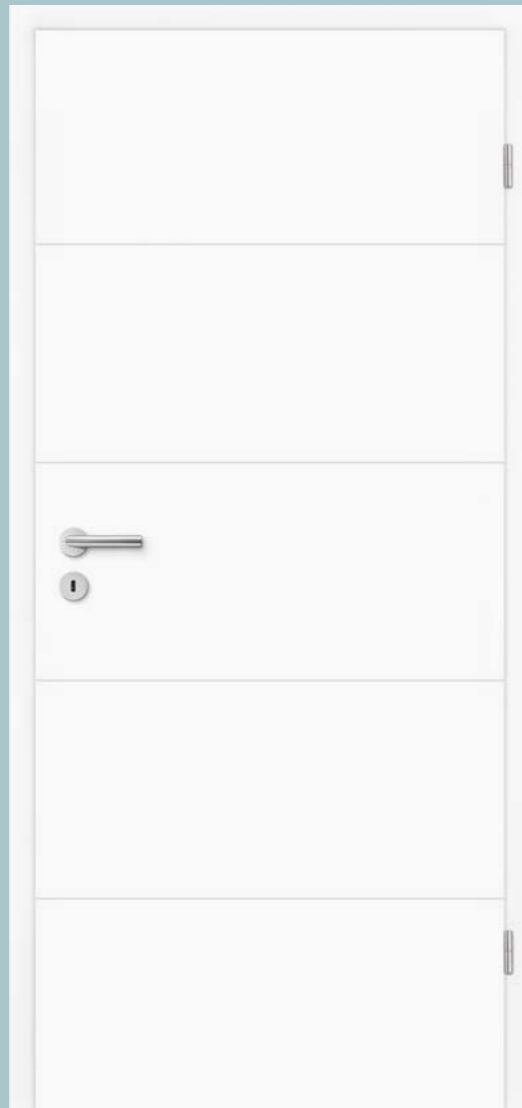

TILDA 10
Weißlack design-weiß
Zarge CPL design-weiß
Tür und Zarge Softkante

Tilda design-weiß Weißlack Softkante

Tilda Türen bestechen durch ihre dezente Linien und wirken dadurch noch raffinierter. Durch eine minimale Abrundung der fein geprägten Kanten haben sie einen besonders dezenten Effekt.

Die Kanten von Türblatt und Zarge sind hier ganz leicht abgerundet und dadurch besonders edel und elegant.

Auf den Seiten 16-17 finden Sie eine nähere Beschreibung, welcher Weißston zu welchem Raum passt.

Konfigurationsmöglichkeiten
auf den Seiten 32-35.

Für TILDA 10 ist das Glas
Finesse 04 nicht erhältlich.

Ausstattungsvarianten



TILDA 10
Weißlack design-weiß
Lichtausschnitt GA-M, Glas Satinato
Zarge CPL design-weiß
Tür und Zarge Softkante

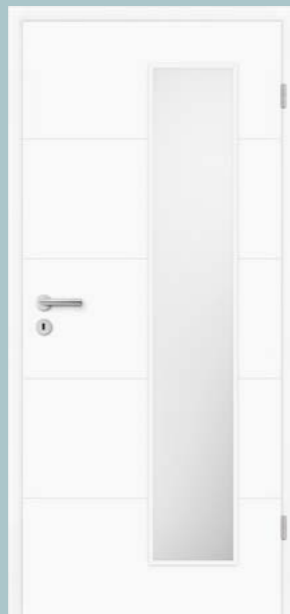

TILDA 10
Weißlack design-weiß
Lichtausschnitt GA-B, Glas Satinato
Zarge CPL design-weiß
Tür und Zarge Softkante



TILDA 10
Weißlack design-weiß
Lichtausschnitt GA-S, Glas Satinato
Zarge CPL design-weiß
Tür und Zarge Softkante



TILDA 10
Weißlack design-weiß
Lichtausschnitt HD, Glas Satinato
Zarge CPL design-weiß
Tür und Zarge Softkante

Besonderheiten Tilda

Dezente Linien

Leichte Strukturen unterstützen die elegante Wirkung dieser Design-Türen.



Erfahren Sie mehr zu Schallschutz auf den Seiten 106-107, zu Klimaklasse auf Seite 112 und zu Einbruchhemmend RC2 auf den Seiten 108-109.

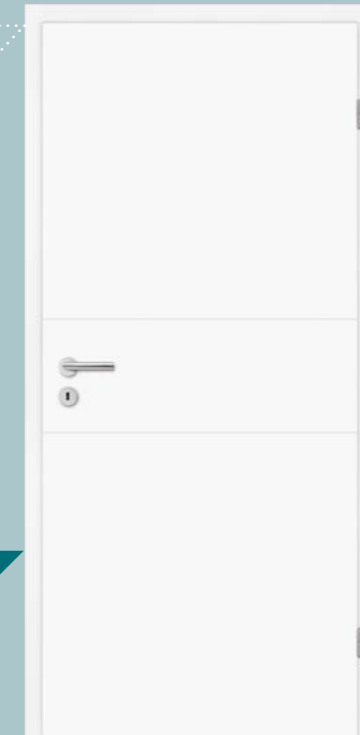

TILDA 11
Weißlack design-weiß
Zarge CPL design-weiß
Tür und Zarge Softkante

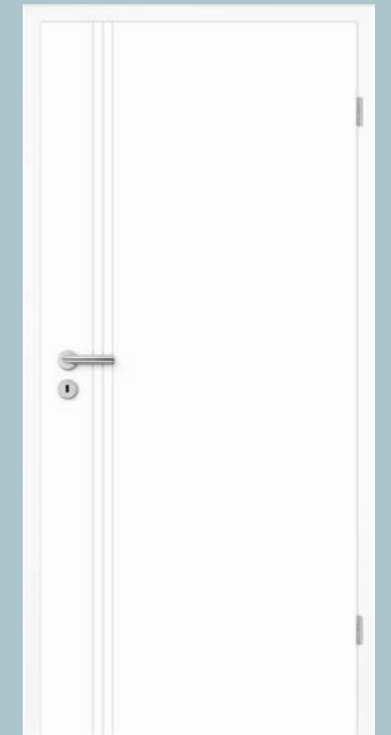

TILDA 16
Weißlack design-weiß
Zarge CPL design-weiß
Tür und Zarge Softkante



Beispiel:
TILDA 11
Weißlack design-weiß
Zarge CPL design-weiß
Tür und Zarge Softkante

Design Türen

Zwei Weißtöne

Linum
Yori | Mila
Tilda

Lack edelgrau

► Soley

Tilda 11 | Mila 01/02
Pila
Perla 05

Konfigurations-
möglichkeiten auf
den Seiten 32-35.

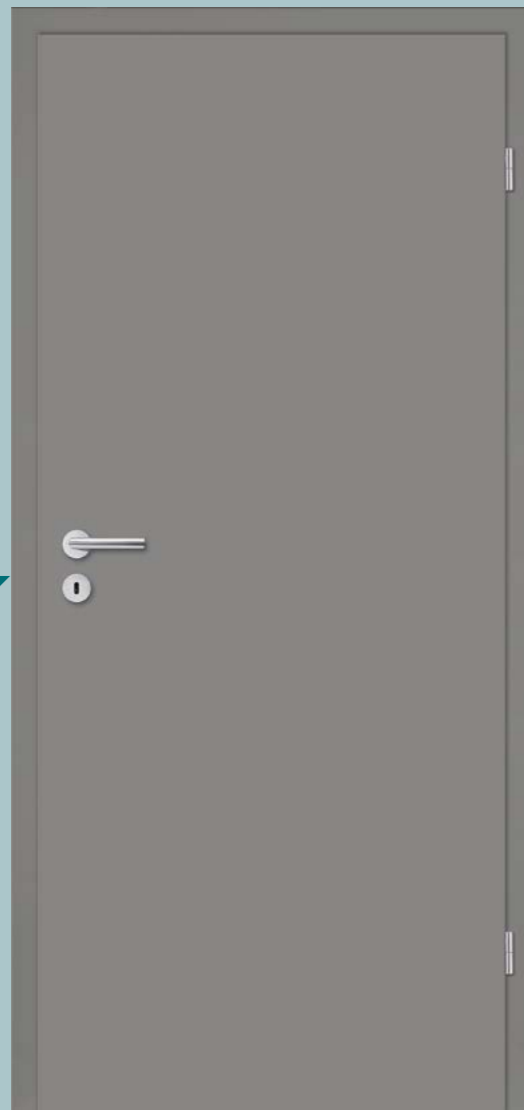

SOLEY
Lack edelgrau
Tür und Zarge Softkante

Soley

Lack edelgrau Softkante

Grautöne sind in der modernen Raumgestaltung nicht mehr wegzudenken. Grau lässt sich gut kombinieren: kontrastreiche Farben bringt es zum Strahlen, zu Weiß- und Naturtönen wirkt es ruhig und harmonisch. Pertura Türen Lack edelgrau verfügen über eine sorgfältige und hochwertige Lackierung bei der neueste Fertigungstechnologien zum Einsatz kommen.

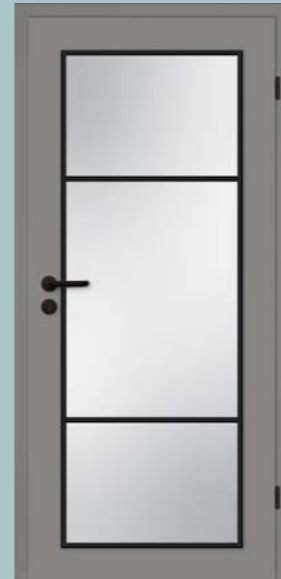

SOLEY
Lack edelgrau
Lichtausschnitt HK, Klarglas
Sprossenrahmen Black 2
Tür und Zarge Softkante

Ausstattungsvarianten

Tipp: Unsere Türen in Lack edelgrau harmonieren besonders gut mit schwarzen Sprossenrahmen. Weitere schwarze Zubehörmaterialien finden Sie auf den Seiten 36-37.



Soley Lack edelgrau erhalten Sie auch mit den Lichtausschnitten GA-M, Glas Satinato und GA-S. Mehr dazu auf Seite 34-35.



SOLEY
Lack edelgrau
Lichtausschnitt GA-M, Glas Satinato
Tür und Zarge Softkante



SOLEY
Lack edelgrau
Lichtausschnitt G3, Glas Satinato
Tür und Zarge Softkante

Beispiel:
SOLEY
Lack edelgrau
Tür und Zarge Softkante



© Autor Dariusz Jarzabek/stock.adobe.com

Design Türen

Zwei Weißtöne

Linum
Yori | Mila
Tilda

Lack edelgrau

Soley

► Tilda 11 | Mila 01/02

Pila

Perla 05

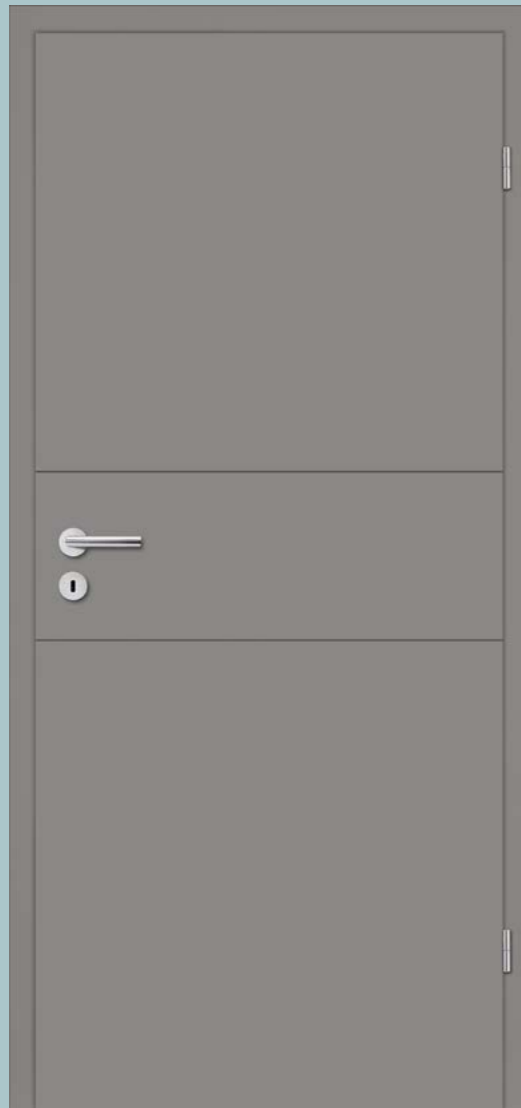

Tilda 11

Lack edelgrau Softkante

Dieses graue Türmodell wirkt durch seine zwei dezenten Linien in der Türblattmitte besonders schlicht und elegant.

Dezente Linien

Leichte Strukturen unterstützen die elegante Wirkung dieser Design-Türen.



Konfigurationsmöglichkeiten auf den Seiten 32 - 35.

TILDA 11
Lack edelgrau
Tür und Zarge Softkante



Beispiel:
MILA 01
Lack edelgrau
Lichtausschnitt HL, Klarglas
Tür und Zarge Softkante

© Autor Dariusz Jarzabek/stock.adobe.com



Mila

Lack edelgrau Softkante

Bei diesem Türmodell im zeitgemäßen, reduzierten Look haben wir uns von traditionellen Stiltüren inspirieren lassen. Der graue Farbton unterstützt das ansprechende Design. Die Tür wirkt ruhig und fügt sich harmonisch in die Raumgestaltung ein.

Erfahren Sie mehr zu Schallschutz auf den Seiten 106-107, zu Klimaklasse auf Seite 112 und zu Einbruchhemmend RC2 auf den Seiten 108-109.

MILA 01
Lack edelgrau
Tür und Zarge Softkante



MILA 01
Lack edelgrau
Lichtausschnitt HL, Glas Satinato
Tür und Zarge Softkante

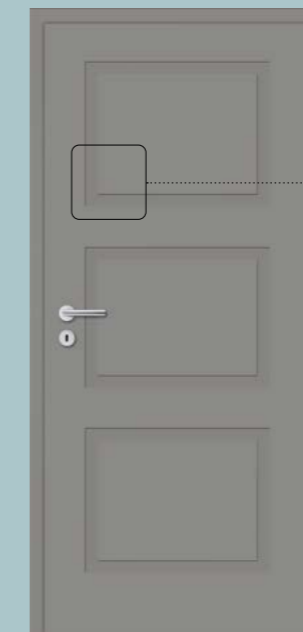

MILA 02
Lack edelgrau
Tür und Zarge Softkante

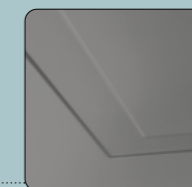

Breite, leicht abgerundete Prägungen sorgen für den reduzierten Look der Serie „Mila“



Mittellage



Detail Glasleiste,
Glas Satinato

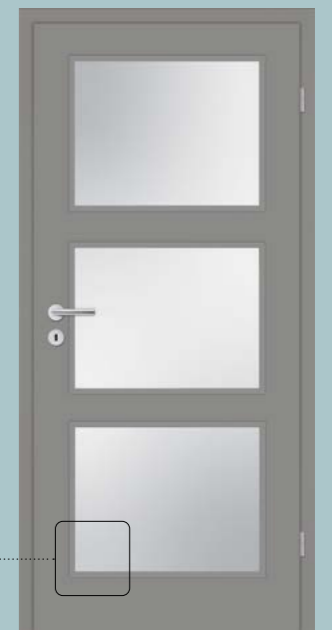

MILA 02
Lack edelgrau
Lichtausschnitt HM, Glas Satinato
Tür und Zarge Softkante

Design Türen

Zwei Weißtöne

Linum
Yori | Mila
Tilda

Lack edelgrau

Soley
Tilda 11 | Mila 01/02

Pila

Perla 05



PILA 02
Lack edelgrau
Tür und Zarge Softkante

Pila

Lack edelgrau Softkante

Pila in Lack edelgrau, das ist die moderne Variante eines Klassikers. Unterschiedliche Türmodelle mit vielen Varianten hinsichtlich Lichtausschnitten und Sprossenrahmen bieten Ihnen viel Spielraum für eine abwechslungsreiche Kombinationen in der Gestaltung Ihres individuellen Wohlfühlortes.

Für mehr Sicherheit können Sie die Pila auch als Einbruchhemmendes Element RC2 mit der Klimaklasse III im jeweiligen Türblattdesign erhalten.

*Um die Sicherheits- und Schallschutzstandards zu gewährleisten, wird das Türblatt aufgedoppelt. Dadurch beträgt die Türblattstärke ca. 47 mm.

Formgepresste Kassetten

Formgepresste Kassetten und ein hochwertiger Lackauftrag verleihen der Pila Serie ein traditionelles Flair.

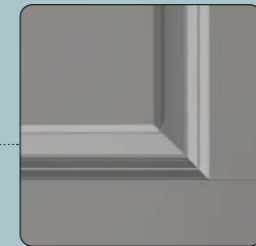

Einseitiges Relief



Beidseitiges Relief



PILA 02
Lack edelgrau
Lichtausschnitt GN, Glas Satinato
Tür und Zarge Softkante



PILA 02
Lack edelgrau
Lichtausschnitt GN, Glas Satinato
Sprossenrahmen 2 x 2, Tür und Zarge Softkante



PILA 02
Lack edelgrau
Lichtausschnitt GN, Glas Satinato
Sprossenrahmen 1 x 2, Tür und Zarge Softkante

Erfahren Sie mehr zu Schallschutz auf den Seiten 106-107, zu Klimaklasse auf Seite 112 und zu Einbruchhemmend RC2 auf den Seiten 108-109.



PILA 04
Lack edelgrau
Lichtausschnitt HE, Glas Satinato
Tür und Zarge Softkante



PILA 04
Lack edelgrau
Lichtausschnitt GD, Glas Satinato
Tür und Zarge Softkante



Pila 04 Q
Lack edelgrau
Tür und Zarge Softkante



PILA 04
Lack edelgrau
Tür und Zarge Softkante

Konfigurationsmöglichkeiten auf den Seiten 32-35.

PILA Türen in klassischem Weiß finden Sie auf den Seiten 58-59.



PILA 04 Q
Lack edelgrau
Lichtausschnitt HA, Glas Satinato
Tür und Zarge Softkante



Pila 04 Q
Lack edelgrau
Lichtausschnitt GP, Glas Satinato
Tür und Zarge Softkante



Beispiel:
PILA 02
Lack edelgrau
Tür und Zarge Softkante

Design Türen

Zwei Weißtöne

Linum
Yori | Mila
Tilda

Lack edelgrau

Soley
Tilda 11 | Mila 01/02
Pila

► Perla 05

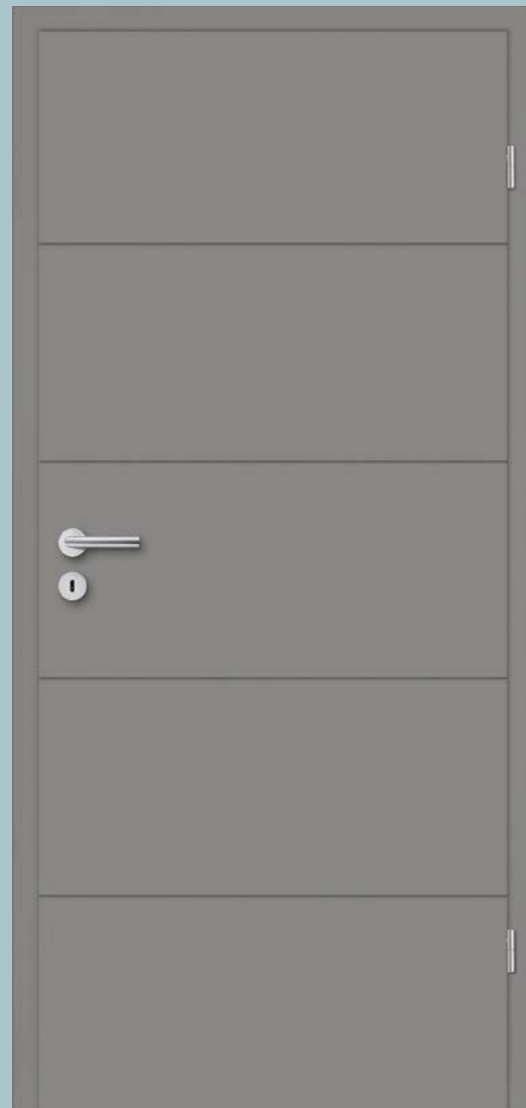

PERLA 05
Lack edelgrau
Tür Glattkante, Zarge Softkante

Perla 05

Lack edelgrau Glattkante

Minimalistisches Design mit großer Wirkung:
Vier horizontal verlaufende Linien strukturieren
bei diesem Türmodell die Türfläche und wirken in
Grau besonders harmonisch und hochwertig.

Konfigurationsmöglichkeiten
auf den Seiten 32-35.

Für PERLA 05 ist das Glas
Finesse 04 nicht erhältlich.

Türen in hochwertigem Lack
sind topaktuell und gleich-
zeitig zeitlos. Durch ihre
universelle Farbe passen sie
in nahezu jedes Ambiente.



PERLA 05
Lack edelgrau
Lichtausschnitt HD, Glas Satinato
Tür Glattkante, Zarge Softkante



Beispiel:
PERLA 05
Lack edelgrau
Lichtausschnitt HD, Glas Satinato
Tür Glattkante, Zarge Softkante

© UnitedPhotoStudio/stock.adobe.com



PERLA 05
Lack edelgrau
Lichtausschnitt GA-S, Glas Satinato
Tür Glattkante, Zarge Softkante



PERLA 05
Lack edelgrau
Lichtausschnitt GA-B, Glas Satinato
Tür Glattkante, Zarge Softkante

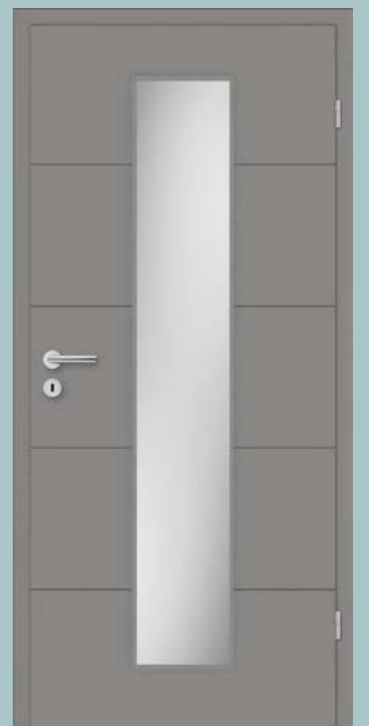

PERLA 05
Lack edelgrau
Lichtausschnitt GA-M, Glas Satinato
Tür Glattkante, Zarge Softkante

Konfiguration und Ausstattung

Die Oberflächen

WÄHLEN SIE FARBE, MATERIAL ODER STRUKTUR IHRER TÜR

Designtüren gibt es in vielen Variationen – da gibt es viel zu entscheiden. Wir zeigen Ihnen auf den Folgeseiten alle erhältlichen Ausstattungen aus unserem Türensoriment. Je nach voraussichtlicher Beanspruchung Ihrer Tür vergleichen Sie einfach die Oberflächen und deren Eigenschaften. Ob pflegeleicht, strapazierfähig oder umweltfreundlich – entscheiden Sie was Ihnen wichtig ist!

ZWEI WEISSTÖNE ERHÄLTlich

Alle Türen mit abgebildetem Icon erhalten Sie in design-weiß und klassischem Weiß. Bitte beachten Sie dabei die dazugehörigen Kantenausführungen.



Entdecken Sie unser design-weiß Programm auf den Seiten 20-23.

Weißlack und Lack edelgrau

Hochwertige, UV-gehärtete Mehrschicht-Acryllackoberfläche, umweltfreundliches Lackverfahren.

- » Elegante, edle, mehrschichtige Lackoberfläche
- » Langlebiger UV-gehärteter Speziallack
- » Umweltfreundliches Lackverfahren

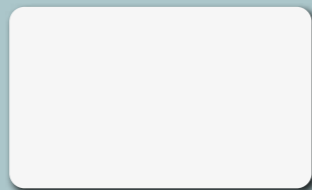

Weisslack klassisches Weiß
Linum Seiten 18-19
Mila Seiten 60-61
Pila Seiten 58-59

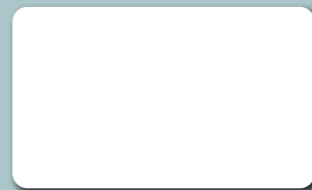

Weisslack design-weiß
Mila Seite 21
Tilda Seiten 22-23



Lack edelgrau
Soley Seiten 24-25
Tilda 11 Seite 26
Mila Seite 27
Pila Seiten 28-29
Perla 05 Seiten 30-31



hochwertige Optik



umweltfreundliche Lackierung

CPL

Speziell gehärtete Oberfläche in CPL-Qualität.

- » Pflegeleicht und strapazierfähig



hochwertige Optik



pflegeleicht



strapazierfähig



antistatisch



unempfindlich gegen Sonneneinstrahlung



fleckunempfindlich



wärmebeständig



reinigungsmittelbeständig*

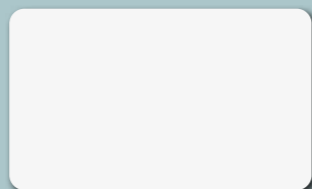

CPL klassisches Weiß
Yori Seiten 72-73



CPL design-weiß
Yori Seite 20

*Beständig gegen handelsübliche, sanfte Reinigungsmittel. Bitte beachten Sie unsere Reinigungs- und Pflegehinweise unter www.pertura.info

Türblätter

AUSFÜHRUNGEN IN KLASSISCHEM WEISS:

Je nach Modell Türblatt Rundkante CPL oder Glattkante Weißlack.



CPL Rundkante
Yori Seite 16
Yori Seiten 72-73



Weißlack Glattkante
Linum Seiten 18-19
Mila Seiten 60-61

AUSFÜHRUNGEN IN DESIGN-WEISS:

Je nach Modell Türblatt Softkante in CPL oder Weißlack.



CPL Softkante
Yori Seite 20



Weißlack Softkante
Mila Seite 21
Tilda Seiten 22-23

AUSFÜHRUNGEN IN LACK EDELGRAU:

Je nach Modell Türblatt in Glattkante oder Softkante



Lack edelgrau Glattkante
Perla 05 Seiten 30-31



Lack edelgrau Softkante
Soley Seiten 24-25
Tilda 11 Seite 26
Mila Seite 27
Pila Seiten 28-29

MITTELAGEN

Für die Qualität Ihrer neuen Tür ist neben dem Design insbesondere die Mittellage der Türblätter wichtig.



RÖHRENSPAN

Die Tür ist stabil und belastbar. Ihre angenehme Schwere in der Hand und der satte Klang beim Schließen sind Zeichen gehobenen Wohnkomforts.

Erhältliche Türblattaußenmaße finden Sie auf Seite 08.

Zargen

AUSFÜHRUNGEN IN KLASSISCHEM WEISS:

Im klassischen Weißton steht Ihnen eine große Auswahl an Zargen zur Verfügung. Wählen Sie je nach persönlichen Vorlieben zwischen Rundkante, bombierter Kante oder entscheiden Sie sich für die ganz klassisch anmutende profilierte Kante.



CPL oder Dekor weiß Rundkante
Linum Seiten 18-19
Mila Seiten 60-61
Yori Seiten 72-73
Pila Seiten 58-59



CPL Bombierte Kante
Linum Seiten 18-19
Mila Seiten 60-61
Yori Seiten 72-73
Pila Seiten 58-59



CPL Profilierte Kante
Linum Seiten 18-19
Mila Seiten 60-61
Yori Seiten 72-73
Pila Seiten 58-59



CPL Softkante
Yori Seite 20
Mila Seite 21
Tilda Seiten 22-23



Lack edelgrau Softkante
Soley Seiten 24-25
Tilda 11 Seite 26
Mila Seite 27
Pila Seiten 28-29
Perla 05 Seiten 30-31

UMFASSUNGSZARGEN

In Abhängigkeit von der Kantenausführung kann die Breite der Zierbekleidung 60 oder 70 mm betragen.

Alle Zargen sind auf Gehrung gearbeitet und besitzen einen Wandstärkeausgleich bis +17 mm.



Rundkante: 60 mm



profiliert: 60 mm



bombiert: 70 mm



Softkante: 60 mm die Ausführung ist abhängig von der Oberfläche

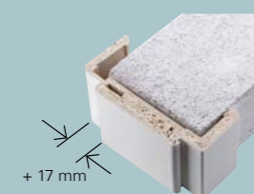

Erhältliche Zargenwandstärken finden Sie auf Seite 09.

Lichtausschnitte

LINUM 02

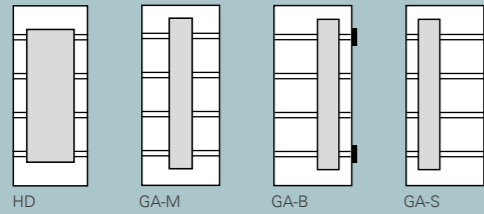

HD GA-M GA-B GA-S

MILA

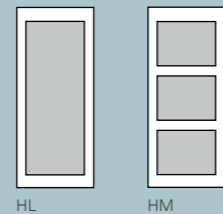

HL Mila 01 HM Mila 02

YORI Design-Weiß

SOLEY Lack edelgrau

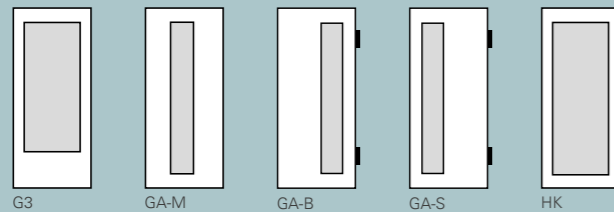

G3 GA-M GA-B GA-S HK

Sprossenrahmen

Yori design-weiß / Soley Lack edelgrau
Für Breite 735, 860, 985 mm, Höhe 1985 und 2110 mm.

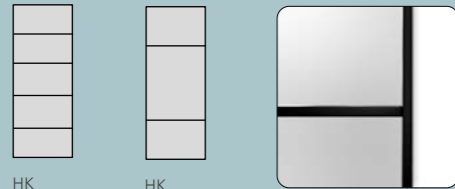

HK Black 1 HK Black 2

Schwarz
Den Sprossenrahmen Black 1 und 2 gibt es nur in Verbindung mit den Gläsern Satinato und Klarglas.

Glasleisten

Yori design-weiß / Soley Lack edelgrau
Für Breite 735, 860, 985 mm, Höhe 1985 und 2110 mm.

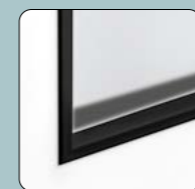

HK Schwarz

PILA Lack edelgrau

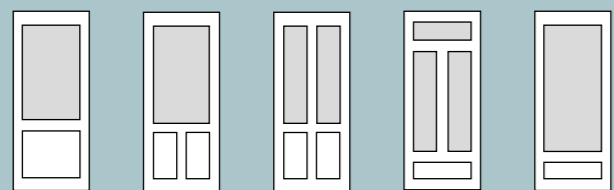

GN Pila 02 HE Pila 04 GD Pila 04 HA Pila 04Q GP Pila 04Q

Sprossenrahmen

Pila 02 Lack edelgrau
Für Breite 735, 860, 985 mm.

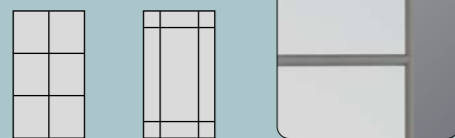

1x2 GN 2x2 GN Lack edelgrau

Glasrahmen

Für Breite 735, 860, 985 mm.

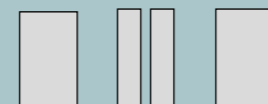

GN Pila 02 GD Pila 04 HE Pila 04

TILDA 10 PERLA 05 Lack edelgrau

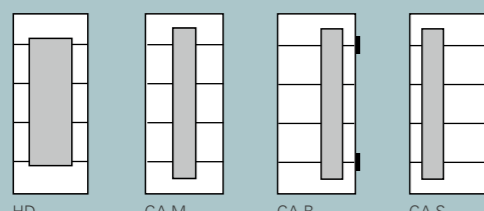

HD GA-M GA-B GA-S

Gläser

GLÄSER FÜR ALLE LICHTAUSSCHNITTE

Hier finden Sie auf einen Blick das richtige Glas für Ihre Tür mit Lichtausschnitt – ganz nach Ihrem Geschmack und persönlichen Wohnstil.

Die Gläser werden als ESG (Einscheibensicherheitsglas) geliefert und sind grundsätzlich in das Türblatt montiert.

S Verfügbar für Schallschutztür (32 dB mit Lichtausschnitt)



Aqua cristalli aufrecht **S**



Aqua cristalli quer **S**



Chinchilla



Gothic



Klarglas **S**



Lamella quer **S**



Lino **S**



Mastercarré **S**



Ornament 178 (Silvit)

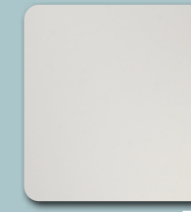

Satinato **S**



Stream aufrecht **S**



Stream quer **S**



Strip aufrecht **S**



Strip quer **S**

DESIGNGLÄSER

Hinweis: Die satinierten Flächen unserer Designgläser sind mit einem Nanoschutzlack versehen. Das macht sie unempfindlich gegen Griffspuren und Schmutz.

Die Gläser werden als ESG (Einscheibensicherheitsglas) geliefert und sind grundsätzlich in das Türblatt montiert.

Die abgebildeten Gläser entsprechen einer Türhöhe von 2110 mm, bei einer Türhöhe von 1985 mm ist das Glasdesign ggf. abweichend.

*Finesse 04 ist für die Modelle Linum 02, Tilda 10, Perla 05, Hedinn 02 und Hedinn 05 nicht erhältlich.



Taurus für G3, HD



Finesse 04* für G3, GA-M, GA-B, GA-S



Finesse 05 für G3, HD



Finesse 06 für G3, HD



Finesse 07 für G3, HD



Finesse 08 für G3, HD

Trend:

Türen gestalten mit schwarzen Akzenten

Wohnambiente mit schwarzen Akzenten auszustatten liegt voll im Trend. Kombinieren Sie unsere Türen z. B. mit schwarz eingefassten Lichtausschnitten, schwarzen Drückergarnituren und Bändern um ihnen einen besonderen Kontrast zu verleihen. Die Verbindung aus modernem Minimalismus und klassischer Raffinesse schafft eine Atmosphäre, die sowohl zeitgemäß als auch zeitlos ist.

Erhältliche Lichtausschnitte und Sprossenrahmen

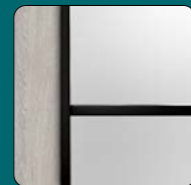
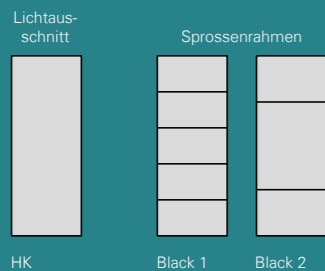

Glasleisten und Sprossenrahmen



Schlossstulp**

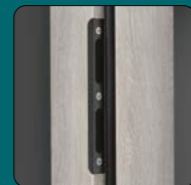

Schließblech**

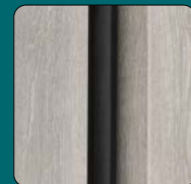

Gummidichtung**



Drückergarnitur***



Bänder**

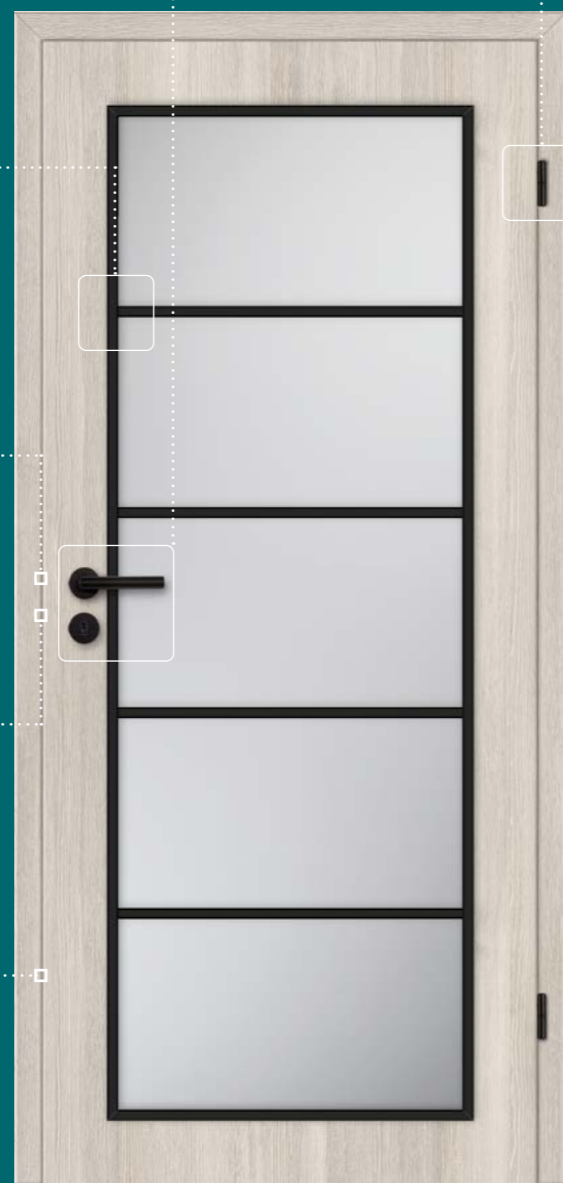

Yori
CPL Lärche cashmere aufrecht
Lichtausschnitt HK, Glas Satinato
Sprossenrahmen Black 1
Tur und Zarge Rundkante

Prägen Sie Ihren ganz persönlichen Wohnstil durch PERTURA Türen mit schwarzen Elementen.

Weitere Drücker-, Schloss- und Bandvarianten finden Sie auf der Seite 126.

Optional können Sie Ihre Tür auch ohne Schlüsselbohrung bestellen.

* Die Glasleisten und Sprossenrahmen werden in das Türelement eingebaut geliefert. Sprossenrahmen Black 1 und Black 2 mit Klarglas oder Satinato. Für CPL design-weiß, CPL Holzoptik und Lack edelgrau.

*** Diese schwarzen Zubehörartikel können als Kommissionsartikel bestellt werden und werden zur bauseitigen Montage der Lieferung lose beigelegt. Beim Schloss und Schließblech sind Schrauben mit schwarzen Schraubenköpfen nicht im Lieferumfang enthalten. Eine Übersicht der schwarzen Drückergarnituren finden Sie auf Seite 126. Diese erhalten Sie in der Eisenwarenabteilung.

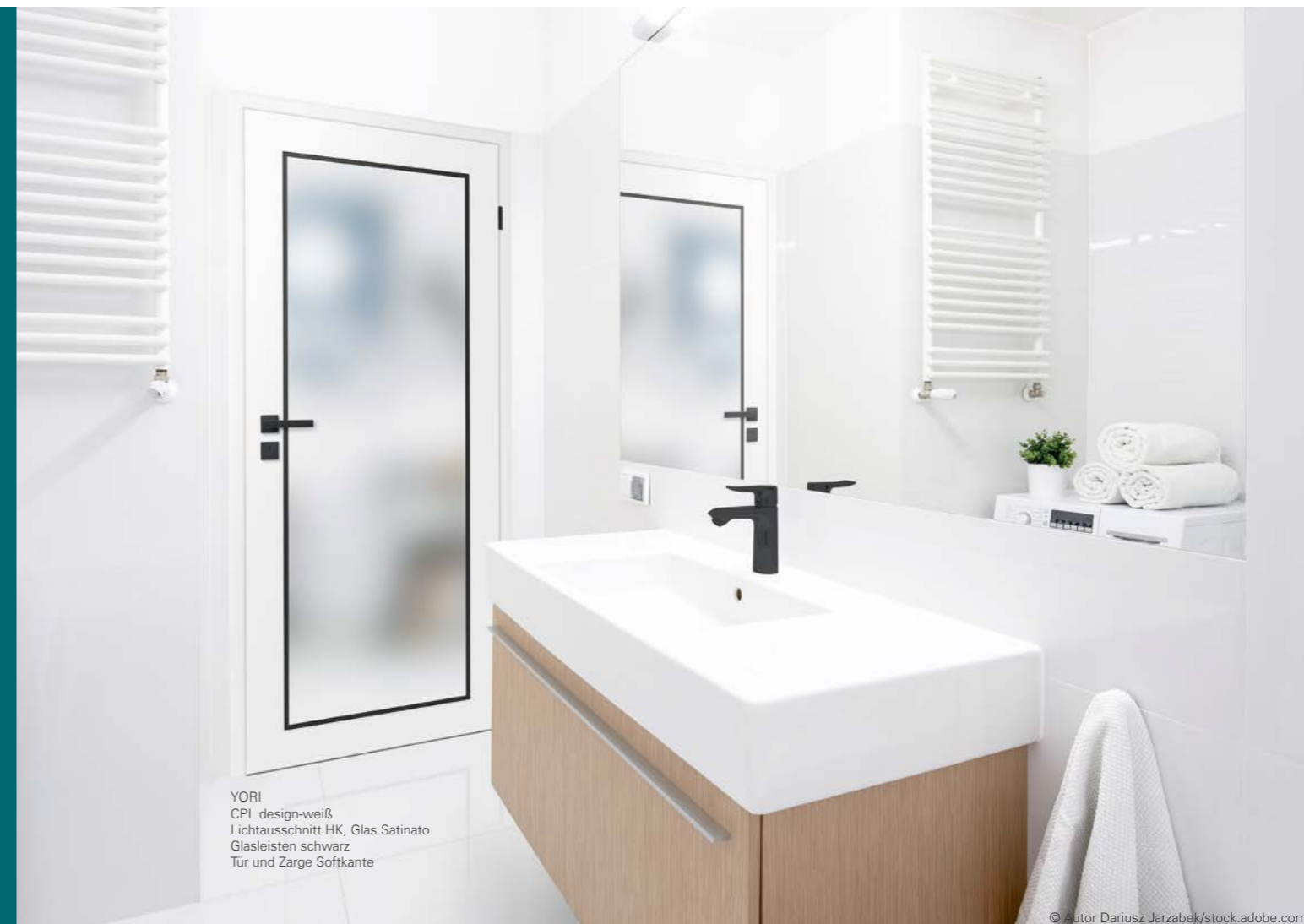

YORI
CPL design-weiß
Lichtausschnitt HK, Glas Satinato
Glasleisten schwarz
Tur und Zarge Softkante

© Autor Dariusz Jarzabek/stock.adobe.com

Einige Anregungen:



Yori
CPL design-weiß
Lichtausschnitt HK
Glas Satinato
Sprossenrahmen Black 2
Tur und Zarge Softkante
ohne Schlüsselbohrung



Soley
Lack edelgrau
Lichtausschnitt HK, Klarglas
Glasleiste schwarz
Tur und Zarge Softkante

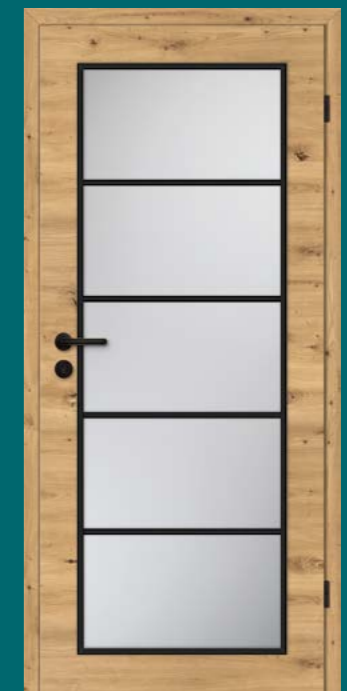

YORI
CPL Eiche astig quer
Lichtausschnitt HK, Klarglas
Sprossenrahmen Black 1
Tur und Zarge Softkante

Edle Türen

Modernes Design, angenehm im Raum

Beispiel:
PERLA 05
Weißlack Glattkante
Zarge Dekor weiß Rundkante



© Autor Photographee.eu/stock.adobe.com

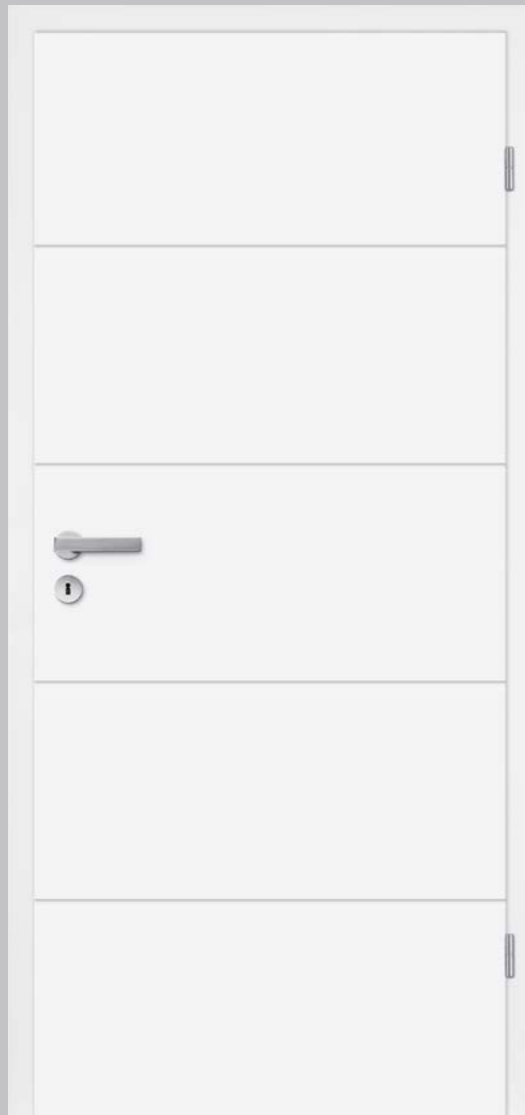

Perla

Weißlack Glattkante

Entdecken Sie die elegante Wirkung minimalistisch designter Türen. Feine Linien verleihen diesen Perla Modellen ein modernes und klares Design. Unsere Weißlack-Türen werden besonders aufwendig und sorgfältig auf computergesteuerten Lackieranlagen mit umweltverträglichen Speziallacken lackiert. Das macht ihre Oberfläche seidenmatt schimmernd und besonders hochwertig.

Mehr Schutz vor Schall und Einbruch bieten Perla 05 und Perla 06 mit den entsprechenden Zusatzfunktionen. Mehr Informationen finden Sie auf den Seiten 124 - 125.

Konfigurationsmöglichkeiten auf den Seiten 50 - 53.

Für PERLA 05 ist das Glas Finesse 04 nicht erhältlich.

PERLA 05
 Weißlack Glattkante
 Zarge Dekor weiß Rundkante

Ausstattungsvarianten



PERLA 05
 Weißlack Glattkante
 Lichtausschnitt HD, Klarglas
 Zarge Dekor weiß Rundkante



PERLA 05
 Weißlack Glattkante
 Lichtausschnitt GA-M, Klarglas
 Zarge Dekor weiß Rundkante

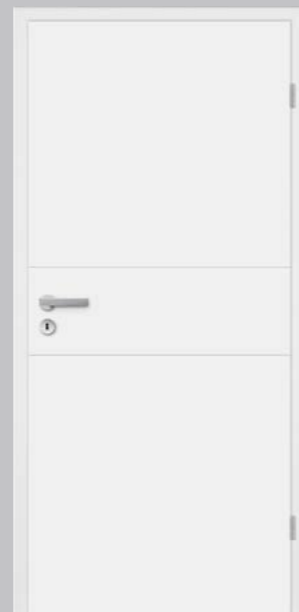

PERLA 09
 Weißlack Glattkante
 Zarge CPL weiß Rundkante



© Autor Photographee.eu/stock.adobe.com



PERLA 05
 Weißlack Glattkante
 Lichtausschnitt GA-S, Klarglas
 Zarge Dekor weiß Rundkante



PERLA 11
 Weißlack Glattkante
 Zarge Dekor weiß Rundkante



PERLA 06
 Weißlack Glattkante
 Zarge Dekor weiß Rundkante

Erfahren Sie mehr zu Schallschutz auf den Seiten 106-107 und zu Einbruchhemmend RC2 auf den Seiten 108-109.

Beispiel:
HEDINN 12
CPL Lärche smoke quer
Lichtausschnitt GA-M, Klarglas
Zarge Rundkante





Hedinn

Weißlack flächenbündig
CPL weiß flächenbündig

Für alle, die es gerne modern, schlicht und klar mögen, ist Hedinn genau die richtige Tür. Die Bänder sind dank innovativer Technik so raffiniert verborgen, dass die Tür flächenbündig in der Zarge liegt. Türblatt und Zarge werden nur durch eine präzise Fuge voneinander getrennt und bilden so eine stilvolle optische Einheit. Wem das zu minimalistisch ist, der wählt ein Modell mit Fräsung oder Lichtausschnitt für individuelle Akzente.

HEDINN 12
CPL weiß
Lichtausschnitt GA-B, Klarglas
Zarge CPL weiß bombiert

Konfigurationsmöglichkeiten
auf den Seiten 50-53.

Ausstattungsvarianten



HEDINN 02
Weißlack
Zarge CPL weiß bombiert



HEDINN 03
Weißlack
Zarge CPL weiß bombiert

Mit verdeckt liegenden
und dreidimensional
verstellbaren Bändern
(Detailansicht).

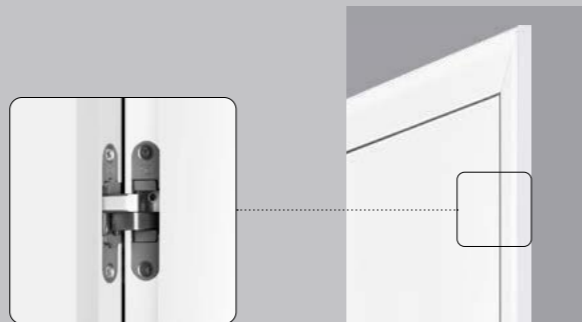

HEDINN 04
Weißlack
Zarge CPL weiß bombiert

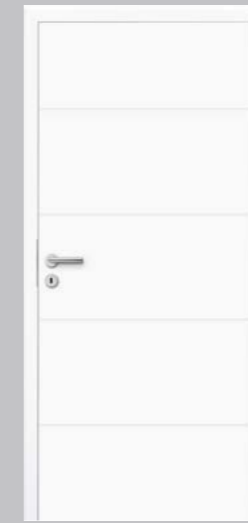

HEDINN 05
Weißlack
Zarge CPL weiß bombiert



HEDINN 11
Weißlack
Zarge CPL weiß bombiert

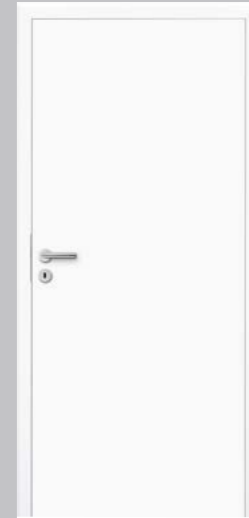

HEDINN 12
CPL weiß
Zarge CPL weiß bombiert



HEDINN 02
Weißlack
Lichtausschnitt HD, Klarglas
Zarge CPL weiß Rundkante



HEDINN 05
Weißlack
Lichtausschnitt GA-M, Klarglas
Zarge CPL weiß Rundkante



HEDINN 05
Weißlack
Lichtausschnitt GA-S, Klarglas
Zarge CPL weiß Rundkante



HEDINN 05
Weißlack
Lichtausschnitt GA-B, Klarglas
Zarge CPL weiß Rundkante



Beispiel:
HEDINN 05
Weißlack
Zarge CPL weiß bombiert



Hedinn

CPL flächenbündig

Sie mögen kompromisslos minimalistisches Design in Kombination mit modernen hellen Farbtönen? Dann sind diese Hedinn Türen die richtige Wahl für Sie. Die Bänder sind dank innovativer Technik so raffiniert verborgen, dass die Tür flächenbündig in der Zarge liegt. Türblatt und Zarge werden nur durch eine präzise Fuge voneinander getrennt und bilden so eine stilvolle optische Einheit. Die entsättigten Farbtöne unterstreichen den modernen und schlichten Charakter dieser Tür konsequent.



Optik & Struktur

Bei diesen faszinierenden Oberflächen wurde die Maserung besonders schön herausgearbeitet. Abgerundet wird dieser Eindruck durch ein fühlbares Relief.

Bei Holzdekoren ist der Unterschied zum Echtholz kaum noch wahrnehmbar.

Türen in der Oberfläche CPL quer werden mit Zargen in CPL aufrecht kombiniert.

Konfigurationsmöglichkeiten auf den Seiten 50-53.

HEDINN 12
CPL Lärche cashmere quer
Zarge Rundkante

Ausstattungsvarianten



HEDINN 12
CPL Berglärche aufrecht
Lichtausschnitt GA-S, Klarglas
Zarge Rundkante



HEDINN 12
CPL Berglärche quer
Zarge Rundkante



© Autor LEKSTOCK 3D/stock.adobe.com

Auch mit Lichtausschnitt
GA-B und G3.



HEDINN 12
CPL Eiche basalt
Zarge Rundkante



HEDINN 12
CPL Lärche cashmere aufrecht
Zarge Rundkante



HEDINN 12
CPL Sonneneiche aufrecht
Zarge Rundkante



HEDINN 12
CPL Sonneneiche quer
Zarge Rundkante

Mit verdeckt liegenden
und dreidimensional
verstellbaren Bändern
(Detailansicht).



HEDINN 12
CPL Lärche smoke aufrecht
Zarge Rundkante



HEDINN 12
CPL Lärche smoke quer
Lichtausschnitt GA-M, Klarglas
Zarge Rundkante

Türen mit quer verlaufender Maserung werden mit Zargen in aufrecht verlaufender Maserung kombiniert.

Konfigurationsmöglichkeiten auf den Seiten 50-53.

Mehr zu den Eigenschaften der Hedinn 12 Türen erfahren Sie auf den Seiten 46-47.



HEDINN 12
CPL Masera grau quer
Zarge Softkante

Hedinn

CPL flächenbündig

Hedinn steht für kompromisslos minimalistisches Design, da ist nichts, was von der Oberflächenoptik ablenkt.

Die optimale Bühne für Masera, das sind sechs facettenreiche Yori CPL Oberflächen, welche die Haptik der Holzmaserung mit den modernen Farbtönen weiß, hellgrau und grau verbinden.

Die Yori Eiche astig besticht durch Ihre lebendige Maserung mit Asteinschlüssen dem natürlichen Look von gewachsenem Holz.

Entscheiden Sie, mit welcher dieser spannenden Oberflächen Sie wirkungsvolle Akzente in Ihrem Wohnkonzept setzen wollen.

Optik & Struktur

Bei diesen faszinierenden Oberflächen wurde die Maserung besonders schön herausgearbeitet. Abgerundet wird dieser Eindruck durch ein fühlbares Relief.

Bei Holzdekoren ist der Unterschied zum Echtholz kaum noch wahrnehmbar.

Ausstattungsvarianten



HEDINN 12
CPL Masera grau quer
Lichtausschnitt GA-B, Glas Satinato
Zarge Softkante



HEDINN 12
CPL Masera grau aufrecht
Zarge Softkante

Masera hellgrau und grau
bestellbar ab 1. Quartal 2024



HEDINN 12
CPL Eiche astig aufrecht
Lichtausschnitt G3, Glas Satinato
Zarge Softkante



HEDINN 12
CPL Eiche astig quer
Zarge Softkante

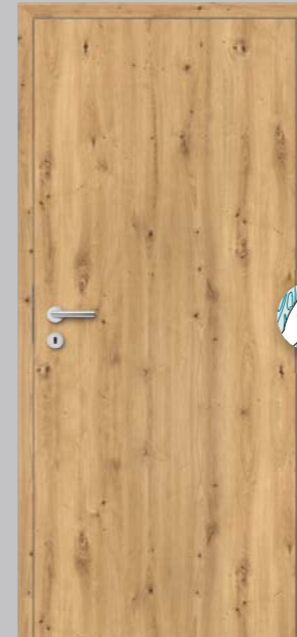

HEDINN 12
CPL Eiche astig aufrecht
Zarge Softkante



HEDINN 12
CPL Masera hellgrau aufrecht
Zarge Softkante



HEDINN 12
CPL Masera hellgrau aufrecht
Lichtausschnitt GA-S, Glas Satinato
Zarge Softkante



HEDINN 12
CPL Masera hellgrau quer
Zarge Softkante



HEDINN 12
CPL Masera weiß quer
Zarge Softkante



HEDINN 12
CPL Masera weiß quer
Lichtausschnitt GA-M, Glas Satinato
Zarge Softkante



HEDINN 12
CPL Masera weiß aufrecht
Zarge Softkante

Konfiguration und Ausstattung

Die Oberflächen

WÄHLEN SIE FARBE, MATERIAL ODER STRUKTUR IHRER TÜR

Edle Türen gibt es in vielen Variationen – da gibt es viel zu entscheiden. Wir zeigen Ihnen auf den Folgeseiten alle erhältlichen Ausstattungen aus unserem Türsortiment. Je nach voraussichtlicher Beanspruchung Ihrer Tür vergleichen Sie einfach die Oberflächen und deren Eigenschaften. Ob pflegeleicht, strapazierfähig oder umweltfreundlich – entscheiden Sie was Ihnen wichtig ist!

Weißlack und Lack edelgrau

Hochwertige, UV-gehärtete Mehrschicht-Acryllackoberfläche, umweltfreundliches Lackverfahren.

- » Elegante, edle, mehrschichtige Lackoberfläche
- » Langlebiger UV-gehärteter Speziallack
- » Umweltfreundliches Lackverfahren



hochwertige Optik
umweltfreundliche Lackierung

Weisslack
klassisches Weiß
Perla Seiten 40-41
Hedinn 02, 03, 04, 05, 11
Seiten 44-45

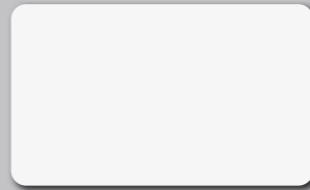

Lack edelgrau
Perla 05 Seiten 30-31

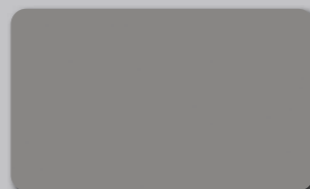

CPL

Speziell gehärtete Oberfläche in CPL-Qualität.

- » Pflegeleicht und strapazierfähig



hochwertige Optik
pflegeleicht
strapazierfähig
antistatisch
unempfindlich gegen Sonneneinstrahlung
fleckunempfindlich
wärmebeständig
reinigungsmittelbeständig*

CPL
klassisches Weiß
Hedinn 12 Seiten 44-45

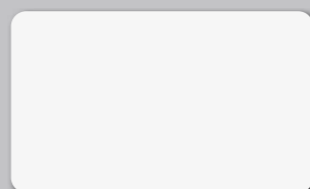

*Beständig gegen handelsübliche, sanfte Reinigungsmittel. Bitte beachten Sie unsere Reinigungs- und Pflegehinweise unter www.pertura.info

CPL Holzoberflächen mit Haptik Hedinn 12 Seiten 46-47

Speziell gehärtete Oberfläche in CPL-Qualität.

- » Pflegeleicht und strapazierfähig
- » Realistische Holzreproduktion



Berglärche a Berglärche q Sonneneiche a Sonneneiche q



Lärche cashmere a Lärche cashmere q Lärche smoke a Lärche smoke q

Türen in CPL quer werden mit Zargen in CPL aufrecht kombiniert.

CPL Holzoberflächen mit Haptik Hedinn 12 Seiten 48-49



Masera weiß a Masera weiß q Eiche astig a Eiche astig q



Masera hellgrau a Masera hellgrau q Masera grau a Masera grau q

CPL Holzoberfläche ohne Haptik

Speziell gehärtete Oberfläche in CPL-Qualität.

- » Pflegeleicht und strapazierfähig
- » Realistische Holzreproduktion



Eiche basalt Hedinn 12 Seiten 46-47

Türblätter

AUSFÜHRUNGEN IN KLASSISCHEM WEISS UND LACK EDELGRAU:

Je nach Modell Türblatt Rundkante CPL, Glattkante Weißlack oder CPL flächenbündig.



Weißlack Glattkante Perla Seiten 40-41
Weißlack + CPL Glattkante, flächenbündig Hedinn Weißlack + CPL Seiten 44-45
Lack edelgrau Glattkante Perla 05 Seiten 30-31

AUSFÜHRUNG IN CPL HOLZGERÄTE MIT UND OHNE HAPTİK



CPL Glattkante, flächenbündig Hedinn 12 Seiten 46-47
CPL Masera + CPL Eiche astig Glattkante, flächenbündig Hedinn 12 Seiten 48-49

DAS FLÄCHENBÜNDIGE TÜRBLATT IM VERGLEICH ZUM NORMFALZ

FLÄCHENBÜNDIG

Durch eine spezielle Konstruktion liegen Türblatt und Zarge auf einer Ebene. Die Bänder liegen unsichtbar verdeckt. Das Türblatt bildet mit der Zarge eine flächenbündige optische Einheit. Durch dreidimensional verstellbare Bänder sind vielfältige Einstellmöglichkeiten zwischen Türblatt und Zarge sichergestellt.



Türblatt & Zarge ergeben eine Fläche

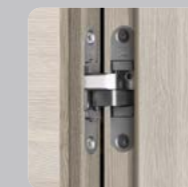

verdeckt liegende Bänder

NORMFALZ

Bei dem herkömmlichen Normfalz liegt das Türblatt auf der Bekleidung auf, die Bänder bleiben sichtbar. Die klassische Konstruktion bietet einfachste und schnellste Montage- und Einstellmöglichkeiten.

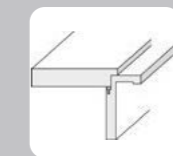
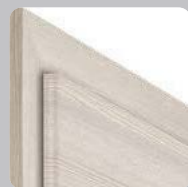

Türblatt & Zarge überlappen sich

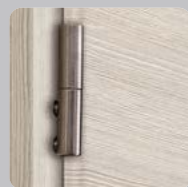

offen sichtbare Bänder klassische Bandvariante

MITTELAGEN

Für die Qualität Ihrer neuen Tür ist neben dem Design insbesondere die Mittellage der Türblätter wichtig.

RÖHRENSPAN

Die Tür ist stabil und belastbar. Ihre angenehme Schwere in der Hand und der satte Klang beim Schließen sind Zeichen gehobenen Wohnkomforts.



Erhältliche Türblattaußenmaße finden Sie auf Seite 08. Für die Türmodelle Hedinn und Perla sind keine Sondermaße möglich!

Zargen

AUSFÜHRUNGEN IN KLASSISCHEM WEISS:

Im klassischen Weißton steht Ihnen eine große Auswahl an Zargen zur Verfügung. Wählen Sie je nach persönlichen Vorlieben zwischen Rundkante, bombierter Kante oder entscheiden Sie sich für die ganz klassisch anmutende profilierte Kante.

AUSFÜHRUNGEN IN LACK EDELGRAU UND CPL HOLZOPTIK MASERA + CPL EICHE ASTIG SOFTKANTE:



CPL oder Dekor weiß
Rundkante*

Perla Seiten 40-41
*Hedinn Seiten 44-45



CPL
Bombierte Kante

Perla Seiten 40-41
*Hedinn Seiten 44-45

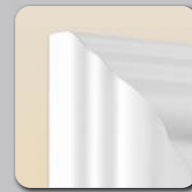

CPL
Profilierte Kante

Perla Seiten 40-41



Lack edelgrau
Softkante

Perla Seiten 30-31



CPL Masera + CPL Eiche astig
Softkante

Hedinn Seiten 48-49

UMFASSUNGSZARGEN

In Abhängigkeit von der Kantenausführung kann die Breite der Zierbekleidung 60 oder 70 mm betragen.

Alle Zargen sind auf Gehrung gearbeitet und besitzen einen Wandstärkeausgleich bis +17 mm.

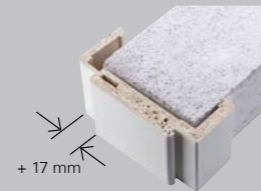

Erhältliche Zargenwandstärken finden Sie auf Seite 09.

Lichtausschnitte

PERLA

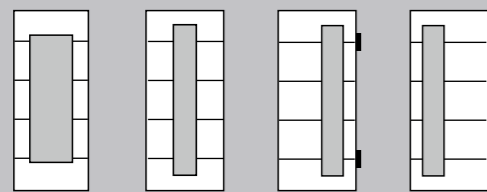

HD Perla 05 GA-M GA-B GA-S

HEDINN

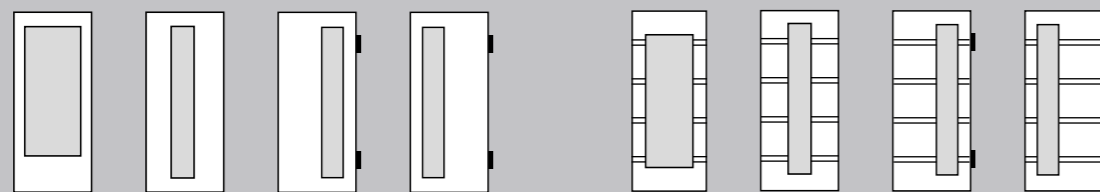

G3 Hedinn 12 GA-M GA-B GA-S HD Hedinn 02, 05 GA-M GA-B GA-S

Gläser

GLÄSER FÜR ALLE LICHTAUSSCHNITTE

Hier finden Sie auf einen Blick das richtige Glas für Ihre Tür mit Lichtausschnitt – ganz nach Ihrem Geschmack und persönlichen Wohnstil.

Die Gläser werden als ESG (Einscheibensicherheitsglas) geliefert und sind grundsätzlich in das Türblatt montiert.



Aqua cristalli aufrecht



Aqua cristalli quer



Chinchilla



Gothic



Klarglas



Lamella quer

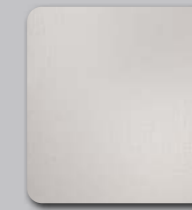

Lino

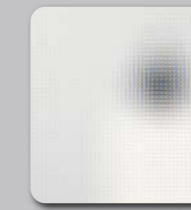

Mastercarré



Ornament 178 (Silvit)

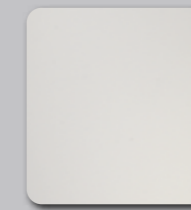

Satinato



Stream aufrecht



Stream quer



Strip aufrecht

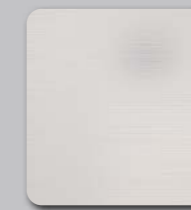

Strip quer

DESIGNGLÄSER

Hinweis: Die satinierten Flächen unserer Designgläser sind mit einem Nanoschutzlack versehen. Das macht sie unempfindlich gegen Griffspuren und Schmutz.

Die Gläser werden als ESG (Einscheibensicherheitsglas) geliefert und sind grundsätzlich in das Türblatt montiert.

Die abgebildeten Gläser entsprechen einer Türhöhe von 2110 mm, bei einer Türhöhe von 1985 mm ist das Glasdesign ggf. abweichend.

*Finesse 04 ist für die Modelle Linum 02, Tilda 10, Perla 05, Hedinn 02 und Hedinn 05 nicht erhältlich.



Taurus für G3, HD



Finesse 04* für G3, GA-M, GA-B, GA-S



Finesse 05 für G3, HD



Finesse 06 für G3, HD



Finesse 07 für G3, HD

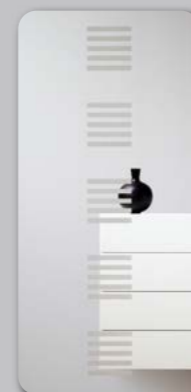

Finesse 08 für G3, HD

Stilvolle Türen Gemacht für Räume mit Klasse



Beispiel:
PILA 04
Weißlack Glattkante
Zarge CPL weiß Rundkante

Beispiel:
PILA 02
Weißlack Glattkante
Zarge CPL weiß Rundkante



Stilvolle Türen

- › Pila
- Mila



PILA 02
Weißlack Glattkante
Zarge Dekor weiß Rundkante

Pila

Weißlack Glattkante

Pila Türen werden besonders aufwendig und sorgfältig lackiert. Das macht ihre Oberfläche seidenmatt schimmernd und besonders hochwertig. Charakterstarke Lichtausschnitte bringen eine nordische Atmosphäre in Ihr Zuhause.

Für mehr Sicherheit können Sie die Pila auch als Einbruchhemmendes Element RC2 mit der Klimaklasse III im jeweiligen Türblattdesign erhalten.

*Um die Sicherheits- und Schallschutzstandards zu gewährleisten, wird das Türblatt aufgedoppelt. Dadurch beträgt die Türblattstärke ca. 47 mm.

Pila in Lack edelgrau finden Sie auf den Seiten 28 - 29.

Formgepresste Kassetten

Formgepresste Kassetten und ein hochwertiger Lackauftrag verleihen der Pila Serie ein traditionelles Flair.

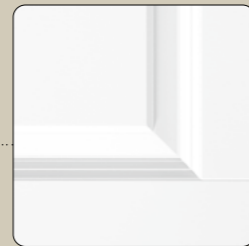

Einseitiges Relief



Beidseitiges Relief



Ausstattungsvarianten



PILA 02
Weißlack Glattkante
Lichtausschnitt GN, Glas Satinato
Zarge CPL weiß profiliert



PILA 02
Weißlack Glattkante
Lichtausschnitt GN, Glas Satinato
Sprossenrahmen 2x2
Zarge Dekor weiß Rundkante

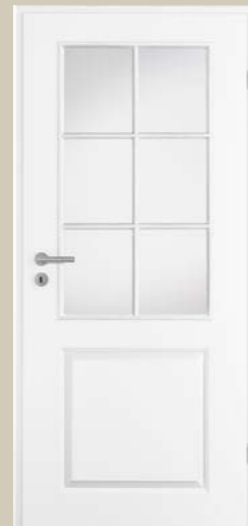

PILA 02
Weißlack Glattkante
Lichtausschnitt GN, Klarglas
Sprossenrahmen 1x2
Zarge Dekor weiß Rundkante



PILA 02 B
Weißlack Glattkante
Zarge CPL weiß profiliert



PILA 02 B
Weißlack Glattkante
Lichtausschnitt G7, Glas Satinato
Zarge CPL weiß Rundkante

Erfahren Sie mehr zu Schallschutz auf den Seiten 106-107 und zu Einbruchhemmend RC2 auf den Seiten 108-109.

Konfigurationsmöglichkeiten auf den Seiten 62-63.

Die Tür Pila 03 ist auch mit dem Lichtausschnitt GR erhältlich.



PILA 03
Weißlack Glattkante
Zarge CPL weiß profiliert



PILA 04
Weißlack Glattkante
Zarge CPL weiß profiliert



PILA 04
Weißlack Glattkante
Lichtausschnitt GD, Glas Satinato
Zarge CPL weiß profiliert

PILA 04
Weißlack Glattkante
Lichtausschnitt HE, Glas Satinato
Zarge CPL weiß profiliert



PILA 04 Q
Weißlack Glattkante
Zarge CPL weiß Rundkante



PILA 04 Q
Weißlack Glattkante
Lichtausschnitt HA, Glas Satinato
Zarge CPL weiß Rundkante



PILA 04 Q
Weißlack Glattkante
Lichtausschnitt GP, Glas Satinato
Zarge CPL weiß Rundkante



© Autor Dariusz Jarzabek/stock.adobe.com

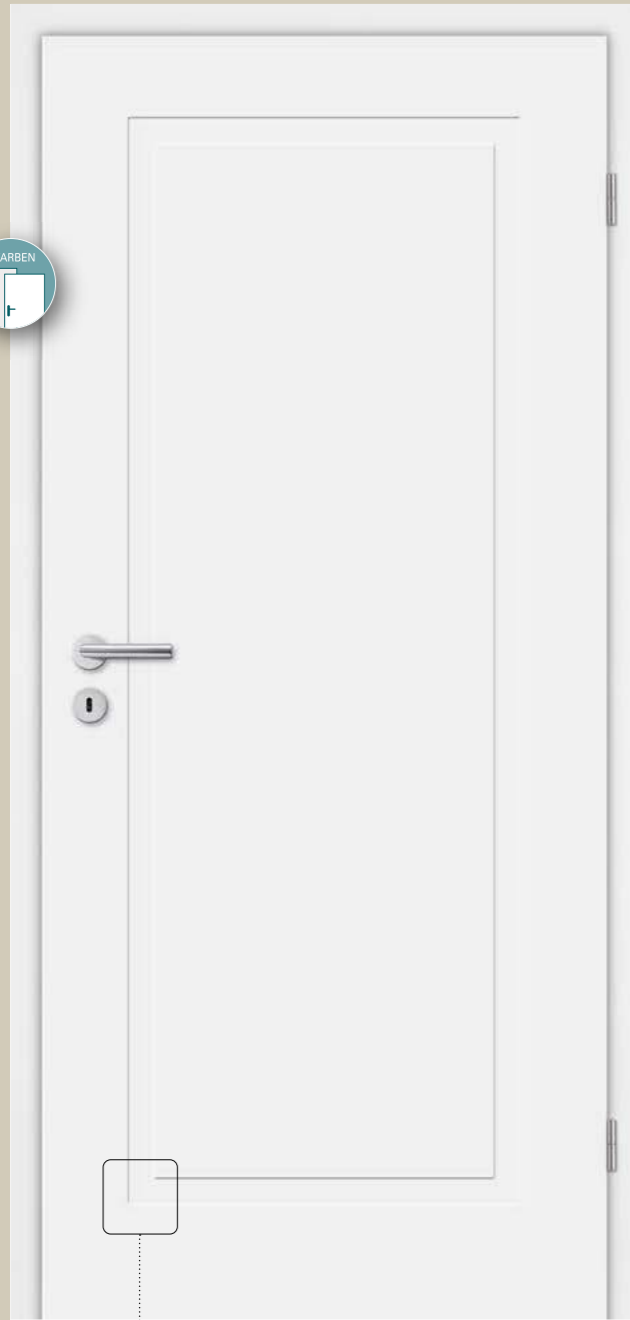

MILA 01
Weißlack Glattkante
Zarge CPL weiß Rundkante

Mila

Weißlack Glattkante

Dieses Türmodell zeigt klassische Merkmale traditioneller Stiltüren im zeitgemäßen, reduzierten Look. Durch die hochwertige Weißlack-Oberfläche ist sie nicht nur zeitlos schön, sondern auch beständig und robust. Dank einer neuen Prägetechnologie ist die Oberfläche auch gut gegen Staub und Feuchtigkeit geschützt. Und mit den großzügigen Lichtausschnitten, bringt sie auch in dunkle Räume ausreichend Tageslicht.

Mila in Lack edelgrau finden Sie auf Seite 27.

Konfigurationsmöglichkeiten auf den Seiten 62-65.

Ausstattungsvarianten



MILA 01
Weißlack Glattkante
Lichtausschnitt HL, Glas Satinato
Zarge CPL weiß profiliert



Breite, leicht abgerundete Prägungen sorgen für den reduzierten Look der Serie „Mila“



Mittellage



Detail Glasleiste,
Glas Satinato



Beispiel:
MILA 02
Weißlack Glattkante
Lichtausschnitt HM, Glas Satinato
Zarge CPL weiß profiliert

© Autor 2mmedia/stock.adobe.com

Ausstattungsvarianten



MILA 02
Weißlack Glattkante
Lichtausschnitt HM, Klarglas
Zarge CPL weiß profiliert

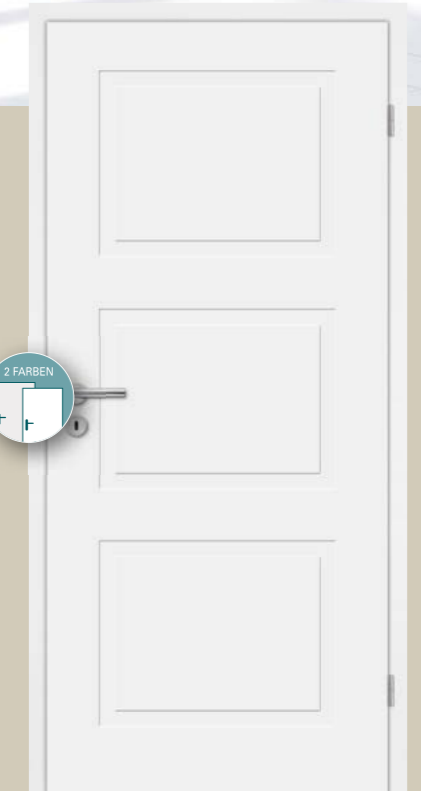

MILA 02
Weißlack Glattkante
Zarge CPL weiß Rundkante

in Zwei Weißtönen erhältlich!

Alle Türen mit abgebildetem Icon erhalten Sie in design-weiß und klassischem Weiß. Bitte beachten Sie dabei die dazugehörigen Kantenausführungen.

Entdecken Sie unser design-weiß Programm auf Seite 21.

Konfiguration und Ausstattung

Die Oberflächen

WÄHLEN SIE FARBE, MATERIAL ODER STRUKTUR IHRER TÜR

Stilvolle Türen gibt es in vielen Variationen – da gibt es viel zu entscheiden. Wir zeigen Ihnen auf den Folgeseiten alle erhältlichen Ausstattungen aus unserem Türensortiment. Je nach voraussichtlicher Beanspruchung Ihrer Tür vergleichen Sie einfach die Oberflächen und deren Eigenschaften. Ob pflegeleicht, strapazierfähig oder umweltfreundlich – entscheiden Sie was Ihnen wichtig ist!

ZWEI WEISSTÖNE ERHÄLTlich

Alle Türen mit abgebildetem Icon erhalten Sie in design-weiß und klassischem Weiß. Bitte beachten Sie dabei die dazugehörigen Kantenausführungen.



Entdecken Sie unser design-weiß Programm auf den Seiten 20-23.

Weißlack und Lack edelgrau (Türblätter)

Hochwertige, UV-gehärtete Mehrschicht-Acryllackoberfläche, umweltfreundliches Lackverfahren.

- » Elegante, edle, mehrschichtige Lackoberfläche
- » Langlebiger UV-gehärteter Speziallack
- » Umweltfreundliches Lackverfahren



hochwertige Optik



umweltfreundliche Lackierung

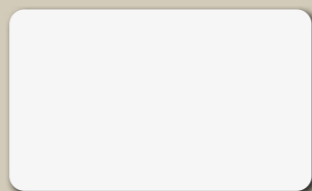

Weisslack klassisches Weiß
Pila Seiten 58-59
Mila Seiten 60-61

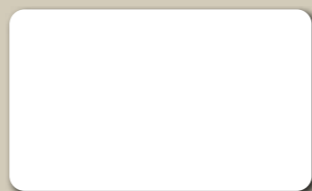

Weisslack design-weiß
Mila Seite 21



Lack edelgrau
Pila Seiten 28-29
Mila Seite 27

Weitere stilvolle Türen in Lack edelgrau sowie weitere design-weiße Türen finden Sie im Kapitel Design.

CPL (Zargen)

Speziell gehärtete Oberfläche in CPL-Qualität.

- » Pflegeleicht und strapazierfähig



hochwertige Optik



pflegeleicht



strapazierfähig



antistatisch



unempfindlich gegen Sonneneinstrahlung



fleckunempfindlich



wärmebeständig



reinigungsmittelbeständig*

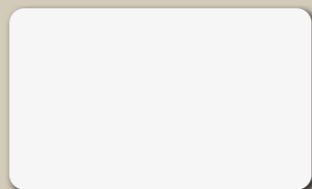

CPL klassisches Weiß
Yori Seiten 72-73

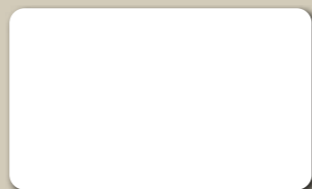

CPL design-weiß
Yori Seite 20

Weitere Mila-Türen sowie weitere design-weiße Türen finden Sie im Kapitel Design.

*Beständig gegen handelsübliche, sanfte Reinigungsmittel. Bitte beachten Sie unsere Reinigungs- und Pflegehinweise unter www.pertura.info

Türblätter

AUSFÜHRUNGEN IN KLASSISCHEM WEISS:
Je nach Modell Türblatt Rundkante CPL oder Glattkante Weißlack.

AUSFÜHRUNGEN IN DESIGN-WEISS UND LACK EDELGRAU:
Softkante Weißlack und Lack edelgrau Softkante.



Glattkante Weißlack
Pila Seiten 58-59
Mila Seiten 60-61



Softkante Weißlack
Mila Seite 21



Lack edelgrau Softkante
Pila Seiten 28-29
Mila Seite 27

MITTELAGEN

Für die Qualität Ihrer neuen Tür ist neben dem Design insbesondere die Mittellage der Türblätter wichtig.



Erhältliche Türblattaußenmaße finden Sie auf Seite 08.

RÖHRENSPAN

Die Tür ist stabil und belastbar. Ihre angenehme Schwere in der Hand und der satte Klang beim Schließen sind Zeichen gehobenen Wohnkomforts.

Zargen

AUSFÜHRUNGEN IN KLASSISCHEM WEISS:
Im klassischen Weißton steht Ihnen eine große Auswahl an Zargen zur Verfügung. Wählen Sie je nach persönlichen Vorlieben zwischen Rundkante, bombierter Kante oder entscheiden Sie sich für die ganz klassisch anmutende profilierte Kante.

AUSFÜHRUNGEN IN DESIGN-WEISS UND LACK EDELGRAU:
Alle Türen im neuen design-weiß sind in der Ausführung Softkante erhältlich. Die Kante der Zarge ist hier ganz leicht abgerundet und dadurch besonders edel und elegant.



CPL oder Dekor weiß Rundkante
Pila Seiten 58-59
Mila Seiten 60-61



CPL Bombierte Kante
Pila Seiten 58-59
Mila Seiten 60-61



CPL Profilierte Kante
Pila Seiten 58-59
Mila Seiten 60-61

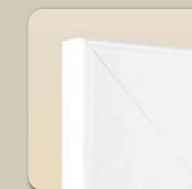

CPL Softkante
Mila Seite 21



Lack edelgrau Softkante
Pila Seiten 28-29
Mila Seite 27

Weitere stilvolle Türen finden Sie im Kapitel Design

UMFASSUNGSZARGEN

In Abhängigkeit von der Kantenausführung kann die Breite der Zierbekleidung 60 oder 70 mm betragen.

Alle Zargen sind auf Gehrung gearbeitet und besitzen einen Wandstärkeausgleich bis +17 mm.



Rundkante: 60 mm



profiliert: 60 mm



bombiert: 70 mm



Softkante: 60 mm die Ausführung ist abhängig von der Oberfläche

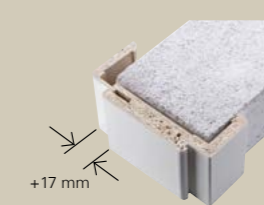

+17 mm

Erhältliche Zargenwandstärken finden Sie auf Seite 09.

Lichtausschnitte

PILA

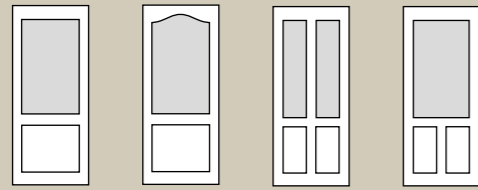

GN/GR Pila 02/03 G7 Pila 02B GD Pila 04 HE Pila 04

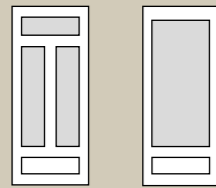

HA Pila 04Q GP Pila 04Q

Sprossenrahmen

Pila Weißlack
Für Breite 735, 860, 985 mm.

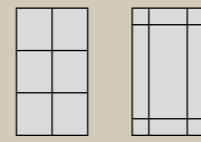

1 x 2 GN/GR 2 x 2 GN

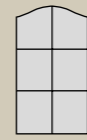

1 x 2 G7



Glasrahmen

Pila Weißlack
Für Breite 735, 860, 985 mm.

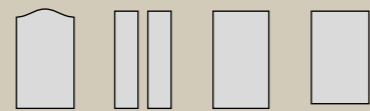

G7 GD HE GN/GR



MILA

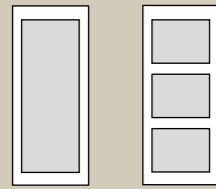

HL Mila 01 HM Mila 02

Gläser

GLÄSER FÜR ALLE LICHTAUSSCHNITTE

Hier finden Sie auf einen Blick das richtige Glas für Ihre Tür mit Lichtausschnitt – ganz nach Ihrem Geschmack und persönlichen Wohnstil.

Die Gläser werden als ESG (Einscheibensicherheitsglas) geliefert und sind grundsätzlich in das Türblatt montiert.

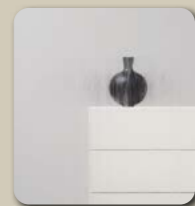

Aqua cristalli aufrecht

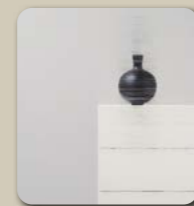

Aqua cristalli quer

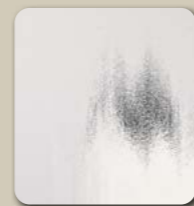

Chinchilla



Gothic



Klarglas



Lamella quer



Lino



Mastercarré



Ornament 178 (Silvit)



Satinato



Stream aufrecht



Stream quer



Strip aufrecht



Strip quer



Beispiel:
MILA 02
Weißlack Glattkante
Lichtausschnitt HM, Glas Satinato
Zarge CPL weiß profiliert

Glatte Türen

Zeitlos schlicht – geeignet für jeden Raum



Beispiel:
YORI
CPL Masera grau quer
Lichtausschnitt HK
Sprossenrahmen Black 2, Klarglas
Tür und Zarge Softkante



© Autor fischer-cg.de/stock.adobe.com



Beispiel:
YORI
CPL Sonneneiche aufrecht
Tür und Zarge Rundkante

SAUBERE ARBEIT!
DER HORNBACH
HANDWERKER-
SERVICE
Montieren. Installieren. Verlegen.

Wir machen das für Sie!



HORNBACK liefert nicht nur die Innentür
sondern auch den passenden Handwerker!

Weitere Informationen finden Sie online:
www.hornbach.de/services/tuermontage



Innentürmontage

Wir übernehmen für Sie die Montage von:

- Innentüren und Zargen aus Holzwerkstoff
- Innentüren mit Lichtausschnitt
- Glastüren
- Schiebetüren aus Holzwerkstoff und Glas, vor der Wand oder in der Wand laufend
- Funktionstüren wie z. B. Einbruchhemmendes Element RC2
- Blendrahmenezargen
- Windfangelementen

Kein Projekt ist wie Ihr Projekt!

Daher bieten wir Ihnen viele weitere Vor- und Zusatzleistungen an, so dass es für Sie passt.

Und so einfach geht's:

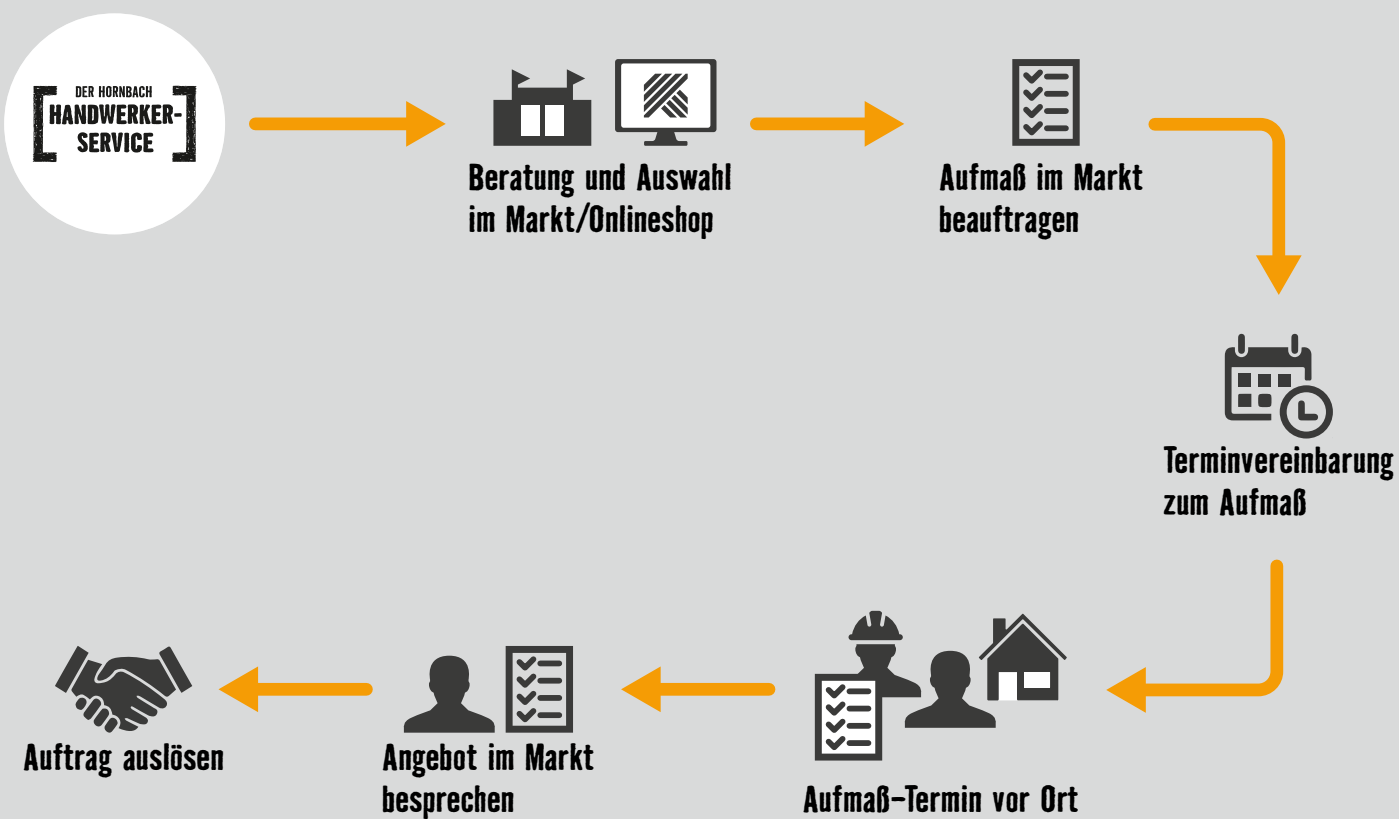

Weitere Infos zum HORNBACK Handwerker-Service erhalten Sie im Markt oder unter www.hornbach.de/hws

Glatte Türen
 > Soley
 Yon
 Meili

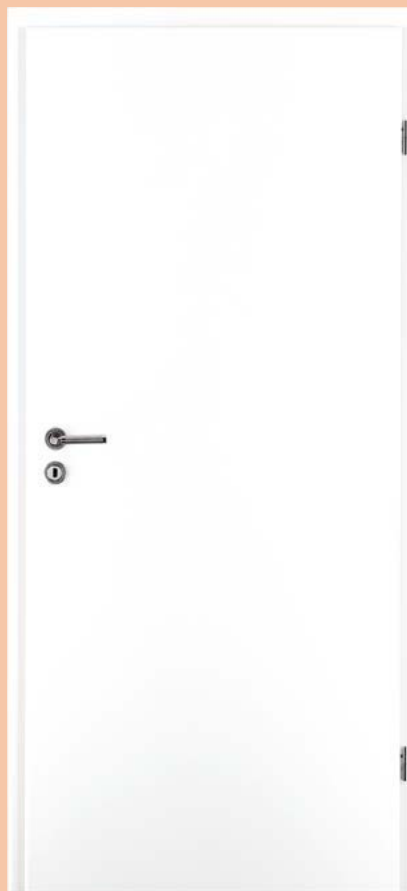

SOLEY
 Weißlack Glattkante
 Zarge CPL weiß Rundkante

Soley Weißlack Glattkante

Manchmal passt das Einfache am besten. Glatte weiße Türen reflektieren viel Licht und erhellen so Ihre Räume. Das zeitlose Design passt sich jeder Raumgestaltung an.

Weißlacktüren von Pertura werden besonders aufwendig und sorgfältig lackiert. Das macht ihre Oberfläche seidenmatt schimmernd und besonders hochwertig. Die edle Weißlackoberfläche kann bei unserer Soley-Tür auch durch einen Lichtausschnitt belebt werden.

Konfigurationsmöglichkeiten auf den Seiten 82-87.

Erfahren Sie mehr zu: Funktionstüren auf den Seiten 106-125.



© Autor FollowTheFlow/stock.adobe.com

Ausstattungsvarianten



SOLEY
 Weißlack Glattkante
 Lichtausschnitt GA-M, Glas Satinato
 Zarge CPL weiß Rundkante



SOLEY
 Weißlack Glattkante
 Lichtausschnitt G3, Glas Satinato
 Zarge CPL weiß Rundkante

Erfahren Sie mehr zu Schallschutz auf den Seiten 106-107, zu Klimaklasse und Wärmeschutz auf Seite 112, zu Feuer- und Rauchschutzelementen T30 auf den Seiten 110-111 und zu Einbruchhemmendem RC2 auf den Seiten 108-109.

Soley Türen in Lack edelgrau finden Sie auf den Seiten 24-25.

Es werde Licht!

Lichtausschnitte aus Glas machen Türen lichtdurchlässig, so dass das Licht von einem Raum in den nächsten scheinen kann. Außerdem bieten sie vielfältige Möglichkeiten Türen zu gestalten.

Nicht abgebildet: Lichtausschnitt GA-B. Entdecken Sie unsere vielfältigen Glas-Variationen und Ausschnitte auf den Seiten 85-86.



SOLEY
 Weißlack Glattkante
 Lichtausschnitt HK, Glas Satinato
 Zarge CPL weiß Rundkante



SOLEY
 Weißlack Glattkante
 Lichtausschnitt GA-S, Glas Klarglas
 Zarge CPL weiß Rundkante

Glatte Türen

- Soley
- Yori
- Meili

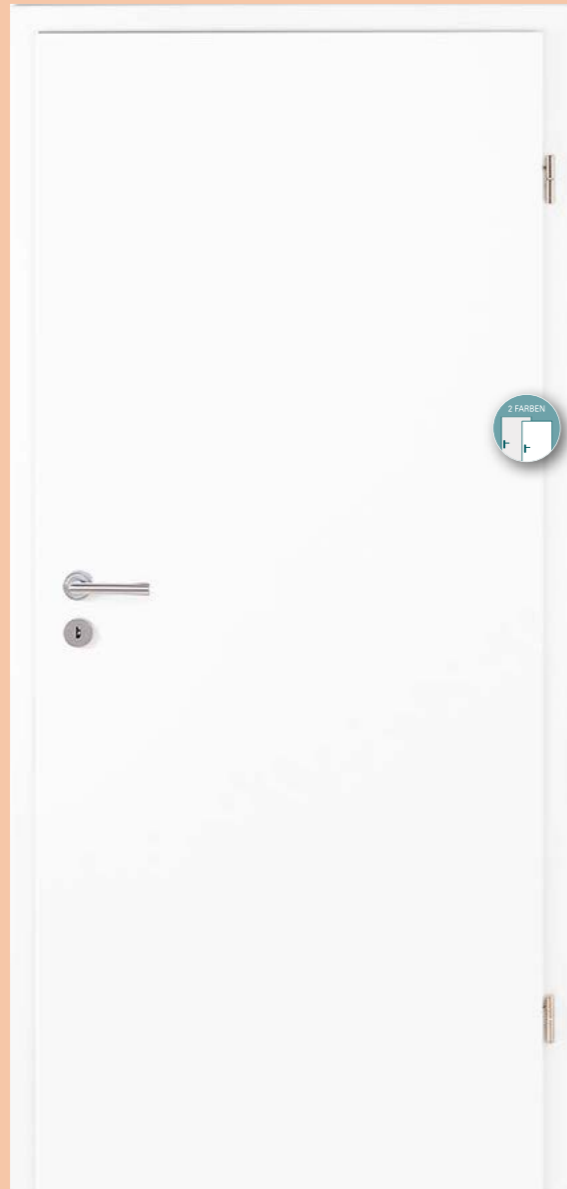

YORI
CPL weiß
Tür und Zarge Rundkante

Yori

CPL weiß Rundkante

Weißer Yori Türen bieten einen schlichten zeitlosen Look und passen damit zu jedem Wohnstil. Dabei sind sie echt strapazierfähig und halten vielen Belastungen stand.

Mehr zu der spezialgehärteten Yori CPL Oberfläche erfahren Sie auf den Seiten 82-83.

Ausstattungsvariante



YORI
CPL weiß
Lichtausschnitt G3, Glas Finesse 04
Zarge CPL weiß
Tür und Zarge Rundkante

Erfahren Sie mehr zu Schallschutz auf den Seiten 106-107, zu Klimaklasse auf Seite 112, zu Feuer- und Rauchschutzelementen T30 auf den Seiten 110-111 und zu Einbruchhemmend RC2 auf den Seiten 108-109.

Ausstattungsvarianten

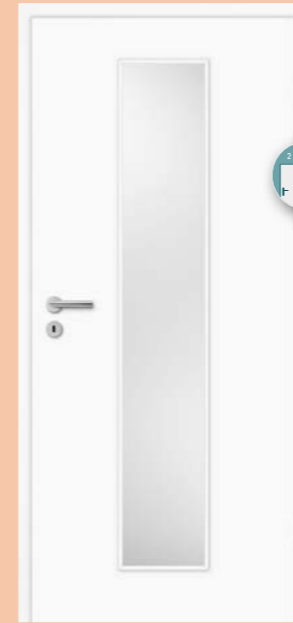

YORI
CPL weiß
Lichtausschnitt GA-M, Glas Satinato
Tür und Zarge Rundkante



YORI
CPL weiß
Lichtausschnitt GA-S, Glas Satinato
Tür und Zarge Rundkante

Konfigurationsmöglichkeiten auf den Seiten 82-87.

In Zwei Weißtönen erhältlich!

Alle Türen mit abgebildetem Icon erhalten Sie in design-weiß und klassischem Weiß. Bitte beachten Sie dabei die dazugehörigen Kantenausführungen.

Entdecken Sie unser design-weiß Programm auf Seite 20.



YORI
CPL weiß
Lichtausschnitt HK, Satinato
Tür und Zarge Rundkante



© Autor Vadim Andrushchenko/stock.adobe.com

Glatte Türen

Soley

Yori

Meili



Yori

CPL Holzoptik Rundkante

Die äußerst naturidentische Oberfläche der Pertura Yori-Türen wird in einem speziellen Verfahren gehärtet. Das macht sie edel in der Ausstrahlung und strapazierfähig.

Konfigurationsmöglichkeiten auf den Seiten 82-87.

Zusätzliche Ausstattungsmöglichkeiten der Tür Yori finden Sie auf den Seiten 127-128.

Erfahren Sie mehr zu Funktionstüren auf den Seiten 106-125.

YORI
CPL Eiche basalt
Tür und Zarge Rundkante

Ausstattungsvarianten



Den neuen Lichtausschnitt HK können Sie ganz nach Ihrem Geschmack mit schwarzen Glasleisten oder Sprossenrahmen kombinieren.

Weitere Infos zu schwarzem Zubehör finden Sie auf den Seiten 36-37.



YORI
CPL Eiche basalt
Lichtausschnitt HK, Glas Satinato
Tür und Zarge Rundkante



YORI
CPL Eiche basalt
Lichtausschnitt G3, Glas Satinato
Tür und Zarge Rundkante

Ausstattungsvarianten



YORI
CPL Ahorn
Tür und Zarge Rundkante



YORI
CPL Ahorn
Lichtausschnitt GA-S, Klarglas
Tür und Zarge Rundkante



YORI
CPL Ahorn
Lichtausschnitt GA-M, Glas Satinato
Tür und Zarge Rundkante

Ihre eigene Note!

Mit einem Lichtausschnitt und einem der vielen Gläser bringen Sie ihren persönlichen Stil in die eigenen vier Wände.

Nicht abgebildet: Lichtausschnitt GA-B. Mehr dazu auf den Seiten 85-86.



YORI
CPL Buche
Tür und Zarge Rundkante



YORI
CPL Buche
Lichtausschnitt G3, Klarglas
Tür und Zarge Rundkante



YORI
CPL Buche
Lichtausschnitt GA-S, Klarglas
Tür und Zarge Rundkante

Glatte Türen

Soley

Yori

Meili



Yori

CPL Holzoptik Haptik Rundkante

Diese Yori Oberflächen überzeugen nicht nur durch moderne Farben, sondern auch durch faszinierende haptische Oberflächen. Durch ein neues Herstellungsverfahren wird ein fühlbares Relief erzeugt, welches das Echtholzfeeling zusätzlich verstärkt. So werden die neuen Yori-Türen zur perfekten Ergänzung eines modernen Wohnstils.



Modelle mit fühlbar authentischer Oberflächenstruktur

Türen in CPL quer werden mit Zargen in CPL aufrecht kombiniert.

Konfigurationsmöglichkeiten auf den Seiten 82-87.

Erfahren Sie mehr zu Funktionstüren auf den Seiten 106-125.

YORI
CPL Lärche smoke quer
Tür und Zarge Rundkante



Beispiel:
YORI
CPL Berglärche aufrecht
Tür und Zarge Rundkante



© Autor alexandre zveiger/stock.adobe.com

Ausstattungsvarianten



YORI
CPL Lärche smoke aufrecht
Lichtausschnitt GA-S, Glas Satinato
Tür und Zarge Rundkante



YORI
CPL Lärche cashmere quer
Tür und Zarge Rundkante



Den neuen Lichtausschnitt HK können Sie ganz nach Ihrem Geschmack mit schwarzen Glasleisten oder Sprossenrahmen kombinieren.

Weitere Infos zu schwarzem Zubehör finden Sie auf den Seiten 36-37.



YORI
CPL Lärche cashmere aufrecht
Lichtausschnitt HK, Glas Satinato
Glasleisten schwarz
Tür und Zarge Rundkante

Nicht abgebildet ist der Lichtausschnitt G3. Mehr dazu auf den Seiten 85-86.



YORI
CPL Sonneneiche quer
Lichtausschnitt GA-M, Glas Satinato
Tür und Zarge Rundkante



YORI
CPL Sonneneiche aufrecht
Tür und Zarge Rundkante



YORI
CPL Berglärche quer
Tür und Zarge Rundkante

Glatte Türen

Soley

Yori

Meili

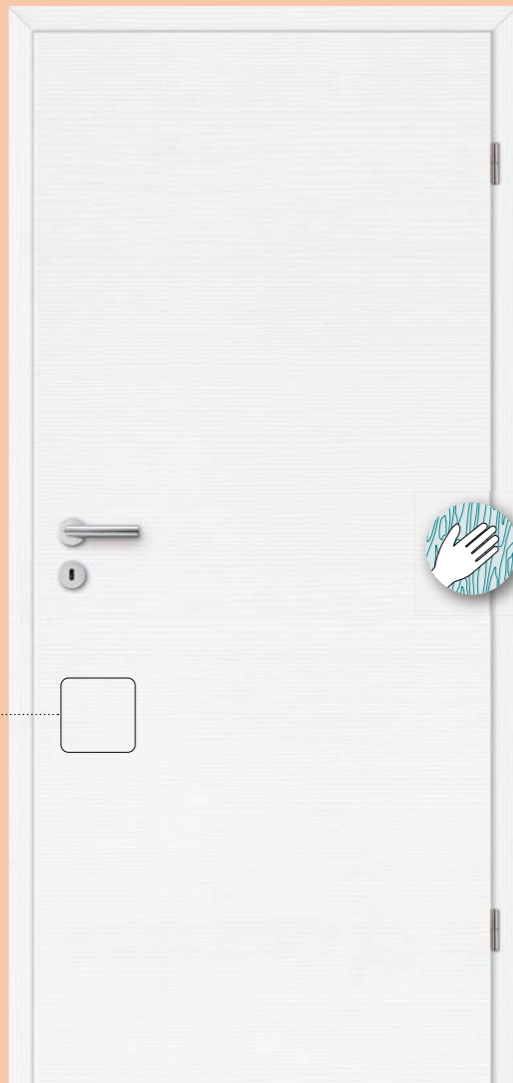

Yori

CPL Holzoptik Haptik Softkante

Masera, das sind sechs facettenreiche Yori CPL Oberflächen, welche die Haptik der Holzmaserung mit den modernen Farbtönen weiß, hellgrau und grau verbinden. Die Yori Eiche astig besticht durch Ihre lebendige Maserung mit Asteschlüssen dem natürlichen Look von gewachsenem Holz. Entscheiden Sie, mit welcher dieser spannenden Oberflächen Sie wirkungsvolle Akzente in Ihrem Wohnkonzept setzen wollen.

Modelle mit fühlbar authentischer Oberflächenstruktur

Türen mit quer verlaufender Maserung werden mit Zargen in aufrecht verlaufender Maserung kombiniert.

Konfigurationsmöglichkeiten und mehr zu den Eigenschaften von CPL auf den Seiten 82-87.

Erfahren Sie mehr zu Funktionstüren auf den Seiten 106-125.

YORI
CPL Masera weiß quer
Tür und Zarge Softkante

Ausstattungsvarianten



YORI
CPL Masera weiß quer
Lichtausschnitt G3, Klarglas
Tür und Zarge Softkante



YORI
CPL Masera weiß aufrecht
Lichtausschnitt GA-M, Glas Satinato
Tür und Zarge Softkante



YORI
CPL Masera weiß aufrecht
Tür und Zarge Softkante

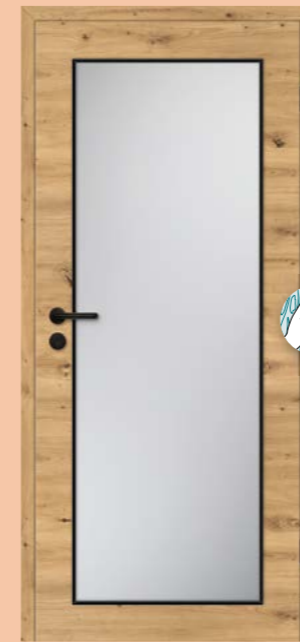

YORI
CPL Eiche astig quer
Lichtausschnitt HK
Glasleisten schwarz, Klarglas
Tür und Zarge Softkante



YORI
CPL Eiche astig aufrecht
Lichtausschnitt G3, Klarglas
Tür und Zarge Softkante



YORI
CPL Eiche astig aufrecht
Tür und Zarge Softkante



YORI
CPL Eiche astig quer
Tür und Zarge Softkante

Den neuen Lichtausschnitt HK können Sie ganz nach Ihrem Geschmack mit schwarzen Glasleisten oder Sprossenrahmen kombinieren.

Weitere Infos zu schwarzem Zubehör finden Sie auf den Seiten 36-37.

Masera hellgrau und grau
bestellbar ab 1. Quartal 2024



YORI
CPL Masera hellgrau aufrecht
Tür und Zarge Softkante



YORI
CPL Masera hellgrau quer
Tür und Zarge Softkante



YORI
CPL Masera hellgrau quer
Lichtausschnitt GA-B, Klarglas
Tür und Zarge Softkante

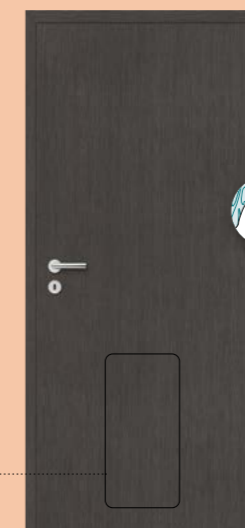

YORI
CPL Masera grau aufrecht
Tür und Zarge Softkante



YORI
CPL Masera grau quer
Tür und Zarge Softkante



YORI
CPL Masera grau aufrecht
Lichtausschnitt GA-S, Glas Satinato
Tür und Zarge Softkante

Glatte Türen

Soley

Yori

► Meili



MEILI
Dekor Pinie weiß Glattkante
Zarge Rundkante

Meili

Dekor Glattkante

Sie suchen eine pflegeleichte Tür mit einer schlichten Holzstruktur und Farbe, die sich in jedem Wohnraum harmonisch einfügt?

Dann treffen Sie mit einer dieser Dekor Türen garantiert die richtige Wahl. Modernste Fototechnik ermöglicht die realistische Darstellung der Hölzer. So findet sich für jeden Raum die passende Tür.

Meili Türen erhalten Sie mit Spezialwaben-Mittellage. Mehr dazu finden Sie auf Seite 84.

Konfigurationsmöglichkeiten auf den Seiten 82-86.

Keine Sondermaße möglich.

Ausstattungsvarianten



MEILI
Dekor Pinie weiß Glattkante
Lichtausschnitt G3, Glas Satinato
Zarge Rundkante

Modernste Fototechnik ermöglicht die realistische Darstellung der Hölzer.



Beispiel:
MEILI
Dekor Buche Glattkante
Zarge Rundkante

© Autor Dariusz Jarzabek/stock.adobe.com



MEILI
Dekor Buche Glattkante
Zarge Rundkante



MEILI
Dekor Buche Glattkante
Lichtausschnitt G3, Glas Satinato,
Zarge Rundkante

Konfiguration und Ausstattung

Die Oberflächen

WÄHLEN SIE FARBE, MATERIAL
ODER STRUKTUR IHRER TÜR

Glatte Türen gibt es in vielen Variationen – da gibt es viel zu entscheiden. Wir zeigen Ihnen auf den Folgeseiten alle erhältlichen Ausstattungen aus unserem Türsortiment. Je nach voraussichtlicher Beanspruchung Ihrer Tür vergleichen Sie einfach die Oberflächen und deren Eigenschaften. Ob pflegeleicht, strapazierfähig oder umweltfreundlich – entscheiden Sie was Ihnen wichtig ist!

Weißlack und Lack edelgrau

Hochwertige, UV-gehärtete Mehrschicht-Acryllackoberfläche, umweltfreundliches Lackverfahren.

- » Elegante, edle, mehrschichtige Lackoberfläche
- » Langlebiger UV-gehärteter Speziallack
- » Umweltfreundliches Lackverfahren



hochwertige
Optik



umweltfreundliche
Lackierung

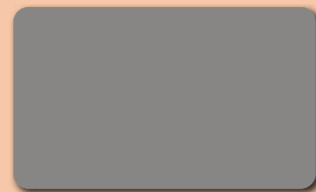

Lack edelgrau
Soley Seiten 24-25

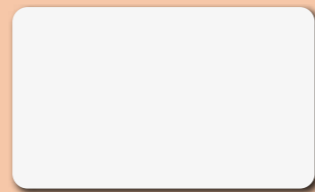

Weisslack klassisches Weiß
Soley Seiten 70-71

Soley Türen in Lack edelgrau finden Sie im Kapitel Design.

CPL

Speziell gehärtete Oberfläche in CPL-Qualität.

- » Pflegeleicht und strapazierfähig



hochwertige
Optik



pflegeleicht



strapazierfähig



antistatisch



unempfindlich
gegen Sonnen-
einstrahlung



fleck-
unempfindlich



wärmebeständig



reinigungsmittelbeständig*

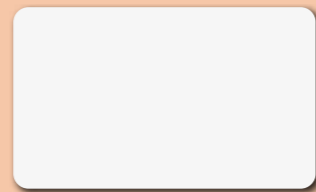

CPL
klassisches Weiß
Yori Seiten 72-73

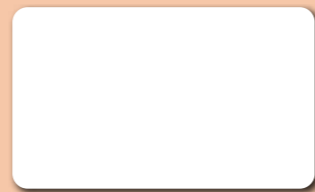

CPL
design-weiß
Yori Seite 20

*Beständig gegen handelsübliche, sanfte Reinigungsmittel. Bitte beachten Sie unsere Reinigungs- und Pflegehinweise unter www.pertura.info

CPL Holzoberflächen ohne Haptik

Seiten 74-75

Speziell gehärtete Oberfläche in CPL-Qualität.

- » Pflegeleicht und strapazierfähig
- » Realistische Holzreproduktion



Ahorn

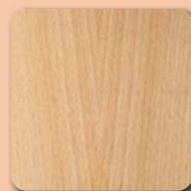

Buche



Eiche Basalt

CPL Holzoberflächen mit Haptik

Yori Seiten 76-79

Speziell gehärtete Oberfläche in CPL-Qualität.

- » Pflegeleicht und strapazierfähig
- » Realistische Holzreproduktion



Berglärche a



Berglärche q



Sonneneiche a



Sonneneiche q

Türen in CPL quer werden mit
Zargen in CPL aufrecht kombiniert.



Lärche cashmere a



Lärche cashmere q



Lärche smoke a



Lärche smoke q

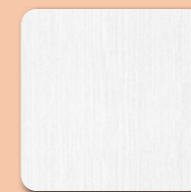

Masera weiß a



Masera weiß q



Eiche astig a



Eiche astig q



Masera hellgrau a



Masera hellgrau q

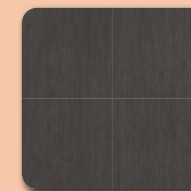

Masera grau a



Masera grau q

Dekor Oberflächen

Seiten 80-81

Folienbeschichtung mit naturidentischer
Holznachbildung durch modernste
fototechnische Verfahren.

- » Pflegeleicht
- » Mit nebelfeuchtem Tuch abwischbar
- » Langlebig



Pinie weiß



Buche



hochwertige
Optik



pflegeleicht



fleckunemp-
findlich



reinigungsmittelbeständig*

*Beständig gegen handelsübliche, sanfte Reinigungsmittel. Bitte beachten Sie unsere Reinigungs- und Pflegehinweise unter www.pertura.info

Türblätter

Erhältliche Türblattaußenmaße finden Sie auf Seite 08.

AUSFÜHRUNGEN IN KLASSISCHEM WEISS:

Je nach Modell Türblatt Rundkante CPL oder Glattkante Weißlack.



CPL
Rundkante
Yori Seite 16
Yori Seiten 72-73



Weißlack
Glattkante
Soley Seiten 70-71



CPL design-weiß
Softkante
Yori Seite 20



Lack edelgrau
Softkante
Soley Seiten 24-25

AUSFÜHRUNGEN IN DESIGN-WEISS UND LACK EDELGRAU:

AUSFÜHRUNGEN OBERFLÄCHEN IN HOLZOPTIK:



CPL
Rundkante
Yori Seiten 72-77



Dekor
Glattkante
Meili Seiten 80-81



CPL Masera + CPL Eiche
astig, Softkante
CPL Seiten 78-79

MITTELLAGEN

Für die Qualität Ihrer neuen Tür ist neben dem Design insbesondere die Mittellage der Türblätter wichtig.



RÖHRENSPAN

Die Tür ist stabil und belastbar. Ihre angenehme Schwere in der Hand und der satte Klang beim Schließen sind Zeichen gehobenen Wohnkomforts.

Soley Seiten 70-71
Yori Seiten 72-77



SPEZIALWABE

Die spezielle Wabenstruktur macht Türen besonders leicht. Sie besitzt trotzdem eine ausgezeichnete Oberflächenruhe und hohe Stabilität.

Meili Seiten 80-81

Zargen

AUSFÜHRUNGEN IN KLASSISCHEM WEISS:

Im klassischen Weißton steht Ihnen eine große Auswahl an Zargen zur Verfügung. Wählen Sie je nach persönlichen Vorlieben zwischen Rundkante, bombierter Kante oder entscheiden Sie sich für die ganz klassisch anmutende profilierte Kante.



CPL oder Dekor weiß
Rundkante
Soley Seiten 70-71
Yori Seiten 72-73



CPL
Bombierte Kante
Soley Seiten 70-71
Yori Seiten 72-73



CPL weiß
Profilierte Kante
Soley Seiten 70-71
Yori Seiten 72-73



CPL
Softkante
Yori Seite 20



Lack edelgrau
Softkante
Soley Seiten 24-25



CPL oder Dekor
Rundkante
Yori Seiten 72-77
Meili Seiten 80-81



CPL Masera + CPL Eiche
astig, Softkante
CPL Seiten 78-79

UMFASSUNGSZARGEN

In Abhängigkeit von der Kantenausführung kann die Breite der Zierbekleidung 60 oder 70 mm betragen.

Alle Zargen sind auf Gehrung gearbeitet und besitzen einen Wandstärkeausgleich bis +17 mm.



Rundkante: 60 mm



profiliert: 60 mm



bombiert: 70 mm



Softkante: 60 mm
die Ausführung ist abhängig von der Oberfläche



+17 mm

Erhältliche Zargenwandstärken finden Sie auf Seite 09.

Lichtausschnitte

SOLEY YORI

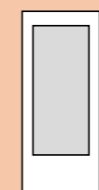

G3



GA-M

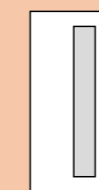

GA-B

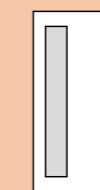

GA-S



HK

MEILI



G3

Sprossenrahmen

Yori design-weiß und Yori Holzoptik
Für Breite 735, 860, 985 mm, Höhe 1985 und 2110 mm.

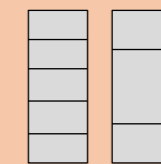

HK
Black 1

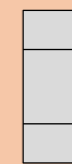

HK
Black 2



Schwarz

Glasleiste

Yori design-weiß und Holzoptik
Für Breite 735, 860, 985 mm, Höhe 1985 und 2110 mm.



Schwarz

Gläser

GLÄSER FÜR ALLE LICHTAUSSCHNITTE

Hier finden Sie auf einen Blick das richtige Glas für Ihre Tür mit Lichtausschnitt – ganz nach Ihrem Geschmack und persönlichen Wohnstil.

Die Gläser werden als ESG (Einscheibensicherheitsglas) geliefert und sind grundsätzlich in das Türblatt montiert.

S Verfügbar für Schallschutztür (32 dB mit Lichtausschnitt)

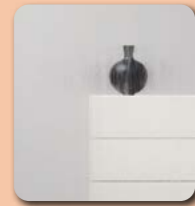

Aqua cristalli aufrecht **S**

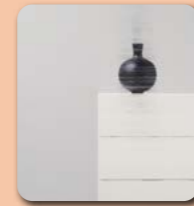

Aqua cristalli quer **S**



Chinchilla



Gothic



Klarglas **S**



Lamella quer **S**



Lino **S**



Mastercarré **S**



Ornament 178 (Silvit)



Satinato **S**



Stream aufrecht **S**



Stream quer **S**



Strip aufrecht **S**



Strip quer **S**

DESIGNGLÄSER

Hinweis: Die satinierten Flächen unserer Designgläser sind mit einem Nanoschutzlack versehen. Das macht sie unempfindlich gegen Griffspuren und Schmutz.

Die Gläser werden als ESG (Einscheibensicherheitsglas) geliefert und sind grundsätzlich in das Türblatt montiert.

Die abgebildeten Gläser entsprechen einer Türhöhe von 2110 mm, bei einer Türhöhe von 1985 mm ist das Glasdesign ggf. abweichend.

*Finesse 04 ist für die Modelle Linum 02, Tilda 10, Perla 05, Hedinn 02 und Hedinn 05 nicht erhältlich.



Taurus für G3, HD



Finesse 04* für G3, GA-M, GA-B, GA-S



Finesse 05 für G3, HD



Finesse 06 für G3, HD



Finesse 07 für G3, HD



Finesse 08 für G3, HD



Beispiel: YORI
CPL Masera g
Lichtausschnitt
Tür und Zarge
GA-S, Glas Satinato
Stiftkante

Trend:

Türen und Zargen individuell kombiniert

Gestalten Sie Ihren persönlichen Wohnstil durch die Kombination von Zargen und Türen in unterschiedlichen Farbtönen

Bei Möbeln ist der Mix von unterschiedlichen Oberflächenfarben schon lange ein Trend. Das funktioniert auch bei Türelementen! Werden Sie kreativ und greifen Sie Oberflächen aus der vorhandenen Raumgestaltung auf. Besonders stylisch wird es, wenn Sie Abstufungen einer Farbe in Accessoires, Möbeln und Ihrer Tür kombinieren. Wir bieten Ihnen dazu eine große Auswahl an Möglichkeiten. Ausgenommen ist das Türelement Hedinn sowie die Kombination der Oberflächen in klassischem Weiß und design-weiß.

Kombinieren Sie Türen und Zargen aus folgenden Kapiteln:

- › Design-Türen
- › Edle Türen
- › Stilvolle Türen
- › Glatte Türen

YORI
CPL Eiche astig quer Softkante
Zarge Lack edelgrau Softkante

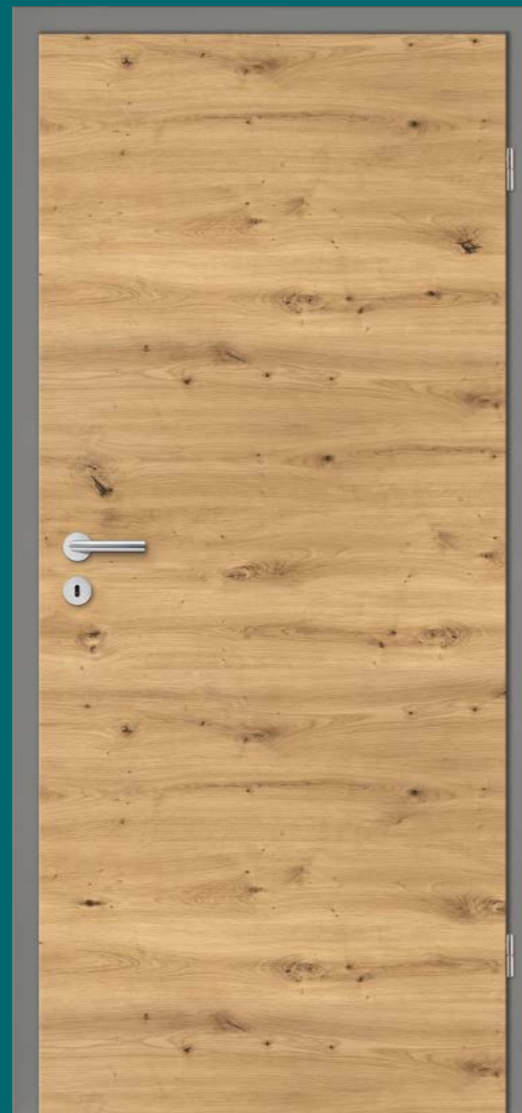

Beispiel:
YORI
CPL Eiche astig quer Softkante
Zarge Lack edelgrau Softkante

© Autor Pixel-Shot/stock.adobe.com

Vielfalt und Individualität: Wählen Sie Ihr Design.

Türmodell* wählen

*Türmodell ist in den jeweiligen Kapiteln dargestellten Oberflächen erhältlich.



Sowie weitere Modelle der zuvor genannten Kapitel.

Türblatt-Oberfläche* wählen

*Die Oberfläche ist abhängig vom gewählten Türmodell.



Sowie weitere Türblattoberflächen der zuvor genannten Kapitel.

Zargen-Oberfläche wählen



Einige Anregungen:

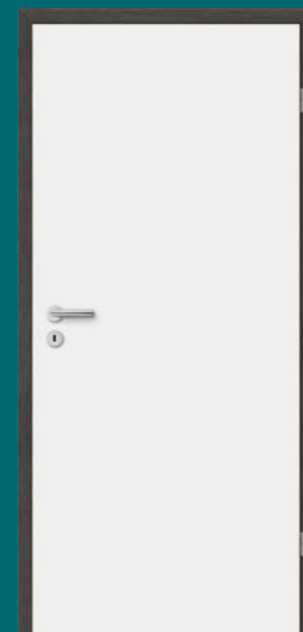

YORI
CPL design-weiß Softkante
Zarge CPL Masera grau Softkante

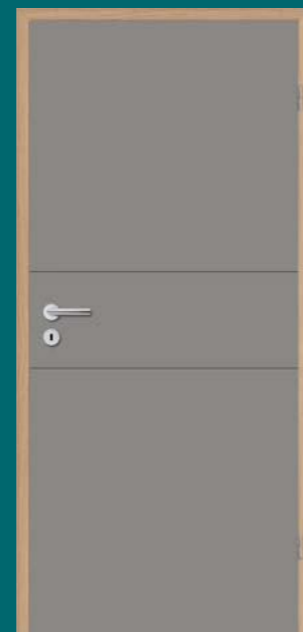

TILDA 11
Lack edelgrau Softkante
Zarge CPL Sonneneiche Rundkante



YORI
CPL Sonneneiche quer Rundkante
Zarge Lack edelgrau Softkante



YORI
CPL Lärche cashmere quer Rundkante
Zarge Lack edelgrau Softkante

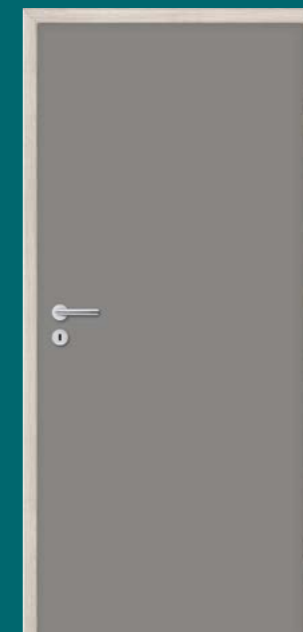

SOLEY
Lack edelgrau Softkante
Zarge CPL Lärche cashmere Rundkante

Vorhandene Zargen nutzen!

Auch vorhandene Zargen können mit neuen Türen in anderen Stilrichtungen, Farb- und Holzoberflächen bestückt werden. Dazu müssen Sie nur ermitteln, welche Türblätter in Ihre Zargen passen. Um die Maße Ihrer vorhandenen Zargen zu ermitteln, dient das Aufmaßblatt unter www.hornbach.de/projekte/pertura-die-marke/ unter Montageanleitungen und Aufmaßblätter.

Massive Türen

Natürliche Materialien handwerklich vollendet



Beispiel:
FENGUR 02/04 N
Fichte lackiert
Zarge Massivholz 65 mm profiliert



Beispiel:
HEKLA 18/02
Zarge Weiß lackiert, 65 mm profiliert

Massive Türen

- › Fengur
- Hekla
- Embla



FENGUR 02/04 N
Fichte lackiert
Zarge Massivholz 65 mm profiliert

Fengur

Massivholz Glattkante

Hochstabile Kassetentüren mit gefrästen Profilen aus stabverleimtem Massivholz.

Charakteristische Merkmale der Fichte sind kleine, weit verstreute Äste sowie eine gleichmäßige gelblich-weiße Färbung.

Bei der Kiefer dagegen sind die Äste größer und markanter und das Holz ist dunkelgelb bis rotbraun.

Beide Hölzer dunkeln mit der Zeit charaktervoll nach.

Konfigurationsmöglichkeiten auf den Seiten 100-101.



FENGUR 02/04-LA 2
Kiefer lackiert, Glas Satinato,
Zarge Massivholz 65 mm profiliert

Ausstattungsvarianten



FENGUR 02/SP 6
Fichte lackiert, Glas Satinato,
Zarge Massivholz 65 mm profiliert

Beide Hölzer dunkeln mit der Zeit charaktervoll nach. So verleiht Fengur jedem Raum eine ganz besondere Stimmung.

Beispiel:
FENGUR 02/04-LA2
Kiefer lackiert
Zarge Massivholz 65 mm kantig



© Autor: CharMoment/stock.adobe.com

Massive Türen

- Fengur
- › Hekla
- Embla



HEKLA 18/03
Weiß lackiert
Zarge Weiß lackiert 65 mm profiliert

Hekla

Massiv MDF*
(Holzwerkstoff)
Glattkante

Hochstabile Kassetentüren mit gefrästen Profilen, Verbundkonstruktionen aus Massivholz und MDF. Mehrschichtiger Aufbau und glattes Finish aus seidigem, matt glänzendem Qualitätslack. Optimaler Oberflächenschutz.

Konfigurationsmöglichkeiten
auf den Seiten 100-101.

Ausstattungsvarianten



HEKLA 18/04-SF 5-2
Weiß lackiert
Glas Gotik Weiß
Zarge Weiß lackiert 65 mm profiliert

*MDF-Platten werden auf Basis von Holzfasern hergestellt und sind somit ein Holzverbundwerkstoff.

Sie bestehen aus folgenden Komponenten:

- Holzfaser
- Leim oder Kleber
- verschiedene Zusatzstoffe

Die gepressten Holzfasern lassen sich hervorragend schleifen, auch das Aussägen scharfer Profile ist unproblematisch.

Mit dieser Tür liegen Sie immer richtig. Durch ihre klaren Formen passt sie zu jeder Einrichtung.

HEKLA 18/02
Weiß lackiert
Zarge Weiß lackiert 65 mm profiliert



© Autor New Africa/stock.adobe.com

Massive Türen

- Fengur
- Hekla
- Emla

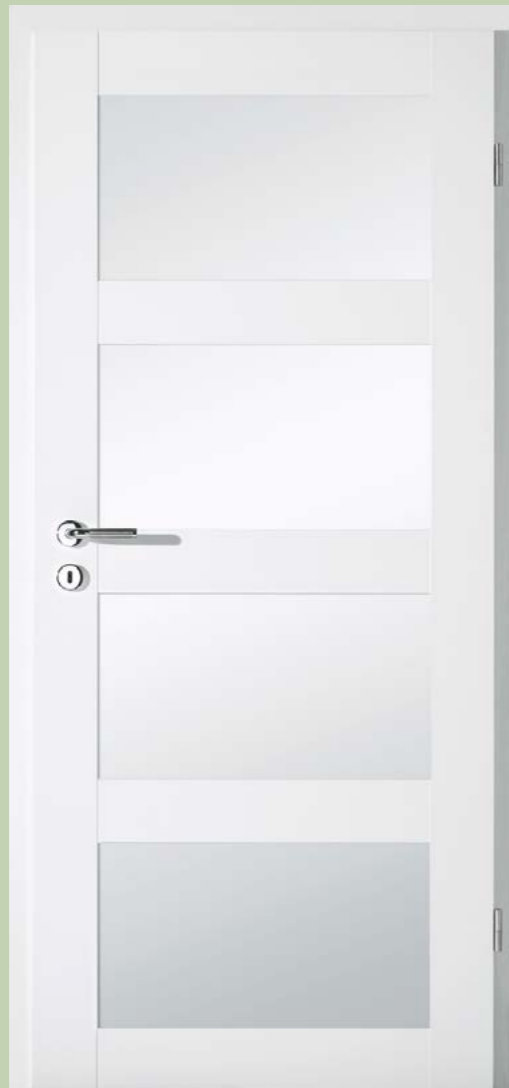

Emla

Massiv MDF*
(Holzwerkstoff)
Glattkante

Moderne, elegante Türen, die ganz im Trend liegen. Hier schafft bewusster Verzicht eine starke Identität.

Konfigurationsmöglichkeiten
auf den Seiten 100 -101.

Füllungen mit Schultafellack
oder einer Spiegeloberfläche?
Die Modelle 25/01 und 25/02-S
bieten Ihnen diese individuellen
Veredelungen.

EMBLA 25/04-LA
Weiß, Glas Satinato
Zarge Lamikor Weiß lackiert, 60 mm
gerundet/gerundet

Ausstattungsvarianten



EMBLA 25/04
Weiß
Zarge Lamikor Weiß lackiert, 60 mm
gerundet/gerundet



EMBLA 25/03-LA
Weiß
Lichtausschnitt 25/03, Glas Satinato
Zarge Lamikor Weiß lackiert, 60 mm
gerundet/gerundet



EMBLA 25/02-S
Weiß, Tafellack
Zarge Lamikor Weiß lackiert, 60 mm
gerundet/gerundet

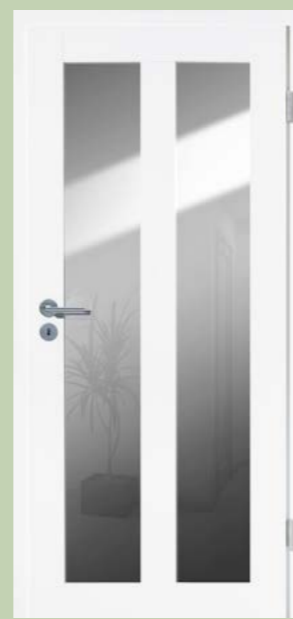

EMBLA 25/02-S
Weiß, Spiegel
Zarge Lamikor Weiß lackiert, 60 mm
gerundet/gerundet

Beispiel:
EMBLA 25/03
Weiß
Zarge Lamikor Weiß lackiert, 60 mm
gerundet/gerundet

*MDF-Platten werden auf Basis von
Holzfasern hergestellt und sind
somit ein Holzverbundwerkstoff.

Sie bestehen aus folgenden
Komponenten:

- Holzfasern
- Leim oder Kleber
- verschiedene Zusatzstoffe

Die gepressten Holzfasern lassen
sich hervorragend schleifen, auch
das Aussägen scharfer Profile ist
unproblematisch.



© Autor Photographee.eu/stock.adobe.com



EMBLA 25/01-LA
Weiß
Lichtausschnitt 25/01, Glas Satinato
Zarge Lamikor Weiß lackiert, 60 mm
gerundet/gerundet



EMBLA 25/01
Weiß
Zarge Lamikor Weiß lackiert, 60 mm
gerundet/gerundet



EMBLA 25/03
Weiß
Zarge Lamikor Weiß lackiert, 60 mm
gerundet/gerundet



EMBLA 25/02-S
Weiß
Zarge Lamikor Weiß lackiert, 60 mm
gerundet/gerundet

Konfiguration und Ausstattung

Materialien

Eine Zarge ist nicht nur Wandverkleidung und Türhalterung. Je nach Ausführung beeinflusst sie vielmehr den Charakter des Türblattes und trägt so maßgeblich zum Erscheinungsbild der umfassten Tür bei.

Wir raten ab die Türen selbst zu kürzen, da hierbei leicht irreparable Schäden entstehen können. Lassen Sie, wenn notwendig, ihre Fengur-, Hekla- oder Embla-Türen von einem Fachmann kürzen.

Fengur: max. 25 mm kürzbar
Hekla: max. 25 mm kürzbar
Embla: max. 10 mm kürzbar



Fichte Kiefer MDF

*MDF-Platten werden auf Basis von Holzfasern hergestellt und sind somit ein Holzverbundwerkstoff.

Sie bestehen aus folgenden Komponenten:

- Holzfaser
- Leim oder Kleber
- verschiedene Zusatzstoffe

Die gepressten Holzfasern lassen sich hervorragend schleifen, auch das Aussägen scharfer Profile ist unproblematisch.

Holz-Oberflächen



Fichte lackiert Fichte roh Kiefer lackiert Kiefer roh

Lack



Weiß lackiert

Umfassungszargen

Eine Zarge ist nicht nur Wandverkleidung und Türhalterung. Je nach Ausführung beeinflusst sie vielmehr den Charakter des Türblattes und trägt so maßgeblich zum Erscheinungsbild der umfassten Tür bei.



Weiß lackiert: 65 mm profiliert Weiß lackiert: 92 mm profiliert Lamikor Weiß lackiert 60 mm gerundet/gerundet Fichte/Kiefer: 65 mm gerundet/gerundet

Lichtausschnitte

FENGUR

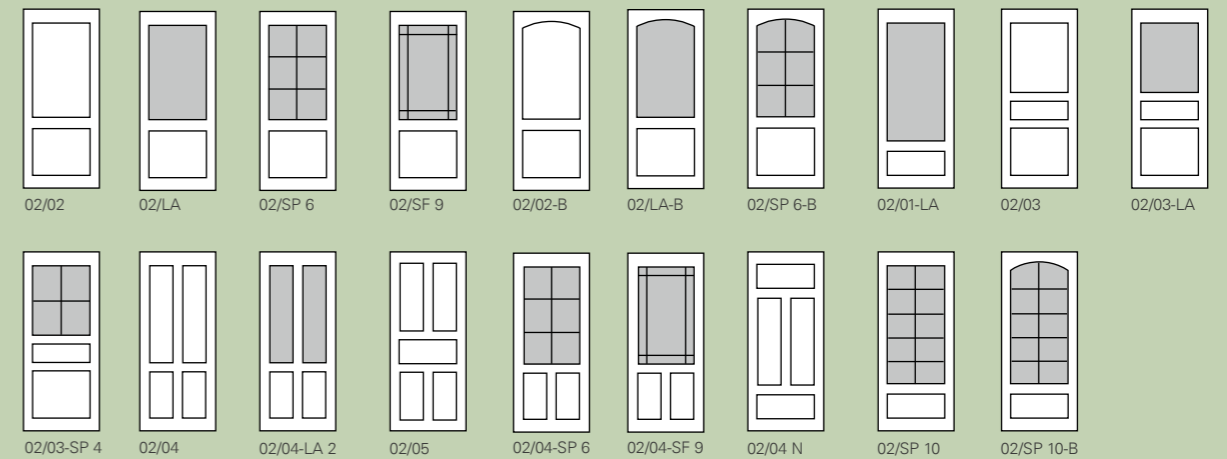

HEKLA

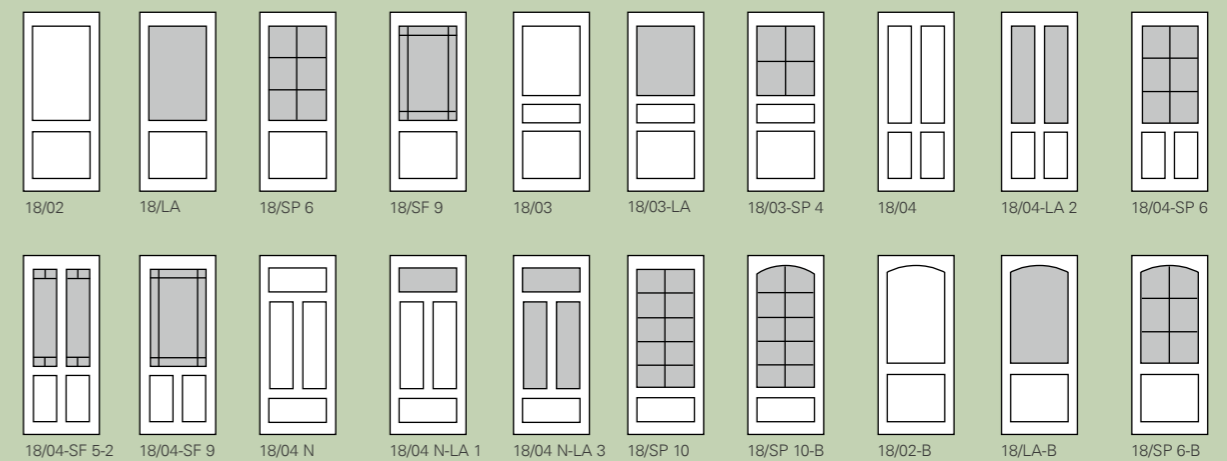

EMBLA

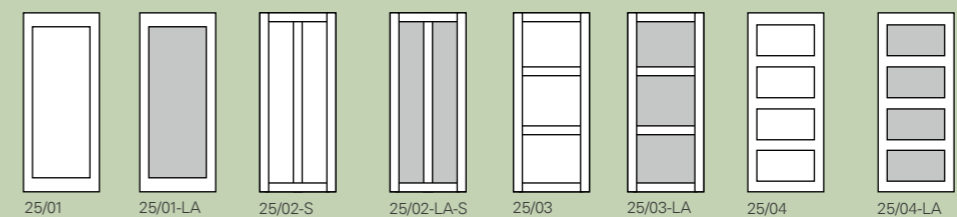

Gläser für Lichtausschnitte

Türen mit Lichtausschnitten verleihen den Räumen Offenheit und natürliche Frische. Durch das einfallende Licht wirken selbst kleinere Räume groß, hell und einladend.

Wir bieten Ihnen eine große Auswahl an vielen verschiedenen Designs. Entscheiden Sie selbst, welches Glas am besten zu Ihnen passt.

*Gotik, Silvit weiß und Chinchilla weiß ist für das Modell Embla nicht erhältlich.



Funktions Türen

Durchdacht bis ins kleinste Detail





Beispiel:
Schiebetür vor der Wand laufend
CPL Sonneneiche quer
Lichtausschnitt GA-B

Funktions Türen

- › Schallschutz
- Einbruchhemmendes Element RC2
- Rauchschutz
- Feuer- | Rauchschutz
- Klimaklasse | Wärmeschutz
- Schiebetüren
- Blendrahmen
- Zweiflügelig
- Windfang
- Zusätzliche Funktionen



Schallschutz

Nach einem anstrengenden Tag wollen Sie den Alltag hinter sich lassen und den Lärm der Außenwelt vergessen. Hierzu stehen Ihnen drei Schallschutzklassen zur Verfügung, mit denen Sie auch innerhalb Ihrer Wohnräume Ruhezone schaffen können. Sie lassen sich mit einer Einbruchhemmung RC2 zum Einsatz als Wohnungsabschlussstür kombinieren.

Nicht für alle Modelle lieferbar.*
Bitte wenden Sie sich an Ihren Fachberater.

Schallschutz und Lichtausschnitt – mit dem Schallschutzelement 32 dB kein Widerspruch.



Bodendichtung eingeklappt Bandseite und abgesenkt Schlossseite
Jedes Schallschutzelement besitzt eine absenkende Bodendichtung im Türblatt. Beim Schließen der Tür wird die Dichtung automatisch abgesenkt.

Alle Ausstattungsmöglichkeiten mit zusätzlichen Funktionen auf den Seiten 124-125.

SCHALLSCHUTZELEMENT
Lärche cashmere aufrecht mit Klimaklasse III (optional)

Einsatzempfehlung der Schallschutzelemente

Gebäudeart	Raum A	Raum B	Schalldämm Maß in dB
Geschosshäuser mit Wohnungen und Arbeitsräumen	Hausflure und Treppenträume	Flure, Dielen	32 dB Rw
	Hausflure und Treppenträume	Aufenthaltsräume von Wohnungen	42 dB Rw
Schulen / Unterrichtsbauten	Flure	Unterrichtsräume und ähnliche Räume	
Beherbergungsstätten	Flure	Übernachtungsräume	37 dB Rw
	Flure	Krankenräume bzw. Behandlungsräume	
Krankenanstalten/Sanatorien	Flure	Sprechzimmer	
	Untersuchungs- bzw. Sprechzimmer	Untersuchungs- bzw. Sprechzimmer	42 dB Rw

Mögliche Lichtausschnitte

Die Modelle Linum 02, 03, 04, 08, 09 sind auch als Schallschutz Klimaklasse III (32 dB) oder III (37 dB) erhältlich.

Schallschutz für Lichtausschnitt

Schallschutz und Lichtausschnitte sind kein Widerspruch mehr. Das Schallschutzelement 32 dB lässt sich mit einer dämmenden Schallschutzverglasung ausstatten – für ruhige und lichtdurchflutete Räume. Mögliche Lichtausschnitte:

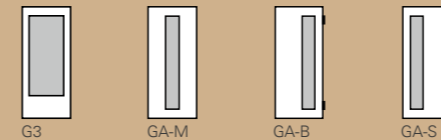

Mögliche Gläser für 32 dB-Türblatt ESG 8 mm

Hier finden Sie auf einen Blick das richtige Glas für Ihre Tür mit Lichtausschnitt – ganz nach Ihrem Geschmack und persönlichen Wohnstil.

Die Gläser sind grundsätzlich in das Türblatt montiert.

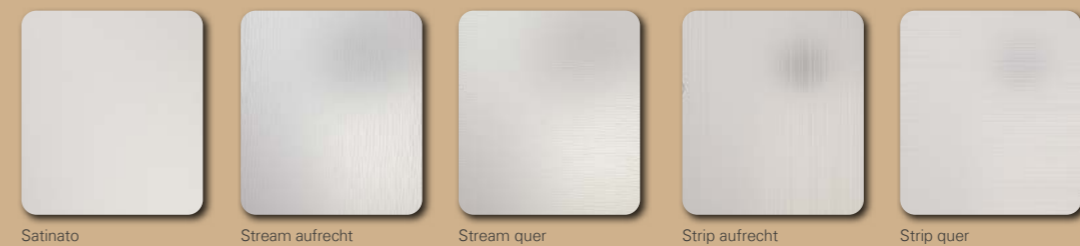
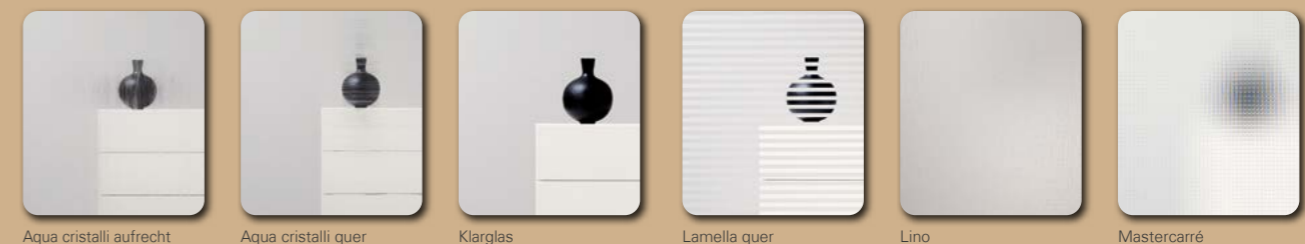

Schallschutz / Klimaklasse

Schallschutz	32 dB Rw	37 dB Rw	42 dB Rw
Klimaklasse II	–	–	–
Klimaklasse III	bei Pila, Perla, Linum, Mila, Tilda Standard, sonst Mehrpreis	Standard	Standard
verstärktes Schließblech, vorgerichtet für 2touriges Schließen	Standard	Standard	Standard
Einbruchshemmung RC2*	gegen Mehrpreis	gegen Mehrpreis	gegen Mehrpreis
Schallschutz mit Lichtausschnitt	möglich	nicht möglich	nicht möglich

*nicht mit Lichtausschnitt möglich

Geprüfter U-Wert

Mit dem Einsatz einer Tür mit Klimaklasse II oder III wirken Sie nicht nur aktiv einem Verzug des Türelementes entgegen, sondern sparen darüber hinaus auch Energie. Ein Pertura-Schallschutzelement erreicht einen U-Wert von bis zu 1,7 und steigert damit die Gesamtenergieeffizienz der Wohnung bzw. des Hauses. Mehr zur Klimaklasse finden Sie auf Seite 112.

Funktions Türen

- Schallschutz
- Einbruchhemmendes Element RC2
- Rauchschutz
- Feuer- | Rauchschutz
- Klimaklasse | Wärmeschutz
- Schiebetüren
- Blendrahmen
- Zweiflügelig
- Windfang
- Zusätzliche Funktionen

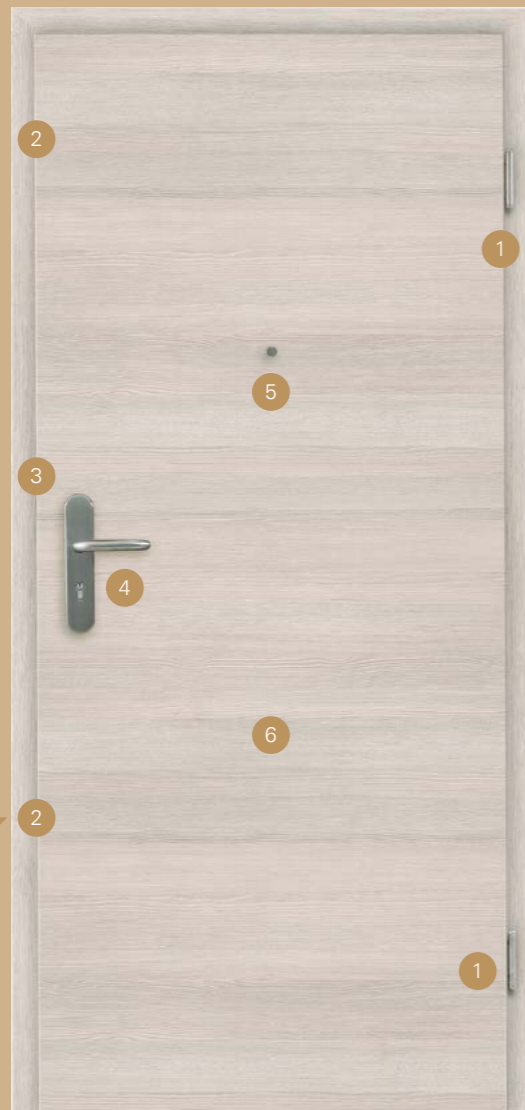

Alle Ausstattungsmöglichkeiten mit zusätzlichen Funktionen auf den Seiten 124-125.

EINBRUCHHEMMENDES ELEMENT RC2
Yori CPL Lärche cashmere quer mit Klimaklasse II

Einbruchhemmendes Element RC2

Einbrecher kennen die Schwachpunkte einer Wohnungseingangstür genau. Deshalb sorgt ein nach der aktuellen europäischen RC2-Norm geprüftes einbruchhemmendes Türelement mit speziellen Sicherheitsbändern, 3-fach Verriegelung und einer besonders stabilen Konstruktion für besonderen Schutz.

Zusammen mit einer absenkbaren Bodendichtung und einer Spezial-Vollspanplatte je nach Modell (Klimaklasse II oder III) erreicht es einen nachgewiesenen U-Wert von bis zu 1,7.

Türblattstärke ca. 41 mm,
Breiten: 860 mm / 985 mm,
Höhen: 1985 mm / 2110 mm
Modelle Pila, Perla, Linum, Mila, Tilda: ca. 47 mm

Nicht für alle Modelle lieferbar.*
Bitte wenden Sie sich an Ihren Fachberater.

Einbruchhemmende Türblätter und Zargen RC2 mit Prüfzeugnis für DIN Deutschland.

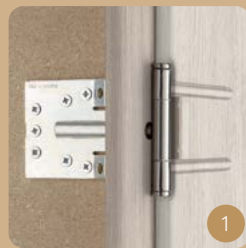

Sicherheitsband mit Stahlbandaufnahme vorbereitet zur Mauerverankerung.



Nebenschließblech ober- und unterhalb des Hauptschließbleches für 3-fach-Verriegelung

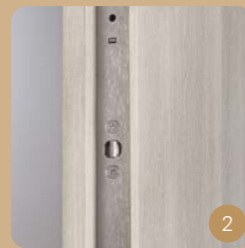

Verriegelungsbolzen

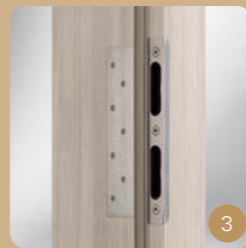

Sicherheitsschließblech für 3-fach-Verriegelung



Montagematerial zur Mauerverankerung bauseits zu stellen. (Montagebeispiel für Mauerverankerung).



Sicherheitsschloss mit drei Verriegelungspunkten (Schutzbeschlag nach DIN 18252) (bauseits zu stellen)



Türspion: bestellbar für Ø 12 mm Bohrung; das Spionloch wird werkseitig durchgeführt. Der Spion liegt der Lieferung zur Montage lose bei. Alternativ: Bestellung einer Spionlochbohrung und bauseitiger Einsatz eines handelsüblichen Spions.



Klimaklasse II ist standardmäßig in der Ausstattung. Es verhindert einen möglichen Verzug der Tür durch Temperaturunterschiede und beugt damit „Sicherheitslücken“ vor.

*Abhängig vom Türmodell

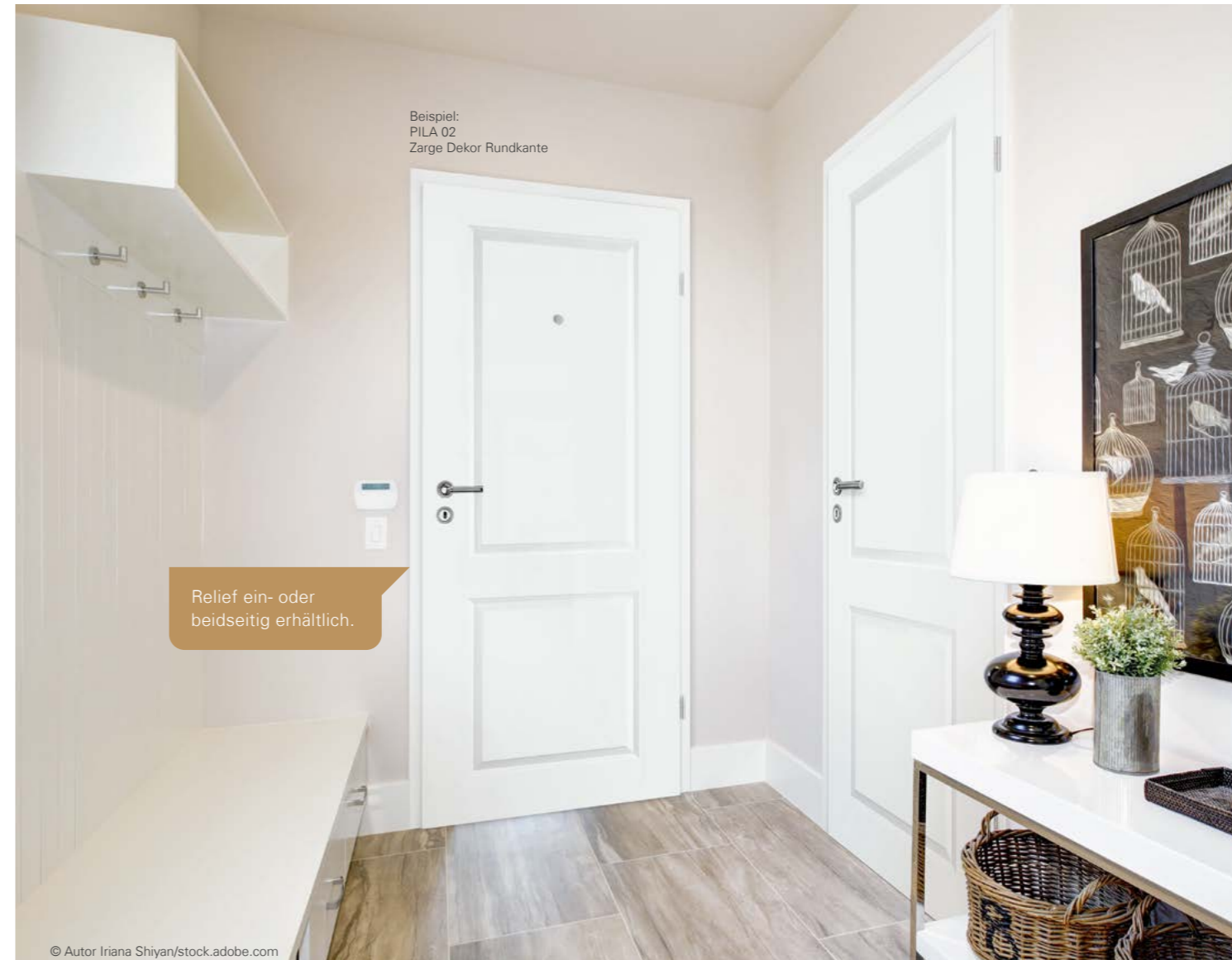

Beispiel:
PILA 02
Zarge Dekor Rundkante

Relief ein- oder beidseitig erhältlich.

© Autor Iriana Shiyar/stock.adobe.com

Sicherheit für Stilvolle Türen

Durch unsere Fertigungstechnologie sind im Standard Pila Türen als RC2-Element mit Klimaklasse III ausgestattet. Das Relief erhalten Sie hierbei je nach Bedarf beidseitig oder auch nur einseitig, so dass die Tür zu einer Seite hin glatt ist. Die Türstärke beträgt ca. 47 mm. Ergänzen können Sie Ihre Tür auf Wunsch auch mit einem verstärkten Schallschutz.

Beidseitiges Relief

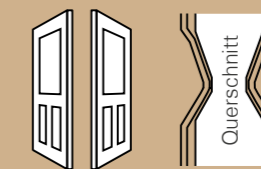

Variante 1: Relief auf Falz- und Überschlagsseite (beidseitig)

Einseitiges Relief

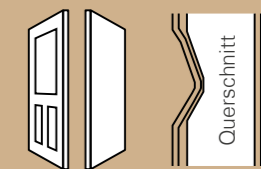

Variante 2: Relief einseitig auf der Überschlagsseite (nur einseitig)

Die Erklärung zur Falz- und Überschlagsseite finden Sie auf Seite 06.

Einbruchhemmend nach DIN EN 1627: 2011

Schallschutz	32 dB Rw	37 dB Rw
Klimaklasse II	-	-
Klimaklasse III	bei Pila, Perla, Linum, Mila, Tilda Standard, sonst Mehrpreis	Standard
Dreifachverriegelung	Standard	Standard
Einfachverriegelung	Minderpreis	Minderpreis

Funktions Türen

- Schallschutz
- Einbruchhemmendes Element RC2
- Rauchschutz
- Feuer- | Rauchschutz
- Klimaklasse | Wärmeschutz
- Schiebetüren
- Blendrahmen
- Zweiflügelig
- Windfang
- Zusätzliche Funktionen



Alle Ausstattungsmöglichkeiten mit zusätzlichen Funktionen auf den Seiten 124-125.

Feuerschutzzertifikat laut DIN 18095 für Deutschland.

Beispiel:
YORI
CPL Lärche smoke quer
Tür und Zarge Rundkante
Scherenarmschließer
GEZE TS 4000 (Standard)
Innenansicht

Rauchschutz

Wirksamer Abwehrschutz vor Rauchgasen

Die Erfahrung zeigt, dass bei einem Brand die größte Gefahr von den sich schnell ausbreitenden Rauchgasen ausgeht. Rauchschutzelemente behindern in geschlossenem Zustand den Durchtritt von Rauch so, dass der dahinterliegende Raum im Brandfall für eine Zeitspanne von etwa 10 Minuten zur Rettung von Menschen ohne Atemschutz genutzt werden kann (DIN 18095-1:1988-10).

Die Elemente müssen selbstschließend sein und die in der DIN 18095 angegebenen Leistungskriterien erfüllen. Das Element wird als Set funktionsfähig geliefert und beinhaltet:

- Türblatt
- Zarge
- Obentürschließer
- PZ-Schloss mit 9er Nuss
- absenkbare Bodendichtung
- optional einbruchhemmend RC2 möglich
- optional mit 12er Spionlochbohrung möglich. Der Spion ist bauseits zu stellen bzw. kann als Kommissionsartikel bestellt werden.

Türblattstärke: ca. 41 mm
Türblattstärke mit Zusatzfunktion RC2: ca. 47 mm
Breiten: 860 mm / 985 mm
Höhen: 1985 mm / 2110 mm

- 32 dB oder 37 dB bzw. für einen höheren Anspruch an Ruhe 42 dB
- Klimaklasse III
- absenkbare Bodendichtung
- PZ-Schloss mit 9er Nuss



Gleitschienenschließer
GEZE TS 5000
(optional)



Gleitschienenschließer mit
Verzögerungsschließung
GEZE TS 5000 ECLINE
(optional)

Optional bieten wir den Gleitschienenschließer GEZE TS 5000 ECLINE mit Verzögerungsschließung gegen Mehrpreis an.

Feuer-/ Rauchschutz

Feuerschutz-Elemente T30 verhindern die Ausbreitung von Feuer bis zu 30 Minuten.

Das Eindringen von Rauch kann durch die Zusatzfunktion Rauchschutz gehemmt werden. Anhand der sogenannten Leckrate, die nicht über 20m³/h liegen darf, wird dies gemessen. Bei der Kombination beider Funktionen sind Sie stets auf der sicheren Seite.

Das Element wird mit Obentürschließer und Drücker als Set funktionsfähig geliefert. In der Standardausführung ist der Obentürschließer ein Scherenarmschließer, wahlweise bieten wir den Gleitschienenschließer gegen Mehrpreis an.

- optional mit 12er Spionlochbohrung möglich. Der Spion ist bauseits zu stellen bzw. kann als Kommissionsartikel bestellt werden.

Türblattstärke: ca. 41 mm,
Türblattstärke mit Zusatzfunktion RC2: ca. 47 mm,
Breiten: 860 mm / 985 mm,
Höhen: 1985 mm / 2110 mm

Feuerschutzzertifikat laut DIN 4102 + DIN 18095 für Deutschland.

Alle Ausstattungsmöglichkeiten mit zusätzlichen Funktionen auf den Seiten 124-125.

FEUERSCHUTZ
CPL Lärche smoke quer
Scherenarmschließer (Standard)

Es sind keine Sondermaße möglich.



Kombinationsmöglichkeiten von Rauch- und Feuerschutztüren

	Klimaklasse III	ohne Schallschutz	Schallschutz 32 dB	Einbruchhemmung	Rauchschutz
Feuerschutz	Standard	Standard	Optional	Optional	Optional*

* Bei Option Rauchschutz 32 dB mit beidseitig auslösbare Bodendichtung.

Detail:
FEUERSCHUTZ
CPL Lärche smoke quer
Gleitschienenschließer (Optional)



Funktions Türen

- Schallschutz
- Einbruchhemmendes Element RC2
- Rauchschutz
- Feuer- | Rauchschutz
- Klimaklasse | Wärmeschutz
- Schiebetüren
- Blendrahmen
- Zweiflügelig
- Windfang
- Zusätzliche Funktionen



Klimaklasse/ Wärmeschutz

Wo Türen Räume mit verschiedensten klimatischen Bedingungen trennen, sind die auf die Tür einwirkenden Kräfte sehr groß. Deshalb sind Elemente mit Schall-, Wärme-, Feuer- und Rauchschutz sowie Einbruchhemmend RC2 mit Klimaklasse ausgestattet. Grenz zum Beispiel ein unbeheizter Keller an einen warmen, trockenen Flur, entstehen große Unterschiede in puncto Luftfeuchtigkeit und Temperatur. Unter diesen extremen Bedingungen kann sich eine Tür schnell verziehen. Sehen Sie sich daher den Einsatzort Ihrer Türen genau an und wählen Sie die hierfür passende Klimaklasse. So kann Ihre Tür lange und effizient für ein angenehmes Raumklima sorgen.

Türblattstärke: ca. 41 mm,
Breiten: 610 mm / 735 mm / 860 mm / 985 mm,
Höhen: 1985 mm / 2110 mm

Alle Ausstattungsmöglichkeiten mit zusätzlichen Funktionen auf den Seiten 124-125.

WÄRMESCHUTZ
CPL Lärche smoke quer
mit Klimaklasse III

Der Einsatz einer Tür mit Klimaklasse II oder III bietet durch den Aufbau des Türblattes Schutz vor Durchzug und Wärmeverlust, da diese aktiv dem Verzug des Türblatts entgegenwirkt. Dies spart zusätzlich Energie. Ein Schallschutz-Element erreicht einen U-Wert von bis zu 1,7 W/(m²K) und steigert damit die Gesamtenergieeffizienz der Wohnung bzw. des Hauses.

Einsatzempfehlungen der Klimaklassen



Mittellage	Vollspan KK II	Vollspan KK III	Wärmeschutz
Klimaklasse	II	III	III
Beschreibung	Türblatt mit einem extra Stabilisator im Türinneren und stabiler Vollspanmittellage.	Türblatt mit einem extra Stabilisator und stabiler Vollspanmittellage und beidseitig integrierter Aluminium Dampfsperre.	Türblatt mit extra Stabilisator, einer Aluminiumdampfsperre und EPS Hartschaum-Mittellage isoliert nachweisbar warme und kalte Bereiche.**
Temperatur außen	13 °C	3 °C	3 °C
Temperatur innen	23 °C	23 °C	23 °C
Temperaturunterschied	10 °C	20 °C	20 °C
Relative Luftfeuchte außen	65 %	85 %	85 %
Relative Luftfeuchte innen	30 %	30 %	30 %
Relative Luftfeuchtedifferenz	bis zu 35 %	bis zu 55 %	bis zu 55 %
Wärmeschutz*	$U_D - 1,7 \text{ W/(m}^2\text{K)}$	$U_D - 1,8 \text{ W/(m}^2\text{K)}$	$U_D - 1,1 \text{ W/(m}^2\text{K)}$

*Wärmedurchgangskoeffizient (U-Wert) für Türen berechnet nach DIN EN ISO 10077-1 als Türelement inkl. Zarge.

**Wenn man die Tür allein betrachtet, verbessert sich der Wert um ca. 0,2 – 0,3 W/(m²K) je nach Typ. Der Wärmeschutzwert des Türblattes beträgt 0,81 W/(m²K). Im eingebauten Zustand erzielt das Element einen Wert von 1,1 W/(m²K).



Beispiel:
WÄRMESCHUTZ
CPL Lärche smoke quer
mit Klimaklasse III

Funktions Türen

- Schallschutz
- Einbruchhemmendes Element RC2
- Rauchschutz
- Feuer- | Rauchschutz
- Klimaklasse | Wärmeschutz

► Schiebetüren

- Blendrahmen
- Zweiflügelig
- Windfang
- Zusätzliche Funktionen



Schiebetürbeschlag in Aluminium edelstahlfarben eloxiert

Schiebetür

mit integrierter Griffleiste vor der Wand laufend

Klare Kante mit großer Ausdruckskraft: Eine geradlinige weiße Schiebetür mit einer Griffleiste die von ganz oben bis ganz unten verläuft. Das sieht toll aus und jeder kann bequem die Tür öffnen. Öffnen Sie sich schiebend eine neue Welt mit der barrierefreien Jonna.

Jonna Türen sind hochwertig mit strapazierfähigem Weißlack lackiert. Sie wird mit dem dazu gehörenden, in edelstahlfarben eloxierten Aluminium-Beschlag vor der Wand laufend montiert. Türblatt und Beschlag müssen einzeln bestellt werden. Eine Kombination mit anderen Türblättern oder Beschlägen ist nicht möglich.

Hochwertige, UV-gehärtete Mehrschicht-Acryllackoberfläche, umweltfreundliches Lackverfahren.



hochwertige Optik



umweltfreundliche Lackierung

Erhältliche Größe

Türblatt Breite in mm	Türblatt Höhe in mm
935	2050

Jonna kann nicht durch Absägen gekürzt oder angepasst sowie mit einem anderen Beschlag kombiniert werden.

SCHIEBETÜR mit integrierter Griffleiste
JONNA Weißlack
Beschlag Aluminium edelstahlfarben eloxiert

Jonna in hochwertigem Lack ist topaktuell und gleichzeitig zeitlos.

FÜR DIE PLANUNG ZU BEACHTEN:

Fußleisten beachten



Max. Wandabstand der Tür: 13 mm, max. Fußleistendicke: 10 mm. Das mit dem Beschlag gelieferte Distanzstück ist nur bei Vorhandensein einer Fußleiste zwingend zu montieren. Bitte beachten Sie unsere Montageanleitung unter www.pertura.info

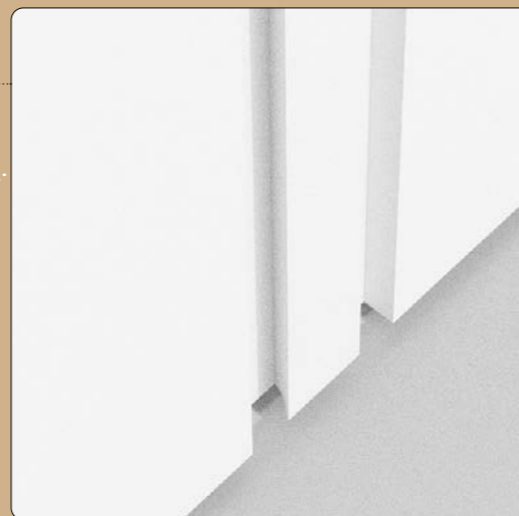

Durchgehende Griffleiste

Beispiel: Schiebetür mit integrierter Griffleiste vor der Wand laufend JONNA Weißlack



Funktions Türen

- Schallschutz
- Einbruchhemmendes Element RC2
- Rauchschutz
- Feuer- | Rauchschutz
- Klimaklasse | Wärmeschutz

► Schiebetüren

- Blendrahmen
- Zweiflügelig
- Windfang
- Zusätzliche Funktionen



Die Schiebetür mit Blende in verschiedenen Farben vor der Wand laufend erhalten Sie in folgenden Oberflächen/Modellen:

- Yori CPL Lärche cashmere aufrecht + quer
- Yori CPL Eiche astig aufrecht + quer
- Yori CPL Berglärche aufrecht + quer
- Yori CPL Maseri grau aufrecht + quer
- Yori CPL weiß
- Yori CPL design-weiß
- Soley Lack edelgrau
- Perla 05 Weißlack

Schiebetür

mit Blende in verschiedenen Farben vor der Wand laufend (für Holz- und Glastüren)

Eine perfekte Lösung für Holz- und Glastüren. Diese Schiebetürbeschläge verbinden Qualität, Funktionalität und Ästhetik. Durch ihre klare Form und die gebürsteten Oberflächen verleihen sie jedem Raum ein modernes und ansprechendes Erscheinungsbild. Die Beschläge funktionieren sowohl für linke wie für rechte Öffnungsrichtung und sind einfach zu montieren. Zum Lieferumfang gehören die passenden Griffmuscheln. Das Türblatt ist nicht im Set inbegriffen und muss separat bestellt werden.

Griffmuscheln für Schiebetür



Griffmuschel Standard
Ø 65 mm
Silber eloxiert (EV1)



Griffmuschel Standard
Ø 65 mm, Edelstahl
ähnlich eloxiert (C31)



Griffmuschel Standard
Ø 65 mm
Schwarz eloxiert (C35)

SCHIEBETÜR
mit Blende in Edelstahl ähnlich eloxiert
PERLA 05 Weißlack

Breite des Türblattes in Abhängigkeit der Maueröffnung

Maueröffnung	Türblatt mm	Schienenlänge mm	Türblattausführung	Oberflächen
Standardhöhe mm	1950 - 2025	2030	2000	siehe Infobox
Standardbreite mm	850 - 910	950		

FÜR DIE PLANUNG ZU BEACHTEN:

Fußleisten beachten

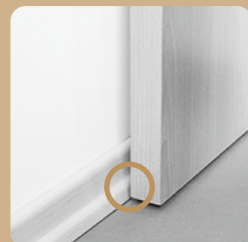

Max. Wandabstand der Tür: 10 mm, max. Fußleistendicke: 18 mm
Ein separat erhältliches Distanzstück ist bei Vorhandensein einer Fußleiste zwingend zu montieren.

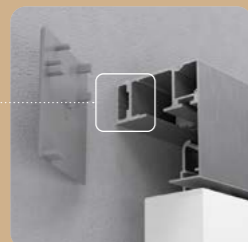

Mit den optional verfügbaren Distanzprofilen kann der Wandabstand um 10 mm erhöht werden. So können Fußleisten bis 18 mm verwendet werden.

FARBVARIANTEN BLENDE:



SCHIEBETÜR
mit Blende in
Edelstahl ähnlich eloxiert
YORI CPL Maseri grau quer

SCHIEBETÜR
mit Blende in
Edelstahl ähnlich eloxiert
YORI CPL Eiche astig aufrecht



Beispiel:
Schiebetür
mit Blende in schwarz eloxiert
YORI CPL Eiche astig quer

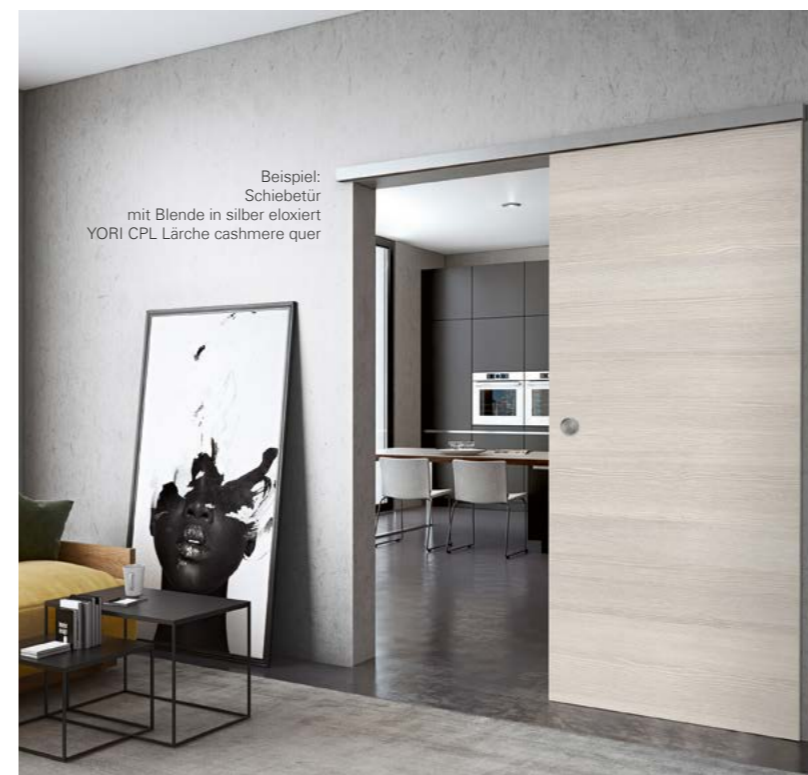

Beispiel:
Schiebetür
mit Blende in silber eloxiert
YORI CPL Lärche cashmere quer



Beispiel:
Schiebetür
mit Blende in Edelstahl ähnlich eloxiert
PERLA 05 Weißlack Glattkante

Funktions Türen

- Schallschutz
- Einbruchhemmendes Element RC2
- Rauchschutz
- Feuer- | Rauchschutz
- Klimaklasse | Wärmeschutz

► Schiebetüren

- Blendrahmen
- Zweiflügelig
- Windfang
- Zusätzliche Funktionen

Schiebetüren in der Wand erhalten Sie zu allen Türmodellen der Kapitel:

- Design-Türen
- Edle Türen (außer Hedinn)
- Stilvolle Türen
- Glatte Türen (außer Meili)

Erweiterungen zur Schiebetür in der Wand finden Sie auf Seite 120.

SCHIEBETÜR
CPL Lärche cashmere quer
in der Wand laufend



Schiebetür in der Wand laufend

Mit einer Schiebetür ein neues Raumgefühl erleben. Die Schiebetür hilft Ihnen Ihr gesamtes Raumangebot optimal auszunutzen. Damit die Tür lautlos in der Wand verschwinden kann, sollte diese zweischalig ausgeführt sein. Die Mechanik der Schiebetür ist ähnlich wie bei hochwertigen Möbelauszügen mit einer Einzugsdämpfung ausgestattet. Dank der Einzugsdämpfung wird die Schiebetür beim Öffnen und Schließen abgebremst, dadurch wird ein nahezu geräuschloses Schließen der Tür gewährleistet. Auch bietet sie einen besonderen Schutz für Kinder, da ein Einklemmen der Finger nahezu unmöglich ist. Ein echtes Raumsparwunder.

Serienmäßig mit Einzugsdämpfer*
und optional mit Verriegelung.

* ab Türbreite 73,5 cm technisch möglich.

Wählbare Öffnungsrichtungen

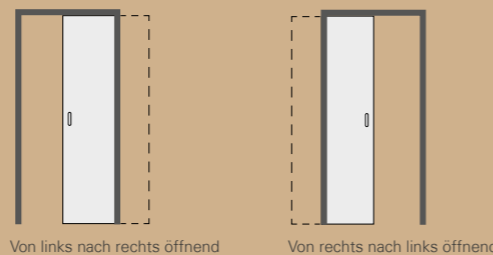

Bei Bestellung bitte unbedingt das Aufmaßformular Schiebetüren in der Wand laufend verwenden, zu finden unter www.pertura.info



© Autor Vusa/stock.adobe.com

Serienmäßig mit Einzugsdämpfer* und optional mit Verriegelung.

* ab Türbreite 73,5 cm technisch möglich.

Erweiterungen zur Schiebetür vor der Wand finden Sie auf Seite 120.

Standardausführung

Diese Ausführung setzt auf ein modernes, schlichtes Raumgefühl. Leises und gleichmäßiges Gleiten der Schiebetür wird durch die hochwertige Laufschiene ermöglicht. Die darüber angebrachte Winkelblende ist an beiden Seiten geschlossen. Dank einer Durchgangszarge wird die Mauerlaibung verdeckt. Das Modell ist in der Standardausführung nicht abschließbar.

SCHIEBETÜR
CPL Lärche cashmere quer
vor der Wand laufend
Standardausführung



Schiebetür mit Zarge vor der Wand laufend

Die Schiebetür vor der Wand laufend bietet viele Vorteile für kleine, enge Räume. Als komfortable Schiebetür ist sie platzsparend und ragt nicht in den Raum hinein. Das Element kann Wohnbereiche wunderbar verbinden oder den Raum dahinter einfach verschwinden lassen. Die Schiebetür fügt sich besonders harmonisch in kleine Wohnungen ein und kann nahezu überall eingebaut werden. Ihnen stehen zwei Ausführungen mit Durchgangszarge zur Verfügung.

Schiebetüren vor der Wand erhalten Sie zu allen Türmodellen der Kapitel:

- Design-Türen
- Edle Türen (außer Hedinn)
- Stilvolle Türen
- Glatte Türen (außer Meili)

Durch den Raum gleiten,
leicht und elegant.



Erweiterung mit Anschlagfosten

Es ist auch möglich die oben beschriebene Standardausführung aus optischen Gründen oder zum dichteren Schließen mit einem Anschlagfosten und einer aufrechten Winkelblende zu versehen. Darüber hinaus kann ein Schloss reibungslos eingebaut werden, sofern die Tür abschließbar sein sollte.

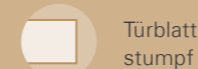

SCHIEBETÜR
CPL Lärche cashmere quer
vor der Wand laufend
mit Anschlagfosten



Wählbare Öffnungsrichtungen

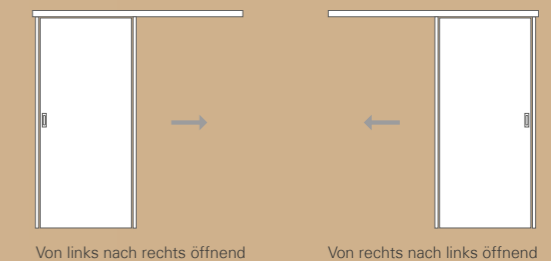

Bei Bestellung bitte unbedingt das Aufmaßformular Schiebetüren vor der Wand laufend verwenden, zu finden unter www.pertura.info

Laufschiene- und Blendenlänge in Abhängigkeit von der Türbreite

Türblatt Breite in mm	Schiene Länge in mm	Blende Länge in mm
610–730	1700	1800
735–895	1700	1800
900–930	2000	2050
935–985	2000	2050

Funktions Türen

Schallschutz
Einbruchhemmendes Element RC2
Rauchschutz
Feuer- | Rauchschutz
Klimaklasse | Wärmeschutz

► Schiebetüren

Blendrahmen
Zweiflügelig
Windfang
Zusätzliche Funktionen

Lichtausschnitt-Varianten für die Schiebetür in der Wand:

Glatte Türen

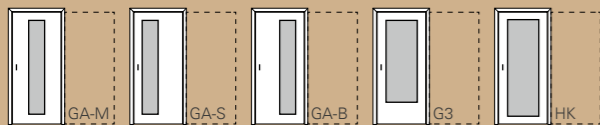

Design Türen Linum 02 + Tilda 10 + Edle Türen Perla 05

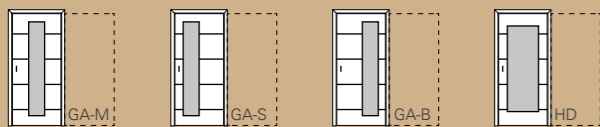

Stilvolle Türen Pila + Mila

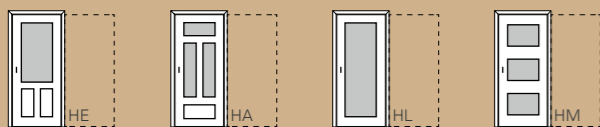
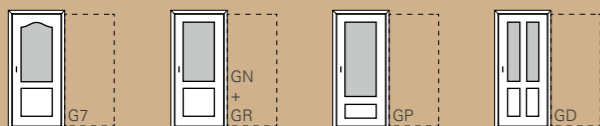

Lichtausschnitt-Varianten für die Schiebetür vor der Wand:

Glatte Türen

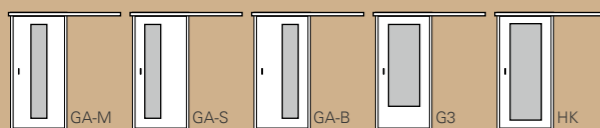

Design Türen Linum 02 + Tilda 10 + Edle Türen Perla 05

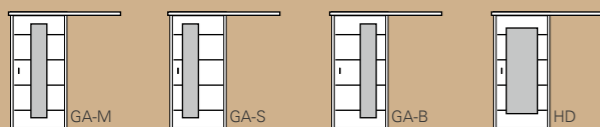

Stilvolle Türen Pila + Mila

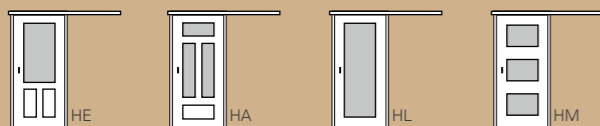
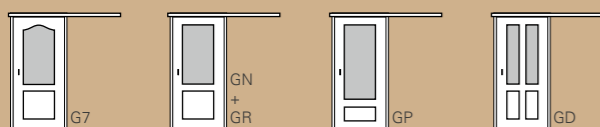

Erweiterungen für Schiebetüren in der Wand (i. d. W.) und vor der Wand (v. d. W.)

Schiebetüren sind aus einer modernen Raumgestaltung nicht mehr wegzudenken. Eine große Auswahl an Türdesigns und Lichtausschnitten hilft Ihnen, Ihre Schiebetür optimal an Ihren Einrichtungsstil anzupassen. Lassen Sie Ihrer Kreativität freien Lauf!

Griffmuscheln für die Schiebetür

	i. d. W. + v. d. W. Erweiterung mit Anschlagpfosten	
i. d. W + v. d. W. ohne Schloss	mit Schloss: Bei dem Einbau eines Schlosses enthält die Griffmuschel eine Lochung für den Schlüssel.	
Standard H: 120 mm B: 40 mm		
Rund Edelstahlloptik (Mehrpreis) ø: 64,5 mm		
Rund Schwarz (Mehrpreis) ø: 64,5 mm		

Optional: Zirkelriegelschloss und gelochte Griffmuschel



Die Schiebetür v. d. W mit Anschlagpfosten und i. d. W. erhalten Sie auch mit einem Zirkelriegelschloss und gelochter Griffmuschel (Mehrpreis). Das Türblatt ist dann nur mit abgezogenem Klappschlüssel in der Wand versenkbar. Die Schiebetür i. d. W. lässt sich zusätzlich mit einem Springgriff ausstatten. Siehe Foto.

Blendrahmen

CPL Rundkante

Ein Blendrahmen wird auf das vorhandene Mauerwerk aufgesetzt, man könnte ihn daher auch als Aufschraubrahmen bezeichnen.



BLENDRAHMEN
CPL weiß Rundkante

Der Einsatz eines Blendrahmens macht überall dort Sinn, wo das Maueröffnungsmaß leicht von der Norm abweicht. Da der Blendrahmen auf das vorhandene Mauerwerk aufgesetzt wird, kann er auch bei „extrem“ dünnen bzw. dicken Wänden verwendet werden, ohne dass ein Sondermaß der Zarge erforderlich ist. Innerhalb eines definierten Maßbereiches (siehe unten stehende Tabelle), kann ein Blendrahmen auch bei Maueröffnungsmaßen verwendet werden, bei denen eine Standard Umfassungszarge nach DIN nicht mehr passt. Die Blendrahmen gibt es in zwei unterschiedlichen Oberflächen.

Pertura Blendrahmen sind im Standardsortiment sowohl für DIN rechts als auch DIN links Türblätter verwendbar. Zudem sind sie auch für zweiflügelige Türen und Ganzglastüren geeignet.

Hinweise zur Montage des Blendrahmens entnehmen Sie unseren Montageanleitungen unter www.pertura.info

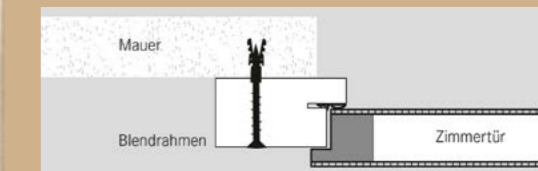

Maueröffnungsmaße für Blendrahmen (alle Angaben in mm)

Türbreite	Maueröffnung, Breite	Blendrahmen Außenmaß, Breite	Türhöhe	Maueröffnung, Höhe	Blendrahmen Außenmaß, Höhe
610	575–650	729	1860	1850–1885	1925
735	700–775	854	1985	1975–2010	2050
860	825–900	979	2110	2100–2135	2175
985	950–1025	1104			

Idealmaß für Blendrahmen / Maximalmaß für Blendrahmen

Oberflächen Rundkante



CPL Buche

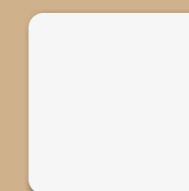

CPL Weiß

Kantenausführung Blendrahmen

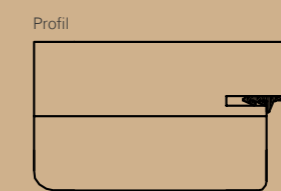

Rundkante
Blendrahmen

Funktions Türen

- Schallschutz
- Einbruchhemmendes Element RC2
- Rauchschutz
- Feuer- | Rauchschutz
- Klimaklasse | Wärmeschutz
- Schiebetüren
- Blendrahmen
- › Zweiflügelig
- › Windfang
- Zusätzliche Funktionen

Zweiflügelig

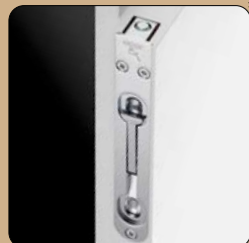

Arretiert wird der Standflügel oben und unten mit einem Kantenriegel. Die Löcher für die Arretierung in der Zarge und im Boden müssen bauseits erfolgen.



Erhältlich in allen Türmodellen der Kapitel:
 › Design-Türen
 › Edle Türen
 › Stilvolle Türen
 › Glatte Türen
 Ausnahmen: Hedinn und Meili

ZWEIFLÜGELIG
 YORI CPL design-weiß
 Lichtausschnitt HK
 Glas Satinato
 SPR Black 1
 ohne Schlüsselbohrung

Macht aus zwei Räumen einen Saal. Eine zweiflügelige Tür als repräsentativer Durchgang. Auch hier haben Sie die freie Auswahl unter fast allen Produktlinien.

Es sind auch Durchgangsfutter* in ein- und zweiflügeliger Ausführung erhältlich.

Wählbare Öffnungsrichtungen

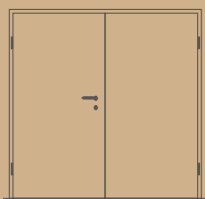

Gehflügel DIN links und Standflügel mit Gegenfalz DIN rechts

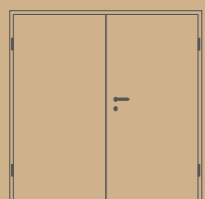

Gehflügel DIN rechts und Standflügel mit Gegenfalz DIN links

Lichtausschnitte für Stilvolle Türen

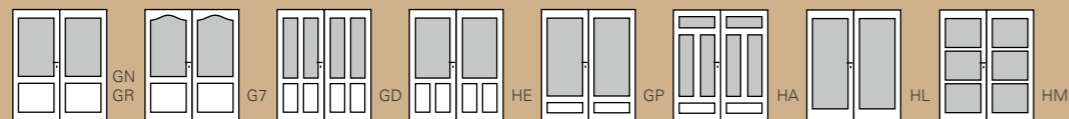

Lichtausschnitte für Glatte Türen

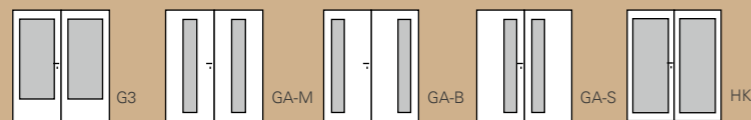

Lichtausschnitte für Design Türen / Edle Türen

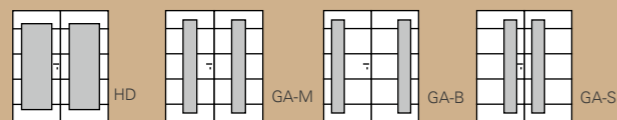

Tilda 10
 Linum 02
 Perla 05

* Ein Durchgangsfutter ist eine DIN-richtungsunabhängige Zargenvariante ohne Dichtung, Schließblech und Bänder.

Windfang

Das Glas für das Seitenteil und das Oberlicht gehört nicht zum Lieferumfang. Dieses muss bauseits bestellt werden.

Erhältlich in allen Türmodellen der Kapitel:
 › Design-Türen
 › Edle Türen
 › Stilvolle Türen
 › Glatte Türen
 Ausnahmen: Hedinn und Meili



WINDFANGELEMENT
 SOLEY Weißlack,
 raumhoch
 festes Seitenteil rechts und Oberlicht

Die ideale Lösung zur Trennung von Räumen und Fluren als Sicht- und Wärmeschutz. Windfangelemente sind auch mit zwei Seitenteilen und Oberlicht erhältlich.

Nicht für alle Modelle lieferbar. Bitte wenden Sie sich an Ihren Fachberater.

Schlicht und modern.
 Mit dieser Tür fällt Ihnen jede Trennung leicht.

Weitere Kombinationsmöglichkeiten

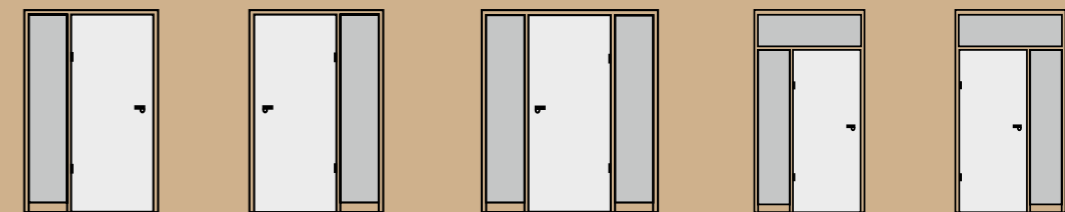

Modell 1 mit Seitenteil links

Modell 2 mit Seitenteil rechts

Modell 3 Seitenteil links und rechts

Modell 4 Seitenteil links und Oberlicht

Modell 5 Seitenteil rechts und Oberlicht

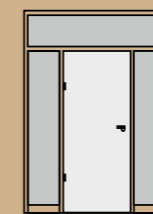

Modell 6 Seitenteil links und rechts und Oberlicht



mit Oberlicht



mit Oberblende

Oberblende in Weißlack erhältlich, folierte Oberflächen nicht lieferbar.

Funktions Türen

- Schallschutz
- Einbruchhemmendes Element RC2
- Rauchschutz
- Feuer- | Rauchschutz
- Klimaklasse | Wärmeschutz
- Schiebetüren
- Blendrahmen
- Zweiflügelig
- Windfang

➤ Zusätzliche Funktionen

Zusätzliche Funktionen

Mögliche Ausstattungen im Überblick

SO LESEN SIE DIE TABELLEN

Zusatzfunktion für Modell	Seiten	Schallschutz			Einbruchhemmung RC2							
		32 dB	II	III	RC2	II	III	32 dB	II	III	37 dB	III
TÜR NAME Ausführung	00-00	X	opt.		X	opt.	X	opt.	X	opt.	X	

Das Türmodell mit dem Zusatz 32 dB Schallschutz kann mit Klimaklasse II oder III kombiniert werden.

Das Türmodell mit dem Zusatz Einbruchhemmung RC2* kann mit Klimaklasse II oder III, sowie mit Schallschutz 32 dB und Klimaklasse II und III, oder Schallschutz 37 dB und Klimaklasse III kombiniert werden.

In der ersten Zeile finden Sie die zusätzlichen Funktionen mit denen ein Türmodell ausgestattet werden kann.

Hier werden die Funktionen im Detail erläutert.

In diesen Zeilen finden Sie die Türmodelle mit den möglichen Funktionen. Das X zeigt die zusammen gehörenden Ausstattungsvarianten. Die Abkürzung „opt.“ zeigen Ihnen die zuwählbaren Optionen.

SYMBOLE DER ZUSÄTZLICHEN FUNKTIONEN



Schallschutz in Dezibel



Klimaklasse



Wärmeschutz



Rauchschutz



Feuerschutz



Einbruchhemmung*

Zusatzfunktion für Modell	Seiten	Schallschutz			Einbruchhemmung RC2*							
		32 dB	III	37 dB	III	RC2	III	32 dB	III	37 dB	III	
MILA Weißlack design-weiß Lack edelgrau Weißlack	21 27 60-61											
LINUM 02, 03, 04, 08, 09 Weißlack	18-19	X		X			X		X		X	
PERLA 05, 06, 09, 11 Lack edelgrau (Perla 05) Weißlack	30-31 40-41											

*Einbruchhemmendes Element RC2 nach DIN EN 1627:2011

Zusatzfunktion für Modell	Seiten	Schallschutz						Einbruchhemmung RC2*						Wärmeschutz		Rauch- und Schallschutz RS-1																
		32 dB	II	III	32 dB LA	II	III	37 dB	III	42 dB	III	RC2	II	III	32 dB	II	III	37 dB	III	42 dB	III	WS	III	32 dB	III	37 dB	III	42 dB	III			
YORI CPL design-weiß CPL weiß CPL Holzoptik	20 72-73 74-79	X			opt.		X**		opt.		X		X		X		opt.	X		opt.	X		X		X		X		X		X	
SOLEY** Lack edelgrau Weißlack	24-25 70-71																															

Zusatzfunktion für Modell	Seiten	Feuer- und Rauchschutz				
		T30	III	32 dB	RS	RC2
YORI CPL design-weiß CPL weiß CPL Holzoptik	20 72-73 74-79					
SOLEY** Weißlack	70-71	X			opt.	

**Soley Lack edelgrau nicht möglich als Schallschutztür 32 dB mit Lichtausschnitt (LA)

Zusatzfunktion für Modell	Seiten	Schallschutz			Einbruchhemmung RC2*		
		32 dB	III	37 dB	III	RC2	III
TILDA Weißlack design-weiß	22-23	X				X	
TILDA 11 Lack edelgrau	26						X

Zusatzfunktion für Modell	Seiten	Schallschutz			Einbruchhemmung RC2*							
		32 dB	III	37 dB	III	RC2	III	32 dB	III	37 dB	III	
PILA 02, 04, 04-Q Weißlack Lack edelgrau	52-53 28-29	X				X		X		X		X

*Einbruchhemmendes Element RC2 nach DIN EN 1627:2011

Zubehör Rund um die Tür

Beschläge für Zimmertüren

Wählen Sie für Ihre Zimmertür den passenden Beschlag aus Edelstahl.



IVI
Rosetten-Garnitur
Edelstahl schwarz



IVI
Rosetten-Garnitur
Edelstahl



PUNKTUR
Rosetten-Garnitur
Edelstahl schwarz



PUNKTUR
Rosetten-Garnitur
Edelstahl



EINAR
Rosetten-Garnitur
Edelstahl Bicolor
(satiniert und glänzend)



HELGI
Rosetten-Garnitur
Edelstahl Bicolor
(satiniert und glänzend)



LILJA
Rosetten-Garnitur
Edelstahl Bicolor
(satiniert und glänzend)



SILVA
Rosetten-Garnitur
Edelstahl



BONIR
Rosetten-Garnitur
Edelstahl



KRONA
Rosetten-Garnitur
Edelstahl



ORVA
Rosetten-Garnitur
Edelstahl



ORVA
Rosetten-Garnitur
Edelstahl schwarz



JOHANN
Rosetten-Garnitur
Edelstahl schwarz

SEPARATE ROSETTEN FÜR ZIMMERTÜREN



Rosetten-Paar Bad/WC
Edelstahl schwarz



Profilzylinder-Rosette
Edelstahl schwarz



Rosetten-Paar Bad/WC
Edelstahl Bicolor
(satiniert und glänzend)



Profilzylinder-Rosetten-Paar
Edelstahl Bicolor
(satiniert und glänzend)



Rosetten-Paar Bad/WC
Edelstahl



Profilzylinder-Rosette
Edelstahl

GARNITUREN FÜR RENOVIERUNGEN

Aufgrund der Breite überdecken sie perfekt kleine Löcher oder Beschädigungen am Türblatt.



ERLA
Renovierungs-Garnitur
Edelstahl schwarz



ERLA
Renovierungs-Garnitur
Edelstahl



ELIN
WC-Renovierungs-Garnitur
Edelstahl schwarz



ELIN
WC-Renovierungs-Garnitur
Edelstahl

Zusätzliche Ausstattungen

Diese zusätzlichen Ausstattungen erhalten Sie für Türen der Kapitel:

- › Design Türen
- › Edle Türen
- › Stilvolle Türen
- › Glatte Türen
- › Funktions Türen*

Bänder

2-TEILIGES BAND

Glattkante vernickelt. Für leichte Türen in Standardausführungen bis zu einem Türgewicht unter 35 kg. Serienmäßig je nach Modell.

- Bandoberteil
- Bandunterteil
- 4-Loch Bandtasche
- wartungsfrei
- optional in schwarz*



VERSTÄRKTE KUNSTSTOFFBANDTASCHE B9-120-7L (2ER SET)

Durch den Einsatz der verstärkten Bandtasche wird die Zarge noch belastbarer. Optional für Zargen mit stärkerer Beanspruchung und einem Gewicht über 35 kg. Die Mindestwandstärke der Zarge beträgt 100 mm. Die verstärkte Bandtasche ist nicht kompatibel mit Zargen in Kiefer. Bei dieser Bandtasche kann die Bohrschablone zur Befestigung der Zarge am Mauerwerk nicht verwendet werden.



- im Set 2 Bandtaschen
- inkl. Senkkopfschrauben und Abdeckkappen
- bauteilig 7-fach verschraubbar
- Verwendbar statt 4-Loch-Bandtasche

Optional bestellbar.

3-TEILIGES BAND

Glattkante vernickelt. Für schwere Türen, z. B. Zimmertür mit eingebautem Glas etc. Serienmäßig je nach Türmodell. Empfohlen ab ca. 35 kg Türgewicht

- Bandoberteil
- Bandunterteil
- 4-Loch Bandtasche
- wartungsfrei
- optional in schwarz*



* Können als Kommissionsartikel bestellt werden und sind dann der Lieferung zur Eigenmontage lose beigelegt. Mehr Informationen zu schwarzem Zubehörmaterial finden Sie auf den Seiten 36-37.

Bohrschablone

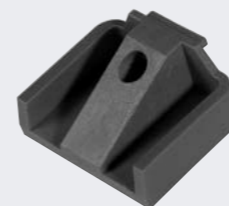

BOHRSCHABLONE ZUR BEFESTIGUNG DER ZARGE AM MAUERWERK

Diese Bohrschablone ist eine Montagehilfe zur Befestigung der Zarge mit dem Mauerwerk. Sie ist bei schweren Zimmertüren z. B. mit eingebautem Glas, der Spezialmittellage Vollspan für Ganzglastüren lose in der Kartonage der Zarge beigelegt.

- Die Bohrschablone kann bei Zargen mit den nachfolgend aufgeführten Produkteigenschaften ab einem Kaufdatum von 2012 angewendet werden.

- Nicht verwendbar bei der verstärkten Kunststoffbandtasche.

Ausführung	Rundkante	Bombierte Kante	Profilierte Kante	Softkante
Skizze				
Bekleidungsbreite	60 mm	70 mm	60 mm	60 mm
CPL weiß	X	X	X	-
CPL design weiß	-	-	-	X
Dekor weiß	X	-	-	-
Lack edelgrau	-	-	-	X
CPL Eiche astig / Masera	-	-	-	X
CPL Holzoptik	X	-	-	-
Dekor Holzoptik	X	-	-	-

Zusätzliche Ausstattungen

Diese zusätzlichen Ausstattungen erhalten Sie für Türen der Kapitel:

- › Design Türen
- › Edle Türen
- › Stilvolle Türen
- › Glatte Türen
- › Funktions Türen*

Schlösser



BUNTBART-SCHLOSS (STANDARD)
Falle und Riegel aus hochwertigem Kunststoff für ein leises Schließen, Stulp nickelsilber oder schwarz*

BAD/WC-SCHLOSS
Falle und Riegel aus hochwertigem Kunststoff für ein leises Schließen, Stulp nickelsilber oder schwarz*

PROFILZYLINDER-SCHLOSS
Falle und Riegel aus hochwertigem Metall, Stulp nickelsilber oder schwarz*

Schließblech Zargen

Das Schließblech ist werkseitig in der Zarge vormontiert. Zusammen mit dem in der Tür befindlichen Schloss bildet es eine Einheit zum Verschließen der Tür. Für viele Pertura Türen sind Schließbleche in Schwarz erhältlich.*



VERSTELLBEREICH STANDARD-ZARGE
Durch eine Zierbekleidung mit Feder ist es möglich die Zarge verschiedenen Wandstärken anzupassen.

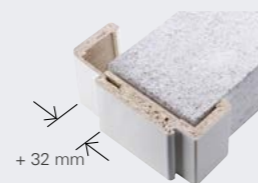

ZIERBEKLEIDUNG MIT VERLÄNGERTER FEDER
Durch die verlängerte Feder ist es (abhängig vom Zargenmodell) möglich den Verstellbereich einer Standard-Zarge auf bis zu 32 mm zu vergrößern.

Türstopper

Passend für alle glatten Türen und Design Türen mit Röhrenspanmittellage, außer Hedinn. Beide Varianten sind auch nachträglich bei fast allen Türblättern mit Röhrenspanmittellage einfach zu montieren.



FESTSTELLER-MAGNET
In die Tür eingelassener höhenverstellbarer Magnet. Die Tür wird gebremst oder festgehalten, an der Stelle, an der ein Magnet auf dem Boden geklebt oder geschraubt ist. Die Tür kann darüber hinaus geöffnet werden.



TÜRSTOPPER-MAGNET
In die Tür eingelassener höhenverstellbarer Magnet. Wird die Tür geöffnet, wird sie an der Stelle festgehalten, an der am Boden ein Magnet mit Anschlag geklebt oder geschraubt wurde. Die Tür kann nicht weiter geöffnet werden.

SoftClose- Einzugdämpfer



Der gedämpfte Selbsteinzug. Nicht vormontiert, auch für den nachträglichen Einbau.

Für Zimmertüren

* Können als Kommissionsartikel bestellt werden und sind dann der Lieferung zur Eigenmontage lose beigelegt. Schrauben mit schwarzen Schraubenköpfen sind nicht im Lieferumfang enthalten. Der Austausch des Schließbleches ist unproblematisch durchführbar. Mehr Informationen zu schwarzem Zubehörmaterial finden Sie auf den Seiten 36-37.

Türenwechsel Leicht und schnell gemacht

Oft klemmen alte Türen, sind von den Kindern angemalt oder einfach abgenutzt und sehen alles andere als einladend aus. Wenn die Wohnräume neu gestaltet werden, sollten auch die Zimmertüren nicht außer Acht gelassen werden.

ALLE VORBEREITUNGEN ERLEDIGT?

Heben Sie die alte Tür aus den Angeln und stellen sie beiseite.



SO WIRD DIE ALTE ZARGE ENTFERNT

Entfernen Sie nun die Zierbekleidung der Zarge und danach die Überreste des Montageschaums zwischen Mauer und der ehemaligen Zarge. Am Besten lässt sich der Schaum mit einer Spachtel lösen.



©Autor_Matthias Buehner/stock.adobe.com

MIT WENIGEN MITTELN ZUM ERFOLG

Zum Einsetzen der neuen Tür benötigen Sie nur wenige Utensilien wie z. B. Leim und 2-K Montageschaum. Nachdem Sie die Zarge in die Wandöffnung gestellt haben, füllen Sie den Zwischenraum mit Montageschaum. Ist dieser verhärtet, müssen Sie noch die verleimte Zierbekleidung anbringen und das Türblatt einhängen.



FERTIG IST DER EINBAU IHRER WUNSCHTÜR!



Impressum

HORNBACH Baumarkt AG
Hornbachstraße 11
76879 Bornheim
Deutschland

Beim Druck dieses Katalogs wurden alle Farben und Darstellungsformen sorgfältig auf die Produkte abgestimmt. Dennoch ist es nicht auszuschließen, dass Farben vom Originalprodukt abweichen.

www.pertura.info