



6497422
10179671
10464039
10464040



- (D)** MOBILE MARKISE MIT LED | LED- und Motorausbau
- (F)** STORE MOBILE AVEC LED | Retrait des bandes LED et du moteur
- (I)** TENDA MOBILE CON LED | Smontaggio delle strisce LED e del motore
- (NL)** VERPLAATSBARE LUIFEL MET LED | Demontage van LED-strips en motor
- (S)** MOBIL MARKIS MED LED | Demontering av LED-remsor och motor
- (CZ)** MOBILNÍ MARKÝZA S LED-DIDOAMI | Odmontování LED proužků a motoru
- (SK)** MOBILNÁ VYSÚVACIA ROLETA, MARKÍZA S LED | Demontáž LED svetelných pásov a motora
- (RO)** MARCHIZĂ MOBILĂ CU LED | Demontarea benzilor cu LED-uri și a motorului
- (GB)** MOBILE AWNING WITH LED | Dismounting of LED stripes and motor



WARNUNG - FÜR DIE SICHERHEIT VON PERSONEN IST ES WICHTIG, DASS DIESE HINWEISE BEFOLGT WERDEN. DIESE ANLEITUNG AUFBEWAHREN.

- Elektroarbeiten und Reparaturen dürfen nur von Elektrofachkräften ausgeführt werden.
- **WARNUNG!** Verletzungs- oder Lebensgefahr durch Stromschlag!
- Bei Wartung und Reparatur müssen die jeweiligen nationalen Vorschriften eingehalten werden.
- Bei Arbeiten an der Markise sicherstellen, dass die Stromversorgung der Markise ausgeschaltet ist, und Sicherheitsmaßnahmen gegen unbeabsichtigtes Wiedereinschalten treffen.
- **WARNUNG!** Bei Arbeiten in großen Höhen besteht Absturzgefahr. Immer geeignete Absturzsicherungen verwenden.
- Leitern und Gerüste dürfen nicht an der Markise angelehnt oder befestigt werden. Für einen sicheren Stand ist eine feste, ebene Grundlage notwendig.
- Nur Leitern und Gerüste mit einer ausreichend hohen Tragfähigkeit verwenden.
- Während des Betriebs keine beweglichen Teile berühren.
- Es besteht insbesondere beim Betrieb der Markise mit automatischer Steuerung Quetsch- und Schergefahr zwischen Ausfallprofil, Gelenkarmen, beweglichen Profilen und Gehäuse.
- Darauf achten, dass Kleidung oder Körperteile nicht von der Markise erfasst und eingezogen werden.
- Beim Arbeiten im Ausfahrbereich der Markise sicherstellen, dass diese nicht versehentlich betätigt werden kann. Hierzu die Handkurbel entfernen und an einer sicheren Stelle lagern, oder die Stromversorgung des Systems ausschalten und Sicherheitsmaßnahmen gegen unbeabsichtigtes Wiedereinschalten ergreifen.
- Zusätzliche Belastungen der Markise durch angehängte Gegenstände oder durch Spannseile können zu Beschädigungen oder zum Absturz der Markise führen und sind nicht zulässig.
- Laub oder sonstige auf dem Markisentuch, im Markisenkasten und in den Führungsschienen liegende Fremdkörper sofort beseitigen, da dies zu Beschädigungen oder zum Absturz der Markise führen kann.
- Nur vom Hersteller zugelassene Ersatzteile verwenden.
- Beim Demontieren und Entsorgen der Markise müssen die vorgespannten Teile (z. B. Gelenkarme, Rückzugsysteme) vollständig entspannt oder gesichert werden, um ein unbeabsichtigtes Entfalten zu verhindern.
- Änderungen an der Konstruktion oder Struktur der Anlage dürfen nicht ohne Rücksprache mit dem Hersteller oder dessen Bevollmächtigtem vorgenommen werden.

Demontage der LED Beleuchtung



1. Öffnen Sie die Markise.



2. Trennen Sie die Netzstromversorgung der Markise.



3. Öffnen Sie die LED-Verriegelung der längeren Arme auf der Kassettenseite.



4. Heben Sie die LED-Röhren vorsichtig aus den längeren Armen.

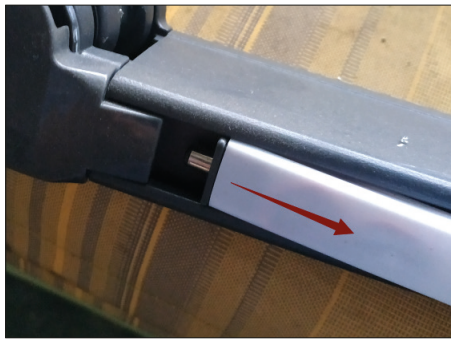

5. Ziehen Sie die LED-Röhren vollständig aus den Armen.



6. Heben Sie die LED-Röhren aus den kürzeren Armen auf der Seite des Ausfallprofils aus ihrer Halterung.



7. Ziehen Sie die LED-Röhren vollständig aus den kürzeren Armen.

Demontage des Motors

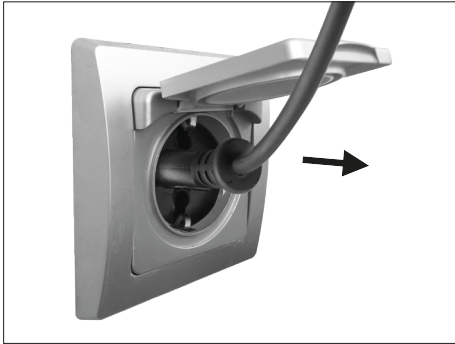

1. Fahren Sie die Markise ein und ziehen Sie den Netzstecker aus der Steckdose.

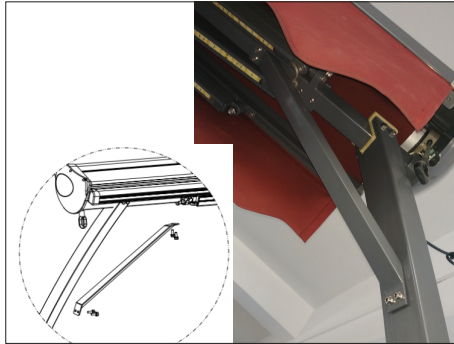

2. Entfernen Sie die Stützwinkel.

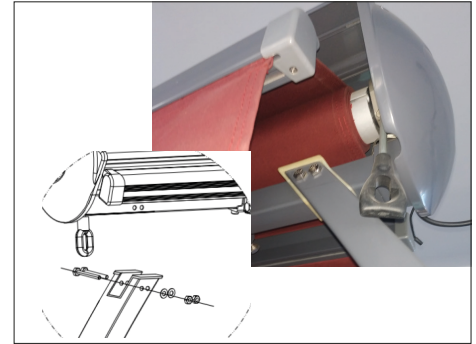

3. Trennen Sie die Markise von den Standfüßen.



4. Drehen Sie die Kassette mit der offenen Seite nach oben.

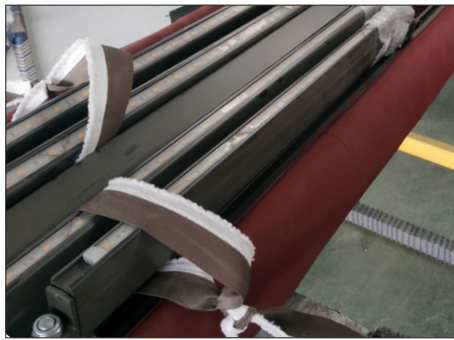

5. Sichern Sie die vier Gelenkarme mit Bändern, so dass sie in Schritt 6 nicht durch den Federdruck aufschnellen können.



6. Lösen Sie den Motorhebering und öffnen Sie die Markise ein kleines Stück.



7. Lösen Sie die Schrauben der Endkappen mit einem passenden Innensechskantschlüssel.



8. Entfernen Sie die Kreuzschlitzschrauben der Endkappe auf der Motorseite.



9. Trennen Sie die Steckverbindung der LED-Beleuchtung.



10. Entfernen Sie die Endkappe.



11. Ziehen Sie den Motor aus der Welle.



12. Das Betriebsgerät ist in den Motor integriert.

Consignes de sécurité importantes



AVERTISSEMENT - POUR LA SÉCURITÉ DES PERSONNES, IL EST IMPORTANT DE RESPECTER CES INSTRUCTIONS

- Les opérations et les réparations du système électrique doivent être effectuées par un électricien qualifié.
- **AVERTISSEMENT !** Possibilité de blessure ou de mort par choc électrique !
- Pendant la maintenance ou la réparation, respectez toujours les réglementations internationales.
- Lors du travail sur la marquise, s'assurer que l'alimentation électrique pour la marquise est mise hors service et prendre des mesures de sécurité contre une réactivation involontaire.
- **AVERTISSEMENT !** Travailler en hauteur implique le risque de chute. Toujours porter des protections contre la chute appropriées.
- Les échelles et les échafaudages ne doivent être ni positionnés contre la marquise, ni fixés sur celle-ci. Une bonne stabilité et un sol plan sont nécessaires.
- Utiliser uniquement des échelles et des échafaudages avec une capacité de charge suffisante.
- Ne pas toucher des pièces en mouvement pendant le fonctionnement.
- Il y a un risque d'écrasement, de pincement et de coupure entre les profilés frontaux, les bras articulés, les profilés en mouvement et le logement, en particulier lors du fonctionnement du store avec des commandes automatiques.
- Veiller à ce que les vêtements ou les parties du corps ne soient pas happés par ou tirés dans le store.
- Lors du travail dans la zone de sortie de la marquise, s'assurer qu'elle ne peut pas être actionnée par inadvertance. C'est pourquoi, retirer la manivelle et la ranger dans un endroit sûr ou couper l'alimentation électrique pour le système et prendre des mesures de sécurité contre une réactivation involontaire.
- L'utilisation de câbles tendeurs ou d'une charge supplémentaire (par ex. l'accrochage d'objets sur la marquise) peut sérieusement endommager, voire décrocher et faire chuter la marquise et est de ce fait interdit.
- Les feuillages ou d'autres corps étrangers dans le tissu du store, le recouvrement supérieur et dans les rails de guidage doivent être retirés immédiatement car ils peuvent endommager ou entraîner la chute du store.
- Utiliser exclusivement des pièces de rechange homologuées par le fabricant.
- Lors du démontage et de l'élimination de la marquise, les pièces sous contrainte (par ex. arbres articulés, systèmes de repliage) doivent être totalement détendues ou fixées pour empêcher un déploiement accidentel.
- Les modifications du design ou de la configuration de l'équipement ne peuvent pas être réalisés sans consulter le fabricant ou son représentant agréé.

Démontage des bandes LED



1. Ouvrir le store.



2. Déconnecter l'alimentation secteur.



3. Ouvrir l'attache LED des poutres plus longues à côté de la cassette.



4. Tirer doucement les tubes lumineux LED hors des poutres plus longues.



5. Retirer les tubes lumineux LED des poutres.



6. Retirer les tubes lumineux LED des petites poutres du côté de la poutre avant.



7. Retirer les tubes lumineux LED des petites poutres.

Démontage du moteur

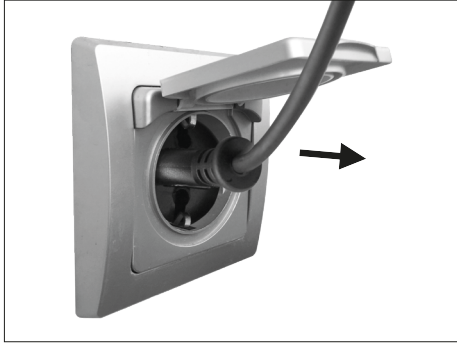

1. Replier le store et débrancher sa fiche électrique.

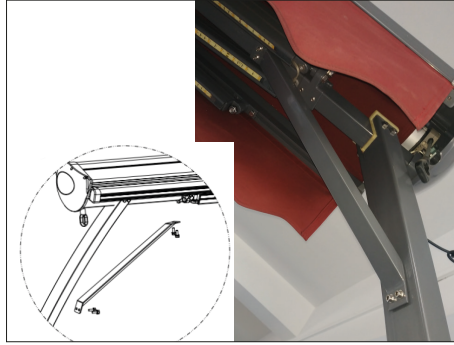

2. Retirer le renfort diagonal du store.

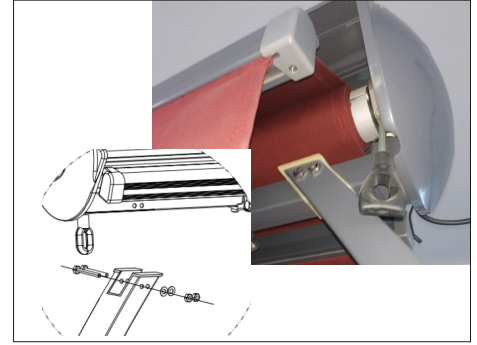

3. Retirer le store du poteau.



4. Retourner le produit sur la console.

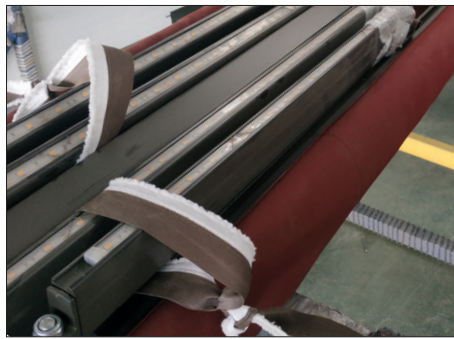

5. Fixer les quatre bras à ressort du store à l'aide de bandes pour les empêcher d'éclater en s'ouvrant à l'étape 6.



6. Desserrer l'anneau de levage de moteur et ouvrez légèrement le store.



7. Desserrer les vis du cache d'extrémité à l'aide d'une clé Allen.



8. Dévisser les vis cruciforme du couvercle à l'extrémité du moteur.



9. Débrancher le connecteur LED.



10. Retirer le cache d'extrémité.



11. Retirer le moteur.



12. Le mécanisme de contrôle est intégré au moteur.



**AVVERTIMENTO - PER
GARANTIRE LA SICUREZZA
DELLE PERSONE, È
IMPORTANTE ATTENERSI A
QUESTE ISTRUZIONI**

- Eventuali riparazioni e lavori elettrici devono essere eseguiti da un elettricista qualificato.
- **AVVERTENZA!** Possibilità di lesione o morte a causa di shock elettrico!
- Durante la manutenzione e la riparazione, rispettare sempre le norme nazionali.
- Quando si lavora sulla tenda da sole, assicurarsi che l'alimentazione elettrica della tenda da sole sia spenta e prendere delle misure precauzionali contro una riattivazione involontaria.
- **AVVERTENZA!** Lavori a grandi altezze comportano il rischio di cadere. Indossare sempre una protezione adatta contro la caduta.
- Scale e impalcature non devono essere appoggiate contro o fissate alla tenda. Per garantire un buon supporto è necessario un appoggio stabile e una superficie piana.
- Usare solo delle scale ed impalcature con una capacità di carico sufficiente.
- Non toccare le parti mobili durante il funzionamento.
- Vi è un pericolo di schiacciamento, frantumazione e tagli tra il profilo anteriore, i bracci articolati, i profili mobili e l'alloggiamento, soprattutto quando la tenda da sole viene usata con il comando automatico.
- Evitare che gli indumenti o parti del corpo siano impigliati e catturati dalla tenda da sole.
- Se si eseguono dei lavori nella zona di estensione della tenda da sole, assicurarsi che essa non può essere comandata involontariamente. Perciò rimuovere la manovella e conservarla in posto sicuro oppure spegnere l'alimentazione elettrica del sistema e scegliere delle precauzioni contro la riattivazione involontaria.
- L'uso di cavi di tensionamento oppure carichi supplementari (ad es. appendendo oggetti alla tenda da sole) può comportare danni considerevoli o la rottura della tenda da sole e risulta quindi vietato.
- Fogliami o altri oggetti estranei sul tessuto della tenda da sole, sulla copertura superiore oppure nelle guide di scorrimento devono essere immediatamente rimossi per evitare un danneggiamento o la rottura della tenda da sole.
- Utilizzare esclusivamente pezzi di ricambio approvati dal costruttore.
- Per lo smontaggio e lo smaltimento della tenda da sole occorre completamente scaricare gli elementi sotto carico o bloccarli in modo evitare un'estensione involontaria (ad es. bracci articolati, sistemi di ritiro).
- Eventuali modifiche alla struttura oppure alla configurazione dell'attrezzatura non possono essere apportate senza consultare il costruttore oppure un suo rappresentante autorizzato.

Smontaggio delle strisce LED



1. Aprire la tenda d sole.



2. Scollegare l'alimentazione elettrica.



3. Aprire la chiusura a LED delle travette più lunghe vicino alla cassetta.



4. Estrarre delicatamente i tubi luminosi LED dalle travette lunghe.

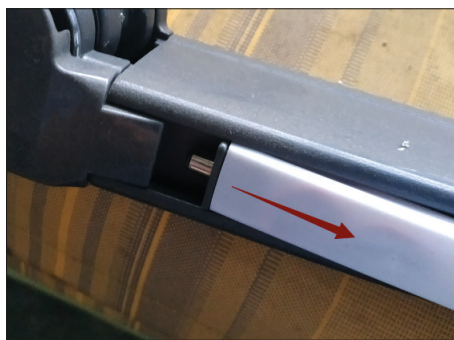

5. Ritrarre i tubi luminosi LED dalle travette.



6. Estrarre i tubi luminosi a LED delle travette piccole sul lato anteriore della travetta.



7. Ritrarre i tubi luminosi LED dalle travette piccole.

Smontaggio del motore

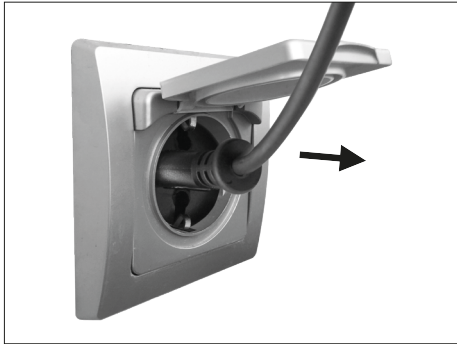

1. Ritrarre la tenda da sole e staccare la spina elettrica.

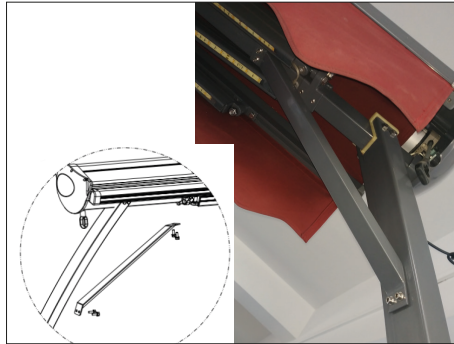

2. Rimuovere il supporto diagonale della tenda da sole.

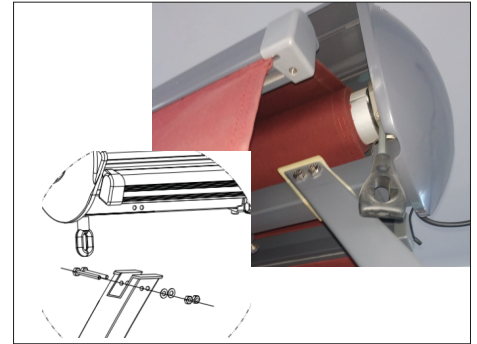

3. Rimuovere la tenda da sole dal montante.



4. Capovolgere il prodotto sulla consolle.

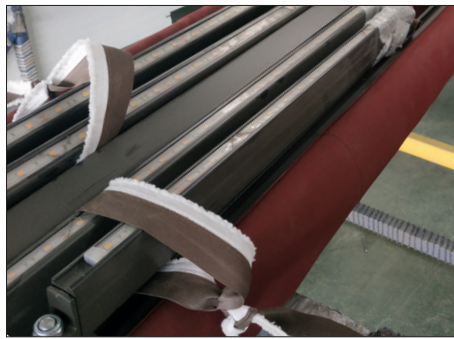

5. Legare i quattro bracci a molla della tenda da sole con delle cinghie per evitare che si aprano al punto 6.



6. Allentare l'anello di sollevamento del motore e aprire leggermente la tenda da sole.



7. Allentare le viti del coperchio terminale con una chiave a brugola.



8. Svitare le viti a croce del coperchio terminale all'estremità del motore.



9. Scollegare il connettore LED.



10. Rimuovere il cappuccio terminale.



11. Estrarre il motore.



12. Il meccanismo di comando è integrato nel motore.

Belangrijke veiligheidsinstructies



WAARSCHUWING - VOLG DEZE INSTRUCTIES OMWILLE VAN DE VEILIGHEID VAN PERSONEN

- Elektrische werkzaamheden en reparaties moeten door een gekwalificeerde elektricien worden uitgevoerd.
- **WAARSCHUWING!** Kans op letsel of overlijden door elektrische schokken!
- Neem bij onderhoud en reparatie altijd de nationale voorschriften in acht.
- Zorg er bij werkzaamheden aan de luifel voor dat de voeding voor de luifel is uitgeschakeld en neem voorzorgsmaatregelen tegen onbedoelde reactivering.
- **WAARSCHUWING!** Werken op grote hoogte draagt het risico van vallen met zich mee. Draag altijd geschikte valbescherming.
- Ladders en steigers mogen niet tegen of aan de luifel worden geplaatst. Ter ondersteuning is een stevige en vlakke ondergrond vereist.
- Gebruik alleen ladders en steigers met voldoende draagvermogen.
- Raak geen bewegende delen aan tijdens de bediening.
- Er bestaat het gevaar van breken, pletten en snijden tussen het frontprofiel, scharnierende armen, bewegende profielen en de behuizing, met name bij gebruik van de luifel met automatische bediening.
- Voorkom dat kleding of lichaamsdelen worden vastgepakt en naar binnen getrokken door de luifel.
- Let er bij werken in de uitschuifzone van de luifel op dat de luifel niet per ongeluk kan worden gebruikt. Verwijder daarom de zwenkel en bewaar deze op een veilige plaats, schakel de voeding van het systeem uit en neem veiligheidsmaatregelen tegen onbedoelde activering.
- Het gebruik van de spankabels of extra belasting (bijv. objecten aan de luifel hangen) kan ernstige schade aan of vallen van aan de luifel veroorzaken en is niet toegestaan.
- Bladeren of andere vreemde voorwerpen op het luifeldoek, op de bovenkap en in de geleiderails moet onmiddellijk worden verwijderd omdat ze de luifel beschadigen en de luifel hierdoor omlaag kan vallen.
- Gebruik alleen vervangende onderdelen die door de fabrikant zijn goedgekeurd.
- Bij het demonteren en afvoeren van het knikarmscherm moeten de met voorspanning belaste onderdelen (bijv. scharnierarmen, inschuifsystemen) volledig zijn ontspannen.
- Veranderingen aan het ontwerp of de configuratie van de apparatuur mogen niet worden aangebracht zonder overleg met de fabrikant of zijn gemachtigde vertegenwoordiger.

Demontage van de LED-strips



1. Open de luifel.



2. Koppel de netvoeding los.



3. Open de LED-vergrendeling van de langere balken dicht bij de cassette.



4. Trek de LED-lichtbuizen voorzichtig uit de lange balken.



5. Trek de LED-lichtbuizen uit de balken.



6. Trek de LED-lichtbuizen van de korte balken er aan de voorzijde van de balk uit.



7. Trek de LED-lichtbuizen uit de korte balken.

Demontage van de motor

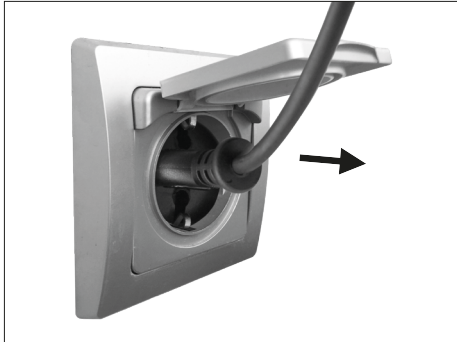

1. Schuif de luifel in en trek de stekker uit het stopcontact.

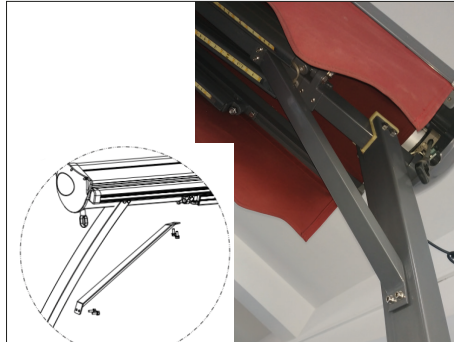

2. Verwijder de diagonale beugel van de luifel.

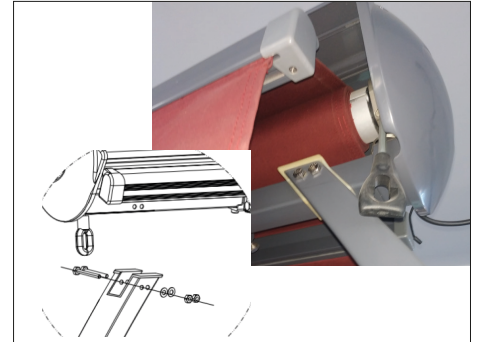

3. Verwijder de luifel van de standpaal.



4. Keer het product om op de console.

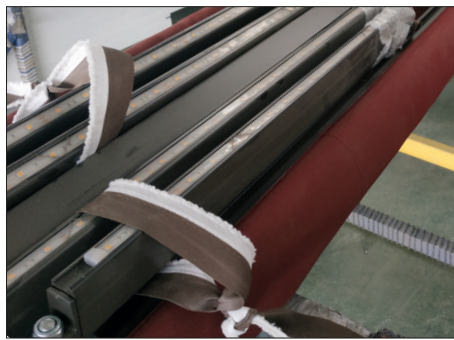

5. Zet de vier veerbelaste armen van de luifel met riemen vast om te voorkomen dat ze in stap 6 openspringen.



6. Maak de hijsring van de motor los en open het doek een beetje.



7. Draai de schroeven van de eindkap los met een inbusleutel.



8. Schroef de kruiskopschroeven van de eindafdekking aan de motorzijde eruit.

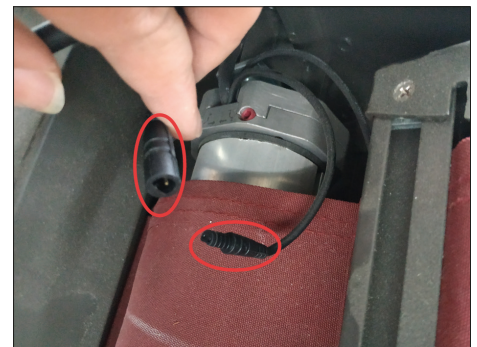

9. Koppel de LED-connector los.



10. Verwijder de eindkap.



11. Trek de motor eruit.



12. Het voorschakelapparaat is ingebouwd in de motor.

Viktiga säkerhetsinstruktioner



VARNINGSMEDDELANDE – FÖR PERSONERS SÄKERHET ÄR DET VIKTIGT ATT FÖLJA DESSA INSTRUKTIONER

- Elarbete och reparationer måste utföras av en behörig elektriker.
- **VARNING!** Risk för personskada eller dödsfall på grund av elstöt!
- Följ alltid de nationella föreskrifterna vid underhåll och reparation.
- Vid arbete på markisen, se till att strömförsörjningen till markisen är avstängd och vidta säkerhetsåtgärder mot oavsiktlig aktivering.
- **VARNING!** Arbete på hög höjd innebär risk för att falla. Använd alltid lämpligt fallskydd.
- Stegar och byggnadsställningar får inte placeras mot eller fästas i markisen. Ett stabilt och plant underlag är nödvändigt för att stödja dem.
- Använd endast stegar och byggställningar med tillräckligt hög bärförmåga.
- Rör inte vid rörliga delar under drift.
- Det finns risk för att krossa, klämma eller skära sig mellan frontprofilen, de ledade armarna, de rörliga profilerna och höljet, särskilt när markisen styrs med automatik.
- Förhindra att kläder eller kroppsdelar fastnar och dras in av markisen.
- Se till att markisen inte kan startas utan avsikt om arbete utförs i markisens utfällningsområde. Ta därför av handveven och förvara den på säker plats eller koppla från strömförsörjningen till systemet och vidta säkerhetsåtgärder för att förhindra oavsiktlig återtillkoppling.
- Användning av spännvagnar eller extra belastning (t.ex. att hänga föremål i markisen) kan skada eller förstöra markisen och är inte tillåtna.
- Löv eller andra främmande föremål på markisduken, toppkåpan och i styrskenorna måste genast tas bort eftersom de kan skada eller förstöra markisen.
- Använd endast reservdelar som godkänts av tillverkaren.
- Vid demontering eller avfallshantering av markisen ska de förspända delarna (t.ex. ledade armar, bakåtdragningssystem) vara helt slaka eller säkrade för att förhindra oavsiktlig utlösning.
- Ändringar på design eller konfiguration av utrustningen får inte göras utan att först rådgöra med tillverkaren eller dess auktoriserade representant.

Demontering av LED-remsor



1. Öppna markisen.



2. Stäng av strömmen.



3. Öppna LED-luckan på de längre bjälkarna nära kassetten.



4. Dra försiktigt ut LED-rören från de långa bjälkarna.



5. Lossa på LED-rören från bjälkarna.



6. Dra ut LED-rören från de små bjälkarna på frambjälkens sida.



7. Lossa på LED-rören från de små bjälkarna.

Demontering av motorn

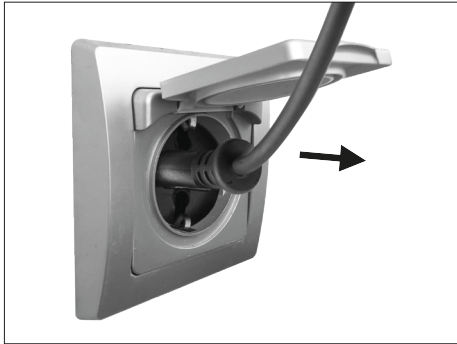

1. Fäll in markisen och dra ut strömkontakten.

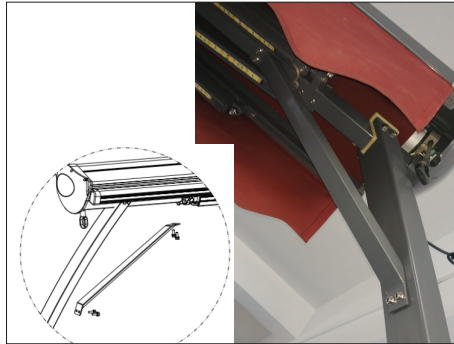

2. Avlägsna markisens diagonala stödskena.

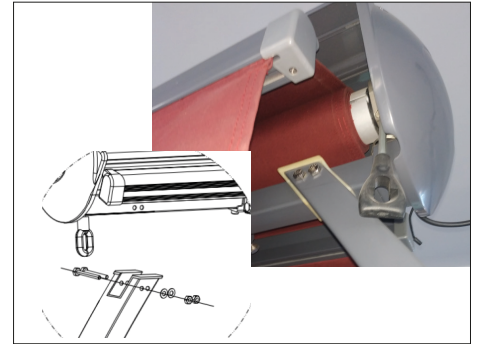

3. Ta av markisen från den vertikala stängen.



4. Invertera produkten på konsolen.

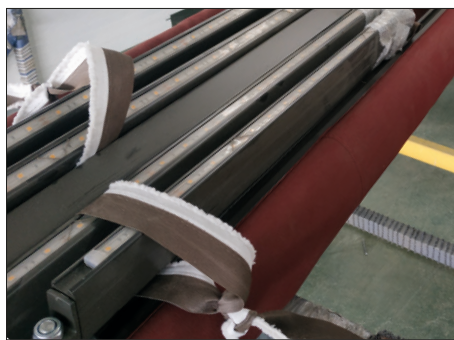

5. Knyt fast markisens fyra fjäderinspända armar med remmar för att undvika att de slår ut i steg 6.



6. Lossa motorns lyfttring och öppna upp lite tyg.



7. Lossa på ändkåporna med en insexnyckel.



8. Skruva loss ändkåpans stjärnskruvar på motorsidan.



9. Koppla loss LED-kontakten.



10. Ta av ändkåpan.



11. Dra ut motorn.



12. Styransordningen är inbyggd med motorn.

Důležité bezpečnostní pokyny



VÝSTRAHA - PRO ZARUČENÍ BEZPEČNOSTI OSOB JE DŮLEŽITÉ DODRŽET NÁSLEDUJÍCÍ POKYNY

- Práce na elektrickém vybavení a jeho opravy musí provádět kvalifikovaný elektrikář.
- **VÝSTRAHA!** Nebezpečí zranění či smrti způsobené elektrickým šokem!
- Během údržby a oprav, vždy dbejte národních předpisů.
- Při práci s markýzou se ujistěte, že je vypnuto příslušné napájení a přijměte bezpečnostní opatření proti neúmyslnému opětovnému zapnutí.
- **VÝSTRAHA!** Práce ve výškách přináší riziko pádu. Vždy noste vhodnou ochranu proti pádu.
- Žebříky a lešení nesmí být opřeny nebo připevněny k markýze. Pro jejich připevnění je nezbytný pevný podklad a rovná plocha.
- Používejte žebříky a lešení s dostatečně vysokou nosností.
- Za chodu se nedotýkejte pohyblivých částí.
- V prostoru mezi předním profilem, kloubovými rameny, pohyblivými profily a pouzdem hrozí nebezpečí rozdrčení, skřípnutí nebo pořezání, zejména při ovládní markýzy s automatickým ovládním.
- Zabraňte zachycení a vtažení oblečení nebo částí těla do markýzy.
- Při práci v prostoru vysunutí markýzy se ujistěte, že nemůže být náhodně uvedena do provozu. Vyjměte proto ruční kliku a uskladněte ji na bezpečném místě nebo vypněte napájecí systém a učiňte bezpečnostní opatření za účelem zabránění neúmyslného spuštění.
- Použití napínacích kabelů nebo dodatečného zatížení (např. předměty zavěšené na markýze) může způsobit vážné poškození nebo zhroutení markýzy a není přípustné.
- Listoví nebo jiné cizí objekty na látce markýzy, horním krytu a vodicích lištách musí být okamžitě odstraněny, protože mohou poškodit nebo rozbit markýzu.
- Používejte výhradně náhradní díly schválené výrobcem.
- Při demontáži a likvidaci markýzy, musí být předpjaté díly (např. kloubová ramena, systémy pro zatažení) zcela uvolněné nebo zajištěné, aby se zabránilo nechtěnému otevření.
- Změny designu nebo konfigurace vybavení nesmí být prováděny bez souhlasu výrobce nebo jeho autorizovaného zástupce.

Odmontování LED pásků



1. Roztáhněte markýzu.



2. Odpojte od sítě.



3. Otevřete západku LED na delším nosníku poblíž kazety.



4. Jemně vytáhněte LED světelné trubice z dlouhých nosníků.



5. Stáhněte LED světelné trubice z nosníků.



6. Vytáhněte LED světelné trubice malých nosníků na straně předního nosníku.



7. Stáhněte LED světelné trubice z malých nosníků.

Odmontování motoru

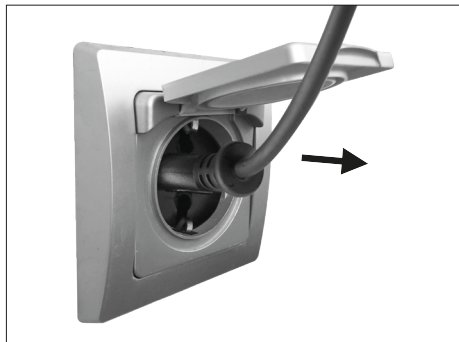

1. Zatáhněte markýzu a odpojte od elektrické sítě.

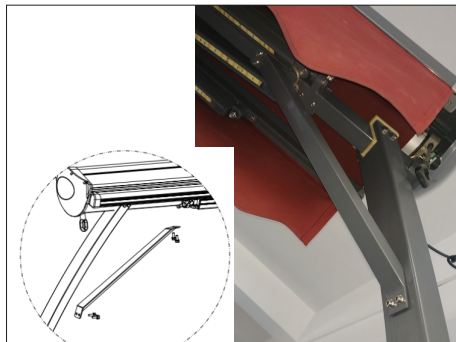

2. Odstraňte diagonální podpěru markýzy.

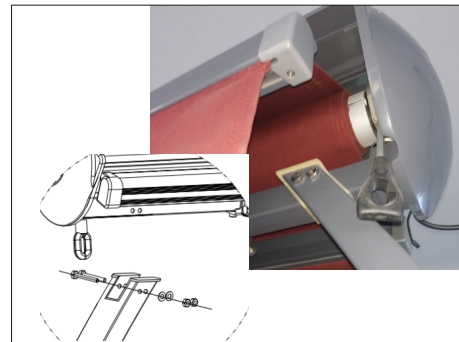

3. Odstraňte markýzu ze stojanové tyče.



4. Otočte produkt na konzolu.



5. Pomocí popruhů zajistěte čtyři pružinová ramena markýzy, aby během kroku 6 nedošlo k jejich vystřelení.



6. Uvolněte zvedací kroužek motoru a mírně otevřete.



7. Pomocí imbusového klíče uvolněte šrouby koncové krytky.



8. Vyšroubujte šrouby s křížovou hlavou v krytu na konci s motorem.



9. Odpojte LED konektor.



10. Odstraňte koncovou krytku.



11. Vytáhněte motor.



12. Ovládací převod je zabudovaný v motoru.

Dôležité bezpečnostné pokyny



UPOZORNENIE – Z DÔVODOV BEZPEČNOSTI JE DÔLEŽITÉ, ABY STE SA RIADILI PODĽA TÝCHTO POKYNOV

- Elektrické práce a opravy musí vykonávať kvalifikovaný elektrikár.
- **VÝSTRAHA!** Riziko poranenia alebo usmrtenia po zásahu elektrickým prúdom!
- Počas údržby a opravy vždy dodržiavajte národné nariadenia.
- Pri práci na markíze skontrolujte, či je zdroj napájania pre markízu vypnutý a vykonajte bezpečnostné opatrenia, aby nedošlo k neúmyselnej opätovnej aktivácii.
- **VÝSTRAHA!** Pri práci vo výškach hrozí riziko pádu. Vždy používajte primeranú ochranu.
- Rebríky a lešenie nesmú byť umiestnené oproti markíze alebo k nej pripevnené. Na ich oporu je potrebný pevný postoj a rovná podlaha.
- Používajte len rebríky a lešenia s dostatočne vysokou nosnosťou.
- Počas činnosti sa nedotýkajte pohyblivých súčastí.
- Existuje riziko rozdrvenia, rozmliaždenia a porezania medzi predným profilom, kĺbovými ramenami, pohyblivými profilmi a plášťom, najmä pri obsluhu markízy pomocou automatických ovládačov.
- Nedovoľte, aby sa odev alebo časti tela zachytili a vtiahli do markízy.
- Pri práci v priestore vysúvania markízy dbajte na to, aby nedošlo k neúmyselnému spusteniu. Preto odstráňte ručnú kluku a odložte ju na bezpečné miesto alebo vypnite napájanie pre systém a vykonajte bezpečnostné opatrenia proti neúmyselnej aktivácii.
- Použitie napínacích káblov alebo prídavného zaťaženia (napr. vešanie predmetov na markízu) môže zapríčiniť závažné poškodenie alebo zrútenie markízy a tieto prostriedky nie sú povolené.
- Lístie alebo iné predmety na textílii markízy, vrchnom kryte alebo vo vodiacich kolajničkách sa musia bezodkladne odstrániť, lebo môžu spôsobiť poškodenie alebo zrútenie markízy.
- Používajte len náhradné diely schválené výrobcom.
- Pri demontovaní a likvidácii markízy musia byť predpnuté diely (napr. kĺbové ramená, zaťahovacie systémy) úplne uvoľnené alebo zaistené, aby nedošlo k neúmyselnej aktivácii.
- Zmeny v konštrukcii alebo konfigurácii vybavenia sa nesmú vykonávať bez konzultácie s výrobcom alebo jeho autorizovaným zástupcom.

Demontáž LED svetelných pásov



1. Otvorte markízu.



2. Odpojte sieťové napájanie.



3. Otvorte LED západku dlhších nosníkov blízko pri kazete.



4. Opatrne vytiahnite LED žiarivky z dlhých nosníkov.



5. Vytiahnite LED žiarivky z nosníkov.



6. Vytiahnite LED žiarivky malých nosníkov na prednej strane nosníkov.



7. Vytiahnite LED žiarivky z malých nosníkov.

Demontáž motora

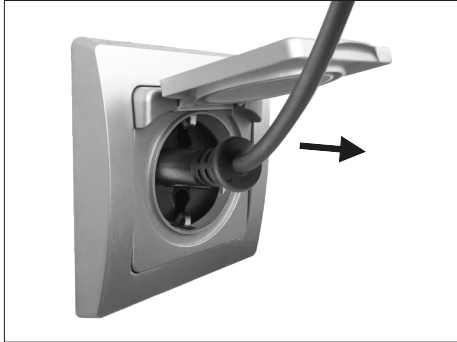

1. Zatiahnite markízu a vytiahnite sieťovú zástrčku.

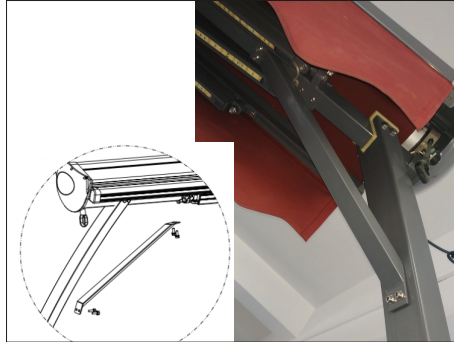

2. Odstráňte diagonálnu podporu markízy.

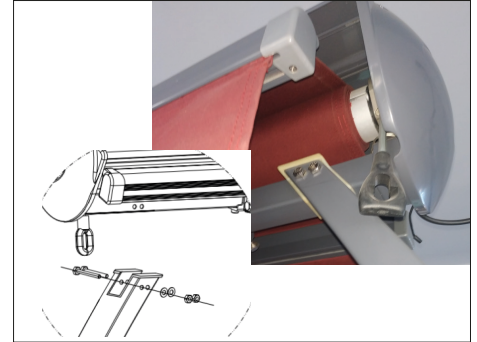

3. Snímte markízu zo stojana.



4. Výrobok položte obrátený na konzolu.

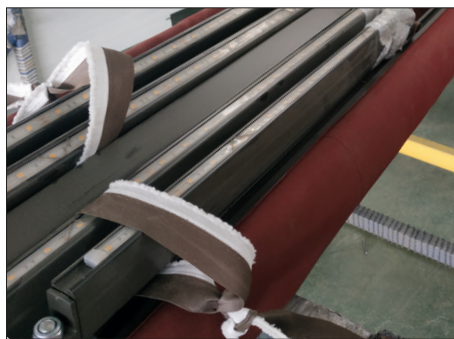

5. Privažte štyri pružinové ramenná markízy použitím popruhov, aby ste zabránili ich prudkému otvoreniu v kroku 6.



6. Uvoľnite krúžok na zdvíhanie motora a otvorte kúsok látky.



7. Použitím imbusového kľúča uvoľníte skrutky koncového krytu.



8. Odskrutkujte skrutky s krížovou hlavou na koncovom kryte motora.



9. Odpojte LED konektor.



10. Odstráňte koncový kryt.



11. Vytiahnite motor.



12. Predradník je zabudovaný s motorom.



AVERTISMENT - PENTRU SIGURANȚA PERSOANELOR, ESTE IMPORTANT SĂ FIE URMATE INSTRUCȚIUNILE DE MAI JOS

- Lucrările electrice și reparațiile trebuie efectuate de electricieni calificați.
- **AVERTISMENT!** Posibilitate de accidentare sau deces prin electrocutare!
- Respectați în permanență reglementările naționale în timpul lucrărilor de întreținere și reparații.
- În timpul lucrărilor la marchiză, asigurați-vă că a fost întreruptă alimentarea cu energie electrică a marchizei și luați măsurile de siguranță împotriva reactivării accidentale.
- **AVERTISMENT!** În condiții de lucru la înălțime crește pericolul de cădere. Purtați întotdeauna echipament adecvat de protecție împotriva căderii.
- Scările și schelele nu pot fi sprijinite sau atașate de marchiză. Suficientă, acestea trebuie să fie echipate cu picioare solide și să fie amplasate pe o suprafață plană.
- Utilizați doar scări și schele cu o capacitate suficientă de încărcare la înălțime.
- Nu atingeți părțile mobile în timpul operării.
- Există pericolul de strivire, zdrobire și tăiere între profilul frontal, brațele articulate, profilele mobile și carcasa, în special la funcționarea marchizei cu comenzi automate.
- Evitați agățarea și tragerea în interiorul marchizei a articolelor vestimentare sau a părților corpului.
- În cazul în care efectuați lucrări în zona de extragere a marchizei, asigurați-vă că aceasta nu este operată accidental. În acest scop demontați manivela și depozitați-o într-un loc sigur sau întrerupeți alimentarea cu energie electrică a sistemului și luați măsuri de siguranță împotriva reactivării accidentale.
- Utilizarea cablurilor de tensionare sau a sarcinilor suplimentare (de ex. obiecte suspendate pe marchiză) poate cauza deteriorarea gravă sau prăbușirea marchizei și prin urmare aceste acțiuni nu sunt permise.
- Frunzele sau alte obiecte străine căzute pe prelată, pe capacul superior sau în șinele de ghidare trebuie îndepărtate imediat, deoarece pot duce la deteriorarea sau prăbușirea marchizei.
- Utilizați doar piesele de schimb aprobate de producător.
- La demontarea și eliminarea ca deșeu a marchizei, părțile pretensionate (de ex. brațele articulate, sistemele de retragere) trebuie să fie complet relaxate sau asigurate pentru a preveni deschiderea accidentală.
- Modificările proiectului sau ale configurării echipamentului nu pot fi efectuate fără consultarea furnizorului sau a reprezentantului său autorizat.

Demontarea benzilor cu LED-uri



1. Deschideți marchiza.



2. Deconectați alimentarea.



3. Deschideți încuietoarea LED-urilor de pe barele mai lungi apropiate de casetă.



4. Trageți încet tuburile cu LED-uri din barele lungi.



5. Scoateți tuburile cu LED-uri de pe bare.



6. Scoateți tuburile cu LED-uri de pe barele mici de pe lateralul barei frontale.



7. Scoateți tuburile cu LED-uri de pe barele mici.

Demontarea motorului

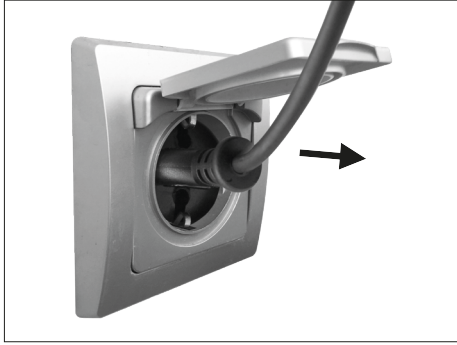

1. Retrageți marchiza și deconectați ștecherul de alimentare.

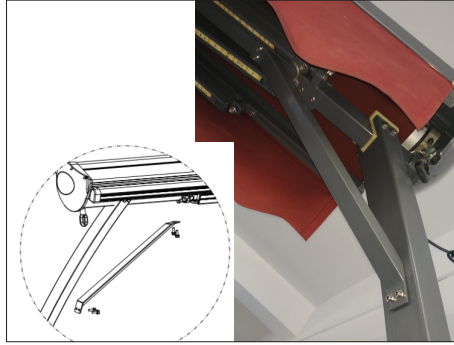

2. Scoateți breteaua diagonală a marchizei.

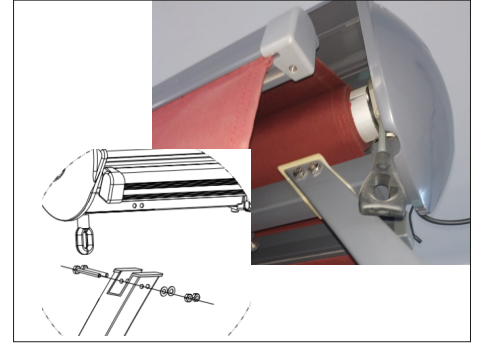

3. Scoateți marchiza de pe stâlpul de susținere.



4. Inversați produsul pe consolă.

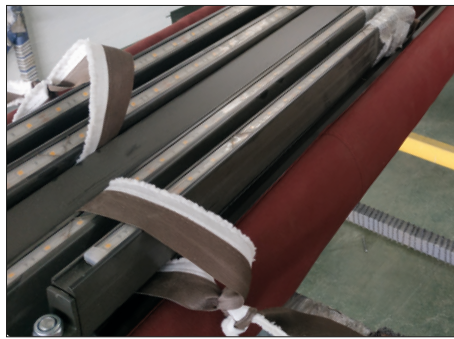

5. Legați cele patru brațe cu arc ale marchizei cu benzi pentru a preveni deschiderea lor la pasul 6.



6. Slăbiți inelul de ridicare al motorului și deschideți puțin pânza-marchiza.



7. Slăbiți șuruburile capacelor cu o cheie îmbus.



8. Deșurubați șuruburile în cruce de pe capacul de la capătul motorului.



9. Scoateți mufa LED-urilor.



10. Scoateți capacul din capăt.



11. Trageți afară motorul.



12. Sistemul de comandă este încorporat în motor.

Important safety instructions



WARNING NOTICE - FOR THE SAFETY OF PERSONS, IT IS IMPORTANT TO FOLLOW THESE INSTRUCTIONS

- Electrical work and repairs must be performed by a qualified electrician.
- **WARNING!** Possibility of injury or death by electric shock!
- During maintenance and repair, always observe the national regulations.
- When working on the awning, make sure that the power supply for the awning is switched off and take safety precautions against unintended reactivation.
- **WARNING!** Working at high altitudes bears the risk of falling. Always wear appropriate fall protection.
- Ladders and scaffolding may not be positioned against or attached to the awning. A firm footing and level ground is necessary for their support.
- Only use ladders and scaffolding with a sufficiently high load-bearing capacity.
- Do not touch moving parts during operation.
- There is the potential of crushing, squashing and cutting between front profile, articulated arms, moving profiles and the housing, especially when operating the awning with automatic controls.
- Prevent clothing or body parts from getting caught and drawn-in by the awning.
- When working in the extraction area of the awning, make sure that it cannot be operated accidentally. Therefore remove the hand crank and store it in a safe place or switch off the power supply for the system and take safety precautions against unintended reactivation.
- The use of tensioning cables or additional load (e.g. hanging objects to the awning) can cause serious damage or crash to the awning and are not permitted.
- Foliage or other foreign objects on the awning cloth, the top cover and in the guide rails must be removed immediately, as they can damage or crash the awning.
- Only use manufacturer-approved replacement parts.
- When dismantling and disposing of the awning, the prestressed parts (e.g. articulated arms, back pull systems) must be completely relaxed or secured to prevent accidental deployment.
- Changes to the design or configuration of equipment may not be made without consulting the manufacturer or his authorized representative.

Dismounting of the LED strips



1. Open the awning.



2. Disconnect mains supply.



3. Open the LED latch of the longer beams close to the cassette.



4. Gently pull the LED light tubes out of the long beams.

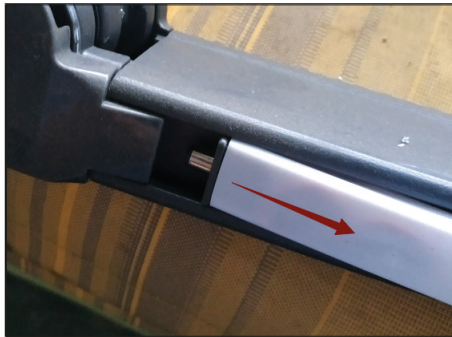

5. Retract the LED light tubes from the beams.



6. Pull out the LED light tubes of the small beams on the front beam side.



7. Retract the LED light tubes from the small beams.

Dismounting of the Motor



1. Retract the awning and unplug its mains plug.

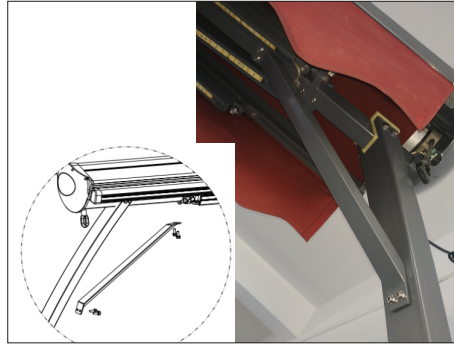

2. Remove the diagonal brace of awning.

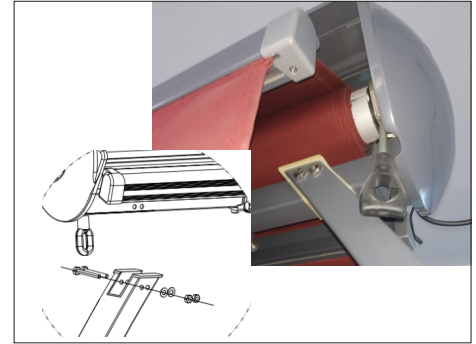

3. Remove the awning from the standing pole.



4. Invert the product onto the console.

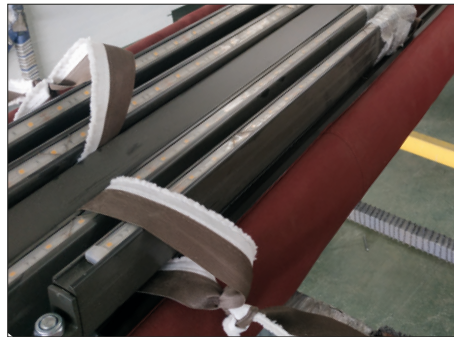

5. Tie the four spring-loaded arms of the awning with straps to prevent them from bursting open in step 6.



6. Loosen the motor lifting ring and open a little cloth.



7. Loosen the end cap screws with an Allen wrench.



8. Screw out the cross-head screws of the end cover at the motor end.



9. Unplug the LED connector.



10. Remove the end cap.



11. Pull the motor out.



12. Control gear is built-in with the motor.



ZD_6497422-10179671-10464039-10464040_2022/08_V1.0

CE

Manufactured for HORNBACH Baumarkt AG,
Hornbachstraße 11, 76879 Bornheim / Germany
www.hornbach.com