

2404-15

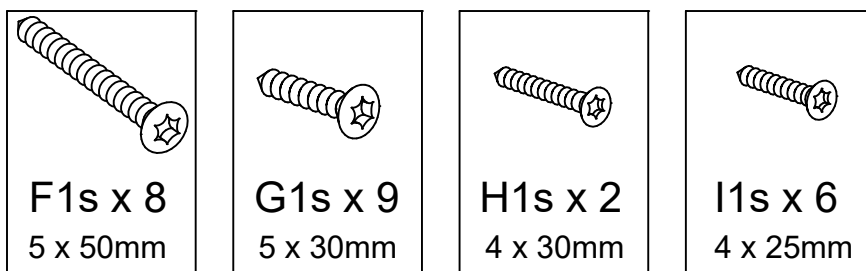

Se video - www.plus.dk
 Siehe Video - www.plus.dk
 See video - www.plus.dk
 Se på video - www.plus.dk

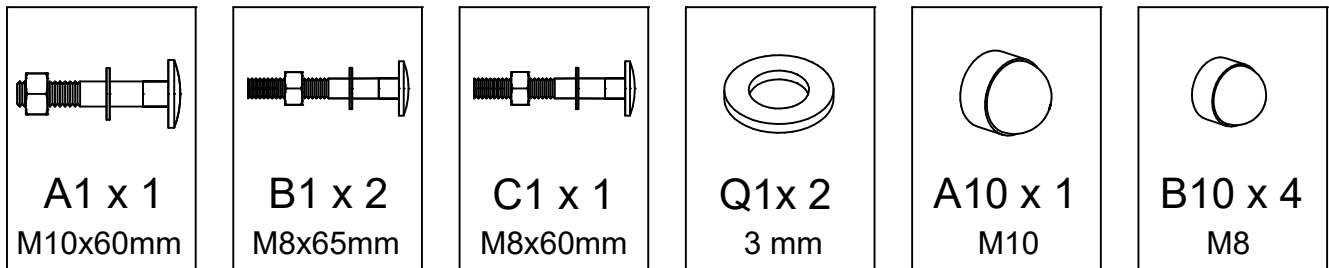
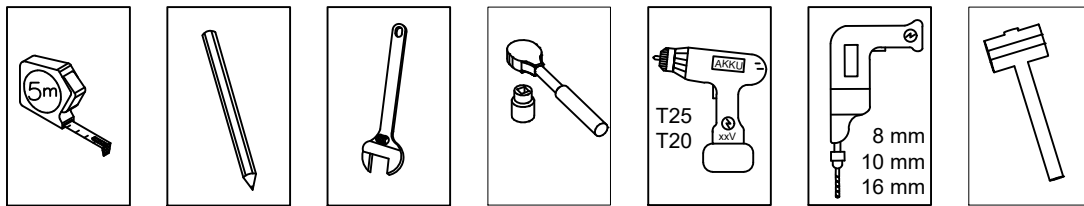
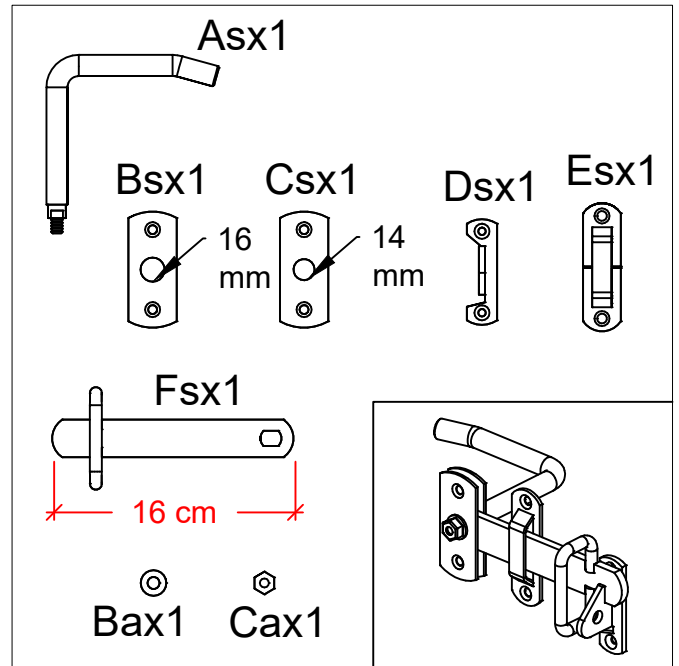
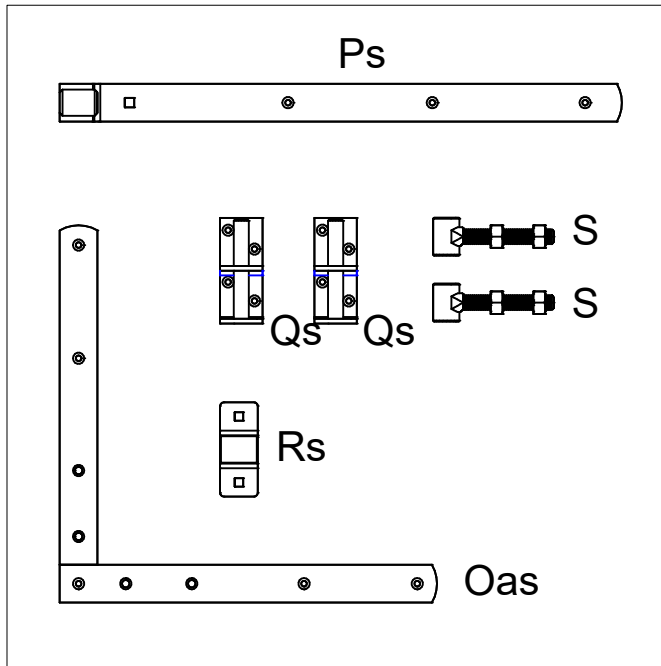

PLUS A/S
 Ådalen 13B
 DK-6600 Vejen
 phone: +45 7996 3333
 web: www.plus.dk
 email: plus@plus.dk

Nedgravede (støbte) stolper
Eingegrabene (eingegossene) Pfosten
Buried (concrete-encased) posts
Nedgrävda ("stöpta") stolpar
Poteaux enterrés (coulés)

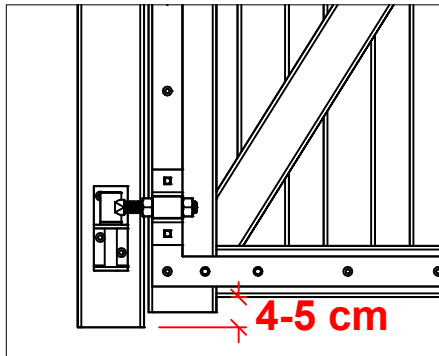

- *Vi anbefaler 4-5 cm under lågen.
- *Wir empfehlen 4-5 cm unterhalb der Tür.
- *We recommend 4-5 cm below the gate.
- *Vi rekommenderar 4-5 cm under dörren.
- *Nous recommandons 4-5 cm sous la porte.

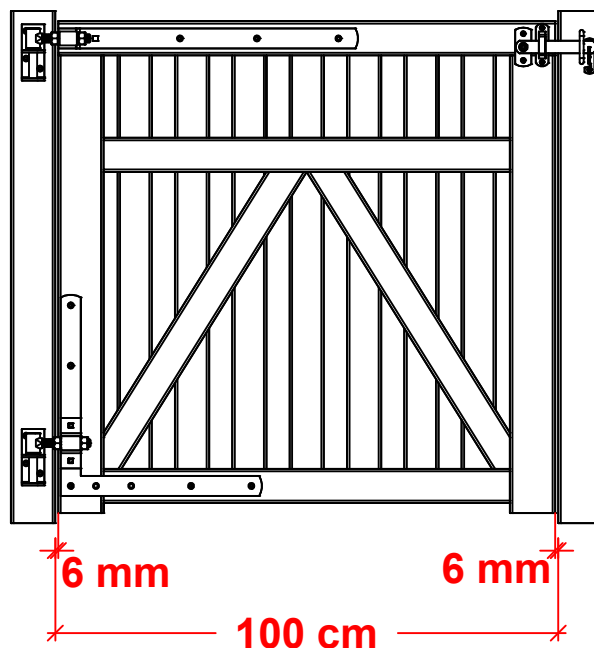

Bemærk: Hvis der anvendes stolpefødder, skal afstanden mellem stolpefødderne være som vist på tegninge (102 / 103 cm). Så der er plads til bolte - se næste side.

Hinweis: Wenn Pfostenfüße verwendet werden, muss der Abstand zwischen den Pfostenfüßen wie in den Zeichnungen angegeben sein (102/103 cm). Damit Platz für Bolzen ist - siehe nächste Seite.

Note: If post bases are used, the distance between the post bases must be as shown in the drawings (102 / 103 cm). This ensures there is sufficient space for bolts - see next page.

Obs: Om stolpfötter används måste avståndet mellan stolpfötterna vara enligt ritningarna (102/103 cm). Detta säkerställer att det finns tillräckligt med utrymme för bultar - se nästa sida.

Remarque: Si des pieds de poteau sont utilisés, la distance entre les pieds de poteau doit être celle indiquée sur les dessins (102 / 103 cm). Afin qu'il y ait suffisamment d'espace pour les boulons - voir page suivante.

**Stolper på stolpefod
Pfosten auf Pfostenfuß
Posts on post bases
Inlägg på inläggsbaser
Poteaux sur pied de poteau.**

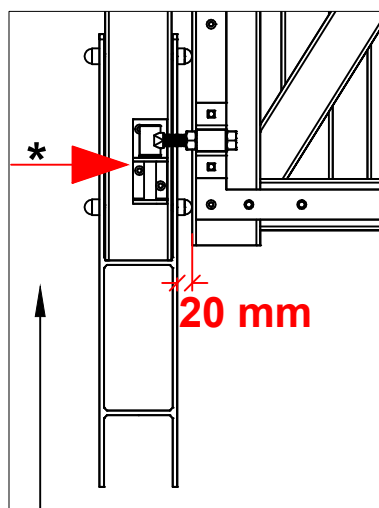
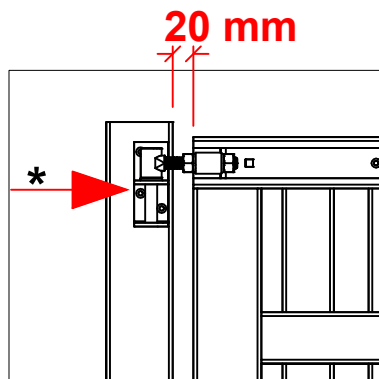

* Beslaget på stolpen flyttes mod lågen.

* Die Halterung am Pfosten wird in Richtung Tor verschoben.

* Move the bracket on the post towards the gate.

* Flytta fästet på stolpen mot grinden.

* Le support sur le poteau est déplacé vers la porte.

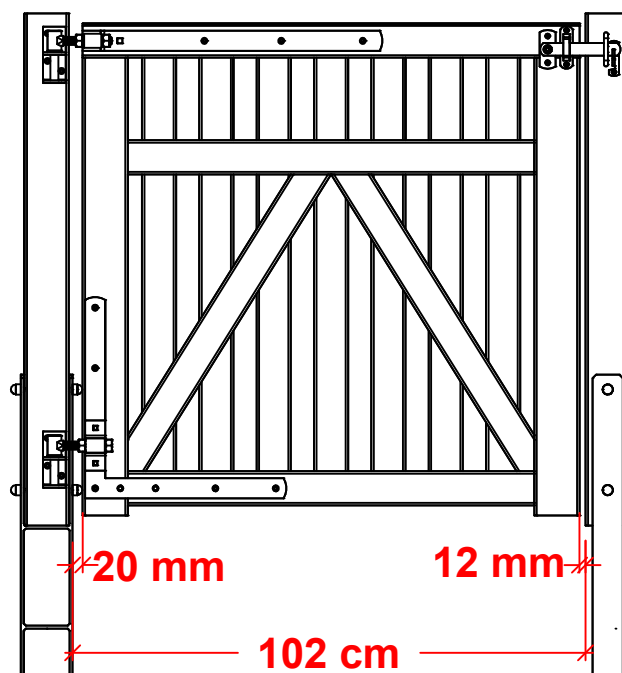

102 cm, målt fra stolpefod til inderside af træstolpe.

102 cm, gemessen vom Pfostenfuß bis zur Innenseite des Holzpfostens.

102 cm, measured from the base of the post to the inside of the wooden post.

102 cm, mätt från stolpens botten till insidan av trästolpen.

102 cm, mesuré depuis la base du poteau jusqu'à l'intérieur du poteau en bois.

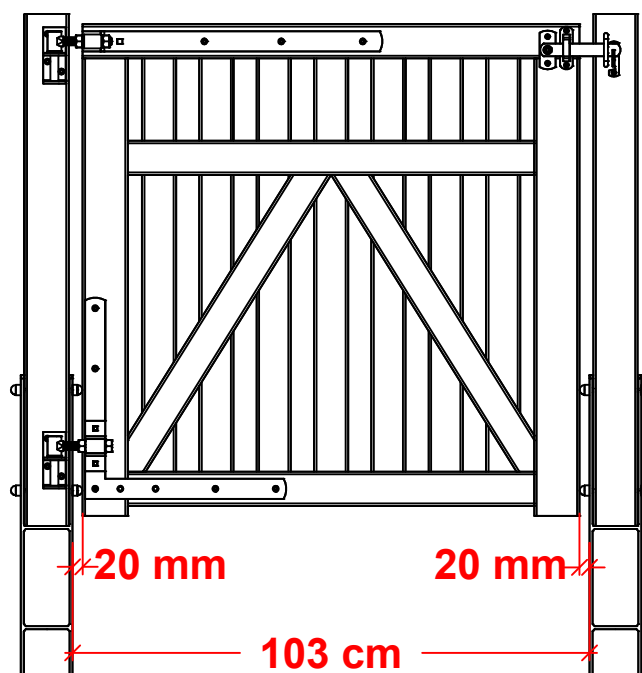

103 cm, målt fra stolpefod til stolpefod.

103 cm, gemessen von Pfostenfuß zu Pfostenfuß.

103 cm, measured from post foot to post foot.

103 cm, mätt från stolpens botten till insidan av trästolpen.

103 cm, mätt från stolpens fot till stolpens fot.

103 cm, mesuré d'un pied de poteau à l'autre.

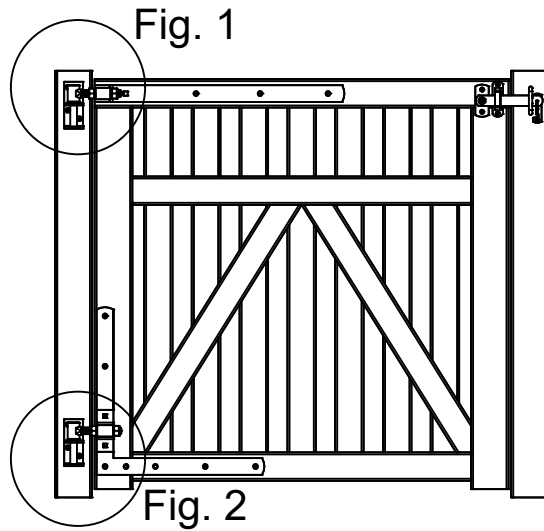
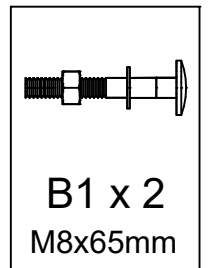
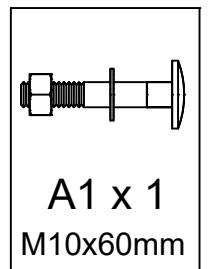
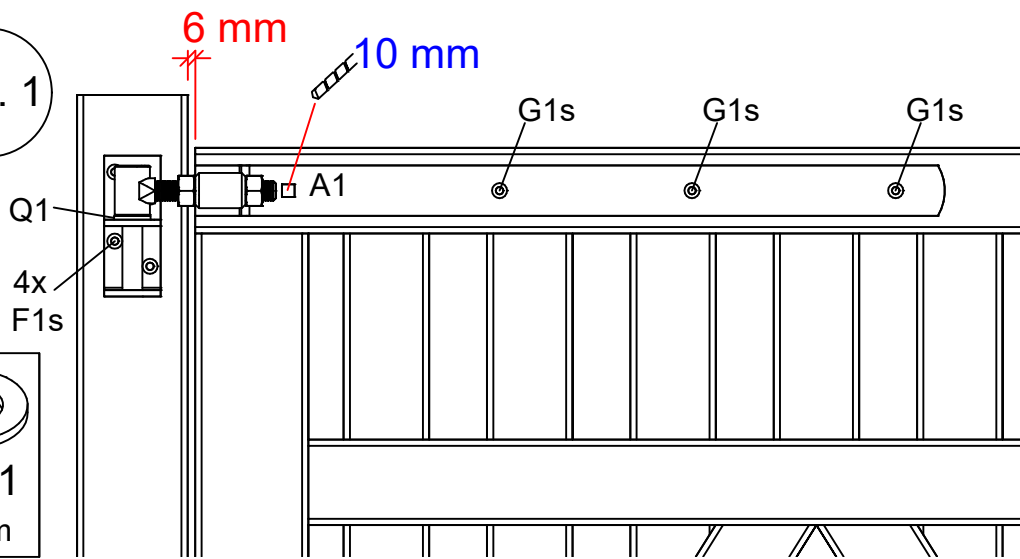

Fig. 1



Princip visning: Gælder for mange låger.
Grundsätzliche Betrachtung: Gilt für viele Türen.
Principle view: Applies to many gates.
Principiell vy: Gäller för många dörrar.
Principe d'affichage: S'applique à de nombreuses portes.

Fig. 2

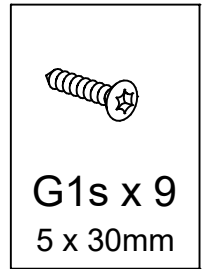
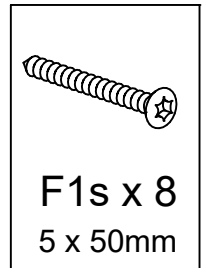
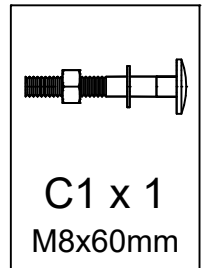
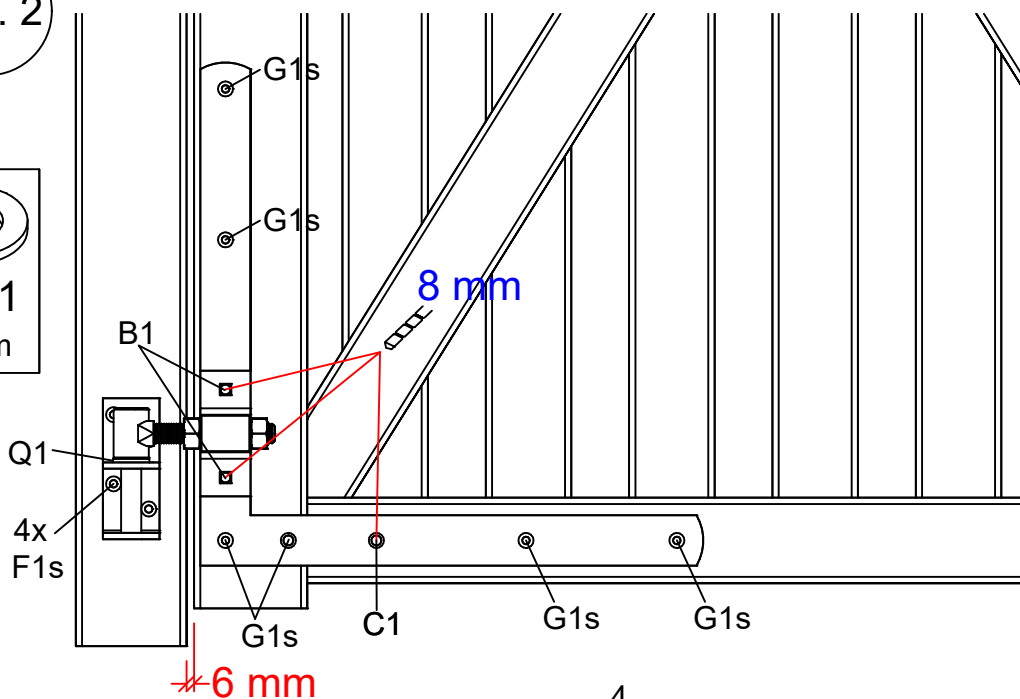
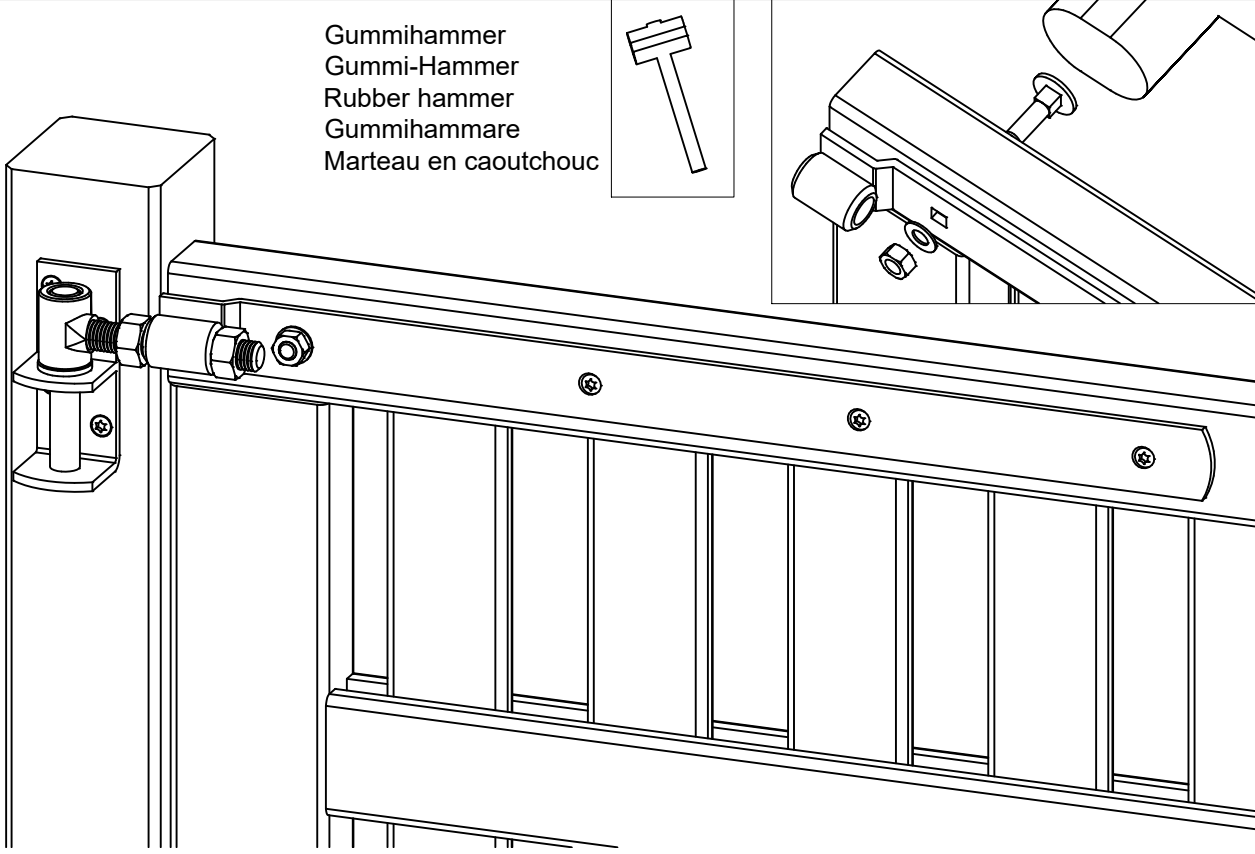
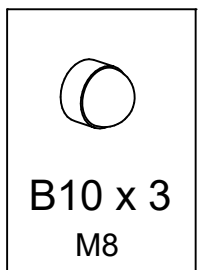
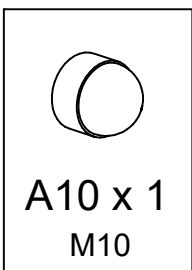
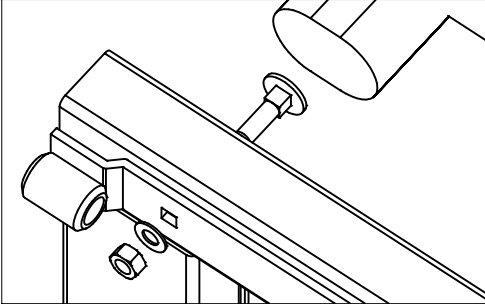
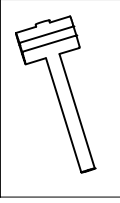

Fig. 1



Gummihammer
 Gummi-Hammer
 Rubber hammer
 Gummihammare
 Marteau en caoutchouc



Dækkpropper til møtrikker, hvis man ønsker det - se side 8.
Deckstopfen für Muttern, wenn gewünscht - siehe Seite 8.
Cover caps for nuts, if desired - see page 8.
Skyddskåpor för muttrar, om så önskas - se sidan 8.
Couvercles pour écrous, si vous le souhaitez - voir page 8.

Fig. 2

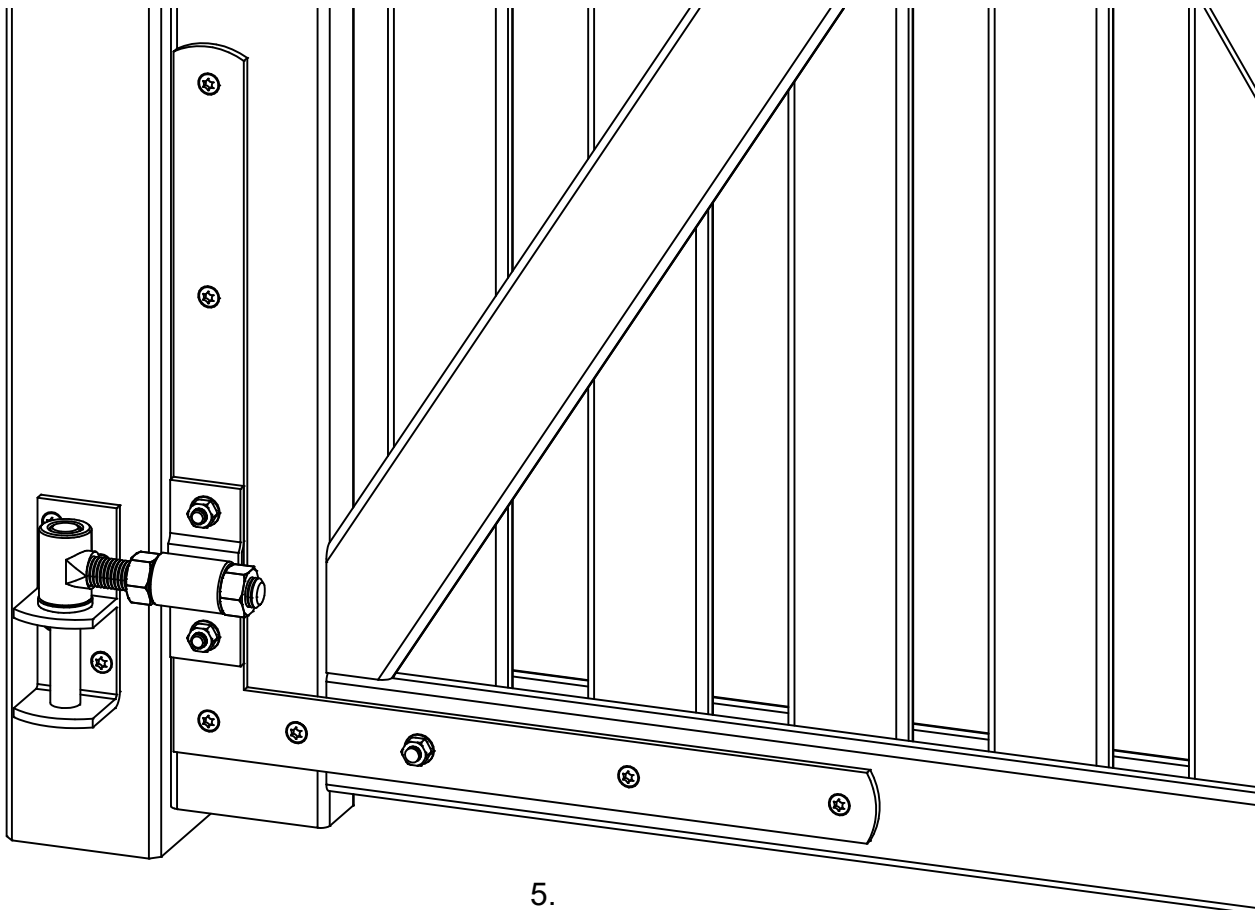

Bemærk - Hinweis - Note - Obs - Remarque.

Beslaget er galvaniseret og efterfølgende pulverlakeret.

På de bevægelige dele kan der med tiden opstå naturlig slid, hvor pulverlakken gradvist slides af. Dette har dog ingen indflydelse på beslagets funktion eller holdbarhed.

Die Beschläge sind verzinkt und anschließend pulverbeschichtet.

An den beweglichen Teilen kann es mit der Zeit zu natürlichem Verschleiß kommen, wodurch die Pulverbeschichtung allmählich abgenutzt wird.

Dies hat jedoch keinen Einfluss auf die Funktion oder Haltbarkeit der Beschläge.

The fitting is galvanised and subsequently powder coated.

Over time, natural wear and tear may occur on the moving parts, causing the powder coating to gradually wear off.

However, this does not affect the function or durability of the fitting.

Beslaget är galvaniserat och därefter pulverlackerat.

Med tiden kan naturligt slitage uppstå på de rörliga delarna, vilket gör att pulverlackeringen gradvis slits bort.

Detta påverkar dock inte beslagets funktion eller hållbarhet.

La ferrure est galvanisée puis thermolaquée.

Les pièces mobiles peuvent subir une usure naturelle au fil du temps, entraînant une abrasion progressive de la peinture en poudre.

Cela n'a toutefois aucune incidence sur le fonctionnement ou la durabilité de la ferrure.

Greb placering på en lav låge.

Griffposition an einer niedrigen Tür.

Handle placement on a low gate.

Handtagets placering på en låg grind.

Emplacement de la poignée sur une porte basse.

Greb placering på en høj låge.

Griffposition an einer hohen Tür.

Handle placement on a tall gate.

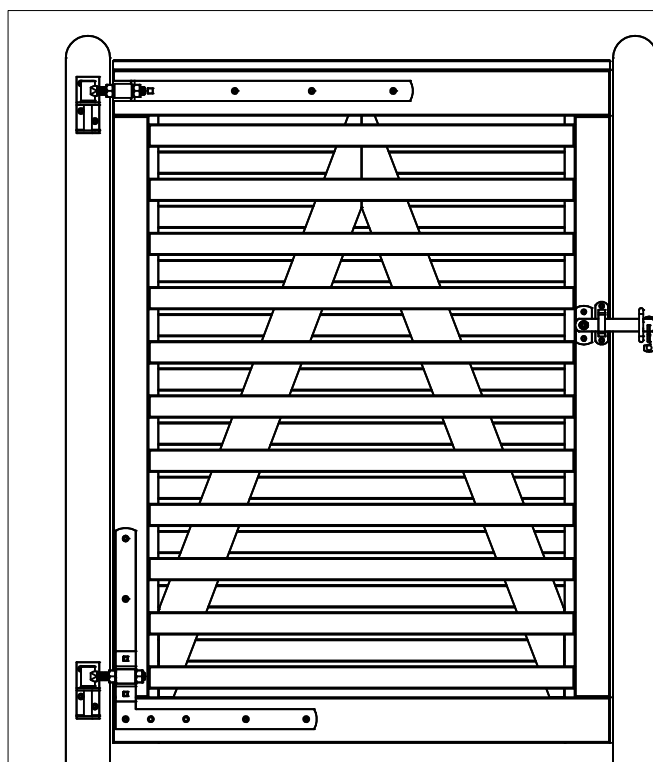
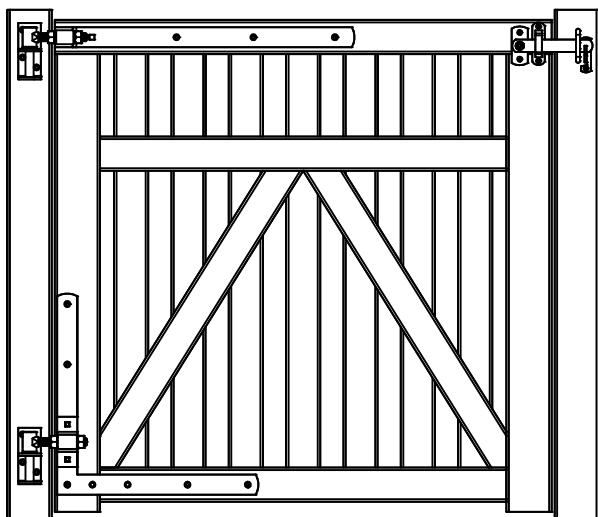

Handtagets placering på en hög grind.

Emplacement de la poignée sur une porte haute.

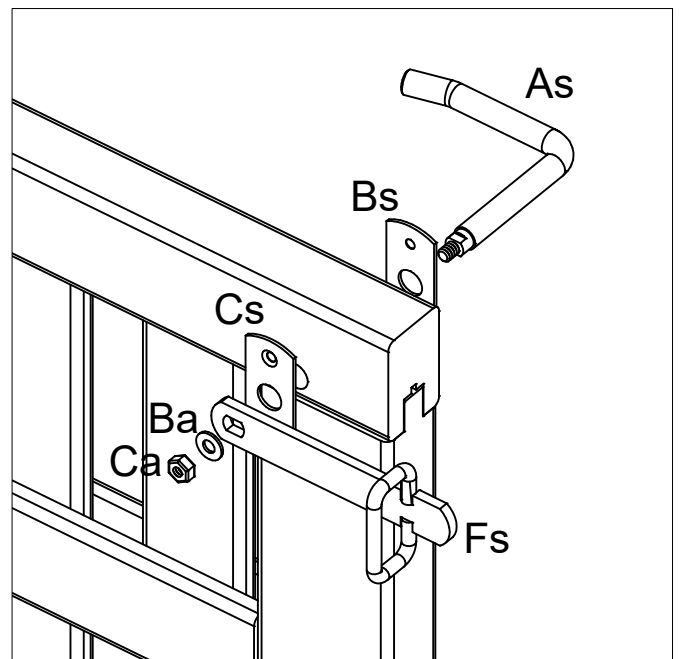
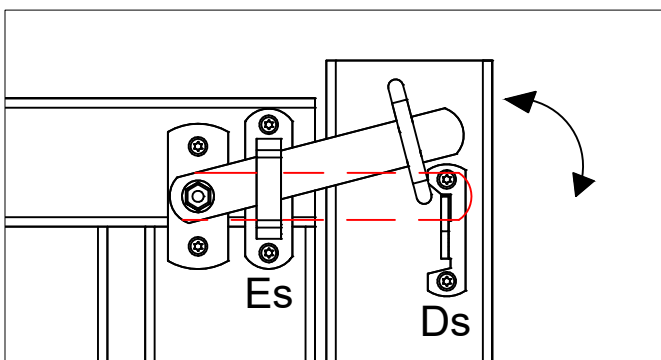
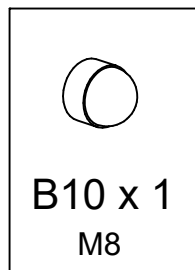
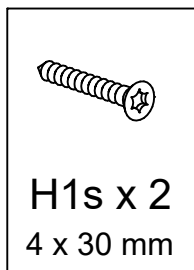
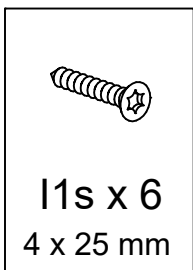
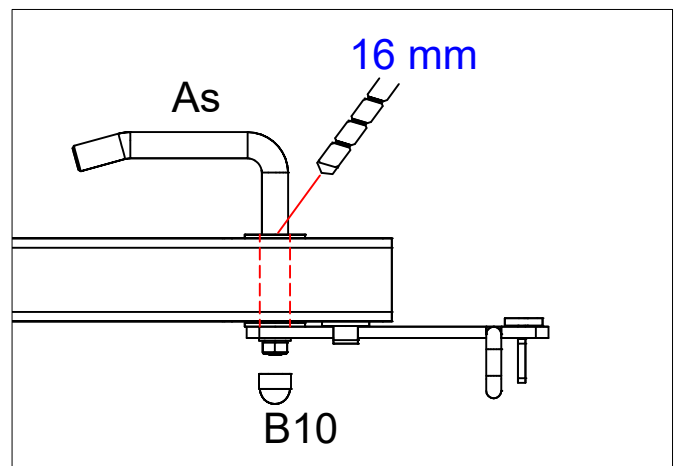
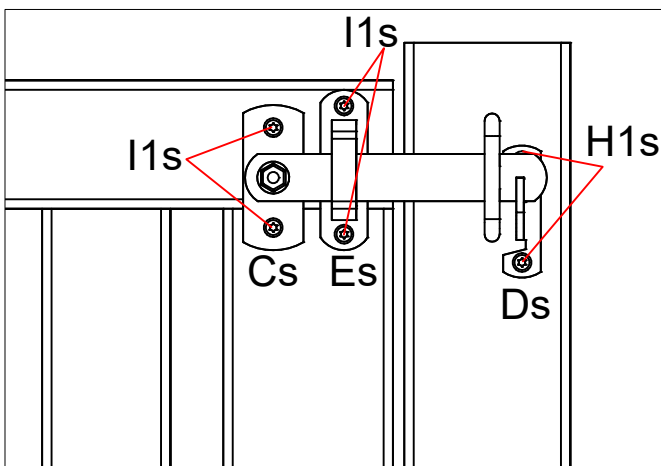
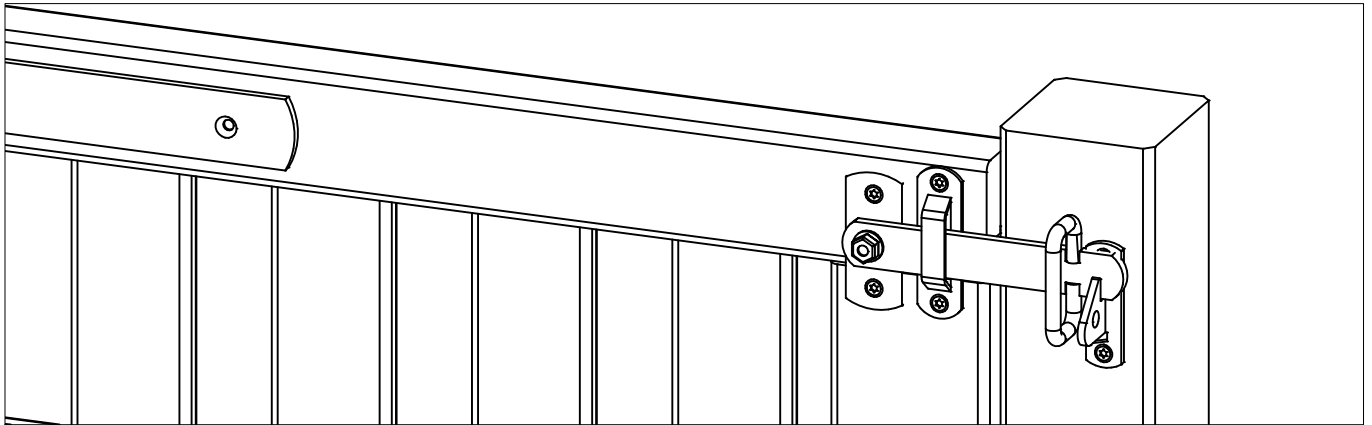
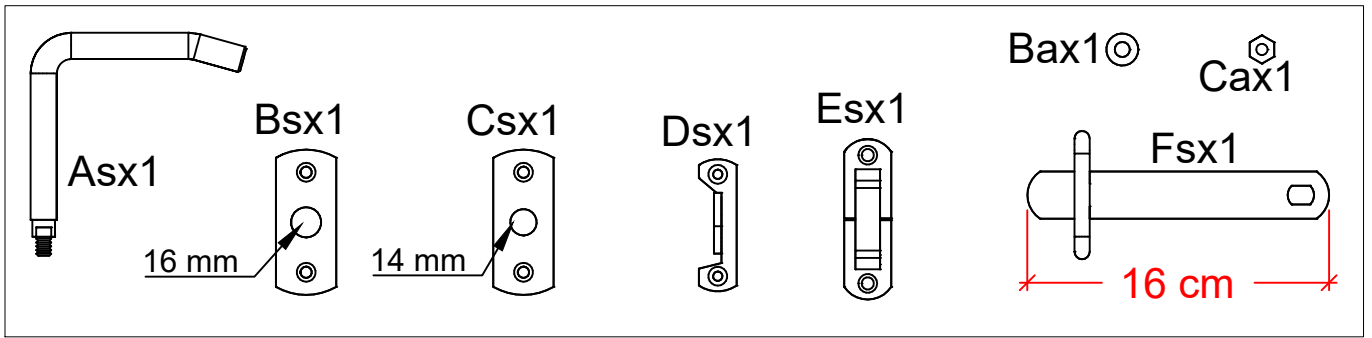

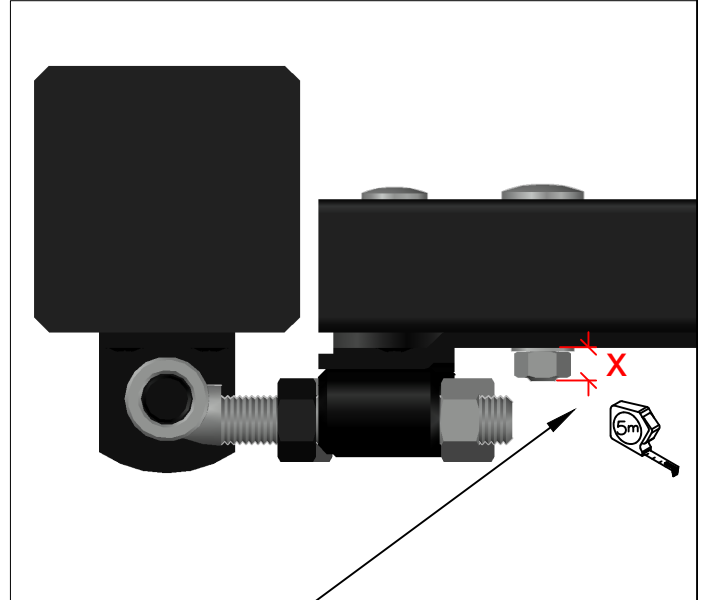
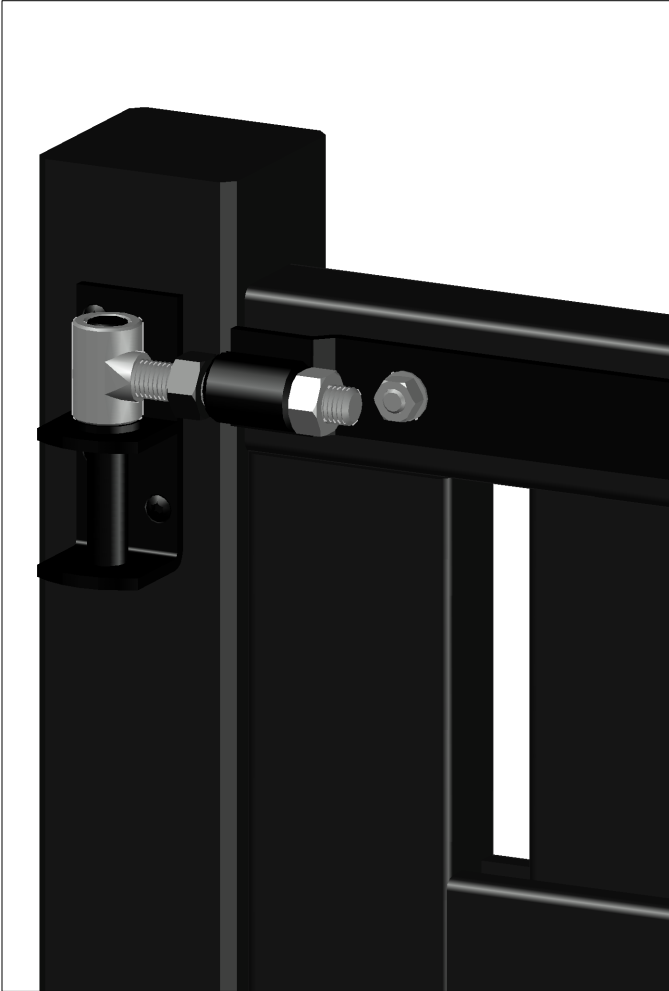



 A10 x 1 M10	 B10 x 3 M8
---	--

Det kan være nødvendigt at afkorte bolten for at montere møtrikhætten, afhængigt af lågens tykkelse.

Je nach Dicke der Klappe kann es erforderlich sein, den Bolzen zu kürzen, um die Mutterkappe anzubringen.

It may be necessary to shorten the bolt to fit the nut cap, depending on the thickness of the lid.

Det kan vara nödvändigt att korta bulten för att muttern ska passa, beroende på dörrens tjocklek.

Il peut être nécessaire de raccourcir le boulon pour monter le capuchon à écrou, en fonction de l'épaisseur du couvercle.