

- DE** Montageanleitung
- EN** Assembly instructions
- FR** Manuel d'installation
- IT** Manuale d'installazione
- NL** Installatieaanwijzing
- SE** Installationsanvisning
- CZ** Montážní manuál
- SK** Inštalacná príručka
- RO** Manual de instalare
- PL** Instrukcja montażu

Art.: 12541363

## **DE** Installieren Sie die Heizkörper nur an einer ausreichend stabilen und ebenen Wand.

Verwenden Sie für die Wand geeignetes Befestigungsmaterial. Im Zweifelsfall ziehen Sie einen Fachmann zu Rate.

Arbeiten an Heizungsanlagen dürfen nur von qualifizierten Fachleuten durchgeführt werden, die alle relevanten Vorschriften, Richtlinien und technischen Standards einhalten.

Verwenden Sie nur Befestigungen, die der VDI-Richtlinie 6036 entsprechen.

Die Heizkörper eignen sich für die Beheizung von Wohngebäuden, Büros und Gewerberäumen mit normaler Luftfeuchtigkeit.

Ihr Einsatz ist in Bereichen mit hoher Luftfeuchtigkeit, in schlecht belüfteten Räumen oder in Umgebungen mit hoher korrosiver Aggressivität nach DIN 55900, wie Schwimmbäder, Waschanlagen, öffentliche Toiletten usw., untersagt.

Sie dürfen auch nicht in Gebäuden installiert werden, die im ersten Jahr nach dem Bau oder der Renovierung nicht beheizt werden.

Die Geräte müssen in ein geschlossenes Warmwasserheizungssystem mit Druckentlastungs- und Sicherheitseinrichtung eingebaut werden.

Folgende Wasserqualitätsparameter müssen eingehalten werden:

pH-Bereich 8,5–9,5 (gilt für Systeme ohne Aluminiumkomponenten), Gesamtwasserhärte (Calcium- und Magnesiumionen) bis zu 1 mmol/l, Salzgehalt zwischen 300 und 500 µS/cm, Sauerstoffgehalt maximal 0,1 mg/l.

Das Heizsystem muss kontinuierlich mit Wasser gefüllt bleiben.

Im Falle einer Störung minimieren Sie die Reparaturzeit und füllen Sie das Heizsystem nach Abschluss der Arbeiten sofort wieder auf.

Heizkörper sollten in trockenen, geschlossenen Bereichen gelagert werden; die Lagerung im Freien oder ungeschützten Bereichen ist nicht zulässig.

Verwenden Sie außerdem für den Transport nur Fahrzeuge mit planenabgedeckten Ladeflächen.

Die Heizkörperoberfläche sollte nur mit standardmäßigen wässrigen Reinigungsmitteln gereinigt werden, die keine Scheuerpartikel oder organischen Lösungsmittel enthalten.

Lassen Sie die Heizkörper nicht mit stark alkalischen oder sauren Reinigungsmitteln in Berührung kommen.

## **EN** Install only on a sufficiently strong, level wall. Use mounting material suitable for the wall. If in doubt, consult a professional.

Work on heating systems should only be carried out by qualified professionals, following all relevant regulations, guidelines, and technical standards.

Only use fixings that comply with VDI Directive 6036.

The radiators are suitable for heating residential buildings, offices, and commercial spaces with normal humidity levels.

It is prohibited to use them in areas with high humidity, in poorly ventilated spaces, or in environments with a high level of corrosion aggressiveness pursuant to DIN 55 900, such as swimming pools, car washes, public toilets, etc.

They must also not be installed in buildings that are not heated in the first year after construction or renovation.

The units should be installed in a closed hot water heating system, equipped with a pressure relief and safety system.

The following water quality parameters must be observed:

pH range 8.5–9.5 (applies to systems without aluminium components), total water hardness (calcium and magnesium ions) up to 1 mmol/l, salt content between 300 and 500 µS/cm, oxygen content maximum 0.1 mg/l.

The heating system must be kept continuously filled with water.

In case of a malfunction, minimise the repair time and refill the heating system immediately upon completion.

Radiators should be stored in dry, enclosed areas; storage in open or uncovered spaces is not permitted.

Additionally, use only transport vehicles with covered cargo areas for delivery.

The radiator surface should only be cleaned with standard water-based cleaning agents that do not contain abrasive particles or organic solvents.

Do not allow the radiators to come into contact with highly alkaline or acidic cleaning agents.

## **FR** Installez uniquement sur un mur suffisamment solide et de niveau. Utilisez du matériel de fixation adapté au mur. En cas de doute, consultez un professionnel.

Les travaux sur les systèmes de chauffage doivent être réalisés uniquement par des professionnels qualifiés, en respectant toutes les réglementations, directives et normes techniques applicables.

Utilisez uniquement des fixations conformes à la directive VDI 6036.

Les radiateurs conviennent au chauffage des habitations, bureaux et espaces commerciaux avec des niveaux d'humidité normaux.

Il est interdit de les utiliser dans des zones à forte humidité, dans des espaces mal ventilés, ou dans des environnements à forte agressivité corrosive selon la norme DIN 55 900, tels que les piscines, les stations de lavage, les toilettes publiques, etc.

Ils ne doivent pas non plus être installés dans des bâtiments non chauffés la première année après la construction ou la rénovation.

Les appareils doivent être installés dans un système de chauffage à eau chaude fermé, équipé d'un système de décharge de pression et de sécurité.

Les paramètres de qualité d'eau suivants doivent être respectés :

Plage de pH 8,5–9,5 (s'applique aux systèmes sans composants aluminium), dureté totale de l'eau (ions calcium et magnésium) jusqu'à 1 mmol/l, teneur en sel entre 300 et 500 µS/cm, teneur en oxygène maximum 0,1 mg/l.

Le système de chauffage doit être maintenu continuellement rempli d'eau.

En cas de dysfonctionnement, minimisez le temps de réparation et remplissez à nouveau le système de chauffage immédiatement après l'intervention.

Les radiateurs doivent être stockés dans des zones sèches et fermées ; le stockage dans des espaces ouverts ou non couverts n'est pas autorisé.

De plus, utilisez uniquement des véhicules de transport avec des zones de chargement couvertes pour la livraison.

La surface du radiateur doit être nettoyée uniquement avec des agents de nettoyage aqueux standard ne contenant pas de particules abrasives ou de solvants organiques.

Ne laissez pas les radiateurs entrer en contact avec des agents de nettoyage fortement alcalins ou acides.

## **IT** Installare solo su una parete sufficientemente resistente e a livello. Utilizzare materiale di fissaggio adatto alla parete. In caso di dubbio, consultare un professionista.

I lavori sui sistemi di riscaldamento devono essere eseguiti solo da professionisti qualificati, seguendo tutte le normative, linee guida e standard tecnici pertinenti.

Utilizzare solo fissaggi conformi alla direttiva VDI 6036.

I radiatori sono adatti per il riscaldamento di edifici residenziali, uffici e spazi commerciali con normali livelli di umidità.

È vietato utilizzarli in aree con elevata umidità, in spazi scarsamente ventilati o in ambienti con elevata aggressività corrosiva secondo la DIN 55 900, come piscine, autolavaggi, bagni pubblici, ecc.

Non devono inoltre essere installati in edifici non riscaldati nel primo anno dopo la costruzione o la rinnovazione.

Le unità devono essere installate in un sistema di riscaldamento ad acqua calda chiuso, dotato di un sistema di sfiato e sicurezza.

Devono essere osservati i seguenti parametri di qualità dell'acqua:

Intervallo di pH 8,5–9,5 (si applica a sistemi senza componenti in alluminio), durezza totale dell'acqua (ioni calcio e magnesio) fino a 1 mmol/l, contenuto di sali tra 300 e 500 µS/cm, contenuto di ossigeno massimo 0,1 mg/l.

Il sistema di riscaldamento deve essere mantenuto continuamente pieno d'acqua.

In caso di malfunzionamento, minimizzare il tempo di riparazione e riempire immediatamente il sistema di riscaldamento al completamento.

I radiatori devono essere conservati in aree asciutte e chiuse; non è consentito lo stoccaggio in spazi aperti o non coperti.

Inoltre, utilizzare solo veicoli di trasporto con aree di carico coperte per la consegna.

La superficie del radiatore deve essere pulita solo con detergenti standard a base acquosa che non contengano particelle abrasive o solventi organici.

Non permettere che i radiatori entrino in contatto con detergenti fortemente alcalini o acidi.

## **NL** Installeer alleen op een voldoende sterke, vlakke muur. Gebruik bevestigingsmateriaal dat geschikt is voor de muur. Raadpleeg bij twijfel een professional.

Werk aan verwarmingssystemen mag alleen worden uitgevoerd door gekwalificeerde professionals, in overeenstemming met alle relevante voorschriften, richtlijnen en technische normen.

Gebruik alleen bevestigingsmaterialen die voldoen aan VDI-richtlijn 6036.

De radiatoren zijn geschikt voor het verwarmen van woongebouwen, kantoren en commerciële ruimtes met een normale luchtvochtigheid.

Het is verboden ze te gebruiken in ruimtes met een hoge luchtvochtigheid, in slecht geventileerde ruimtes of in omgevingen met een hoge corrosieve agressiviteit volgens DIN 55 900, zoals zwembaden, carwashes, openbare toiletten, enz.

Ze mogen ook niet worden geïnstalleerd in gebouwen die in het eerste jaar na de bouw of renovatie niet worden verwarmd.

De units moeten worden geïnstalleerd in een gesloten warmwaterverwarmingssysteem, uitgerust met een drukverlichtings- en veiligheidssysteem.

De volgende parameters voor de waterkwaliteit moeten in acht worden genomen:

pH-bereik 8,5–9,5 (geldt voor systemen zonder aluminium componenten), totale waterhardheid (calcium- en magnesiumionen) tot 1 mmol/l, zoutgehalte tussen 300 en 500 µS/cm, zuurstofgehalte maximaal 0,1 mg/l.

Het verwarmingssysteem moet continu met water gevuld blijven.

In geval van een storing, minimaliseer de reparatietijd en vul het verwarmingssysteem onmiddellijk na voltooiing weer bij.

Radiatoren moeten worden opgeslagen in droge, afgesloten ruimtes; opslag in open of niet-overdekte ruimtes is niet toegestaan.

Gebruik bovendien alleen transportvoertuigen met overdekte laadruimtes voor bezorging.

Het radiatoroppervlak mag alleen worden gereinigd met standaard watergedragen reinigingsmiddelen die geen schuurdeeltjes of organische oplosmiddelen bevatten.

Laat de radiatoren niet in contact komen met sterk alkalische of zure reinigingsmiddelen.

## **SE** Installera endast på en tillräckligt stark, plan vägg. Använd monteringsmaterial som lämpar sig för väggen. Vid tvekan, rådfråga en professionell.

Arbete på värmesystem får endast utföras av kvalificerade professionella, med efterlevnad av alla relevanta föreskrifter, riktlinjer och tekniska standarder.

Använd endast fästansordningar som följer VDI-direktiv 6036.

Värmekropparna är lämpliga för uppvärmning av bostadshus, kontor och kommersiella utrymmen med normal luftfuktighet.

Det är förbjudet att använda dem i områden med hög luftfuktighet, i dåligt ventilerade utrymmen eller i miljöer med hög korrosiv aggressivitet enligt DIN 55 900, såsom simhallar, biltvättar, offentliga toaletter etc.

De får inte heller installeras i byggnader som inte värmts upp under det första året efter byggnad eller renovering.

Enheterna ska installeras i ett slutet varmvattenvärmsystem, utrustat med ett tryckavlastnings- och säkerhetssystem.

Följande vattenkvalitetsparametrar måste följas:

pH-intervall 8,5–9,5 (gäller system utan aluminiumkomponenter), total vattenhårdhet (kalcium- och magnesiumjoner) upp till 1 mmol/l, saltinnehåll mellan 300 och 500 µS/cm, syrehalt maximalt 0,1 mg/l.

Värmsystemet måste hållas kontinuerligt fyllt med vatten.

Vid funktionsfel, minimera reparationstiden och fyll på värmsystemet omedelbart efter avslutat arbete.

Värmekroppar ska förvaras på torra, slutna områden; förvaring i öppna eller oskyddade utrymmen är inte tillåten.

Använd dessutom endast transportfordon med täckt lastyta för leverans.

Värmekroppsytan ska endast rengöras med standard vattenbaserade rengöringsmedel som inte innehåller slippartiklar eller organiska lösningsmedel.

Låt inte värmekropparna komma i kontakt med starkt alkaliska eller sura rengöringsmedel.

## **CZ** Instalujte pouze na dostatečně pevnou, rovnou stěnu. Používejte montážní materiál vhodný pro danou stěnu. V případě pochybností se poradte s odborníkem.

Práce na topných systémech směřují provádět pouze kvalifikovaní odborníci za dodržení všech příslušných předpisů, směrnic a technických norem.

Používejte pouze upevňovací prvky, které splňují směrnici VDI 6036.

Radiátory jsou vhodné pro vytápění obytných budov, kanceláří a komerčních prostor s normální úrovní vlhkosti.

Je zakázáno je používat v oblastech s vysokou vlhkostí, v špatně větraných prostorech nebo v prostředích s vysokou mírou korozní agresivity dle DIN 55 900, jako jsou bazény, myčky aut, veřejné toalety atd.

Nesmí být instalovány ani v budovách, které nejsou vytápěny v prvním roce po výstavbě nebo rekonstrukci.

Jednotky musí být instalovány v uzavřeném systému vytápění teplou vodou, vybaveném tlakovým pojistným a bezpečnostním systémem.

Je nutné dodržet následující parametry kvality vody:

Rozsah pH 8,5–9,5 (platí pro systémy bez hliníkových součástí), celková tvrdost vody (ionty vápníku a hořčíku) do 1 mmol/l, obsah soli mezi 300 a 500 µS/cm, obsah kyslíku maximálně 0,1 mg/l.

Topný systém musí být neustále udržován naplněný vodou.

V případě poruchy minimalizujte dobu opravy a po jejím dokončení okamžitě doplňte topný systém.

Radiátory by měly být skladovány na suchých, uzavřených místech; skladování na otevřených nebo nekrytých prostranstvích není povoleno.

Pro dopravu navíc používejte pouze transportní vozidla s krytým nákladovým prostorem.

Povrch radiátoru čistěte pouze standardními vodními čisticími prostředky, které neobsahují abrazivní částice ani organická rozpouštědla.

Nedovolte, aby radiátory přišly do kontaktu s vysoko zásaditými nebo kyselými čisticími prostředky.

## **SK** Inštalujte len na dostatočne pevnú, rovnú stenu. Použite montážny materiál vhodný pre stenu. V prípade pochybností sa poradte s odborníkom.

Práce na vykurovacích systémoch môžu vykonávať len kvalifikovaní odborníci so splnením všetkých príslušných predpisov, smerníc a technických noriem.

Používajte len upevňovacie prvky, ktoré spĺňajú smernicu VDI 6036.

Radiátory sú vhodné na vykurovanie obytných budov, kancelárií a komerčných priestorov s normálnou úrovní vlhkosti.

Je zakázané ich používať v oblastiach s vysokou vlhkosťou, v zle vetraných priestoroch alebo v prostrediach s vysokou mierou koróznej agresivity podľa DIN 55 900, ako sú bazény, autoumyváreň, verejné toalety atď.

Nesmú byť inštalované ani v budovách, ktoré nie sú kúrené v prvom roku po výstavbe alebo rekonštrukcii.

Jednotky musia byť inštalované v uzavretom systéme vykurovania teplou vodou, vybavenom tlakovým poistným a bezpečnostným systémom.

Je nutné dodržať nasledujúce parametre kvality vody:

Rozsah pH 8,5–9,5 (platí pre systémy bez hliníkových súčiastok), celková tvrdosť vody (ióny vápnika a hořčíka) do 1 mmol/l, obsah soli medzi 300 a 500 µS/cm, obsah kyslíka maximálne 0,1 mg/l.

Vykurovací systém musí byť nepretržite udržiavaný naplnený vodou.

V prípade poruchy minimalizujte čas opravy a po jej dokončení okamžite doplňte vykurovací systém.

Radiátory by mali byť skladované na suchých, uzavretých miestach; skladovanie na otvorených alebo nekrytých priestranstvách nie je povolené.

Pre dopravu navyše používajte len transportné vozidlá s krytým nákladovým priestorom.

Povrch radiátora čistite len štandardnými vodnými čističmi prostriedkami, ktoré neobsahujú abrazívne častice alebo organické rozpúšťadlá.

Nedovoľte, aby radiátory prišli do kontaktu so vysoko zásaditými alebo kyslými čističmi prostriedkami.

## **RO** Instalați numai pe un perete suficient de rezistent și nivelat. Utilizați materiale de montare adecvate pentru perete. În caz de îndoială, consultați un profesionist.

Lucrările la sistemele de încălzire trebuie efectuate numai de profesioniști calificați, respectând toate reglementările, directivele și standardele tehnice relevante.

Utilizați numai elemente de fixare care respectă Directiva VDI 6036.

Radiatoarele sunt potrivite pentru încălzirea clădirilor rezidențiale, a birourilor și a spațiilor comerciale cu umiditate normală.

Este interzisă utilizarea acestora în zone cu umiditate ridicată, în spații prost ventilate sau în medii cu un grad ridicat de agresivitate corozivă conform DIN 55 900, cum ar fi piscine, spălătorii auto, toalete publice, etc.

De asemenea, nu trebuie instalate în clădiri care nu sunt încălzite în primul an după construcție sau renovare.

Unitățile trebuie instalate într-un sistem de încălzire cu apă caldă închis, echipat cu un sistem de reliefare a presiunii și de siguranță.

Trebuie respectați următorii parametri de calitate a apei:

Interval pH 8,5–9,5 (se aplică sistemelor fără componente din aluminiu), duritatea totală a apei (ioni de calciu și magneziu) până la 1 mmol/l, conținut de sare între 300 și 500  $\mu\text{S/cm}$ , conținut de oxigen maxim 0,1 mg/l.

Sistemul de încălzire trebuie menținut continuu plin cu apă.

În caz de defecțiune, minimizați timpul de reparare și realimentați sistemul de încălzire imediat după finalizare.

Radiatoarele trebuie depozitate în zone uscate și închise; depozitarea în spații deschise sau neacoperite nu este permisă.

În plus, utilizați numai vehicule de transport cu zone de încărcare acoperite pentru livrare.

Suprafața radiatorului trebuie curățată numai cu agenți de curățare standard pe bază de apă, care nu conțin particule abrazive sau solvenți organici.

Nu permiteți ca radiatoarele să intre în contact cu agenți de curățare puternic alcalini sau acizi.

## **PL** Instaluj wyłącznie na wystarczająco mocnej, równej ścianie. Używaj materiałów mocujących odpowiednich do ściany. W razie wątpliwości skonsultuj się z profesjonalistą.

Prace na systemach grzewczych mogą być wykonywane wyłącznie przez wykwalifikowanych profesjonalistów, z zachowaniem wszystkich odpowiednich przepisów, wytycznych i norm technicznych.

Używaj tylko mocowań zgodnych z dyrektywą VDI 6036.

Grzejniki nadają się do ogrzewania budynków mieszkalnych, biur i przestrzeni komercyjnych o normalnym poziomie wilgotności.

Zabrania się ich używania na obszarach o wysokiej wilgotności, w słabo wentylowanych pomieszczeniach lub w środowiskach o wysokim poziomie agresywności korozyjnej zgodnie z DIN 55 900, takich jak baseny, myjnie samochodowe, publiczne toalety itp.

Nie wolno ich również instalować w budynkach nieogrzewanych w pierwszym roku po budowie lub renowacji.

Jednostki należy instalować w zamkniętym systemie ogrzewania wodnego, wyposażonym w system odciążania ciśnienia i bezpieczeństwa.

Należy przestrzegać następujących parametrów jakości wody:

Zakres pH 8,5–9,5 (dotyczy systemów bez komponentów aluminiowych), całkowita twardość wody (jony wapnia i magnezu) do 1 mmol/l, zawartość soli między 300 a 500  $\mu\text{S/cm}$ , zawartość tlenu maksymalnie 0,1 mg/l.

System grzewczy musi być utrzymywany w ciągłym napełnieniu wodą.

W przypadku awarii zminimalizuj czas naprawy i napełnij system grzewczy natychmiast po zakończeniu.

Grzejniki należy przechowywać w suchych, zamkniętych pomieszczeniach; przechowywanie w przestrzeniach otwartych lub nieosłoniętych jest niedozwolone.

Dodatkowo do dostawy używaj tylko pojazdów transportowych z zakrytymi obszarami ładunkowymi.

Powierzchnię grzejnika należy czyścić tylko standardowymi wodnymi środkami czyszczącymi, które nie zawierają cząstek ściernych ani rozpuszczalników organicznych.

Nie pozwól, aby grzejniki miały kontakt z silnie alkalicznymi lub kwaśnymi środkami czyszczącymi.

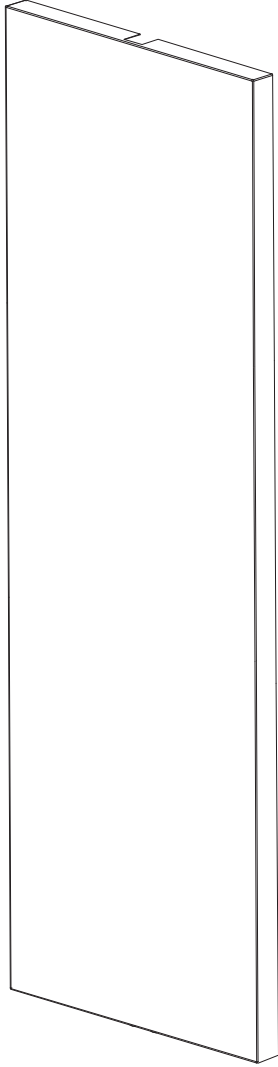

[1]x 1



[2]x 4

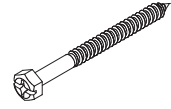

[3]x 8

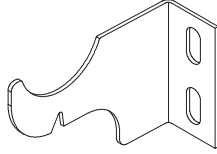

[4]x 2



[5]x 16

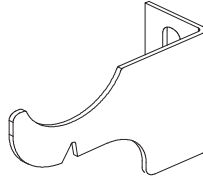

[6]x 2



[7]x 1

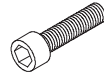

[8]x 8

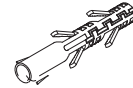

[9]x 8

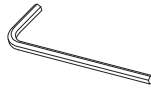

[10]x 1



[11]x 2

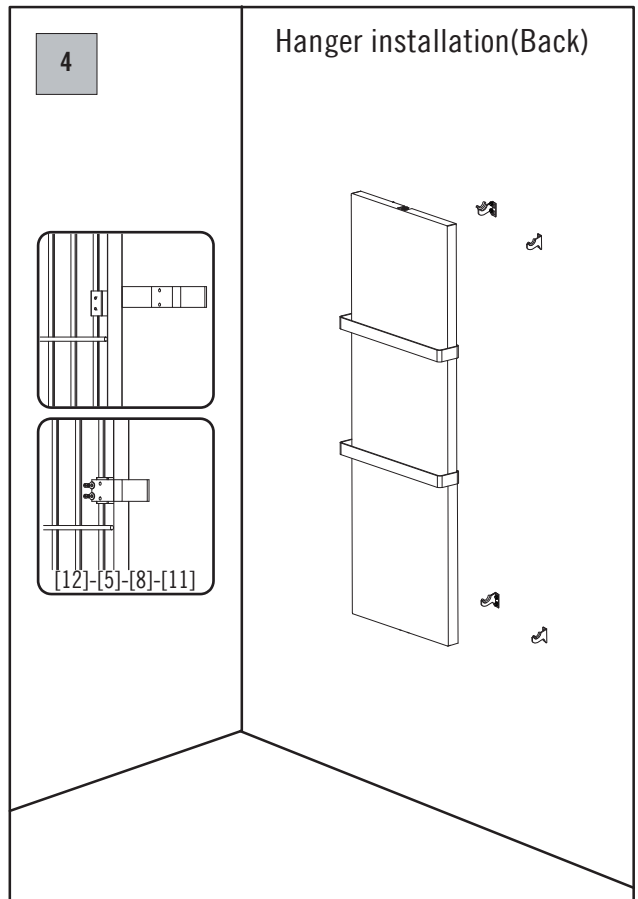
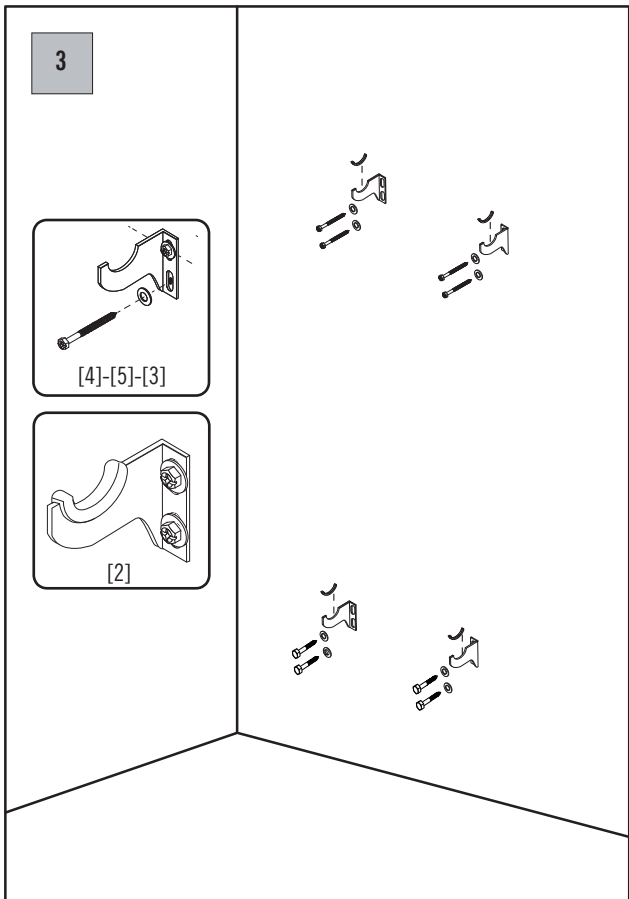
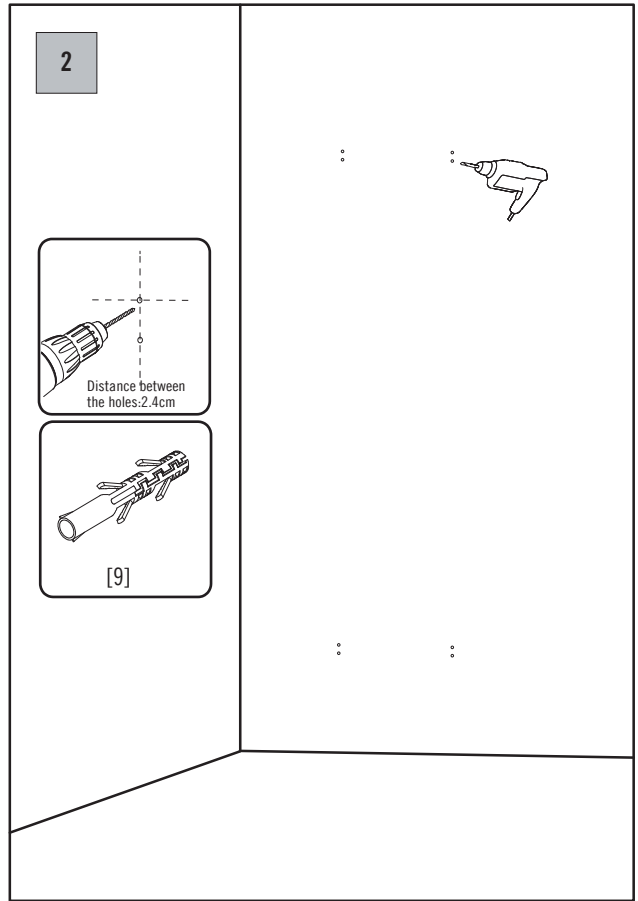
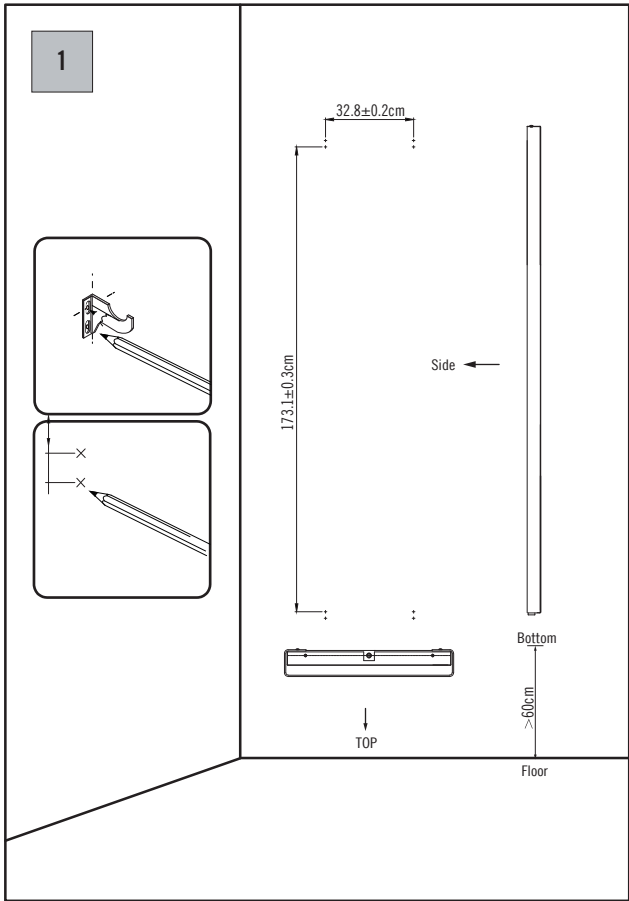

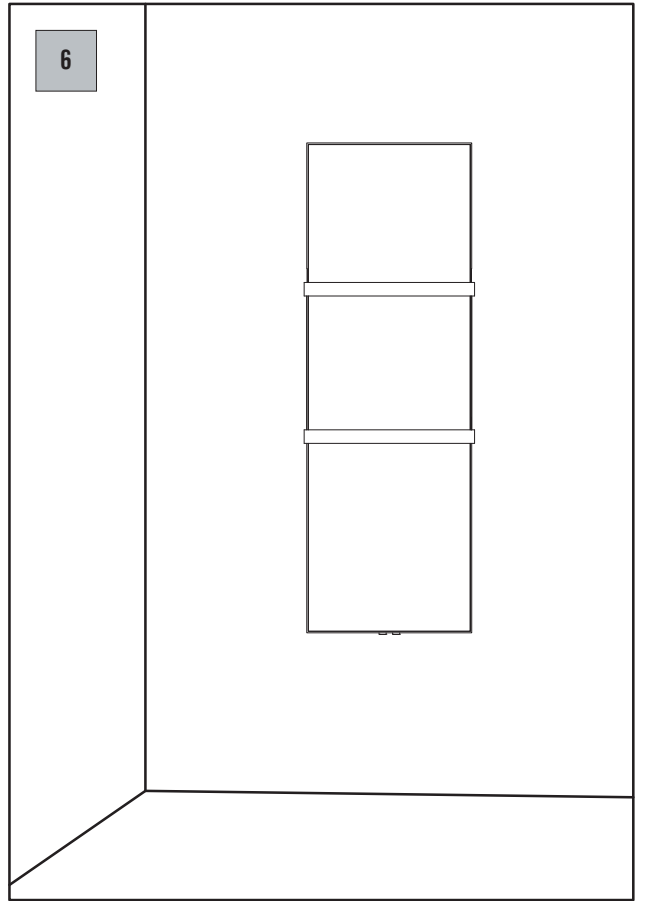
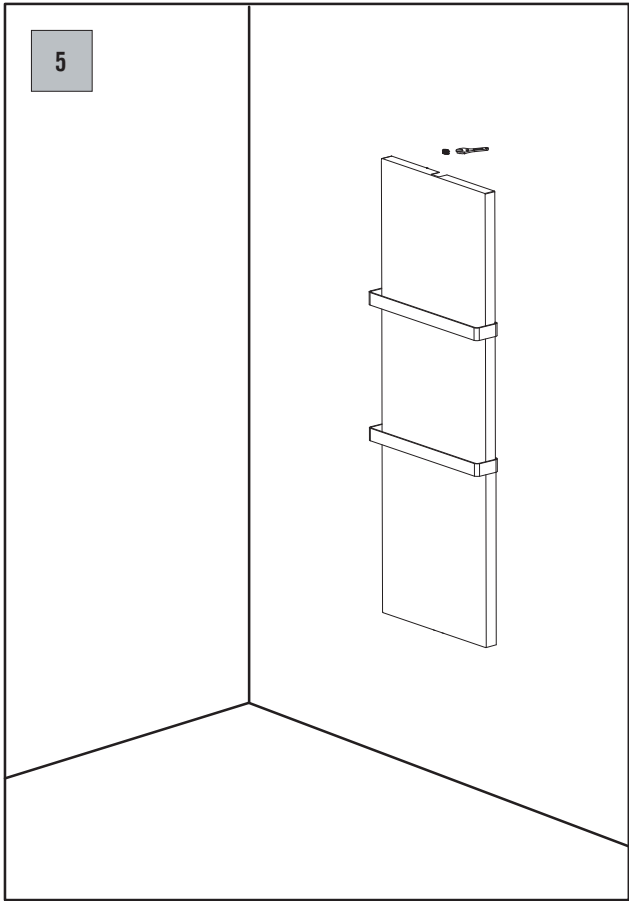

- DE** Die Position der Rohre ist sehr wichtig wenn Sie den Heizkörper zu installieren. Dies variiert je nach der Art der Verbindung.  
Bitte lesen Sie die technischen Daten des Heizkörpers und das Heizkörperventil um eine korrekte Positionierung zu ermöglichen.  
Dieses Handbuch zeigt Ihnen die Vorgehensweise zur Installation des Heizkörpers. Abhängig von der Situation werden Zwischenschritte erforderlich sein, um das notwendige Zubehör am Heizkörper zu installieren.  
Entnehmen Sie bitte den Handbüchern des Zubehörs, wenn Sie die entsprechenden Komponenten installieren.
- EN** The position of the pipes is very important when you install the radiator. This varies depending on the type of connection.  
Please read the technical data of the radiator and the radiator valve to enable correct positioning.  
This manual will show you the procedure for installing the radiator. Depending on the situation, intermediate steps may be necessary to install the necessary accessories on the radiator.  
Please refer to the manuals of the accessories when installing the appropriate components.
- FR** La position des tuyaux est très importante lors de l'installation du radiateur. Cela varie en fonction du type de connexion. Veuillez lire les spécifications du radiateur et la vanne de radiateur pour vous assurer du positionnement correct.  
Ce manuel vous montre comment installer le radiateur. Selon la situation, des étapes intermédiaires seront nécessaires pour installer les accessoires nécessaires sur le radiateur. Veuillez vous reporter aux manuels des accessoires lors de l'installation des composants appropriés.
- IT** La posizione dei tubi è molto importante quando si installa il radiatore. Questo varia a seconda del tipo di connessione. Leggere le specifiche del radiatore e la valvola del radiatore per garantire il corretto posizionamento.  
Questo manuale mostra come installare il radiatore. A seconda della situazione, saranno necessari passaggi intermedi per installare gli accessori necessari sul radiatore.  
Fare riferimento ai manuali degli accessori quando si installano i componenti appropriati.
- NL** De positie van de pijpen is erg belangrijk bij het installeren van de radiator. Dit varieert afhankelijk van het type verbinding. Lees de radiatorspecificaties en radiatorkraan om te zorgen voor een juiste positionering.  
In deze handleiding wordt uitgelegd hoe u de radiator installeert. Afhankelijk van de situatie zijn tussenstappen vereist om de benodigde accessoires op de radiator te installeren.  
Raadpleeg de handleidingen voor accessoires bij het installeren van de juiste componenten.

- SE** Rörarnas läge är mycket viktigt när du installerar kylaren. Detta varierar beroende på anslutningstypen. Var vänlig läs radiatorspecifikationerna och kylventilen för att säkerställa korrekt placering.  
Denna bruksanvisning visar hur du installerar kylaren. Beroende på situationen krävs mellanliggande steg för att installera nödvändiga tillbehör på radiatorn.  
Se tillbehörshandböckerna när du installerar lämpliga komponenter.
- CZ** Pozice potrubí je velmi důležitá při instalaci chladiče. To se liší v závislosti na typu připojení. Přečtěte si prosím specifikace radiátorů a ventil chladiče, abyste zajistili správné umístění. Tato příručka ukazuje, jak nainstalovat chladič. V závislosti na situaci budou vyžadovány přechodné kroky k instalaci potřebného příslušenství na chladič. Při instalaci příslušných součástí se podívejte do příruček příslušenství.
- SK** Pozícia potrubí je veľmi dôležitá pri inštalácii chladiča. Toto sa líši v závislosti od typu pripojenia. Prečítajte si špecifikácie chladiča a radiátorový ventil, aby ste zaistili správne umiestnenie.  
Táto príručka vám ukáže, ako nainštalovať radiátor. V závislosti od situácie sa na inštaláciu potrebného príslušenstva na chladič vyžadujú medzistupne.  
Pri inštalácii príslušných komponentov nájdete príručky príslušenstva.
- RO** Poziția conductelor este foarte importantă la instalarea radiatorului. Acest lucru variază în funcție de tipul conexiunii. Citiți specificațiile radiatorului și supapa radiatorului pentru a asigura o poziționare corectă.  
Acest manual vă arată cum să instalați radiatorul. În funcție de situație, vor fi necesare pași intermediari pentru a instala accesoriile necesare pe radiator.  
Consultați manualele de accesorii atunci când instalați componentele corespunzătoare.
- PL** Położenie rur jest bardzo ważne podczas montażu grzejnika. Różni się to w zależności od typu połączenia.  
Prosimy o zapoznanie się z danymi technicznymi grzejnika i zaworu grzejnikowego, aby umożliwić prawidłowe ustawienie.  
Niniejsza instrukcja pokaże Ci procedurę montażu grzejnika. W zależności od sytuacji, Mogą być konieczne kroki pośrednie w celu zainstalowania niezbędnych akcesoriów na grzejniku.  
Prosimy o zapoznanie się z instrukcjami akcesoriów podczas instalowania odpowiednich komponentów.