

**Metallregal/
metal shelving/
étagères métalliques**

weka

Art.-Nr.: 70200020050, 70200020100

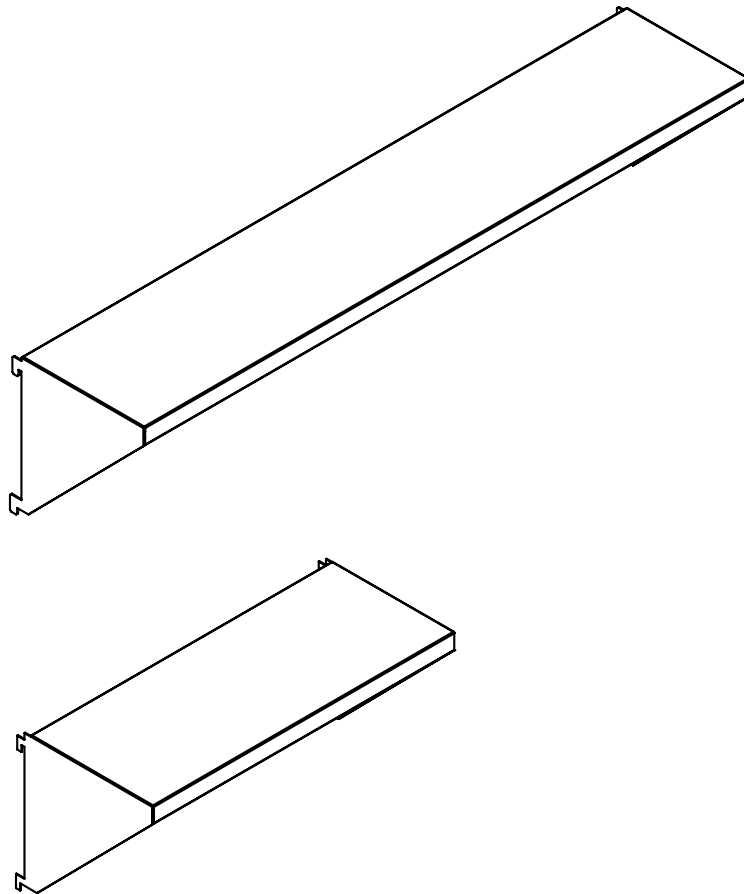

**Montageanleitung/
Assembly instructions/
Instructions de montage**

www.weka-holzbau.com

weka Holzbau GmbH
Postfach 20 02 04
D-17013 Neubrandenburg

Sie erreichen uns/ You can reach us/
Vous pouvez nous joindre:
Mo - Fr 08:30 - 18:00 Uhr
+49 (0)395/42908-0

Sicherheitshinweise/ safety instructions/ consignes de sécurité

Die Hinweise gelten für folgende Artikel/The information applies to the following items/
Les informations s'appliquent aux éléments suivants :
70200020050, 70200020100

1. Montageteam/Assembly Team/ Équipe d'assemblage

DE: Die Montage muss stets von zwei Personen durchgeführt werden.

EN: Assembly must always be carried out by two people.

FR: Le montage doit toujours être effectué par deux personnes.

2. Schutzausrüstung & Unterlage/ Protective Equipment & Surface Protection/ Équipement de protection et protection des surfaces

DE: Tragen Sie bei der Montage Arbeitshandschuhe.

Verwenden Sie eine geeignete Unterlage, um Kratzer zu vermeiden.

EN: Wear work gloves during assembly.

Use a suitable surface protector to avoid scratches.

FR: Portez des gants de travail pendant le montage.

Utilisez une protection de surface adaptée pour éviter les rayures.

3. Beschädigte Teile/ Damaged Parts/ Pièces endommagées

DE: Installieren Sie keine beschädigten Bauteile.

Festgestellte Schäden müssen mit aussagekräftigen Fotos an uns gemeldet werden.

Bereits verbaute Teile gelten als akzeptiert.

EN: Do not install any damaged components.

Report all identified damage to us with meaningful photos.

Parts that have already been installed are considered accepted.

FR: N'installez aucun composant endommagé.

Signalez-nous tous les dommages identifiés à l'aide de photos explicites.

Les pièces déjà installées sont considérées comme acceptées.

4. Schraubverbindungen/ Screw Connections/ Raccords à vis

DE: Ziehen Sie alle Schraubverbindungen erst nach vollständiger Montage fest.

EN: Tighten all screw connections only after the assembly has been fully completed.

FR: Ne serrez tous les raccords vissés qu'une fois l'assemblage entièrement terminé.

5. Standsicherheit & Wetter/ Stability & Weather Conditions/ Stabilité et conditions météorologiques

DE: Sorgen Sie für eine sturmsichere Bodenverankerung.

Stellen Sie das Produkt nicht bei Wind auf.

EN: Ensure the product is securely anchored to the ground to withstand strong winds.

Do not assemble the product in windy conditions.

FR: Assurez-vous que le produit est solidement ancré au sol afin de résister à des vents violents.

Ne montez pas le produit par temps venteux.

6. Kindersicherheit und scharfe Kanten/ Child Safety and Sharp Edges/ Sécurité des enfants et bords tranchants

DE: Halten Sie Kleinteile und Verpackungsmaterial während der Montage von Kindern fern.
Bauteile können scharfe Kanten oder hervorstehende Teile aufweisen.

Achten Sie darauf sowohl bei der Montage als auch im täglichen Gebrauch.

EN: Keep small parts and packaging materials away from children during assembly.
Components may have sharp edges or protruding parts.
Pay attention to this during assembly and during everyday use
FR: Gardez les petites pièces et les matériaux d'emballage hors de portée des enfants pendant l'assemblage.
Les composants peuvent présenter des bords tranchants ou des parties saillantes.
Faites attention à cela pendant l'assemblage et lors de l'utilisation quotidienne.

7. Sicherheit bei hohen Temperaturen/ Safety at high temperatures/ Sécurité à haute température

DE: Im Sommer können im Innenraum sehr hohe Temperaturen auftreten.
EN: During summer, very high temperatures may occur inside the house.
FR: Pendant l'été, il peut faire très chaud à l'intérieur de la maison.

8. Abdeckungen/ Covers/ Couvertures

DE: Verwenden Sie keine Abdeckungen oder Hüllen für das Produkt.
EN: Do not use covers or tarpaulins on the product.
FR: N'utilisez pas de housses ou de bâches sur le produit.

9. Untergrund/ Ground Surface/ Surface du sol

DE: Das Produkt darf nur auf einem geeigneten, festen und ebenen Untergrund montiert werden.
EN: The product may only be assembled on a suitable, solid, and level surface.
FR: Le produit ne doit être assemblé que sur une surface appropriée, solide et plane.

10. Transport/ Transport/ Transport

DE: Das Produkt ist nicht für den Transport im montierten Zustand geeignet.
Es muss am finalen Aufstellungsort montiert werden, um Transportschäden zu vermeiden.
EN: The product is not suitable for transport in assembled condition.
It must be assembled at its final installation location to avoid transport damage.
FR: Le produit ne peut pas être transporté à l'état assemblé. Il doit être assemblé sur son lieu d'installation définitif afin d'éviter tout dommage pendant le transport.

11. Garantiehinweis/ Warranty Notice/ Avis de garantie

DE: Bitte beachten Sie – Jegliche Änderungen oder Modifikationen am Produkt führen zum Erlöschen der Garantie.
EN: Please note – Any changes or modifications to the product will void the warranty.
FR: Remarque : toute modification apportée au produit annulera la garantie.

Pflege und Wartung / Care and Maintenance / Entretien et maintenance

1. Chemikalien & Reinigung/ Chemicals & Cleaning/ Produits chimiques et nettoyage

DE: Lagern Sie keine aggressiven Chemikalien wie Chlor oder Streusalz in oder am Produkt. Verwenden Sie keine scheuernden Reinigungsmittel. Sonnenmilch und andere Cremes mit Wasser und Seife entfernen!

EN: Do not store aggressive chemicals such as chlorine or road salt in or near the product. Do not use abrasive cleaning agents. Remove sunscreen and other creams with soap and water!

FR: Ne stockez pas de produits chimiques agressifs tels que le chlore ou le sel de déneigement dans ou à proximité du produit. N'utilisez pas de produits nettoyants abrasifs. Éliminez les traces de crème solaire et autres crèmes à l'eau et au savon !

2. Schnee & Schneelast/ Snow & Snow load/ Neige et charge de neige

DE: Entfernen Sie regelmäßig Schnee vom Dach, um die maximale Schneelastgrenze nicht zu überschreiten und Einsturzgefahren vorzubeugen

EN: Regularly remove snow from the roof to avoid exceeding the maximum snow load limit and prevent the risk of collapse.

FR: Déblayez régulièrement la neige du toit afin de ne pas dépasser la limite maximale de charge de neige et d'éviter tout risque d'effondrement.

3. Schloss/ Lock/ Verrou

DE: Ölen Sie das Schloss jährlich!

EN: Oil the lock annually!

FR: Huilez la serrure chaque année !

4. Schraubverbindungen/ Screw Connections/ Raccords à vis

DE: Schraubverbindungen regelmäßig kontrollieren!

EN: Check screw connections regularly!

FR: Vérifiez régulièrement les raccords vissés !

