

SML

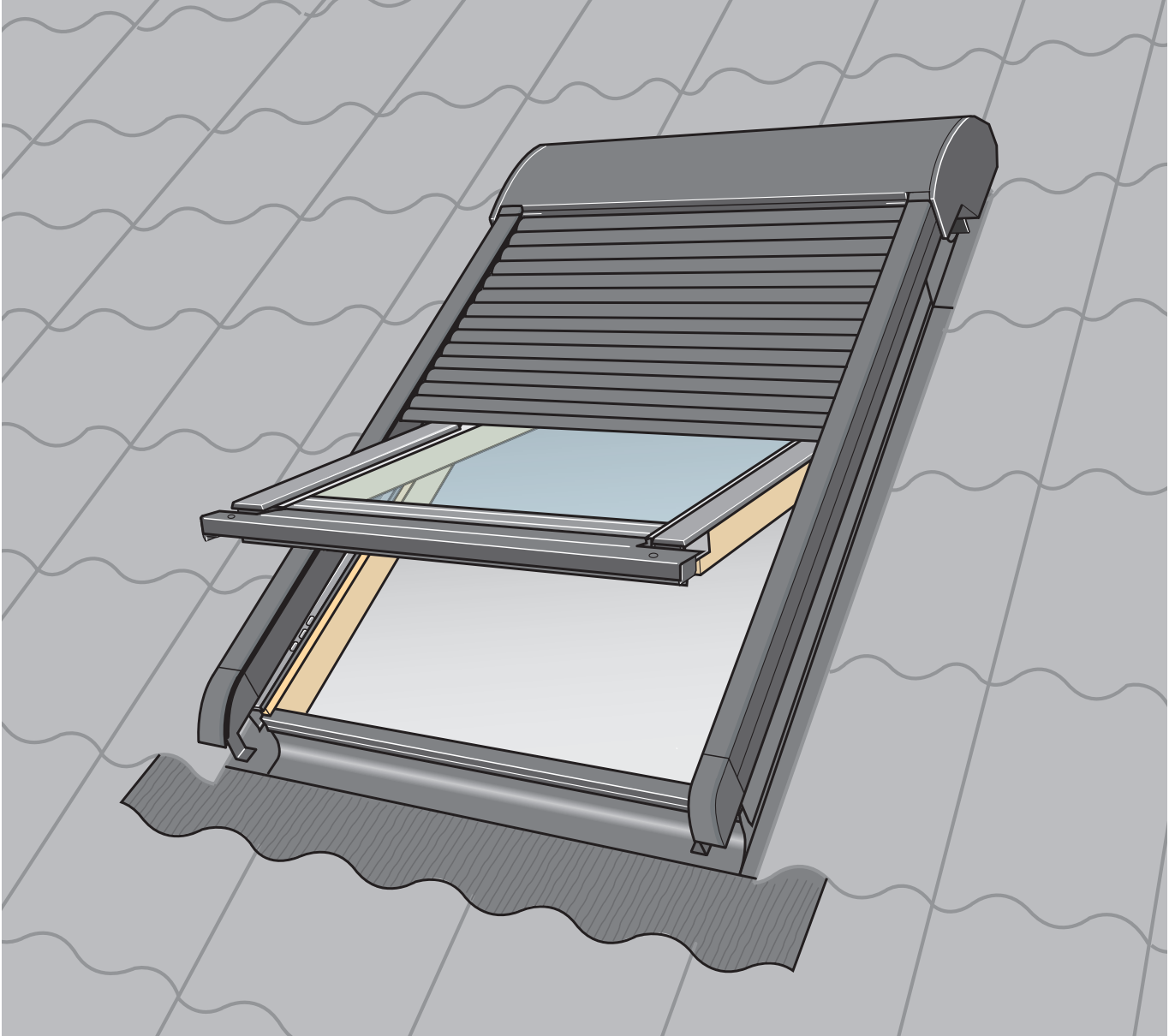

ENGLISH: Instructions for electrically operated roller shutter

DEUTSCH: Anleitung eines elektrisch bedienten Rollladens

FRANÇAIS : Notice du volet roulant électrique

DANSK: Vejledning til elektrisk betjent rulleskodde

NEDERLANDS: Instructies voor het elektrisch bediende rolluik

ITALIANO: Istruzioni per persiana avvolgibile elettrica

ESPAÑOL: Instrucciones de persiana exterior eléctrica



ENGLISH: Read carefully the instructions in full before installation. To ensure correct function and safe operation of the product, it is important to follow these instructions carefully. Keep the instructions for future reference and hand them over to any new user. For further important information, see pages 48-50.

DEUTSCH: Bitte lesen Sie vor Montagebeginn die gesamte Anleitung sorgfältig durch! Um eine korrekte Funktion und sichere Bedienung des Produkts gewährleisten zu können, müssen die Hinweise dieser Anleitung unbedingt beachtet werden! Bitte bewahren Sie diese Anleitung für eine spätere Verwendung auf und geben sie ggf. an den neuen Benutzer weiter. Für weitere wichtige Informationen: Siehe Seiten 48-50.

FRANÇAIS : Lire attentivement la totalité de la notice avant l'installation. Pour un fonctionnement correct et une manœuvre sûre du produit, il est important de suivre attentivement cette notice. Conserver la notice pour un éventuel besoin ultérieur et le remettre à tout nouvel utilisateur. Pour une information plus importante, voir pages 48-50.

DANSK: Læs hele vejledningen grundigt før montering. For at opnå korrekt funktion og sikker betjening af produktet er det vigtigt at følge denne vejledning nøje. Gem vejledningen til senere brug og giv den videre til evt. ny bruger. For yderligere vigtig information se side 48-50.



NEDERLANDS: Lees de instructies aandachtig door voordat u begint met de montage. Om zeker te zijn van een goede werking en een veilige bediening van het product, is het belangrijk om deze instructies nauwkeurig uit te voeren. Bewaar de instructies voor later gebruik en geef hem door aan iedere nieuwe gebruiker. Voor verdere belangrijke informatie, zie pagina 48-50.

ITALIANO: Leggere attentamente le istruzioni prima di iniziare l'installazione. Per ottenere una corretta funzionalità e sicurezza nell'azionamento del prodotto, è importante seguire attentamente queste istruzioni. Conservare le istruzioni per un eventuale successivo utilizzo e consegnarle ad ogni nuovo utilizzatore. Per ulteriori informazioni importanti vedere pag. 48-50.

ESPAÑOL: Lea estas instrucciones cuidadosamente antes de comenzar. Para garantizar un funcionamiento correcto y seguro del producto, es importante seguirlas cuidadosamente. Consérvelas para su uso posterior y entréguelas al consumidor final. Para información importante mas detallada, vea las páginas 48-50.



Motor • Moteur • Motore

24 V



ENGLISH: This product has been designed for the use with genuine VELUX control units. The connection to other control units may cause damage or malfunction.

DEUTSCH: Dieses Produkt ist für den Gebrauch mit original VELUX Steuereinheiten konstruiert. Der Anschluss an andere Steuereinheiten kann Schäden oder Funktionsstörungen verursachen.

FRANÇAIS : Ce produit a été conçu pour fonctionner avec des unités de contrôle de marque VELUX. Toute connexion à des unités de contrôle d'une autre marque peut endommager le produit ou entraîner un dysfonctionnement.

DANSK: Dette produkt er konstrueret til brug sammen med originale VELUX styreenheder. Tilslutning til andre styreenheder kan medføre skader eller funktionssvigt.

NEDERLANDS: Dit product is ontwikkeld om aan te sluiten op VELUX bedieningscentralen. Aansluiting op andere bedieningscentralen kan leiden tot beschadiging of minder goed functioneren van het product.

ITALIANO: Questo prodotto è stato realizzato per essere usato con unità di controllo originali VELUX. Il collegamento ad altre unità di controllo può provocare danni o malfunzionamenti.

ESPAÑOL: Este producto ha sido diseñado para ser usado con las unidades de control VELUX. Su conexión a otras unidades de control puede causar averías o funcionamiento incorrecto.



ENGLISH: DETERMINE THE WINDOW SIZE BY MEANS OF ILLUSTRATION BELOW

DEUTSCH: ANHAND NACHSTEHENDER ABBILDUNG DIE FENSTERGRÖSSE ERMITTELN

FRANÇAIS : REPORTEZ-VOUS AUX PAGES APPROPRIÉES SELON LA TAILLE DE VOTRE FENÊTRE

DANSK: FASTLÆG VINDUESSTØRRELSEN UD FRA NEDENSTÅENDE ILLUSTRATION OG FØLG DET PÅGÆLDENDE AFSNIT

NEDERLANDS: BEPAAL DE MAATCODERING VAN UW DAKVENSTER DOOR MIDDEL VAN DE ONDERSTAANDE ILLUSTRATIES

ITALIANO: PER INDIVIDUARE LA MISURA DELLA FINESTRA SEGUIRE L'ILLUSTRAZIONE MOSTRATA IN BASSO

ESPAÑOL: DETERMINE EL TAMAÑO DE SU VENTANA MIRANDO EL DIBUJO

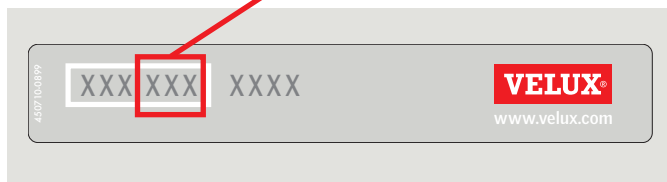
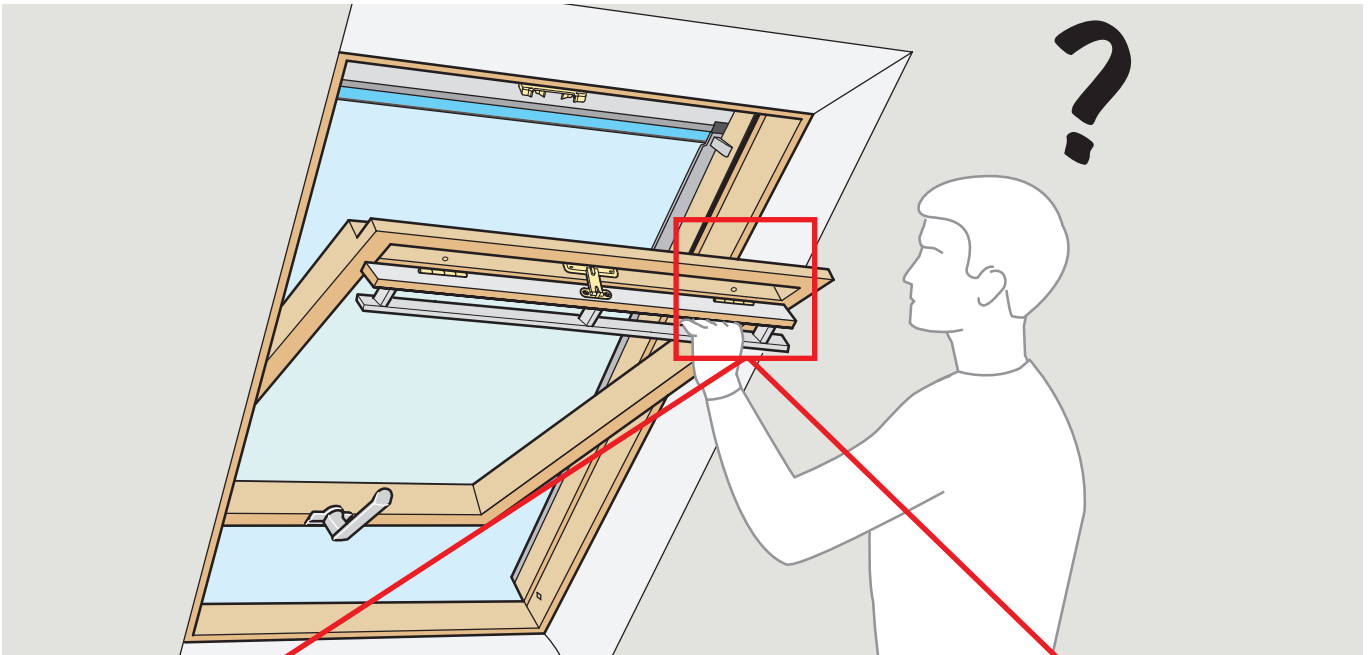

B04	C01	F04	M04	P04	S01	U04	Y23
C02	F06	M06	P06	S06	U08	Y33	
C04	F08	M08	P08	S08	U10	Y35	
C06		M10	P10	S10		Y43	
		M12				Y45	
		M25	P25			Y47	
		M27				Y65	
						Y67	
						Y85	
						Y87	
						Y89	
						Y97	
						Y99	

X99

064	101	204	304	404	601	804	999
	102	206	306	406	606	808	
	104		308	408	608	810	
			310	410	610		
			312	425			
			325				

1-2-3-4-5-6-7-8-9-10-11-13-14-31

Pages 4-12

Page 13

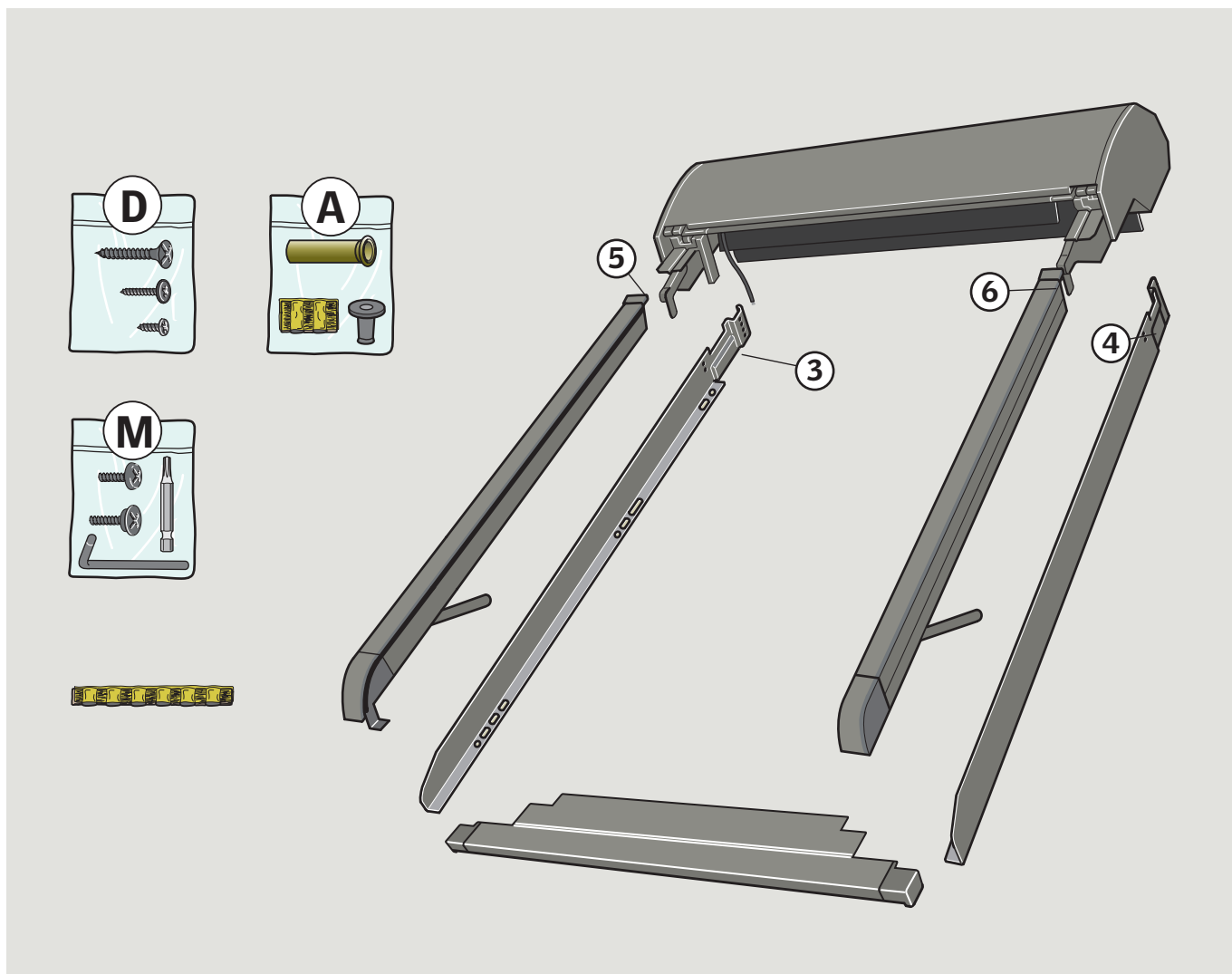

TOOLS · WERKZEUG · OUTILS · VÆRKTØJ · GEREEDSCHAP · UTENSILI · HERRAMIENTAS

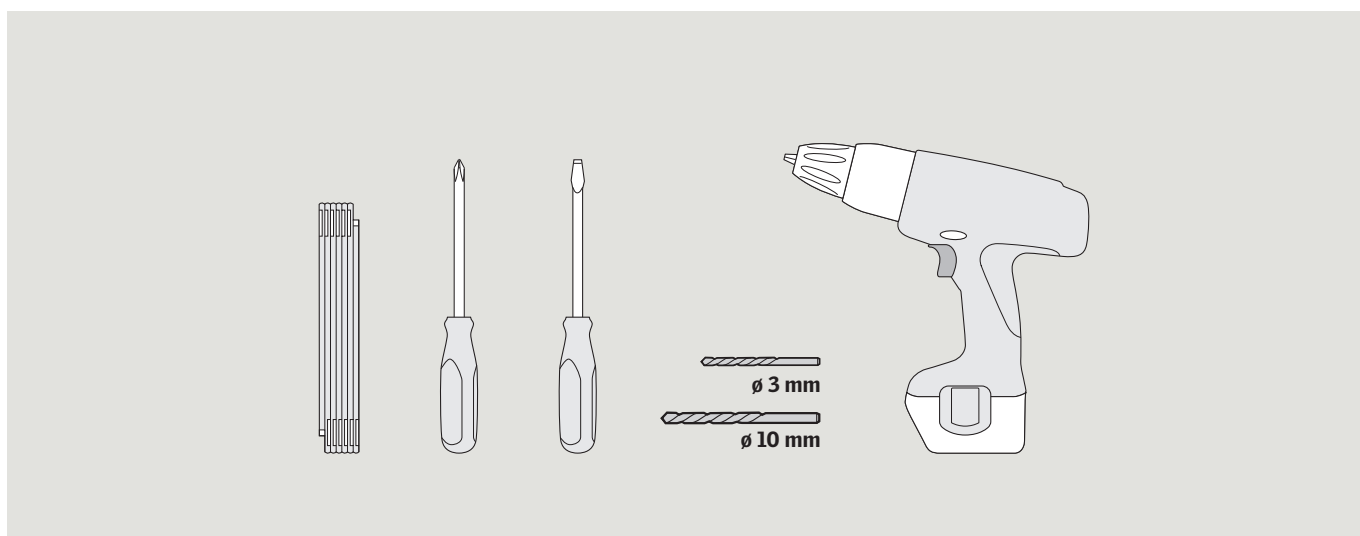

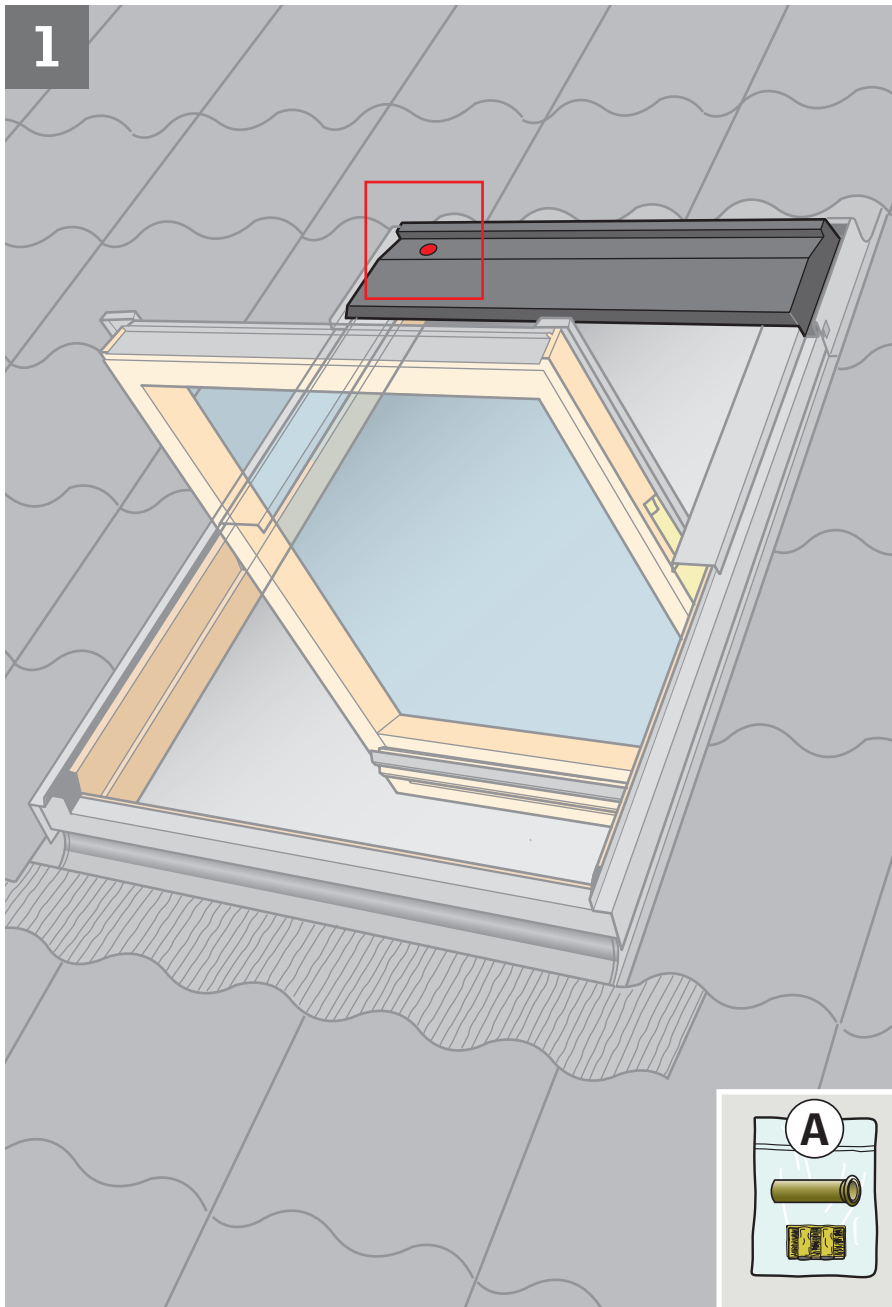
1

ENGLISH: If the window has been fitted with a black screen profile and/or a connection box, remove this/these temporarily [a], [b]. Drill hole [c] and fit rubber grommet [d]. Pull grommet through from the inside [e].

DEUTSCH: Falls das Fenster im Markisenkasten mit einem schwarzen Profil und/oder einer Anschlussdose versehen ist, dieses/diese vorübergehend entfernen [a], [b]. Loch in den Markisenkasten bohren [c]. Gummidichtung anbringen [d] und nach innen durchziehen [e].

FRANÇAIS: Si la fenêtre est équipée d'un déflecteur noir et/ou d'un boîtier de connexion, l'enlever temporairement [a], [b]. Percer un trou dans le capot [c] et mettre en place le joint passe-fil en caoutchouc [d]. Bien tirer ce joint de l'intérieur [e].

DANSK: Hvis vinduet er forsynet med en sort skærmliste og/eller en tilslutningsboks, afmonteres denne/disse midlertidigt [a], [b]. Hul bores [c], og gummipakning sættes i [d]. Træk i gummipakningen fra indersiden [e].

NEDERLANDS: Indien het dakvenster van een zwart afdekrooster en/of aansluitdoos is voorzien, verwijder dit/deze dan tijdelijk [a], [b]. Boor het gat [c] en plaats hierin het rubberen dopje [d]. Trek het dopje vanaf de binnenzijde op zijn plaats [e].

ITALIANO: Se la finestra è dotata di un profilo nero e/o scatola di connessione, rimuoverli temporaneamente [a], [b]. Forare [c] e inserire il tappino in gomma nel foro praticato [d]. Tirare il tappino dall'interno [e].

ESPAÑOL: Si la ventana tiene un perfil negro y/o una caja de conexiones, desmóntelo/s provisionalmente [a], [b]. Haga un taladro [c] y fije la junta de goma [d], tirando desde el interior [e].

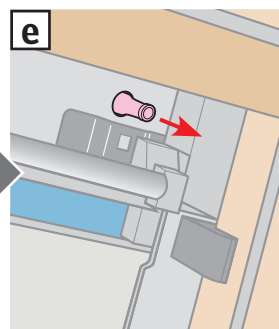
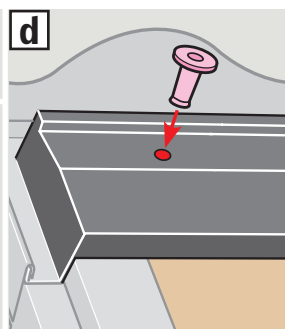
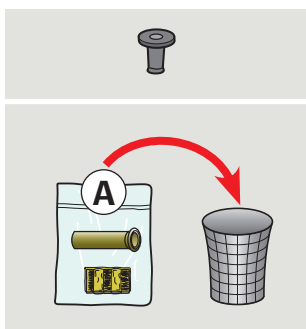
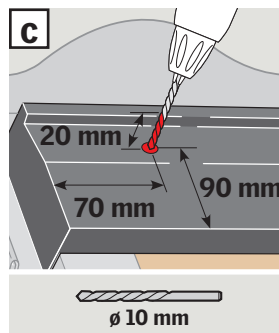
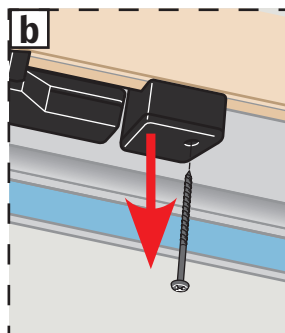
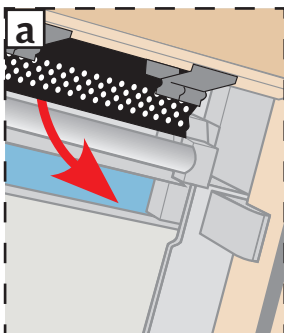

2

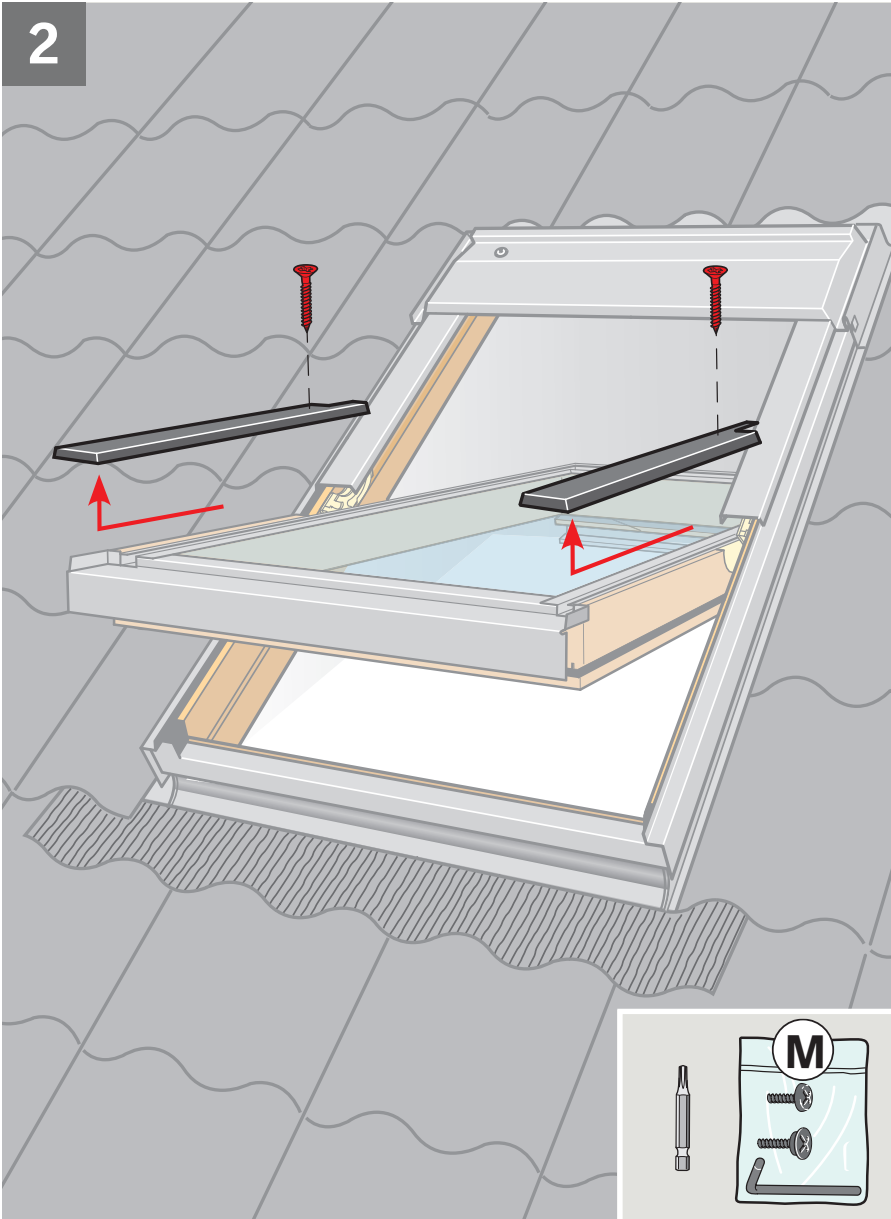

ENGLISH: Remove covers indicated temporarily. Note the position of the covers for later refitting.

DEUTSCH: Dargestellte Abdeckbleche vorübergehend entfernen. Position der Abdeckbleche für spätere Montage beachten.

FRANÇAIS : Retirer temporairement les profilés indiqués. Prendre soin de noter leur position respective pour leur remise en place ultérieure.

DANSK: Viste beklædningsdele afmonteres midlertidigt. Bemærk beklædningsdelenes placering for senere montering.

NEDERLANDS: Verwijder tijdelijk de aangegeven afdeklijsten. Let op de plaats van de afdeklijsten voor het later herbevestigen.

ITALIANO: Togliere temporaneamente i rivestimenti indicati. Fare attenzione alla posizione dei rivestimenti per il successivo fissaggio.

ESPAÑOL: Desmante los perfiles indicados, provisionalmente. Recuerde la posición de los perfiles para colocarlos con facilidad más adelante.

3

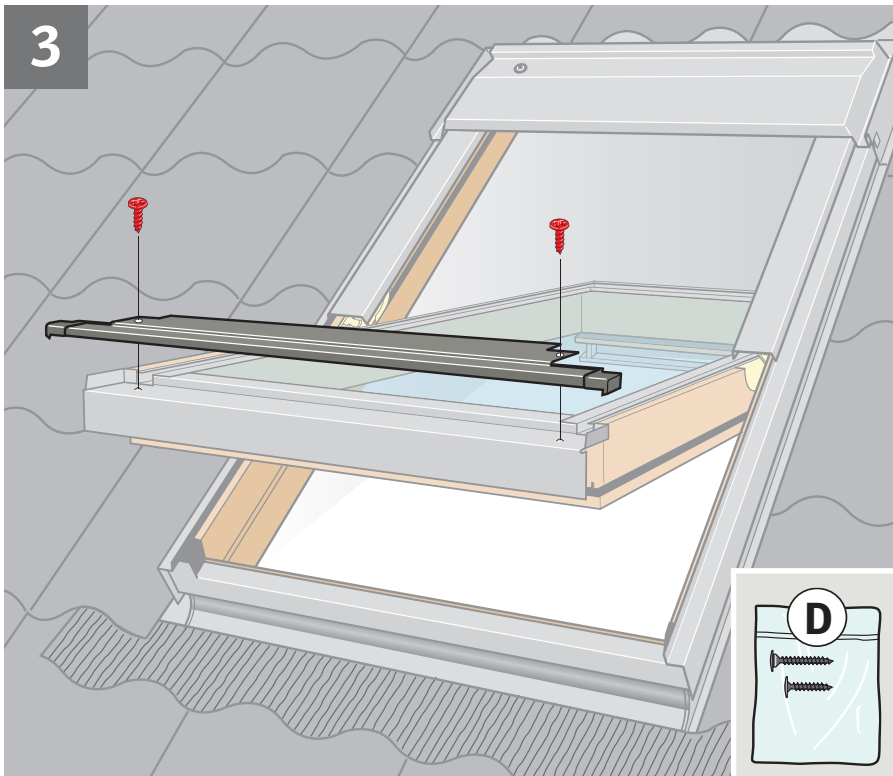

ENGLISH: Drill a \varnothing 3 mm hole at the mark on the cover **a**. Fit bottom cover **b**.

DEUTSCH: Ein \varnothing 3 mm Loch in die Markierung auf dem Abdeckblech bohren **a**. Unteres Abdeckblech montieren **b**.

FRANÇAIS : Percer un trou de \varnothing 3 mm à l'endroit marqué sur le profilé de la fenêtre **a**. Fixer le profilé en partie basse **b**.

DANSK: Et \varnothing 3 mm hul bores i mærket på beklædningsdelen **a**. Bundskærmen monteres **b**.

NEDERLANDS: Gebruik de onderste lijst van het rolluik als mal, en boor gaten van \varnothing 3 mm in de onderste lijst van het gedeelte **a**. Schroef de onderste lijst van het rolluik vast **b**.

ITALIANO: Forare con una punta \varnothing 3 mm in corrispondenza del segno sul rivestimento **a**. Fissare il rivestimento inferiore **b**.

ESPAÑOL: Haga un orificio de \varnothing 3 mm en cada marca del perfil **a**. Fije el perfil inferior **b**.

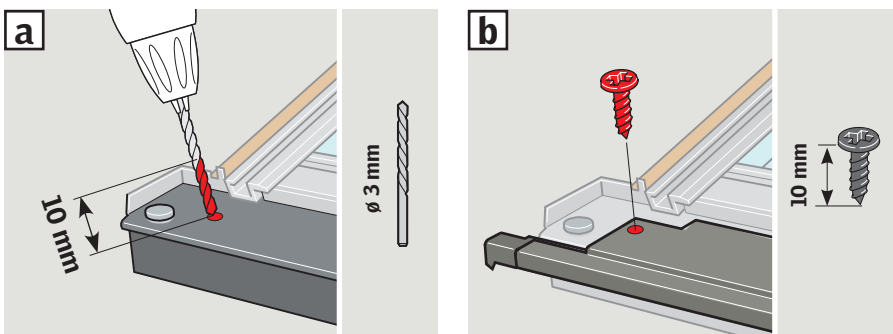

4

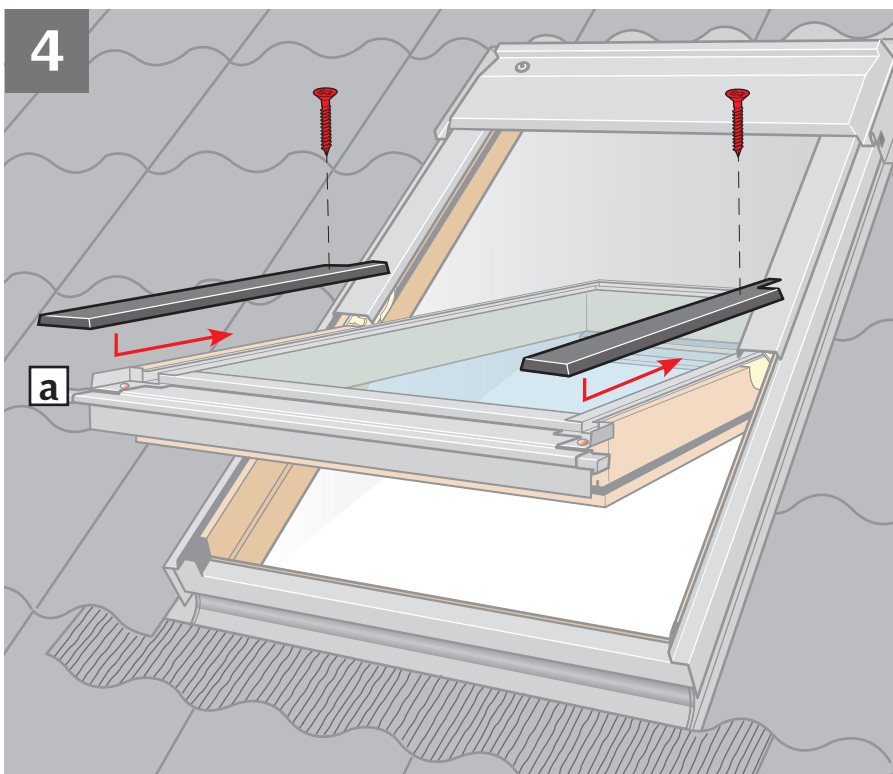

ENGLISH: Refit covers shown.

DEUTSCH: Abdeckbleche (aus Abb. 2) wieder montieren.

FRANÇAIS : Remettre en place les profilés indiqués.

DANSK: Viste beklædningsdele monteres igen.

NEDERLANDS: Herplaats de aangegeven afdeklijsten.

ITALIANO: Rimettere i rivestimenti indicati.

ESPAÑOL: Vuelva a montar los perfiles indicados.

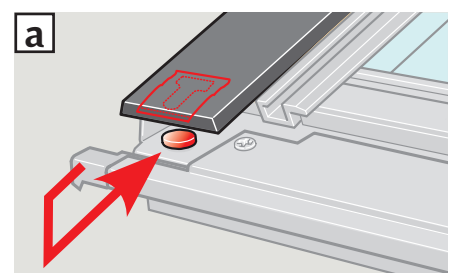

5

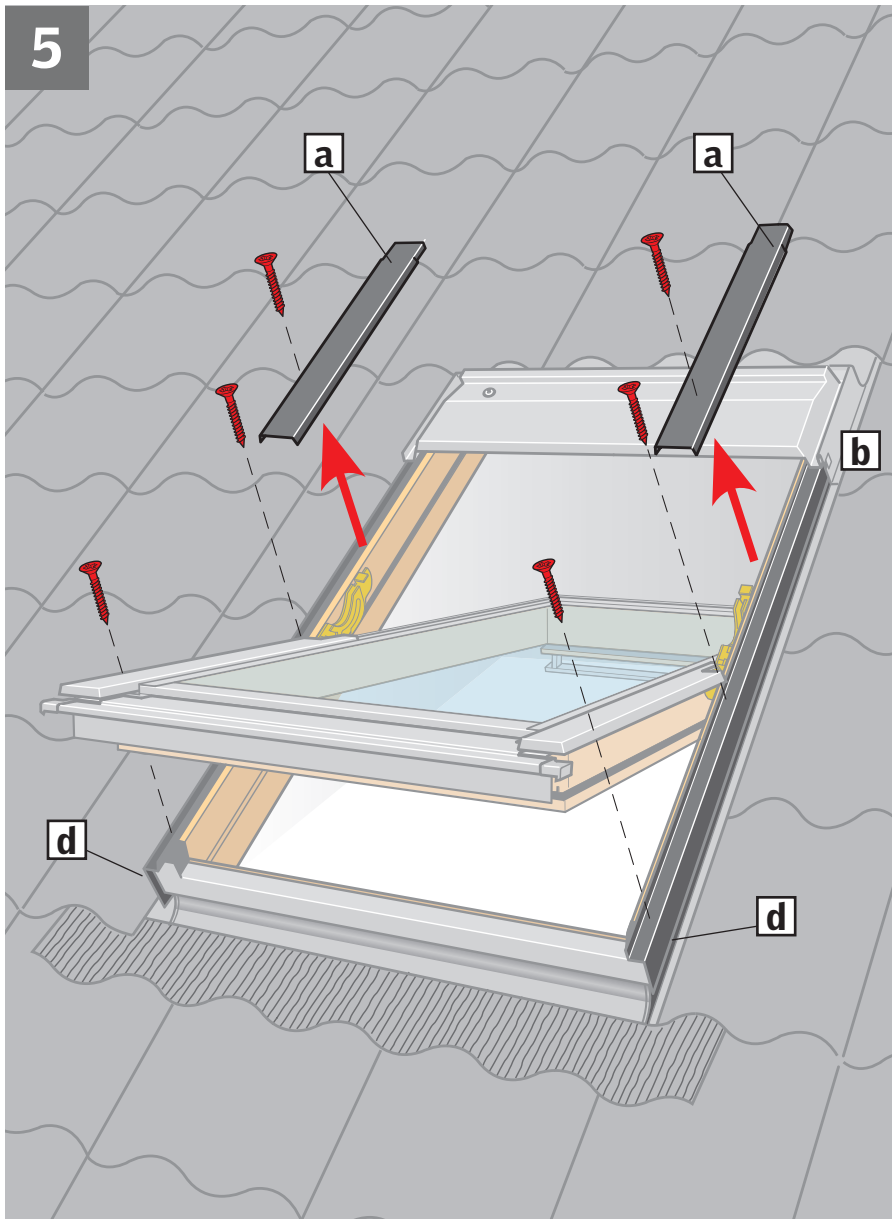

ENGLISH: Remove covers indicated temporarily [a]. Remove cover screws except the top cover screw [b]. If there is a mark at the top instead of a screw, drill hole through mark [c]. Do **not** remove side frame covers [d]. Place sealant on **all** screw holes [e].

DEUTSCH: Dargestellte Abdeckbleche vorübergehend entfernen [a]. Blechschrauben mit Ausnahme der obersten Schraube entfernen [b]. Sollte oben eine Markierung statt einer Schraube vorhanden sein, Loch durch Markierung bohren [c]. Seitliche Abdeckbleche [d] **nicht** entfernen. Dichtungsmaterial auf **alle** Schraubenlöcher kleben [e].

FRANÇAIS : Retirer temporairement les profilés indiqués [a]. Retirer les vis des profilés à l'exception de celles du capot [b]. S'il y a une marque au lieu d'une vis, percer un trou au travers de la marque [c]. **Ne pas** retirer les profilés latéraux [d]. Mettre une pastille de mastic sur **chaque** trou de vis [e].

DANSK: Viste beklædningsdele afmonteres midlertidigt [a]. Beklædningsskrue fjernes, dog ikke den øverste [b]. Hvis der i stedet for en skrue er et mærke foroven, bores et hul gennem mærket [c]. Sidekarmbeklædninger må **ikke** fjernes [d]. Tætningsmateriale klæbes på **alle** skruehuller [e].

NEDERLANDS: Verwijder tijdelijk de aangegeven afdeklijsten [a]. Verwijder de schroeven van de afdeklijsten, met uitzondering van de bovenste schroef [b]. Indien er een markering in plaats van een schroef op het bovenste punt van afdeklijst "d" zit, boor dan een gat op de gemarkeerde plaats [c]. De zijafdeklijsten [d] **niet** verwijderen. Breng het afdichtingsmateriaal aan op **alle** schroefgaten [e].

ITALIANO: Togliere temporaneamente i rivestimenti indicati [a]. Rimuovere le viti dei rivestimenti fatta eccezione per la parte superiore del rivestimento [b]. Se nella parte alta del rivestimento c'è un segno anziché una vite, forare in corrispondenza del segno stesso [c]. **Non** rimuovere i rivestimenti laterali [d]. Inserire il sigillante in **tutti** i fori delle viti [e].

ESPAÑOL: Desmonte los perfiles indicados, provisionalmente [a]. Quite los tornillos de los perfiles exteriores excepto los superiores [b]. Si en la parte superior hubiera una marca, en vez de un tornillo, haga un taladro [c]. **No** quite el perfil lateral del marco [d]. Selle **todos** los orificios de los tornillos [e].

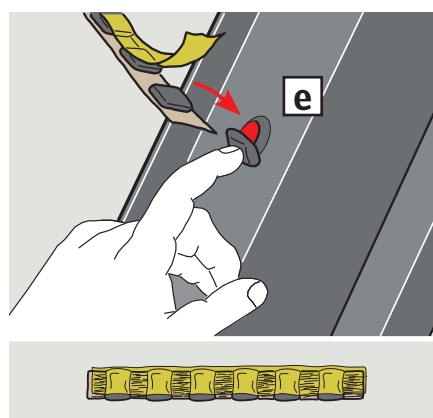
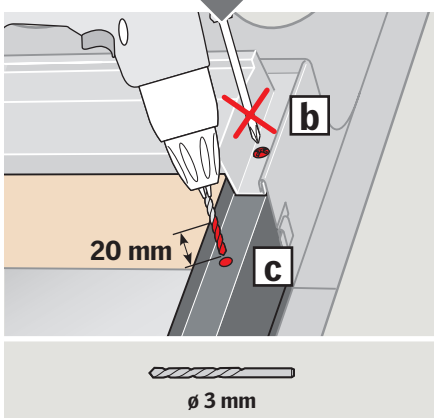
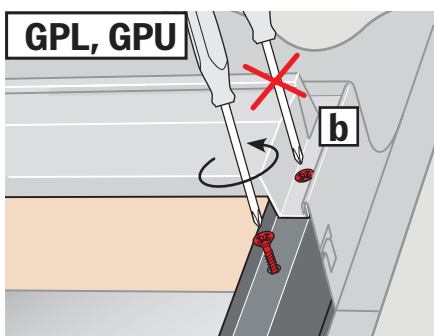

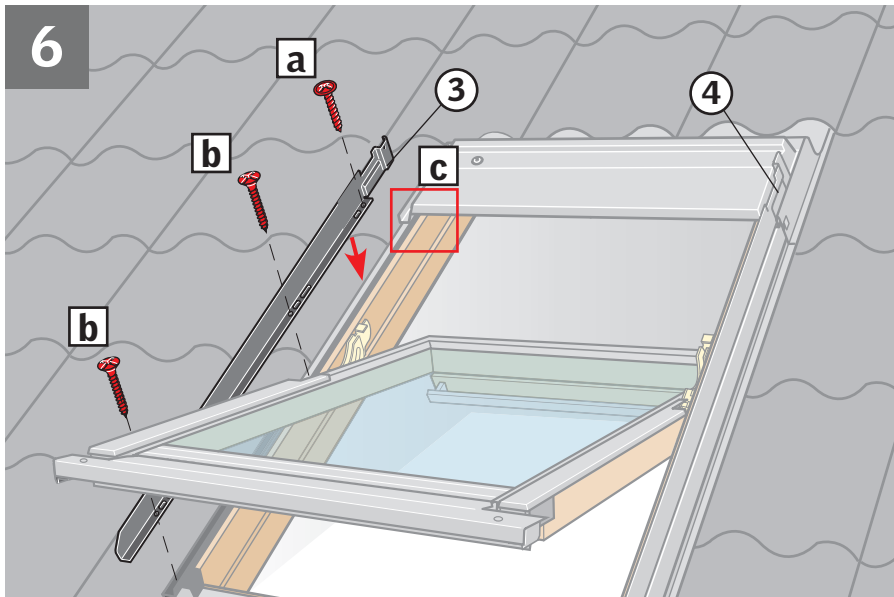

ENGLISH: Fix roller shutter side covers in the round holes with screws.

Note: The side covers must be installed under the rubber gasket [c].

DEUTSCH: Seitenbleche des Rollladens mit Schrauben in den Rundlöchern befestigen.

Achtung: Die Seitenbleche sind unter der Gummidichtung zu montieren [c].

FRANÇAIS : Mettre en place et visser les profilés latéraux du volet roulant dans les trous ronds.

Important : les profilés latéraux doivent être positionnés sous le joint des recouvrements du dormant [c].

DANSK: Rulleskoddens sideskærme fastgøres med skruer i de runde huller.

NB: Sideskærmene skal monteres under gummipakningen [c].

NEDERLANDS: Plaats de zijprofielen (3 en 4) van het rolluik met de schroeven in de ronde gaten.

Let op: De zijprofielen moeten onder het rubberen profiel worden gemonteerd [c].

ITALIANO: Fissare con le viti i profili laterali della persiana nei fori rotondi.

Nota: i profili laterali devono essere installati sotto le guarnizioni di gomma [c].

ESPAÑOL: Atornille los perfiles laterales del bastidor de la persiana en los orificios redondos.

Nota: Los perfiles deben encajar por debajo de la junta de goma [c].

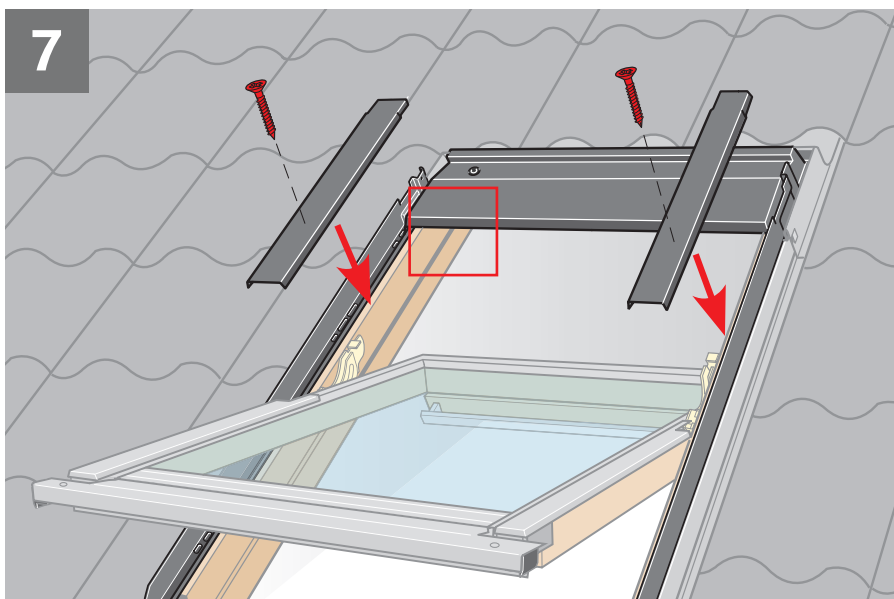
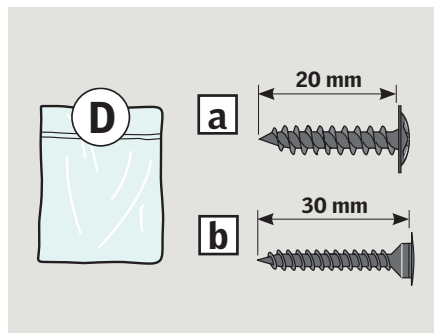
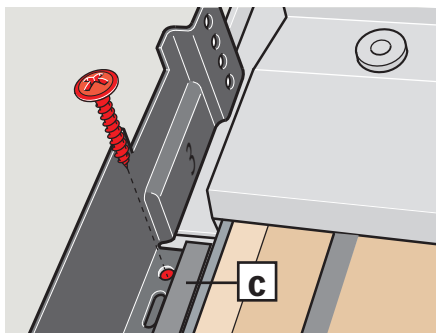

ENGLISH: Loosen screws in top cover [a], [b] or [c]. Fit window covers using existing screws. Retighten top cover screws.

DEUTSCH: Schrauben im Markisenkasten lockern [a], [b] oder [c]. Fenster-Abdeckbleche mit vorhandenen Schrauben montieren. Schrauben im Markisenkasten wieder festziehen.

FRANÇAIS : Desserrer les vis de capot [a], [b] ou [c]. Fixer les profilés courts du dormant en utilisant les vis d'origine. Resserrer les vis de capot.

DANSK: Skruerne i topkassen løsnes [a], [b] eller [c]. Vinduets beklædningsdele monteres med eksisterende skruer. Skruerne i topkassen spændes igen.

NEDERLANDS: Draai de schroeven van de bovenste afdeklijst iets los [a], [b] of [c]. Plaats de zijafdeklijsten van het dakvenster met de bestaande schroeven. Draai de schroeven van de bovenste afdeklijst weer vast [a], [b] of [c].

ITALIANO: Allentare le viti del rivestimento superiore [a], [b] o [c]. Reinstallare i rivestimenti della finestra utilizzando le viti esistenti. Riavvitare le viti precedentemente allentate.

ESPAÑOL: Afloje los tornillos del perfil superior [a], [b] o [c]. Fije los perfiles de la ventana con sus tornillos. Vuelva a apretar los tornillos del perfil superior.

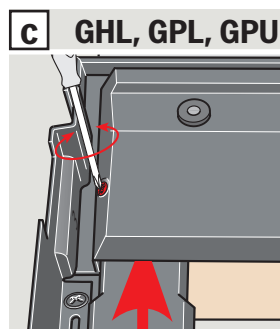
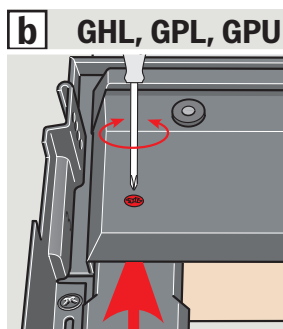
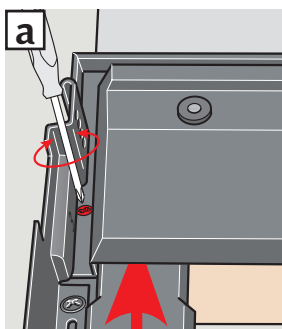

8

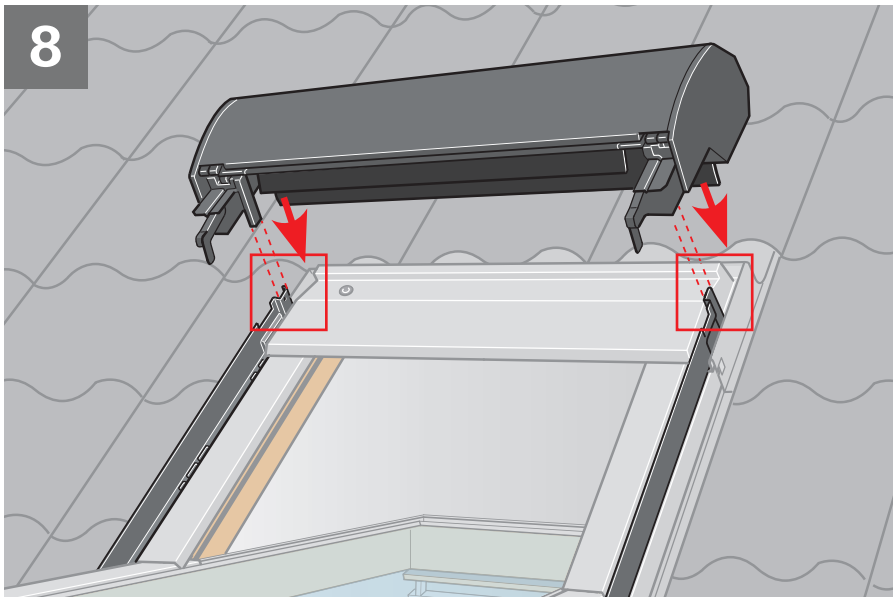

ENGLISH: Fit roller shutter top casing into grooves on side covers **[a]**. Check that rubber gasket at the back fits smoothly against outside of window **[b]**.

DEUTSCH: Das Rollladen-Oberteil in die Führungsnuten der Seitenbleche einsetzen **[a]**. Die Gummischürze muss glatt und dicht am Eindeckrahmen-Oberteil anliegen **[b]**.

FRANÇAIS : Emboîter le coffre du volet roulant dans les logements des profilés latéraux **[a]** en s'assurant que la bavette caoutchouc se positionne correctement au-dessus de la fenêtre **[b]**.

DANSK: Rulleskoddens topkasse monteres i sporene på sideskærmene **[a]**. Den bageste gummipakning skal ligge glat mod vinduets yderside **[b]**.

NEDERLANDS: Plaats de cassette van het rolluik in de groeven van de zijprofielen **[a]**. Zorg ervoor dat het rubberen profiel egaal tegen de buitenkant van het raam ligt **[b]**.

ITALIANO: Fissare il blocco superiore della persiana nella sua sede **[a]**, assicurandosi che la guarnizione aderisca perfettamente alla parte esterna della finestra **[b]**.

ESPAÑOL: Fije el tambor de la persiana en las ranuras de los perfiles del bastidor **[a]**, asegurándose de que la junta de goma superior queda suelta sobre la parte superior del tapajuntas **[b]**.

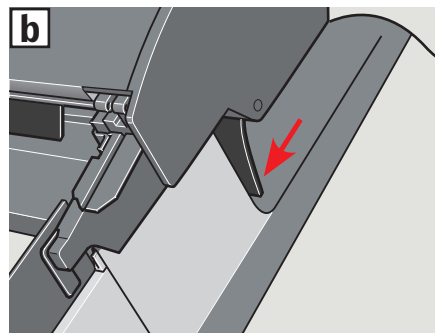
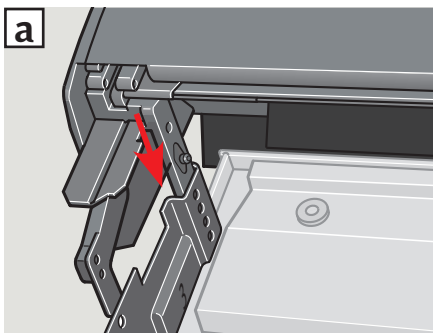

9

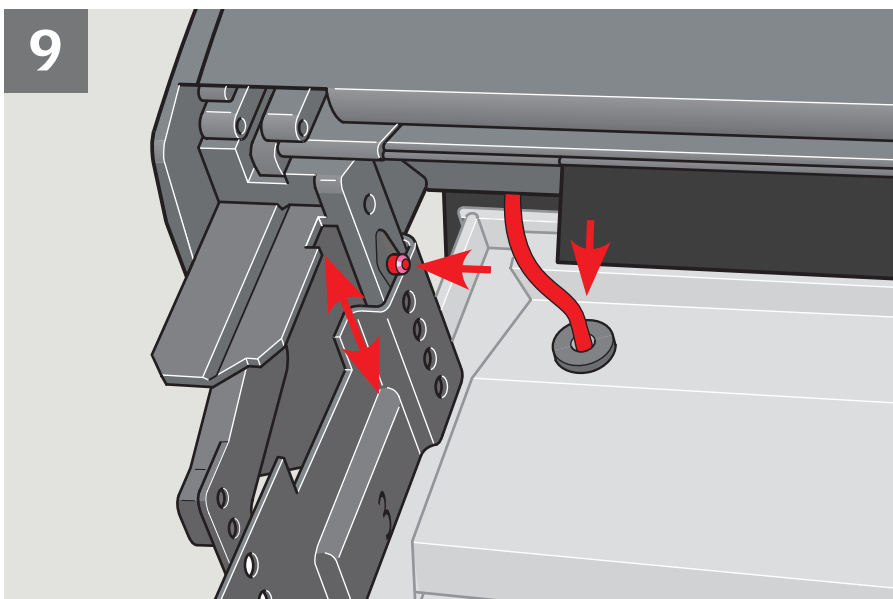

ENGLISH: Lower the roller shutter top casing as much as possible. Do **not** press the top casing against the roofing material **[a]**, **[b]**. Pull wire through hole on window top cover.

DEUTSCH: Das Rollladen-Oberteil so weit wie möglich in Richtung Fenster herunterdrücken, das Dachmaterial darf jedoch **nicht** berührt werden **[a]**, **[b]**. Die Leitung komplett durch die Öffnung im Markisenkasten ziehen.

FRANÇAIS : Descendre au maximum le coffre du volet, **sans pour autant** le mettre en contact avec le matériau de couverture **[a]**, **[b]**. Tirer le câble à travers le trou du capot de la fenêtre.

DANSK: Rulleskoddens topkasse sænkes så langt ned som muligt. Topkassen må **ikke** presses mod tagmaterialet **[a]**, **[b]**. Ledningen trækkes gennem hullet i vinduets topkasse.

NEDERLANDS: Plaats de bovenste afdeklijst van het rolluik zover mogelijk naar beneden. Zorg ervoor dat de afdeklijst **niet** op het dakbedekkingsmateriaal rust **[a]**, **[b]**. Trek de draad door het gat in de bovenste afdeklijst van het dakvenster.

ITALIANO: Abbassare quanto più possibile il blocco superiore della persiana. Fare in modo che il blocco superiore **non** comprima il materiale di copertura **[a]**, **[b]**. Far passare il cavo attraverso il foro sul rivestimento superiore della finestra.

ESPAÑOL: Baje el tambor de la persiana tanto como sea posible, **sin presionarlo** contra el material de cubierta **[a]**, **[b]**. Pase el cable a través del orificio del perfil de la ventana.

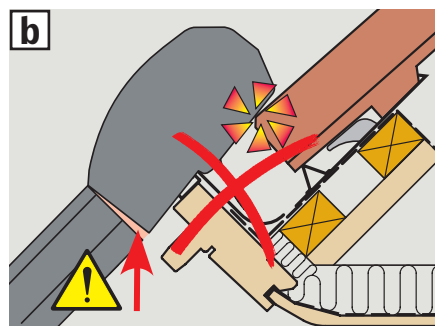
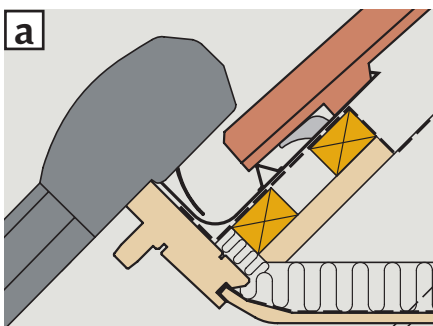

10

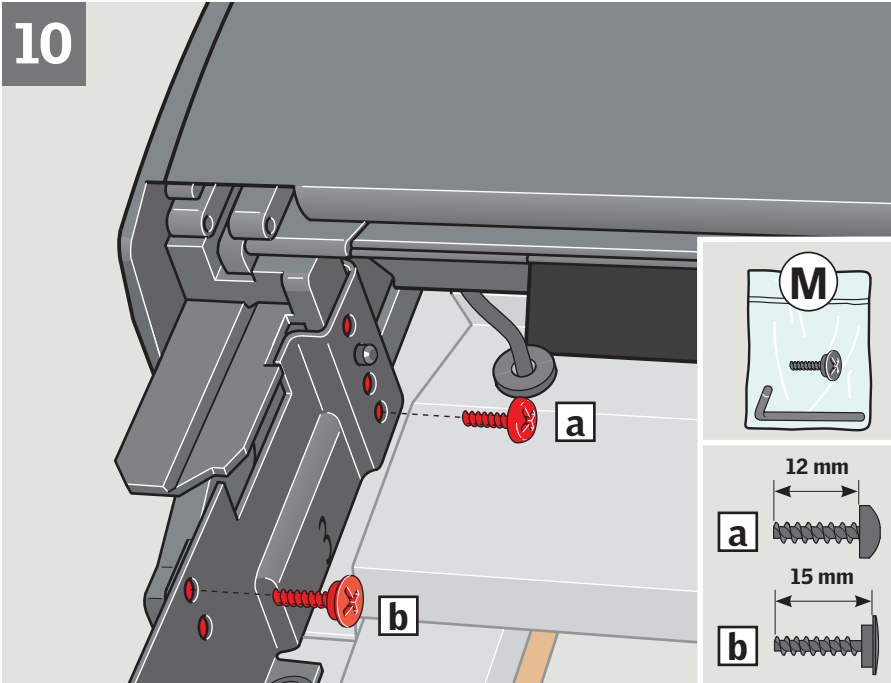

ENGLISH: Fit securing screws.

DEUTSCH: Sicherungsschrauben montieren.

FRANÇAIS : Positionner et serrer les vis de sécurité.

DANSK: Sikringskruer monteres.

NEDERLANDS: Plaats de veiligheidsschroeven.

ITALIANO: Fissaggio delle viti di sicurezza.

ESPAÑOL: Coloque los tornillos de seguridad.

11

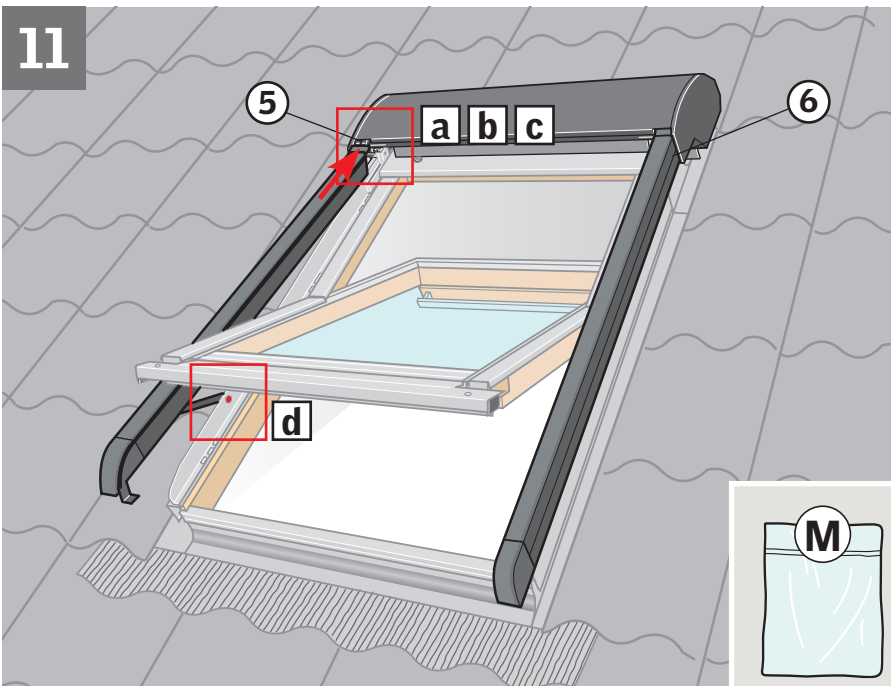

ENGLISH: Fit side profiles [\[a\]](#). Insert and fix pins for hinges [\[b\]](#), [\[c\]](#). Attach opening restrictors to side covers with screws [\[d\]](#).

DEUTSCH: Seitliche Führungsschienen montieren [\[a\]](#). Splinte für die Scharniere einsetzen [\[b\]](#), [\[c\]](#). Öffnungsbegrenzer an den Seitenblechen festschrauben [\[d\]](#).

FRANÇAIS : Mettre en place les glissières latérales [\[a\]](#). Fixer les axes des charnières [\[b\]](#), [\[c\]](#). Fixer les limiteurs d'ouverture sur les profilés latéraux, à l'aide des vis [\[d\]](#).

DANSK: Sideprofiler monteres [\[a\]](#). Split til hængsler monteres [\[b\]](#), [\[c\]](#). Åbningsbegrænsere monteres på sideskærme [\[d\]](#).

NEDERLANDS: Plaats de zijgeleidingen [\[a\]](#). Bevestig de pinnen voor de scharnieren [\[b\]](#), [\[c\]](#). Bevestig de uitzetbegrenzer met de schroeven op de zijgeleider [\[d\]](#).

ITALIANO: Inserire le guide laterali [\[a\]](#) e i perni per le cerniere [\[b\]](#), [\[c\]](#). Fissare i limitatori di apertura ai profilati laterali con le viti [\[d\]](#).

ESPAÑOL: Fije los carriles laterales [\[a\]](#). Coloque los pasadores de las bisagras [\[b\]](#), [\[c\]](#). Atornille los limitadores de apertura [\[d\]](#).

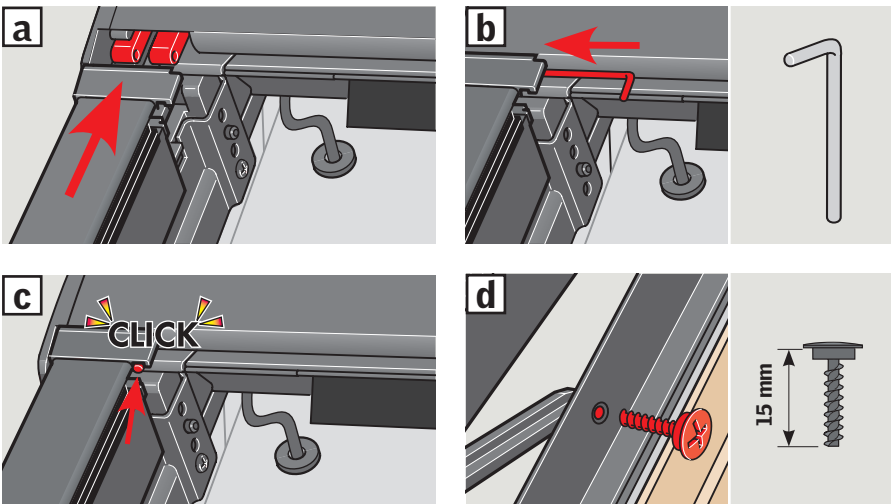

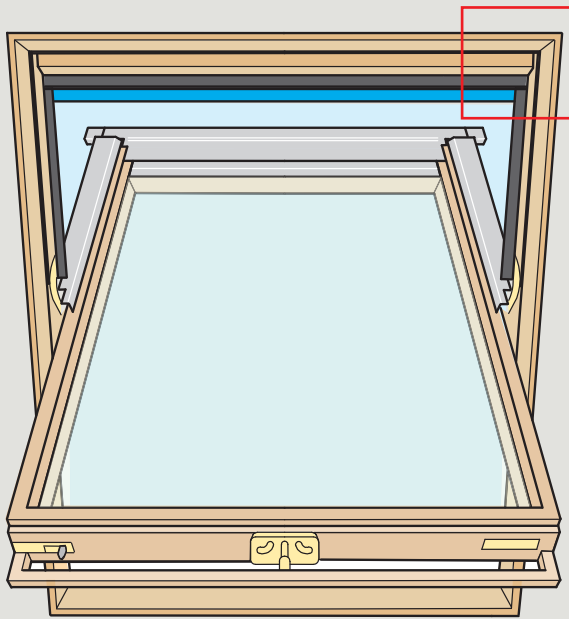

ENGLISH: Connect the cable to terminal block or connection box. For connection to control unit/ remote control. If the window was fitted with a black screen profile and/or a connection box, refit profile/box.

⚠ Do not connect the roller shutter directly to a power socket!

The roller shutter is now ready for use. For important information, see pages 48-50.

DEUTSCH: Die Leitung an die Lüsterklemme oder Anschlussdose anschließen. Anschluss an die Steuereinheit: Siehe die Anleitung für Steuereinheit/Fernbedienung. Falls das Fenster im Markisenkasten mit einem schwarzen Profil und/oder einer Anschlussdose versehen war, dieses/diese wieder montieren.

⚠ Die Zuleitung des Rollladens nie direkt mit einer Steckdose verbinden!

Der Rollladen ist jetzt fertig montiert. Für wichtige Informationen: Siehe Seiten 48-50.

FRANÇAIS : Connecter le câble sur le bloc domino ou le boîtier de connexion. Pour la connexion à l'unité de contrôle, vous référer à la notice correspondante ou de la télécommande. Si la fenêtre était équipée d'un déflecteur noir et/ou d'un boîtier de connexion, le (ou les) remettre en place.

⚠ Ne pas brancher directement le volet roulant sur une prise secteur!

Le volet roulant est désormais prêt à l'emploi. Information importante en pages 48 à 50.

DANSK: Ledningen tilsluttes klemrække eller tilslutningsboks. Tilslutning til styreenheden: se vejledning for styreenhed/fjernbetjening. Hvis vinduet var forsynet med en sort skærmliste og/eller en tilslutningsboks, monteres denne/disse igen.

⚠ Rulleskoden må ikke tilsluttes direkte til en stikkontakt!

Rulleskoden er nu færdigmonteret. For vigtig information se side 48-50.

NEDERLANDS: Verbind de kabel met het kroonsteenblokje of aansluitdoos. Voor de aansluiting op een bedieningscentrale, kunt u de instructies van het bedieningscentrale/afstandsbediening raadplegen. Indien het dakvenster van een zwart afdekrooster en/of aansluitdoos was voorzien, dít/deze weer herbevestigen.

⚠ Sluit het rolluik niet direct aan op de netspanning!

Het rolluik is nu klaar voor gebruik. Voor belangrijke informatie, zie pagina 48-50.

ITALIANO: Collegare il cavo di alimentazione alla morsettiera o alla scatola di connessione. Per la connessione all'unità di controllo, fare riferimento alle istruzioni dell'unità di controllo/telecomando. Se la finestra è dotata di un profilo nero e/o scatola di connessione, fissarli nuovamente.

⚠ Non collegare la persiana direttamente alla presa di rete!

Ora la persiana elettrica è pronta per l'uso. Per informazioni importanti vedere pag. 48-50.

ESPAÑOL: Conecte el cable al terminal ó a la caja de conexiones. Para la conexión a la unidad de control, consulte las instrucciones correspondientes de la unidad de control/mando a distancia. Si la ventana tenía un perfil negro y/o una caja de conexiones, vuelva a colocar el perfil/ caja de conexiones nuevamente.

⚠ ¡No conecte la persiana directamente a la corriente!

La persiana exterior puede usarse ya. Información importante en las páginas 48-50.

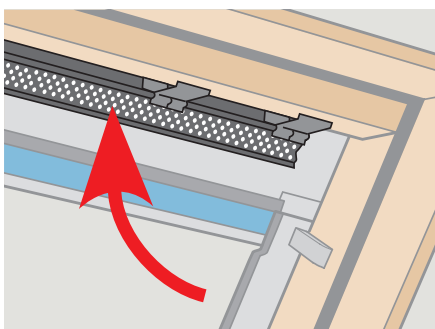
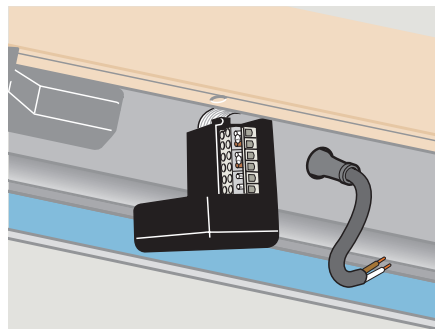
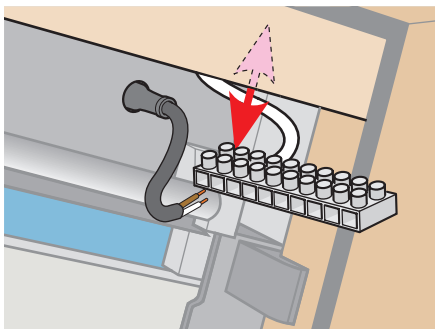
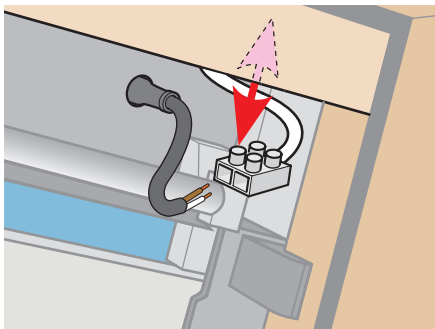



ENGLISH: DETERMINE THE WINDOW TYPE AND IF SHOWN, THE TYPE OF FLASHING

DEUTSCH: TYP DES FENSTERS UND TYP DES EINDECKKRAHMENS ERMITTELN

FRANÇAIS : DÉTERMINER VOTRE TYPE DE FENÊTRE ET DE RACCORDEMENT

DANSK: FASTLÆG VINDUESTYPEN OG - HVIS ANGIVET - INDDÆKNINGSTYPEN

NEDERLANDS: BEPAAL UW TYPE DAKVENSTER EN HET TYPE GOOTSTUK ALS AFGEBEELD

ITALIANO: INDIVIDUARE IL MODELLO DELLA FINESTRA E, SE ILLUSTRATO, IL MODELLO DEL RACCORDO

ESPAÑOL: DETERMINE EL TIPO DE VENTANA Y DE TAPAJUNTAS

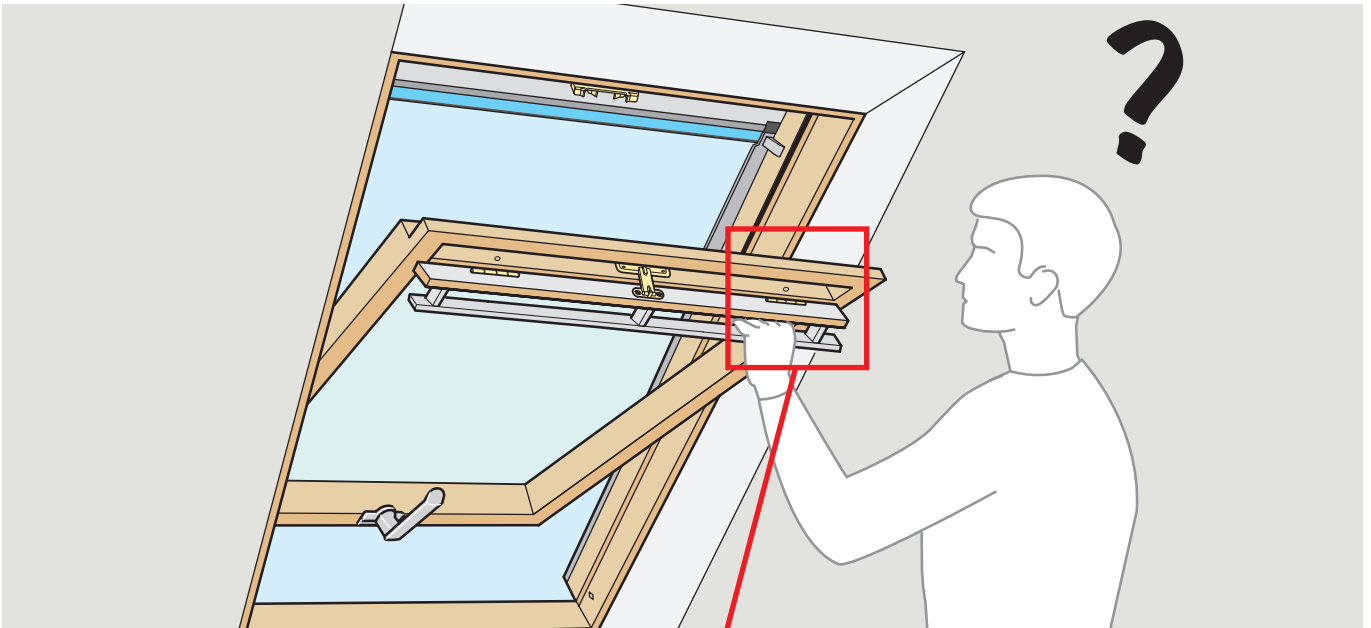

VELUX®

XXX XXX XXXX

GGL, GGU, GHL, GFL, GZX, FVI, TVX, GZL, GRL, VTL, GGL-PU

GPL, GPU

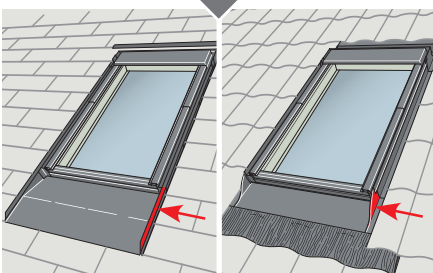

EDN, EDJ

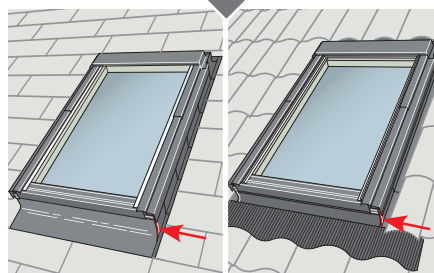

EDL, EDZ, EDS, EDH,
EDW, EDE, EDM

Pages 14-24

Pages 25-35

Pages 36-47

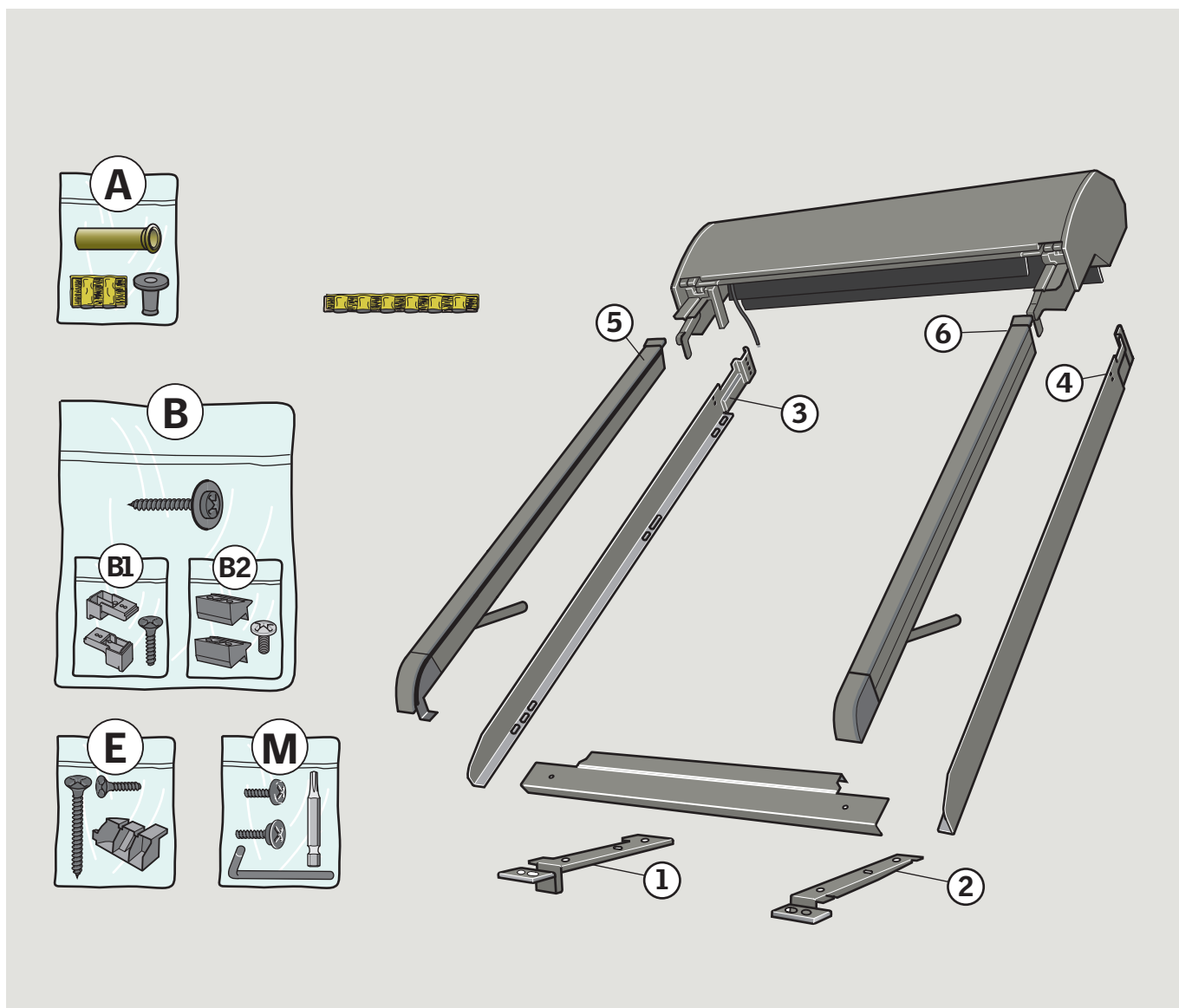

TOOLS · WERKZEUG · OUTILS · VÆRKTØJ · GEREEDSCHAP · UTENSILI · HERRAMIENTAS

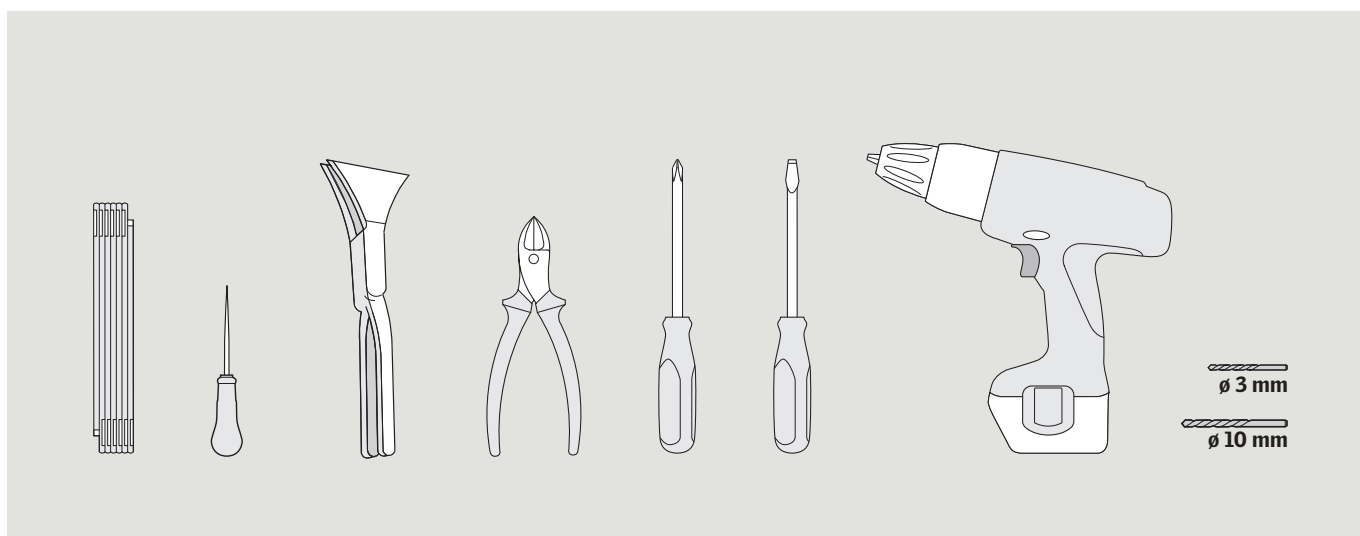

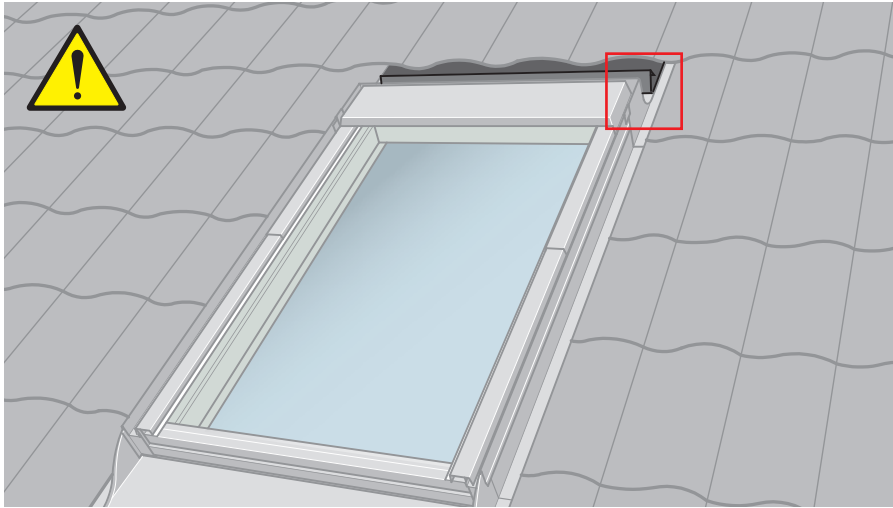

ENGLISH: If roller shutter is to be installed with flashing EDJ or EDN: Bend down rain water deflector to make room for roller shutter.

DEUTSCH: Vor der Montage auf einem Fenster eingebaut mit den Eindeckrahmen EDJ oder EDN: Das Wasserableitblech nach unten biegen, um Raum für die korrekte Rolladenmontage zu schaffen.

FRANÇAIS : Si le volet doit être installé sur une fenêtre posée avec un raccord EDJ ou EDN : replier la gouttière du raccord afin qu'elle ne gêne pas le positionnement du coffre du volet.

DANSK: Hvis rulleskoden skal monteres på et vindue indbygget med inddækning EDJ eller EDN: Afvandingsrenden bukkes ned, så der er plads til rulleskoden.

NEDERLANDS: Als het rolluik wordt geplaatst op een dakvenster dat is ingebouwd met het gootstuk EDJ of EDN: Buig de afvoergoot naar beneden om ruimte te maken voor het rolluik.

ITALIANO: Se la persiana elettrica deve essere installata su una finestra con raccordo EDJ o EDN: Piegare all'ingiù il canale di drenaggio per fare spazio alla persiana elettrica.

ESPAÑOL: En algunos casos se utilizan tapajuntas muy raras con chapas verticales para parar el agua del tejado. En estos casos raros, doble la chapa para hacer sitio a la persiana.

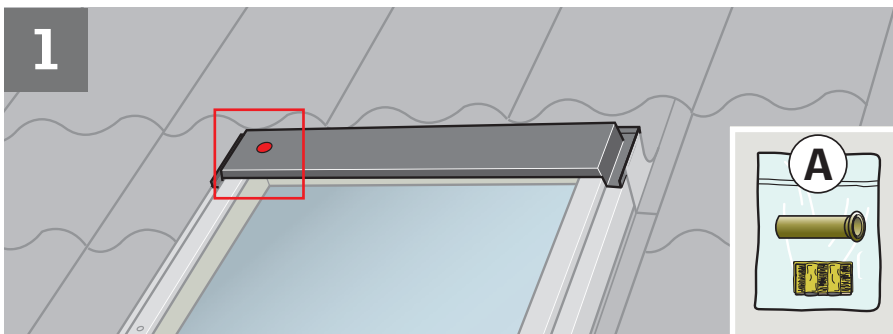
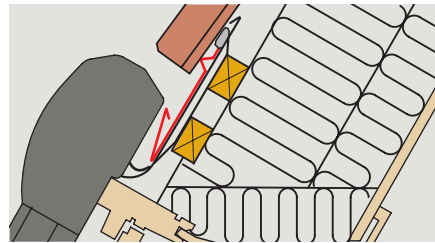
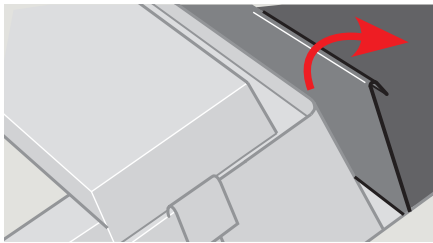

ENGLISH: If the window has been fitted with a connection box, remove this temporarily [a](#). Drill hole [b](#) or [c](#), and fit rubber grommet [d](#). Pull grommet through from the inside [e](#).

DEUTSCH: Falls das Fenster im Markisenkasten mit einer Anschlussdose versehen ist, diese vorübergehend entfernen [a](#). Loch in den Markisenkasten bohren [b](#) oder [c](#). Gummidichtung anbringen [d](#) und nach innen durchziehen [e](#).

FRANÇAIS : Si la fenêtre est équipée d'un boîtier de connexion, l'enlever temporairement [a](#). Percer un trou dans le capot [b](#) ou [c](#) et mettre en place le joint passe-fil en caoutchouc [d](#). Bien tirer ce joint de l'intérieur [e](#).

DANSK: Hvis vinduet er forsynet med en tilslutningsboks, afmonteres denne midlertidigt [a](#). Hul bores [b](#) eller [c](#), og gummipakning sættes i [d](#). Træk i gummipakningen fra indersiden [e](#).

NEDERLANDS: Indien het dakvenster van een aansluitdoos is voorzien, verwijder deze dan tijdelijk [a](#). Boor het gat [b](#) of [c](#) en plaats hierin het rubberen dopje [d](#). Trek het dopje vanaf de binnenzijde op zijn plaats [e](#).

ITALIANO: Se la finestra è dotata di un scatola di connessione, rimuoverla temporaneamente [a](#). Forare [b](#) o [c](#) e inserire il tappino in gomma nel foro praticato [d](#). Tirare il tappino dall'interno [e](#).

ESPAÑOL: Si la ventana tiene una caja de conexiones, desmóntela provisionalmente [a](#). Haga un taladro [b](#) o [c](#) y fije la junta de goma [d](#), tirando desde el interior [e](#).

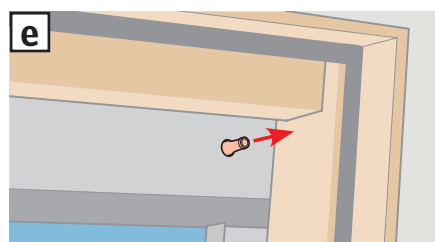
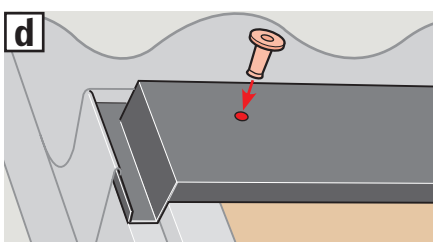
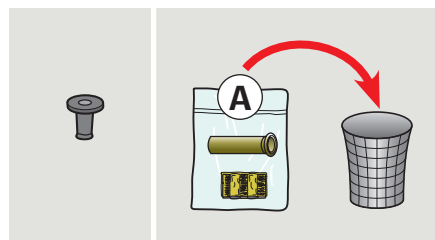
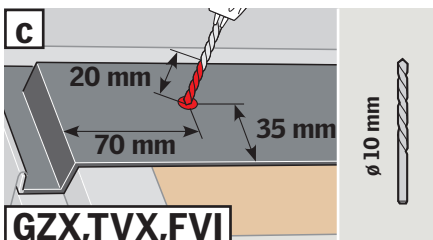
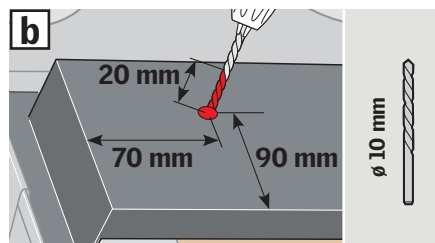
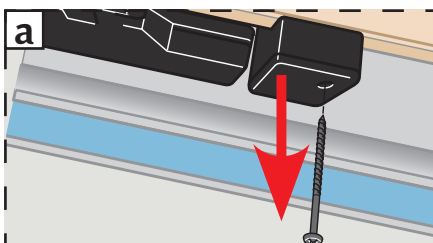

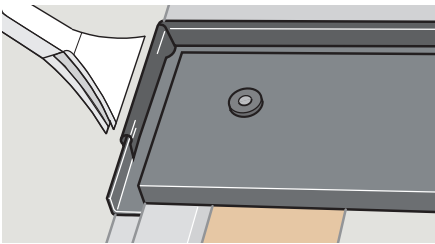
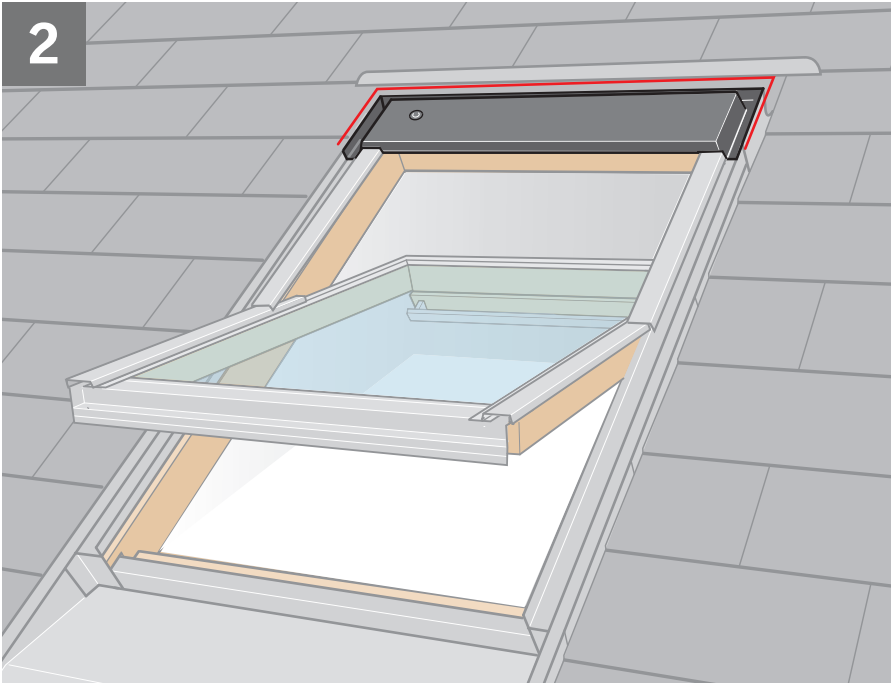
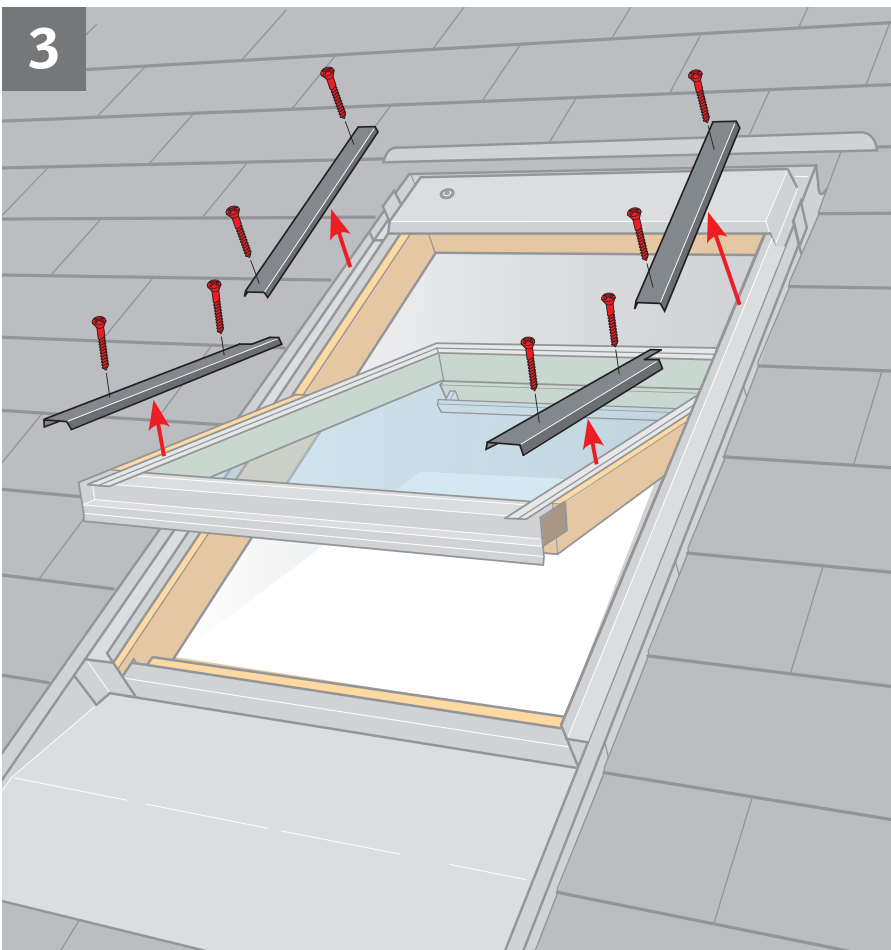
2**ENGLISH:** Compress flashing overlap.**DEUTSCH:** Umgebogene Kante zusammendrücken.**FRANÇAIS :** Resserrer le recouvrement latéral du raccordement.**DANSK:** Den ombukkede kant klemmes sammen.**NEDERLANDS:** Omgebogen gootstukken samenknijpen.**ITALIANO:** Comprimere l'aggancio superiore del raccordo.**ESPAÑOL:** Apriete el solape del tapajuntas.**3****ENGLISH:** Remove covers indicated temporarily. Note the position of the covers for later refitting.**DEUTSCH:** Dargestellte Abdeckbleche vorübergehend entfernen. Position der Abdeckbleche für spätere Montage beachten.**FRANÇAIS :** Retirer temporairement les profilés indiqués. Prendre soin de noter leur position respective pour leur remise en place ultérieure.**DANSK:** Viste beklædningsdele afmonteres midlertidigt. Bemærk beklædningsdelenes placering for senere montering.**NEDERLANDS:** Verwijder tijdelijk de aangegeven afdeklijsten. Let op de plaats van de afdeklijsten voor het later herbevestigen.**ITALIANO:** Togliere temporaneamente i rivestimenti indicati. Fare attenzione alla posizione dei rivestimenti per il successivo fissaggio.**ESPAÑOL:** Desmante los perfiles indicados, provisionalmente. Recuerde la posición de los perfiles para colocarlos con facilidad más adelante.

4

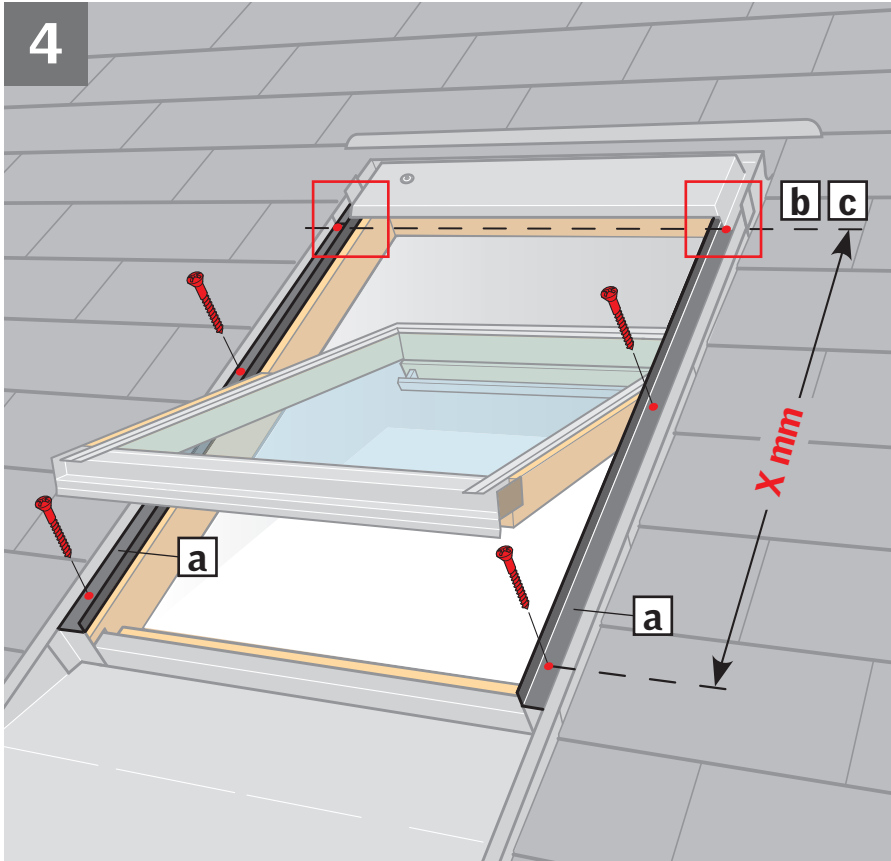

ENGLISH: Remove bottom cover screws. Do **not** remove side frame covers **a**. Measure the position of and drill the top hole, as shown in table **b**, **c**. Place sealant on **all** screw holes **d**.

DEUTSCH: Untere Blechschrauben entfernen. Seitliche Abdeckbleche **a** **nicht** abnehmen. Position des oberen Loches wie gezeigt aus der Tabelle ermitteln, Loch bohren **b**, **c**. Dichtungsmaterial auf **alle** Schraubenlöcher kleben **d**.

FRANÇAIS : Retirer les vis des profilés. **Ne pas** retirer les profilés latéraux **a**. La position des trous supérieurs doit être mesurée comme indiqué dans le tableau **b**, **c**. Mettre une pastille de mastic sur **chaque** trou de vis **d**.

DANSK: Nederste beklædningskruer fjernes. Sidekarmbeklædninger **a** må **ikke** fjernes. Placering af øverste hul udmåles som vist i skema, og hul bores **b**, **c**. Tætningsmateriale klæbes på **alle** skruehuller **d**.

NEDERLANDS: Verwijder de schroeven van de zijafdeklijsten. De zijafdeklijsten **a** **niet** verwijderen. De plaats van het bovenste gaatje dient volgens de afbeelding afgemeten te worden **b**, **c**. Breng het afdichtingsmateriaal aan op **alle** schroefgaatjes **d**.

ITALIANO: Rimuovere le viti del rivestimento inferiore. **Non** rimuovere i rivestimenti laterali **a**. La posizione dei fori superiori deve essere misurata come illustrato nella tabella **b**, **c**. Inserire il sigillante in **tutti** i fori delle viti **d**.

ESPAÑOL: Quite los tornillos de los perfiles exteriores. **No** quite el perfil lateral del marco **a**. La posición del orificio debe medirse como se indica en la tabla **b**, **c**. Selle **todos** los orificios de los tornillos **d**.

GGL/GGU/ GFL/GZL	X mm
325, 425	263
601	411
101	431
102	511
304, 404, 804	691
104, 204	711
306, 406, 606	891
206	911
308, 408, 608, 808	1111
310, 410, 610, 810	1313
312	1513

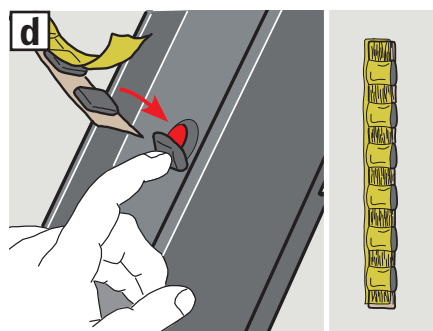
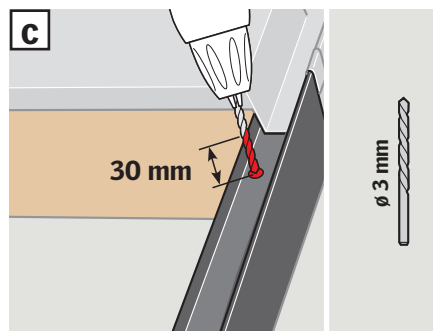
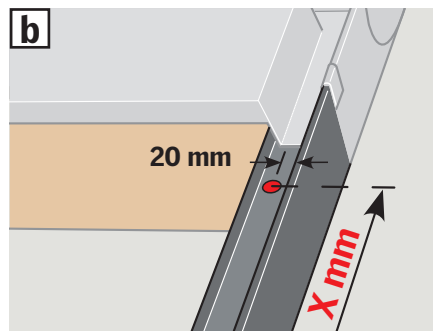

GHL	X mm
101	431
102	511
104, 204	711
304, 404, 804	715
206	911
306, 606	915
308, 608, 808	1135

5

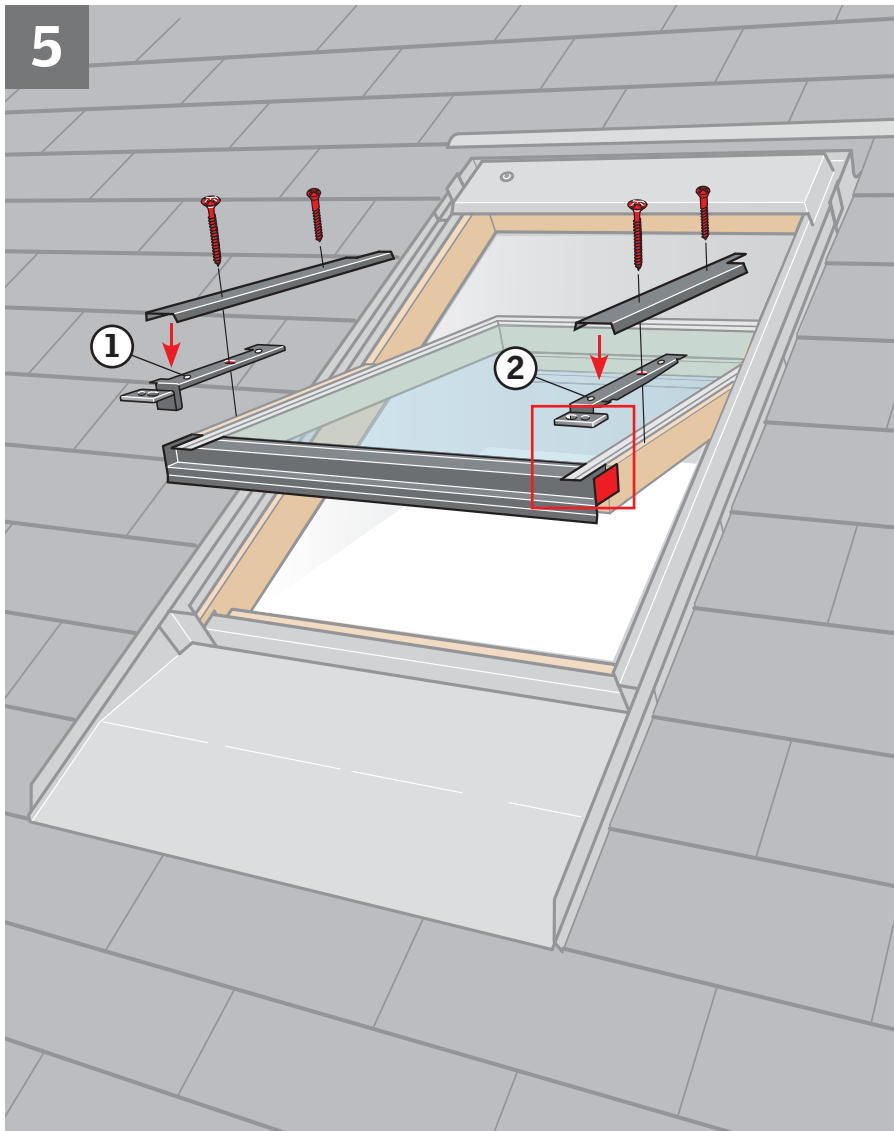

ENGLISH: Screw storm brackets and covers onto window sash using existing holes. Storm brackets must be positioned behind the metal flaps **a**. Use 45 mm screws supplied in the outermost holes **b** and existing screws in the innermost holes **c**.

DEUTSCH: Sturmbeschläge und Abdeckbleche am Fensterflügel in den vorhandenen Löchern mit 45 mm Schrauben befestigen. Sturmbeschläge **hinter** den Metallklappen anbringen **a**. Beigelegte 45 mm Schrauben in den äußeren Löchern **b** und vorhandene Schrauben in den inneren Löchern verwenden **c**.

FRANÇAIS : Visser les profilés "tempête" et les profilés sur l'ouvrant en utilisant les trous existants. Les profilés "tempête" doivent passer derrière les languettes métalliques **a**. Utiliser les vis de 45 mm fournies pour les trous les plus à l'extérieur **b**. Utiliser les vis d'origine pour les trous les plus à l'intérieur **c**.

DANSK: Stormbeslag og beklædningsdele skrues fast på vinduesrammen i eksisterende huller. Stormbeslagene skal placeres bag metalflapperne **a**. Vedlagte 45 mm skruer anvendes i yderste huller **b** og eksisterende skruer i inderste huller **c**.

NEDERLANDS: Schroef de stormbeugels en afdeklijsten op het draaiend gedeelte in de bestaande gaten. De stormbeugels moeten achter de metalen flapjes worden geplaatst **a**. Gebruik de 45 mm schroeven om de stormbeugel en de afdeklijsten tezamen vast te schroeven **b**. De andere kant van de lijst kan met de eerder verwijderde schroeven vastgezet worden **c**.

ITALIANO: Fissare le staffe di sicurezza ed i rivestimenti sul battente nei fori esistenti. Le staffe di sicurezza devono essere posizionate dietro le alette di metallo **a**. Utilizzare le viti da 45 mm, fornite, nei fori più lontani **b** e le viti esistenti nei fori più interni **c**.

ESPAÑOL: Atornille los perfiles de seguridad y los de la ventana desmontados anteriormente a la hoja en los orificios existentes. Los perfiles de seguridad deben colocarse debajo de la chapa **a**. Use los tornillos de 45 mm para los orificios más exteriores **b** y los tornillos que había anteriormente para los orificios más interiores **c**.

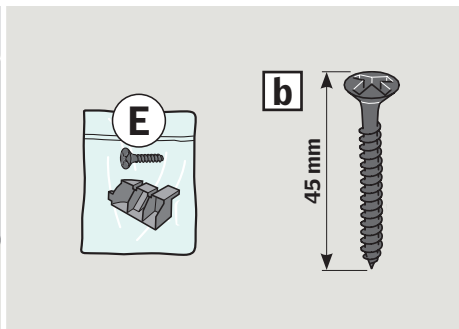
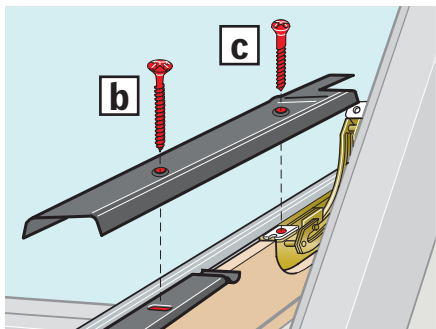
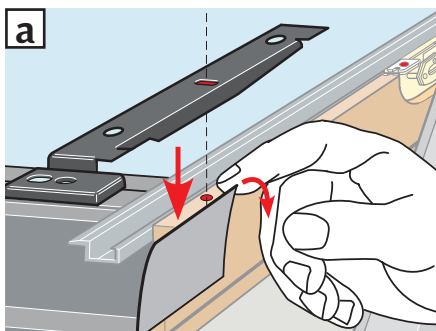

6

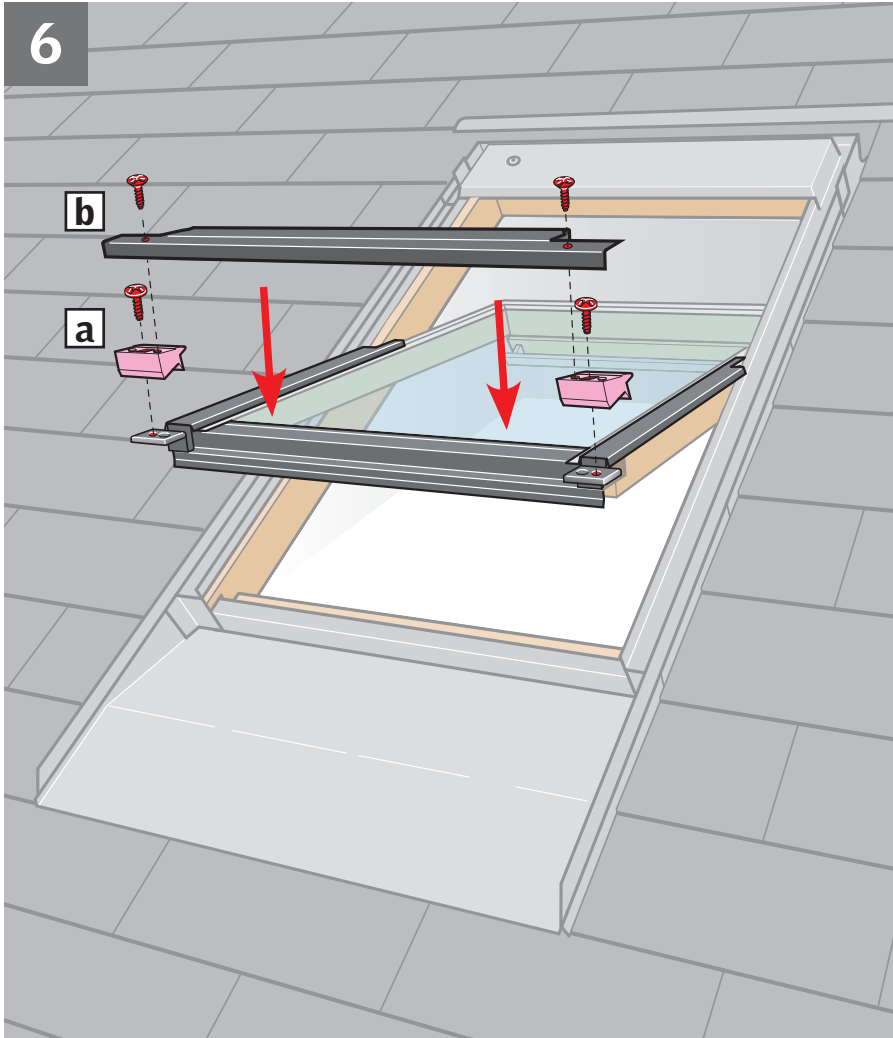

ENGLISH: Fit distance blocks on storm brackets **a**. Fit bottom cover **b**.

DEUTSCH: Distanzstücke an den Sturm-
beschlägen befestigen **a**. Unteres Abdeckblech
montieren **b**.

FRANÇAIS : Fixer les cales sur les profilés
"tempête" **a**, puis fixer le profilé en partie basse
b.

DANSK: Afstandsklodser monteres på storm-
beslagene **a**. Bundskærmen monteres **b**.

NEDERLANDS: Plaats de afstandblokjes op de
stormbeugels **a**. Plaats de onderste lijst van het
rolluik **b**.

ITALIANO: Fissare i distanziatori sulle staffe di
sicurezza **a**. Installare il rivestimento inferiore **b**.

ESPAÑOL: Fije los separadores a los perfiles de
seguridad **a**. Fije el perfil inferior **b**.

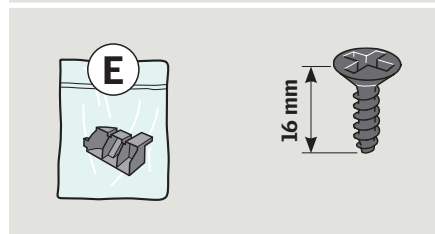
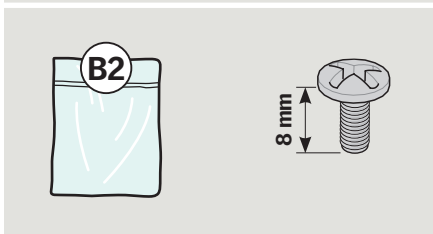
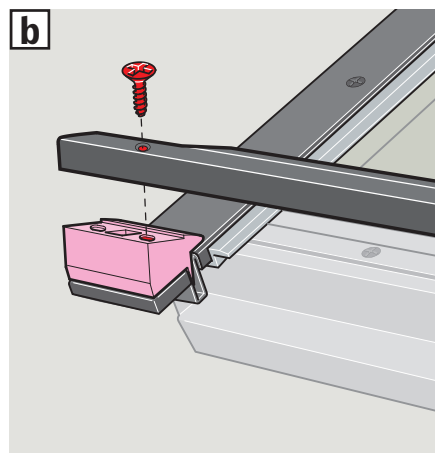
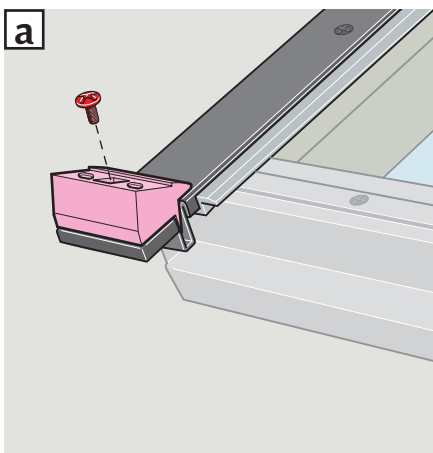

7

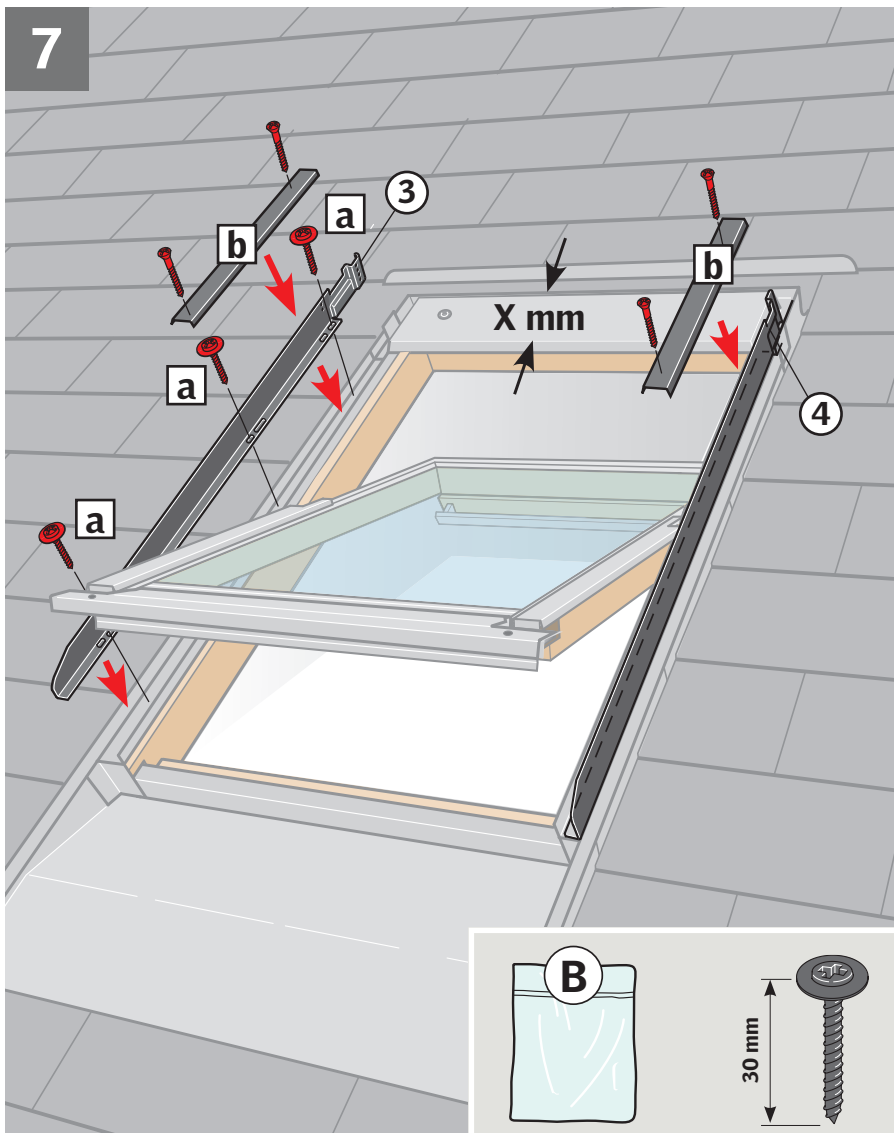

ENGLISH: Measure the width of the window top cover (X mm). Depending on this width place the roller shutter side covers as shown in the detailed drawings **A**, **B** or **C**. Fix roller shutter side covers with screws **a**. Fit window covers **b** using existing screws.

VTL: Knock in the window top cover slightly at both sides to make space for the side covers.

DEUTSCH: Die Breite des Markisenkastens messen (X mm). Je nach dieser Breite die Seitenbleche des Rollladens anbringen wie in den Detailzeichnungen **A**, **B** oder **C** abgebildet. Seitenbleche des Rollladens festschrauben **a**. Fenster-Abdeckbleche **b** mit vorhandenen Schrauben montieren.

VTL: Den Markisenkasten ein wenig an beiden Seiten eindellen, um Platz für die Seitenbleche zu schaffen.

FRANÇAIS : Mesurer la largeur du capot de la fenêtre (X mm). Selon cette largeur positionner les profilés latéraux comme indiqué dans les schémas **A**, **B** ou **C**. Mettre en place et visser les profilés latéraux du volet roulant **a**. Fixer les profilés courts du dormant **b** en utilisant les vis d'origine.

VTL : Enfoncer légèrement les parties latérales du capot de la fenêtre pour faire de la place aux profilés latéraux.

DANSK: Bredden på vinduets topkasse måles (X mm). Afhængig af denne bredde placeres sideskærme som vist i detailtegningerne **A**, **B** eller **C**. Rulleskoddens sideskærme skrues fast **a**. Vinduets beklædningsdele **b** monteres med eksisterende skruer.

VTL: Vinduets topkasse bankes lidt ind i begge sider for at få plads til sideskærmene.

NEDERLANDS: Bepaal de breedte van de bovenkap (X mm). Plaats afhankelijk van deze breedte de afdeklijsten van het rolluik zoals getoond in de gedetailleerde tekeningen **A**, **B** of **C**. Plaats de zijprofielen van het rolluik met de schroeven **a**. Plaats de afdeklijsten van het dakvenster **b** met de bestaande schroeven.

VTL: Timmer voorzichtig op beide kanten van de bovenste afdeklijst om ruimte te maken voor de zij-afdeklijsten.

ITALIANO: Misurare la larghezza del rivestimento superiore della finestra (X mm). A seconda di questa larghezza posizionare i rivestimenti laterali delle persiane come illustrato in dettaglio nei disegni **A**, **B** o **C**. Fissare con le viti i profili laterali della persiana **a**.

Installare i rivestimenti della finestra **b** utilizzando le viti in dotazione.

VTL: Battere leggermente i rivestimenti superiori della finestra su entrambi i lati per fare spazio ai profili laterali.

ESPAÑOL: Mida el perfil superior de la ventana (X mm). Dependiendo de la medida coloque los perfiles laterales del bastidor de la persiana como se indica en los dibujos **A**, **B** o **C**. Atornille los perfiles **a**. Fije los perfiles de la ventana **b** con sus tornillos originales.

VTL: Deforme ligeramente el perfil superior para poder colocar los perfiles laterales.

A $X = 120-140$ mm

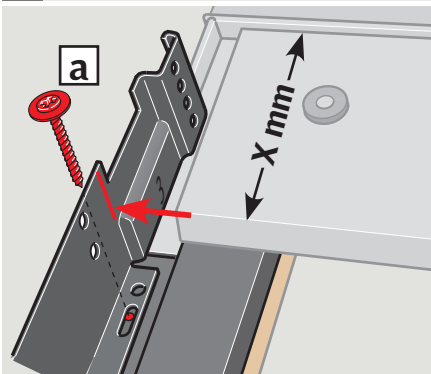

B $X = 110-120$ mm

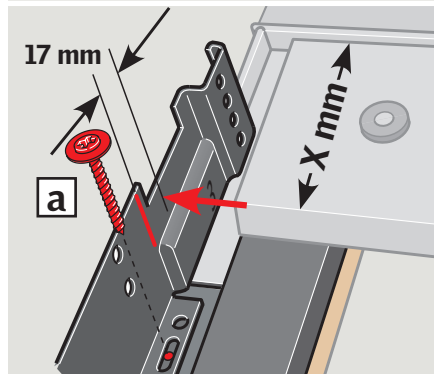

C $X = 60-70$ mm

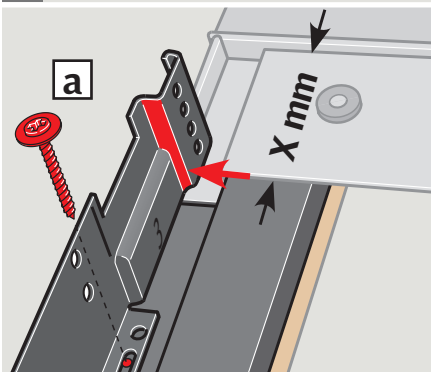

VTL

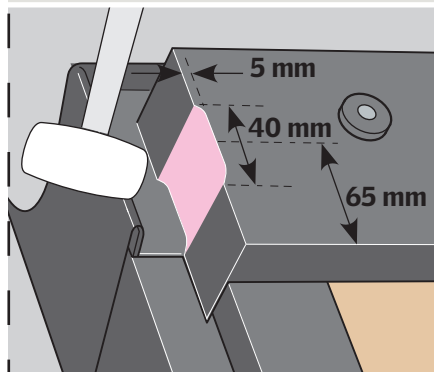

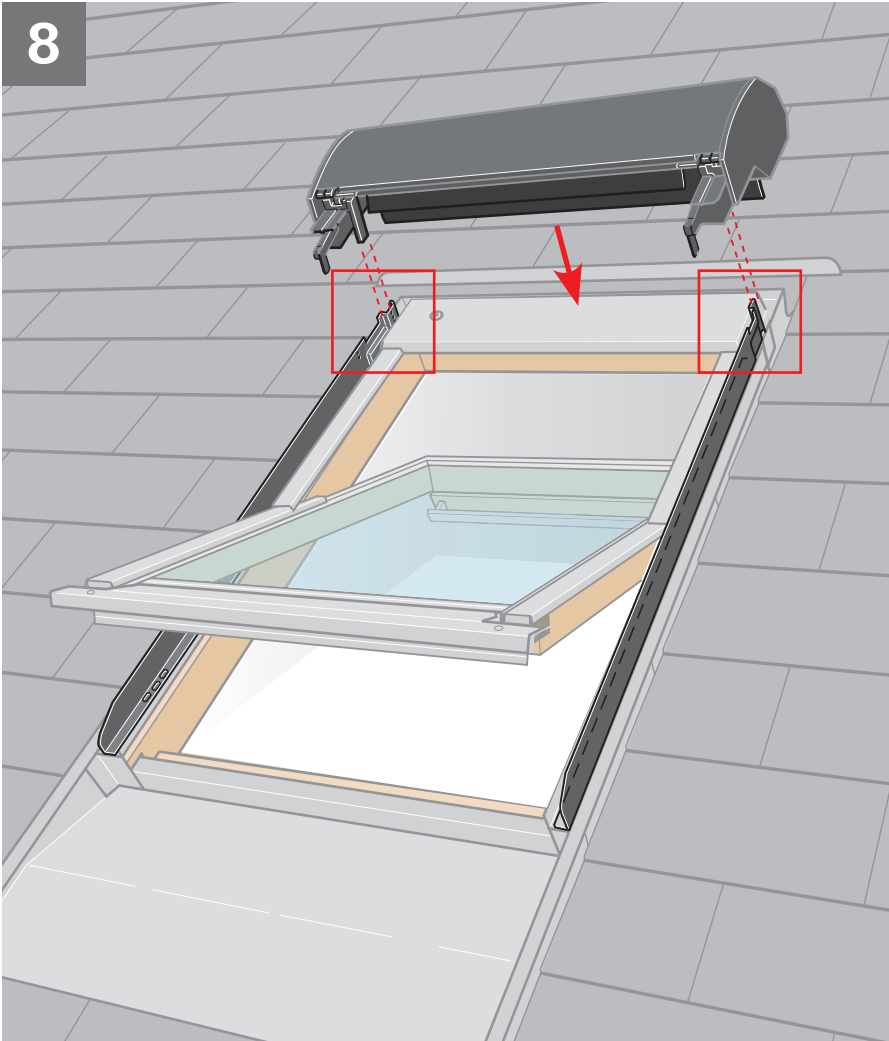
8

ENGLISH: Fit roller shutter top casing into grooves on side covers **[a]**. Check that rubber gasket at the back fits smoothly against outside of window **[b]**.

DEUTSCH: Das Rollladen-Oberteil in die Führungsnuten der Seitenbleche einsetzen **[a]**. Die Gummischürze muss glatt und dicht am Eindeckrahmen-Oberteil anliegen **[b]**.

FRANÇAIS: Emboîter le coffre du volet roulant dans les logements des profilés latéraux **[a]** en s'assurant que la bavette caoutchouc se positionne correctement au-dessus de la fenêtre **[b]**.

DANSK: Rulleskoddens topkasse monteres i sporene på sideskærmene **[a]**. Den bageste gummipakning skal ligge glat mod vinduets yderside **[b]**.

NEDERLANDS: Plaats de cassette van het rolluik in de groeven van de zijprofielen **[a]**. Zorg ervoor dat het rubberen profiel egaal tegen de buitenkant van het raam ligt **[b]**.

ITALIANO: Fissare il blocco superiore della persiana nella sua sede **[a]**, assicurandosi che la guarnizione aderisca perfettamente alla parte esterna della finestra **[b]**.

ESPAÑOL: Fije el tambor de la persiana en las ranuras de los perfiles del bastidor **[a]**, asegurándose de que la junta de goma superior queda suelta sobre la parte superior del tapajuntas **[b]**.

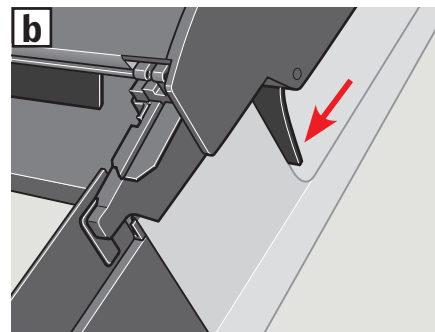
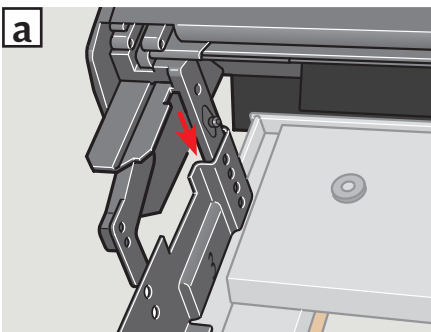

9

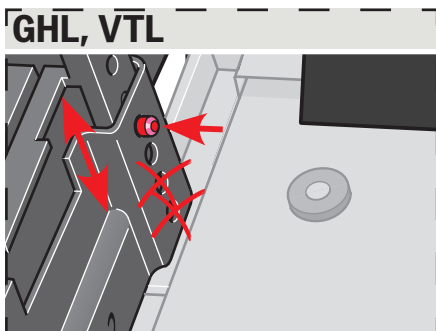
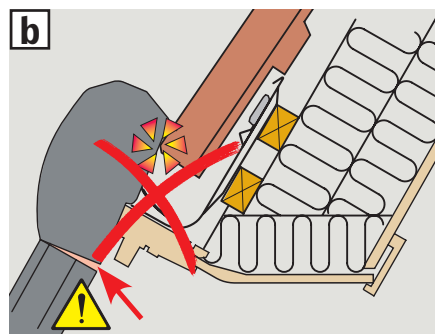
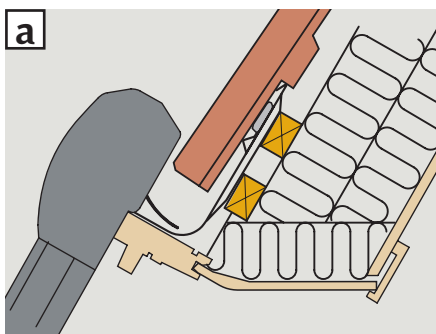
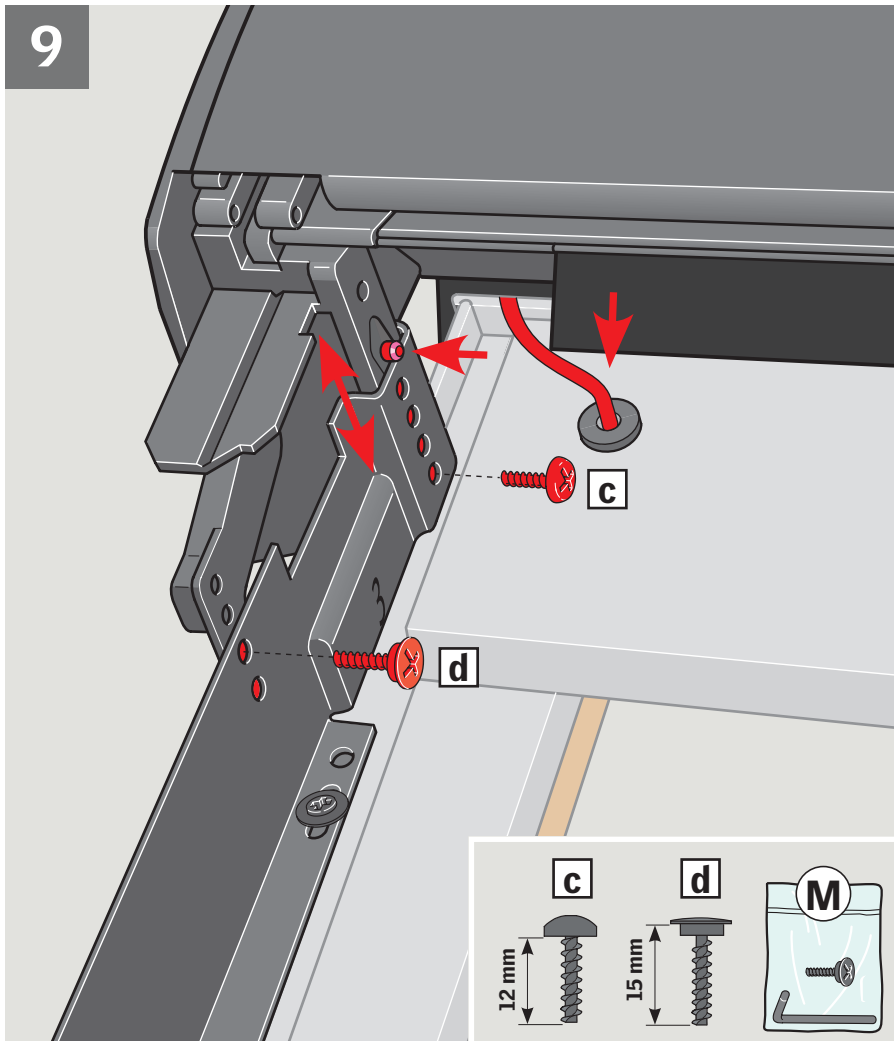

ENGLISH: Lower the roller shutter top casing as much as possible. Do **not** press the top casing against the roofing material [a], [b]. Pull wire through hole on window top cover. Fit securing screws after installing the roller shutter top casing [c], [d].

GHL/VTL: The top casing **must** be fitted in one of the two top holes.

DEUTSCH: Das Rollladen-Oberteil so weit wie möglich in Richtung Fenster herunterdrücken, das Dachmaterial darf jedoch **nicht** berührt werden [a], [b]. Die Leitung komplett durch die Öffnung im Markisenkasten ziehen. Nach Montage des Rollladen-Oberteils die Sicherungsschrauben eindrehen [c], [d].

GHL/VTL: Das Rollladen-Oberteil **muss** in einem der zwei oberen Löcher montiert werden.

FRANÇAIS: Descendre au maximum le coffre du volet, **sans pour autant** le mettre en contact avec le matériau de couverture [a], [b]. Tirer le câble à travers le trou du capot de la fenêtre. Positionner et serrer les vis de sécurité après l'installation du coffre du volet [c], [d].

GHL/VTL: Le coffre **doit** être fixé en utilisant un des deux trous du haut.

DANSK: Rulleskoddens topkasse sænkes så langt ned som muligt. Topkassen må **ikke** presses mod tagmaterialet [a], [b]. Ledningen trækkes gennem hullet i vinduets topkasse. Efter montering af rulleskoddens topkasse monteres sikringskrue [c], [d].

GHL/VTL: Topkassen **skal** monteres i et af de to øverste huller.

NEDERLANDS: Plaats de cassette van het rolluik zover mogelijk naar beneden. Zorg ervoor dat de cassette **niet** op het dakbedekkingsmateriaal rust [a], [b]. Trek de draad door het gat in de bovenste afdeklijst van het dakvenster. Plaats de veiligheidsschroeven na het installeren van de cassette [c], [d].

GHL/VTL: De cassette **moet** in één van de twee bovenste gaten geplaatst worden.

ITALIANO: Abbassare quanto più possibile il blocco superiore della persiana. Fare in modo che il blocco superiore **non** comprima il materiale di copertura [a], [b]. Far passare il cavo attraverso il foro sul rivestimento superiore della finestra. Fissare le viti di sicurezza dopo l'installazione del blocco superiore della persiana [c], [d].

GHL/VTL: Il blocco superiore **deve** essere fissato in uno dei due fori superiori.

ESPAÑOL: Baje el tambor de la persiana tanto como sea posible, **sin presionarlo** contra el material de cubierta [a], [b]. Pase el cable a través del orificio del perfil de la ventana. Coloque los tornillos de seguridad después de haber colocado el tambor de la persiana [c], [d].

GHL/VTL: El tambor **debe** colocarse en uno de los dos orificios superiores.

10

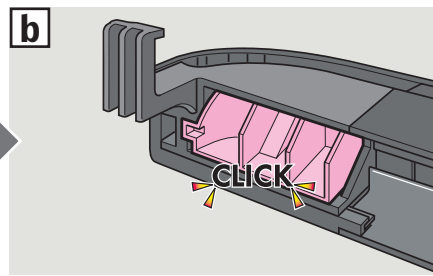
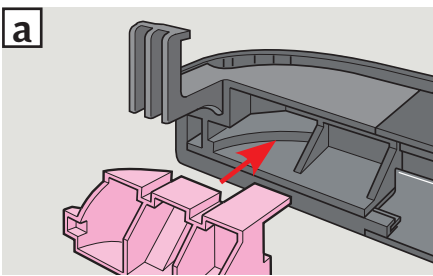
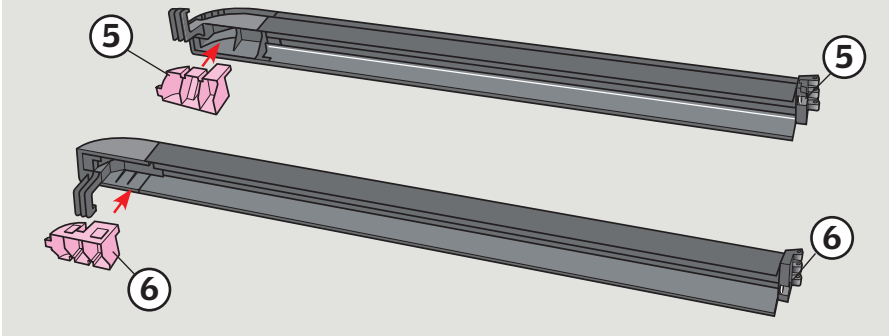

ENGLISH: Fit plastic pieces on the roller shutter side profiles [a](#), [b](#).

DEUTSCH: Kunststoffteile in die seitlichen Führungsschienen des Rollladens einsetzen [a](#), [b](#).

FRANÇAIS: Mettre en place les pièces en plastique sur les glissières du volet [a](#), [b](#).

DANSK: Plastindlæg monteres i rulleskoddens sideprofiler [a](#), [b](#).

NEDERLANDS: Plaats de kunststof delen in de zijgeleidingen van het rolluik [a](#), [b](#).

ITALIANO: Fissare i componenti in plastica sulle guide laterali della persiana [a](#), [b](#).

ESPAÑOL: Fije las piezas de plástico a los carriles laterales de la persiana [a](#), [b](#).

11

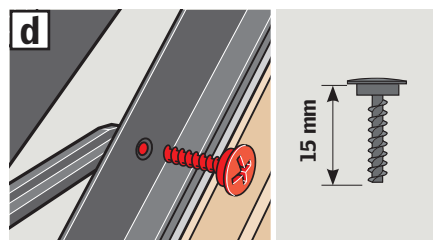
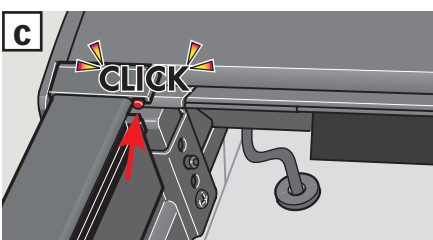
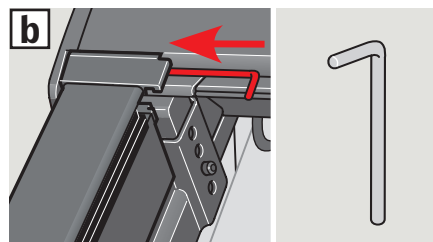
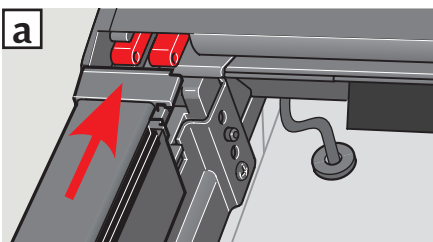
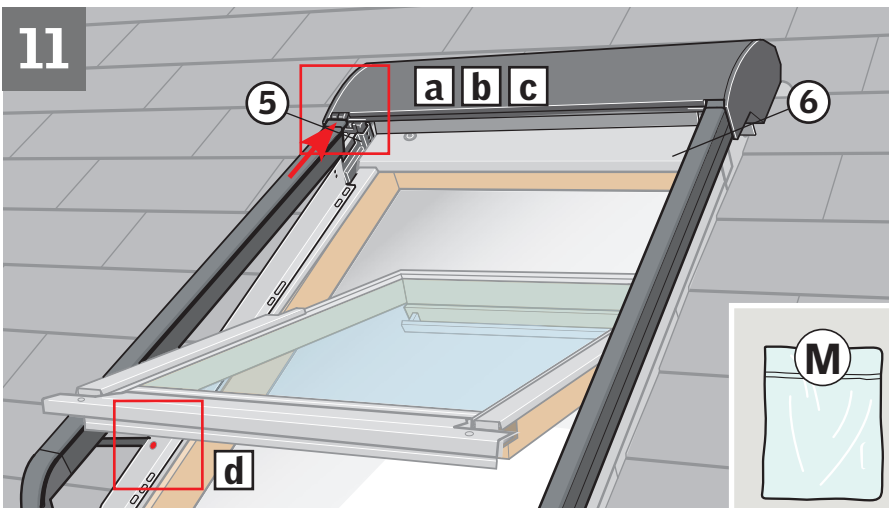

ENGLISH: Fit side profiles [a](#). Insert and fix pins for hinges [b](#), [c](#). Attach opening restrictors to side covers with screws [d](#).

DEUTSCH: Seitliche Führungsschienen montieren [a](#). Splinte für die Scharniere einsetzen [b](#), [c](#). Öffnungsbegrenzer an den Seitenblechen festschrauben [d](#).

FRANÇAIS: Mettre en place les glissières latérales [a](#). Fixer les axes des charnières [b](#), [c](#). Fixer les limiteurs d'ouverture sur les profilés latéraux, à l'aide des vis [d](#).

DANSK: Sideprofiler monteres [a](#). Split til hængsler monteres [b](#), [c](#). Åbningsbegrænsere monteres på sideskærme [d](#).

NEDERLANDS: Plaats de zijgeleidingen [a](#). Bevestig de pinnen voor de scharnieren [b](#), [c](#). Bevestig de uitzetbegrenzer met de schroeven op de zijgeleider [d](#).

ITALIANO: Inserire le guide laterali [a](#) e i perni per le cerniere [b](#), [c](#). Fissare i limitatori di apertura ai profili laterali con le viti [d](#).

ESPAÑOL: Fije los carriles laterales [a](#). Coloque los pasadores de las bisagras [b](#), [c](#). Atornille los limitadores de apertura [d](#).

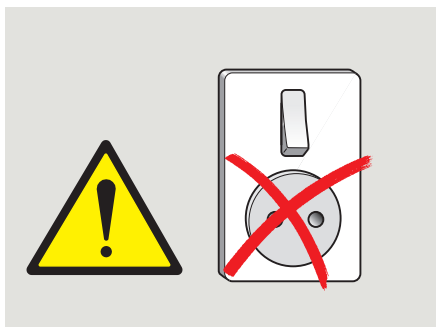
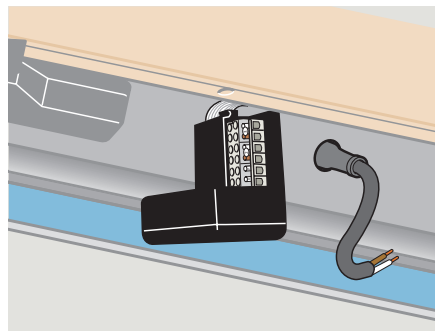
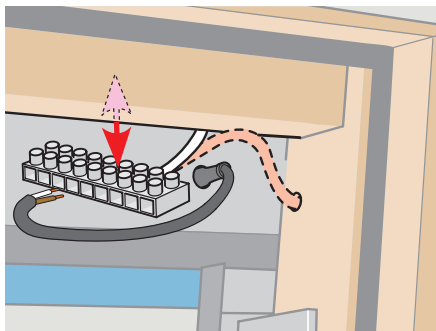
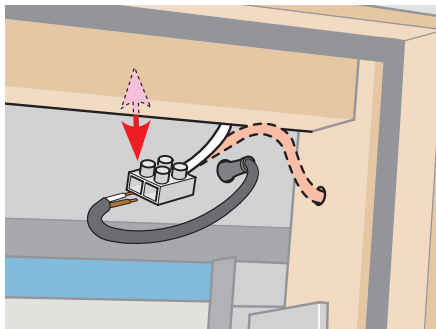
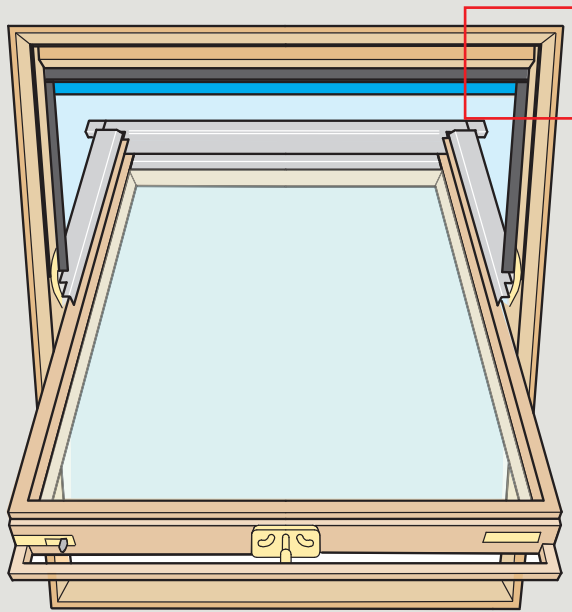

ENGLISH: Connect the cable to terminal block or connection box. For connection to control unit/ remote control. If the window was fitted with a black screen profile and/or a connection box, refit profile/box.

⚠ Do not connect the roller shutter directly to a power socket!

The roller shutter is now ready for use. For important information, see pages 48-50.

DEUTSCH: Die Leitung an die Lüsterklemme oder Anschlussdose anschließen. Anschluss an die Steuereinheit: Siehe die Anleitung für Steuereinheit/Fernbedienung. Falls das Fenster im Markisenkasten mit einem schwarzen Profil und/oder einer Anschlussdose versehen war, dieses/diese wieder montieren.

⚠ Die Zuleitung des Rollladens nie direkt mit einer Steckdose verbinden!

Der Rollladen ist jetzt fertig montiert. Für wichtige Informationen: Siehe Seiten 48-50.

FRANÇAIS : Connecter le câble sur le bloc domino ou le boîtier de connexion. Pour la connexion à l'unité de contrôle, vous référer à la notice correspondante ou de la télécommande. Si la fenêtre était équipée d'un déflecteur noir et/ou d'un boîtier de connexion, le (ou les) remettre en place.

⚠ Ne pas brancher directement le volet roulant sur une prise secteur!

Le volet roulant est désormais prêt à l'emploi. Information importante en pages 48 à 50.

DANSK: Ledningen tilsluttes klemrække eller tilslutningsboks. Tilslutning til styreenheden: se vejledning for styreenhed/fjernbetjening. Hvis vinduet var forsynet med en sort skærmrille og/eller en tilslutningsboks, monteres denne/disse igen.

⚠ Rulleskodden må ikke tilsluttes direkte til en stikkontakt!

Rulleskodden er nu færdigmonteret. For vigtig information se side 48-50.

NEDERLANDS: Verbind de kabel met het kroonsteenblokje of aansluitdoos. Voor de aansluiting op een bedieningscentrale, kunt u de instructies van het bedieningscentrale/afstandsbediening raadplegen. Indien het dakvenster van een zwart afdekrooster en/of aansluitdoos was voorzien, dít/deze weer herbevestigen.

⚠ Sluit het rolluik niet direct aan op de netspanning!

Het rolluik is nu klaar voor gebruik. Voor belangrijke informatie, zie pagina 48-50.

ITALIANO: Collegare il cavo di alimentazione alla morsettiera o alla scatola di connessione. Per la connessione all'unità di controllo, fare riferimento alle istruzioni dell'unità di controllo/telecomando. Se la finestra è dotata di un profilo nero e/o scatola di connessione, fissarli nuovamente.

⚠ Non collegare la persiana direttamente alla presa di rete!

Ora la persiana elettrica è pronta per l'uso. Per informazioni importanti vedere pag. 48-50.

ESPAÑOL: Conecte el cable al terminal ó a la caja de conexiones. Para la conexión a la unidad de control, consulte las instrucciones correspondientes de la unidad de control/mando a distancia. Si la ventana tenía un perfil negro y/o una caja de conexiones, vuelva a colocar el perfil/caja de conexiones nuevamente.

⚠ ¡No conecte la persiana directamente a la corriente!

La persiana exterior puede usarse ya. Información importante en las páginas 48-50.

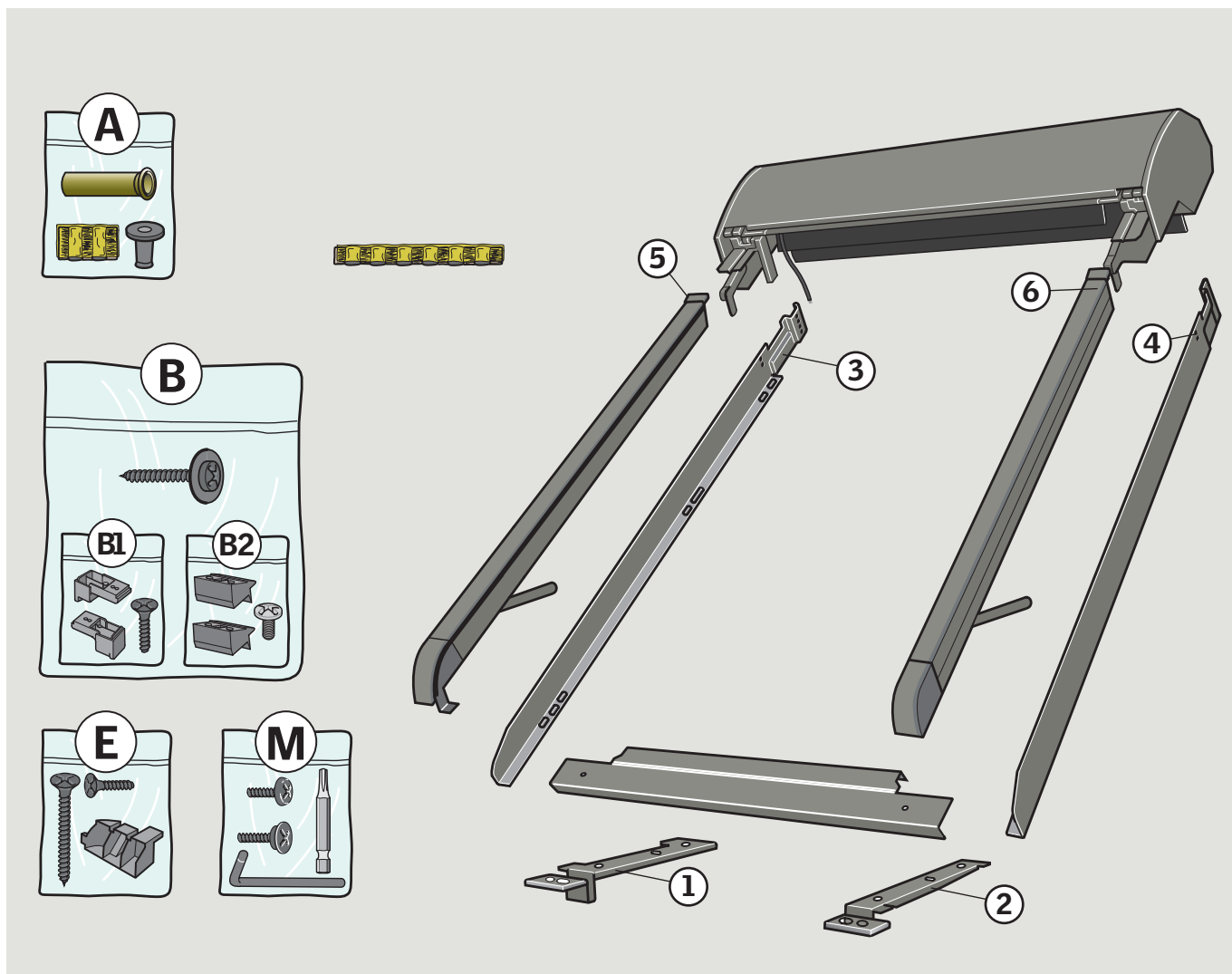

TOOLS · WERKZEUG · OUTILS · VÆRKTØJ · GEREEDSCHAP · UTENSILI · HERRAMIENTAS

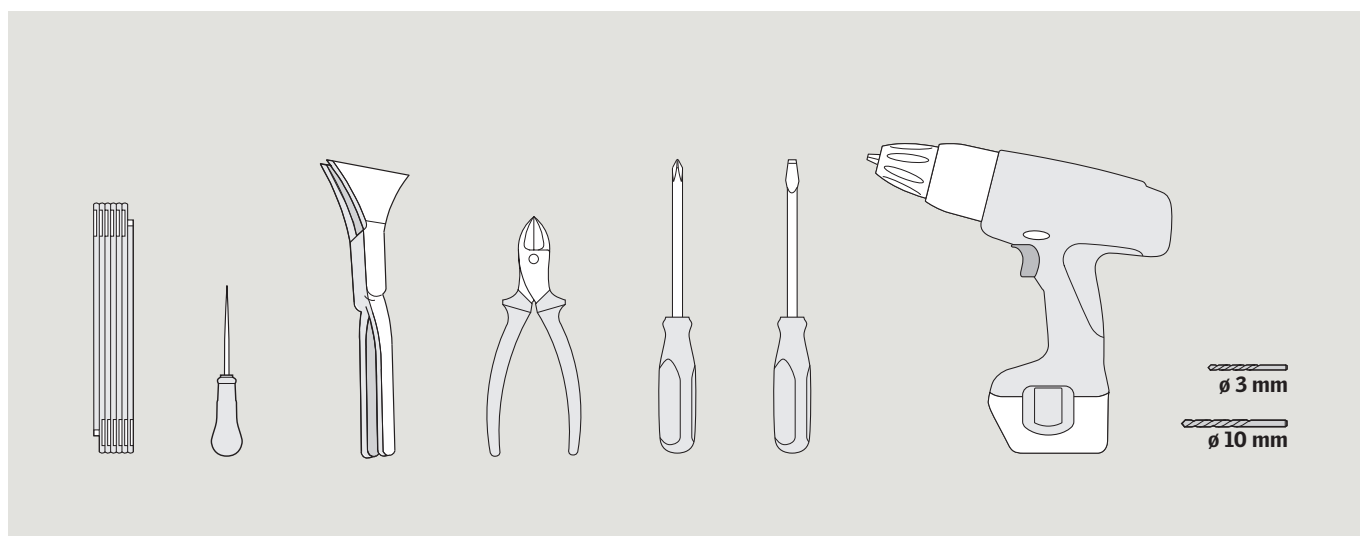

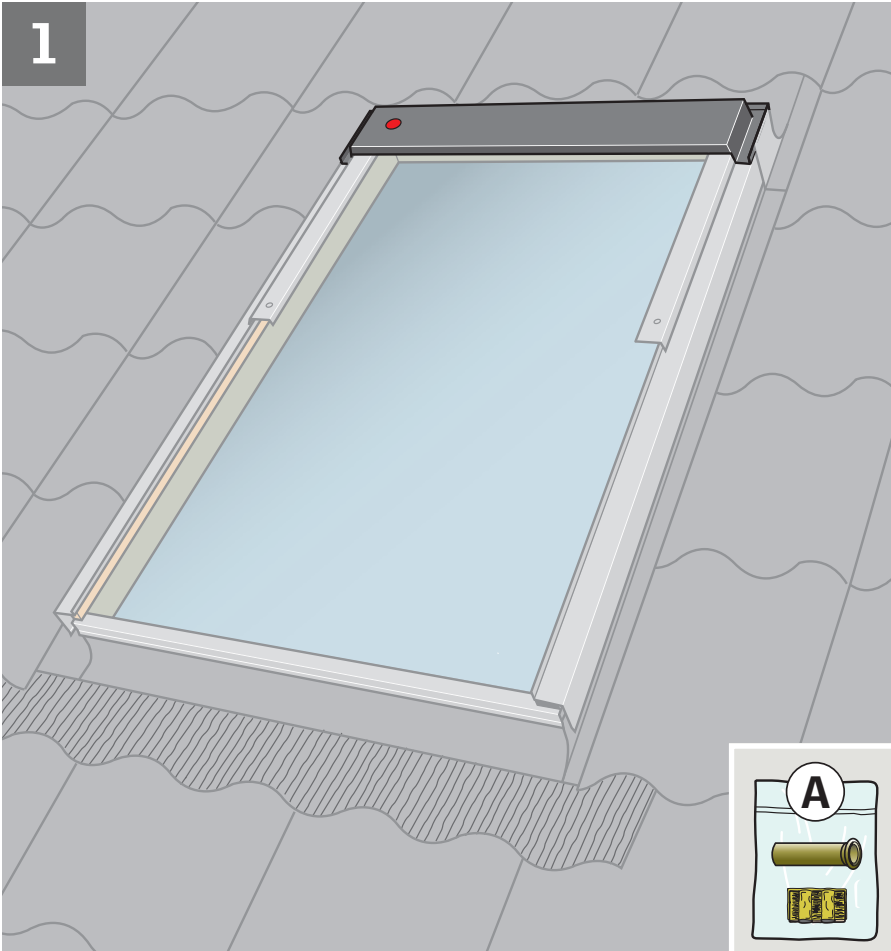

ENGLISH: If the window has been fitted with a connection box, remove this temporarily **a**. Drill hole **b** or **c** and fit rubber grommet **d**. Pull grommet through from the inside **e**.

DEUTSCH: Falls das Fenster im Markisenkasten mit einer Anschlussdose versehen ist, diese vorübergehend entfernen **a**. Loch in den Markisenkasten bohren **b** oder **c**. Gummidichtung anbringen **d** und nach innen durchziehen **e**.

FRANÇAIS : Si la fenêtre est équipée d'un boîtier de connexion, l'enlever temporairement **a**. Percer un trou dans le capot **b** ou **c** et mettre en place le joint passefil en caoutchouc **d**. Bien tirer ce joint de l'intérieur **e**.

DANSK: Hvis vinduet er forsynet med en tilslutningsboks, afmonteres denne midlertidigt **a**. Hul bores **b** eller **c**, og gummipakning sættes i **d**. Træk i gummipakningen fra indersiden **e**.

NEDERLANDS: Indien het dakvenster van een aansluitdoos is voorzien, verwijder deze dan tijdelijk **a**. Boor het gat **b** of **c** en plaats hierin het rubberen dopje **d**. Trek het dopje vanaf de binnenzijde op zijn plaats **e**.

ITALIANO: Se la finestra è dotata di una scatola di connessione, rimuoverla temporaneamente **a**. Forare **b** o **c** e inserire il tappino in gomma nel foro praticato **d**. Tirare il tappino dall'interno **e**.

ESPAÑOL: Si la ventana tiene una caja de conexiones, desmóntela provisionalmente **a**. Haga un taladro **b** o **c** y fije la junta de goma **d**, tirando desde el interior **e**.

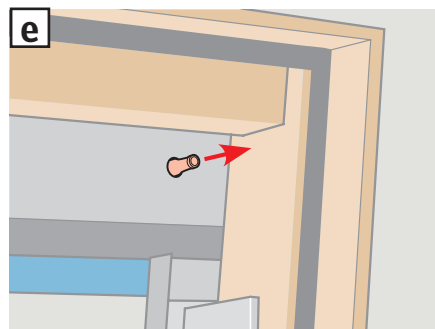
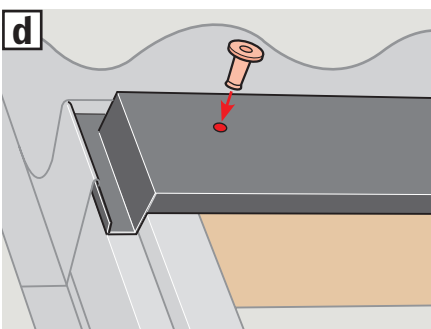
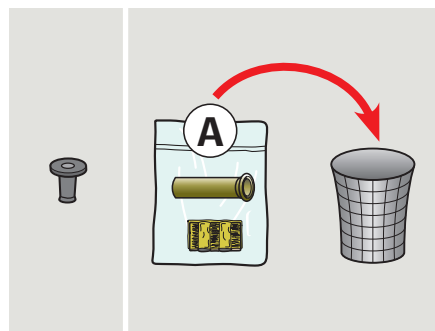
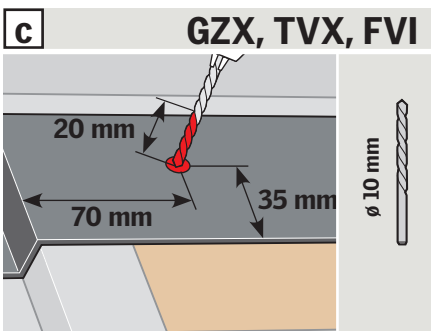
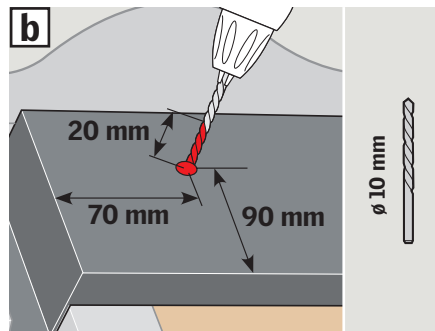
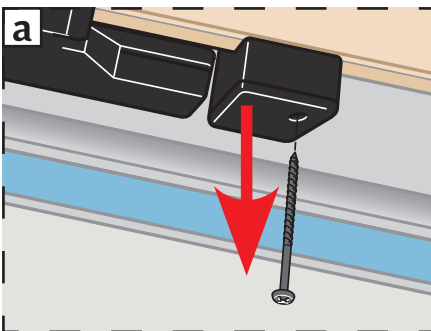

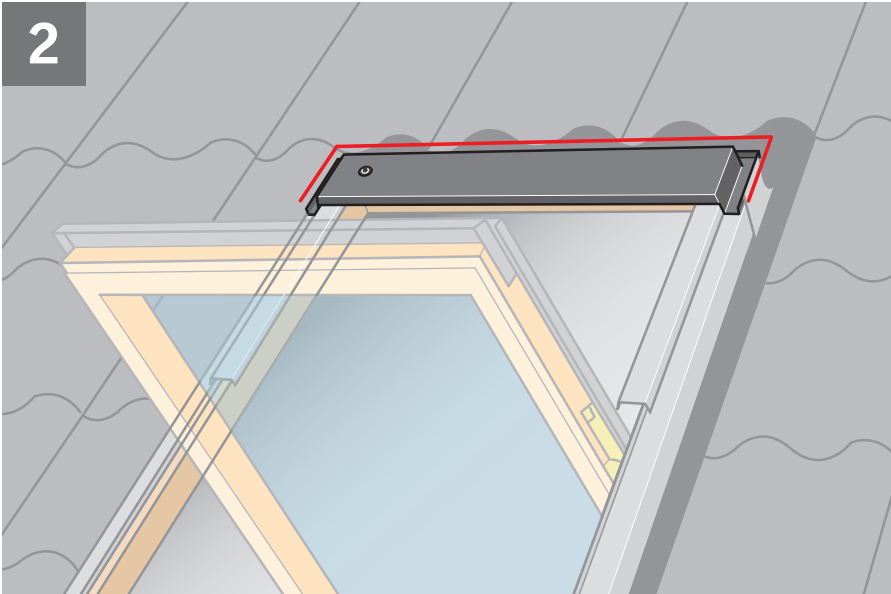
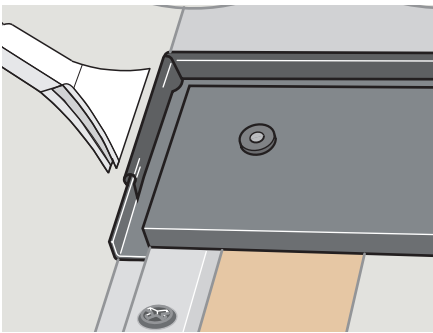
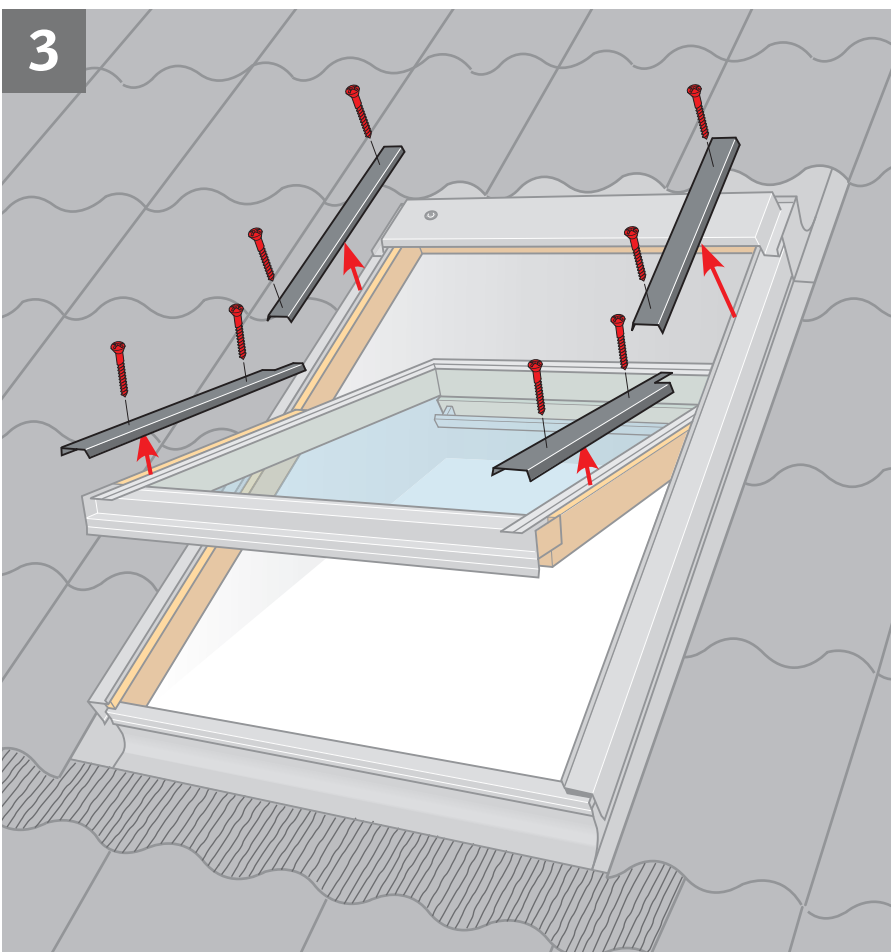
2**ENGLISH:** Compress flashing overlap.**DEUTSCH:** Umgebogene Kante zusammendrücken.**FRANÇAIS :** Resserrer le recouvrement latéral du raccordement.**DANSK:** Den ombukkede kant klemmes sammen.**NEDERLANDS:** Omgebogen gootstukken samenknijpen.**ITALIANO:** Comprimere l'aggancio superiore del raccordo.**ESPAÑOL:** Apriete el solape del tapajuntas.**3****ENGLISH:** Remove covers indicated temporarily. Note the position of the covers for later refitting.**DEUTSCH:** Dargestellte Abdeckbleche vorübergehend entfernen. Position der Abdeckbleche für spätere Montage beachten.**FRANÇAIS :** Retirer temporairement les profilés indiqués. Prendre soin de noter leur position respective pour leur remise en place ultérieure.**DANSK:** Viste beklædningsdele afmonteres midlertidigt. Bemærk beklædningsdelenes placering for senere montering.**NEDERLANDS:** Verwijder tijdelijk de aangegeven afdeklijsten. Let op de plaats van de afdeklijsten voor het later herbevestigen.**ITALIANO:** Togliere temporaneamente i rivestimenti indicati. Fare attenzione alla posizione dei rivestimenti per il successivo fissaggio.**ESPAÑOL:** Desmante los perfiles indicados, provisionalmente. Recuerde la posición de los perfiles para colocarlos con facilidad más adelante.

4

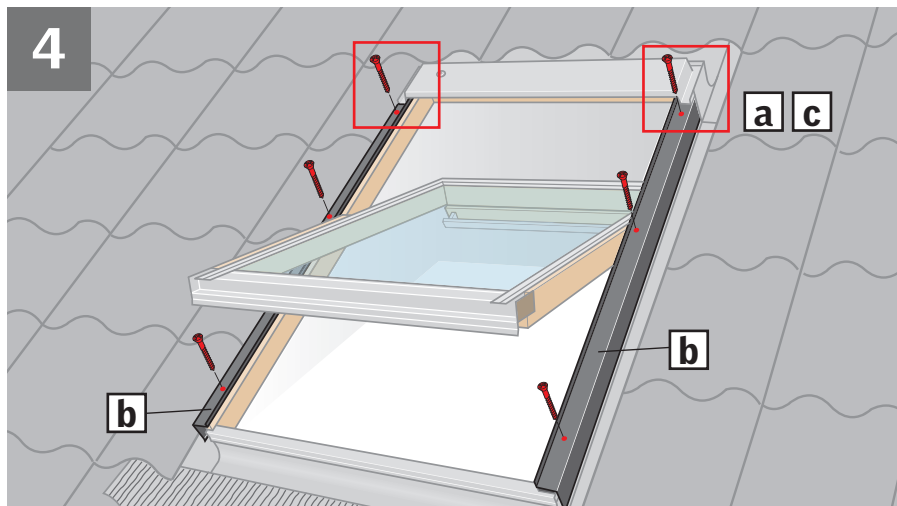

ENGLISH: Remove cover screws except the top cover screw **[a]**. The number of screws depends on the size and type of the window. Do **not** remove side frame covers **[b]**. If there is a mark at the top instead of a hole, drill hole at mark **[c]**. Place sealant on **all** screw holes **[d]**.

GHL/VTL: For certain window sizes (see table) the position of the top hole should be measured as shown.

DEUTSCH: Blechschrauben mit Ausnahme der obersten Schraube entfernen **[a]**. Anzahl der Schrauben hängt von Größe und Fenstertyp ab. Seitliche Abdeckbleche **[b]** **nicht** entfernen. Sollte oben eine Markierung statt eines Loches vorhanden sein, Loch mit Durchmesser \varnothing 3 mm bohren **[c]**. Dichtungsmaterial auf **alle** Schraubenlöcher kleben **[d]**.

GHL/VTL: Bei diesen besonderen Fenstern (siehe Tabelle) Platzierung des oberen Loches wie gezeigt ermitteln.

FRANÇAIS : Retirer les vis des profilés à l'exception de celles du capot **[a]**. Le nombre de vis est fonction de la dimension et du type de la fenêtre. **Ne pas** retirer les profilés latéraux **[b]**. S'il n'y a qu'une marque à la place d'un trou de vis, percer ce trou **[c]**. Mettre une pastille de mastic sur **chaque** trou de vis **[d]**.

GHL/VTL : Pour certaines dimensions de fenêtres (voir tableau), la position des trous supérieurs doit être mesurée comme indiqué.

DANSK: Beklædningskruer fjernes, dog ikke den øverste **[a]**. Antal af skruer varierer i forhold til vinduets størrelse og type. Sidekarmbeklædninger **[b]** må **ikke** fjernes. Hvis der i stedet for et hul er et mærke foroven, gennembøres dette **[c]**. Tætningsmateriale klæbes på **alle** skruenhuller **[d]**.

GHL/VTL: Ved visse vinduestørrelser (se skema) udmåles placering af øverste hul som vist.

NEDERLANDS: Verwijder de schroeven van de afdeklijsten, met uitzondering van de bovenste schroef **[a]**. Het aantal schroeven is afhankelijk van de lengte van het dakvenster en het type. De zij-afdeklijsten **[b]** **niet** verwijderen. Indien zich aan de bovenzijde een markeringspunt bevindt in plaats van een schroefgatje, boor dan zelf een gaatje **[c]**. Breng het afdichtingsmateriaal aan op **alle** schroefgatjes **[d]**.

GHL/VTL: Bij bepaalde dakvenster maten (zie overzicht) dient de plaats van het bovenste gat volgens de afbeelding afgemeten te worden.

ITALIANO: Rimuovere le viti dei rivestimenti fatta eccezione per la parte superiore del rivestimento **[a]**. Il numero delle viti dipende dalla misura e dal tipo di finestra. **Non** rimuovere i rivestimenti laterali **[b]**. Se sulla parte superiore c'è un segno invece di un foro, praticare un foro **[c]**. Inserire il sigillante in **tutti** i fori delle viti **[d]**. **GHL/VTL:** Per alcune misure (vedere tabella) la posizione del foro superiore deve essere misurata come illustrato.

ESPAÑOL: Quite los tornillos de los perfiles exteriores excepto los superiores **[a]**. La cantidad de tornillos depende del tamaño y tipo de ventana. **No** quite el perfil lateral del marco **[b]**. Si en la parte superior hubiera una marca en vez de un orificio, taládrelo **[c]**. Selle **todos** los orificios de los tornillos **[d]**.

GHL/VTL: En algunos tamaños de ventanas (vea la tabla), la posición del orificio debe medirse como se indica.

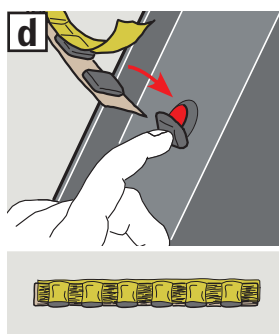
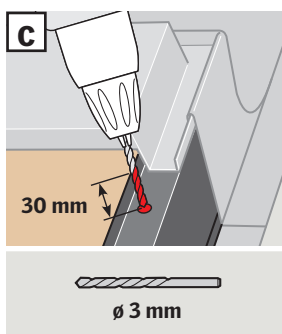
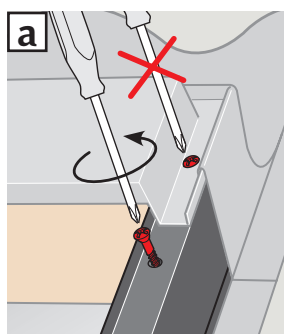

GHL/VTL

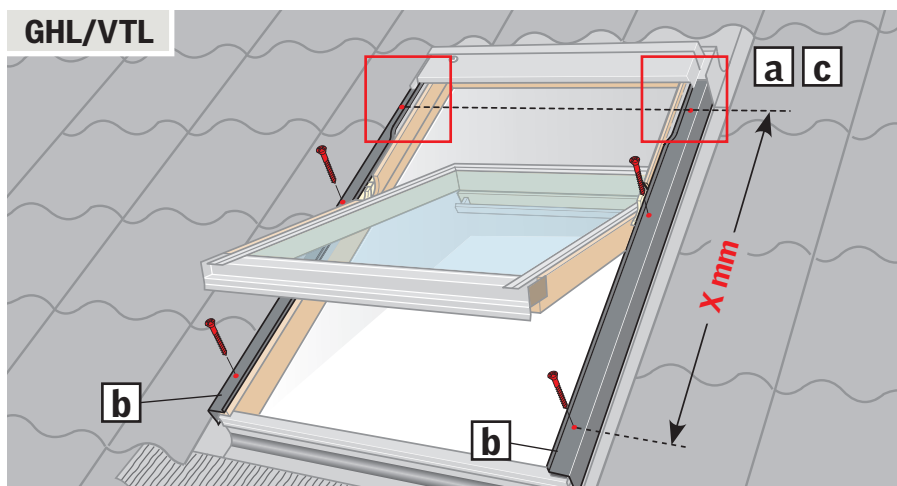

GHL/VTL	X mm
1, 6, 7, 31	715
4, 5, 14	915
2, 8, 10	1135

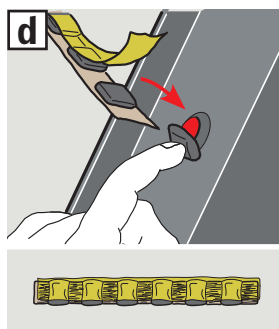
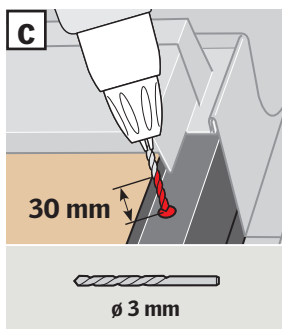
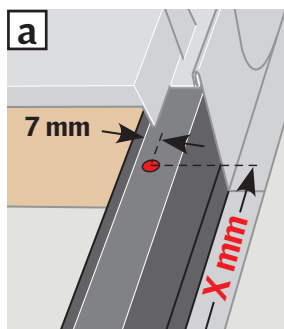

5

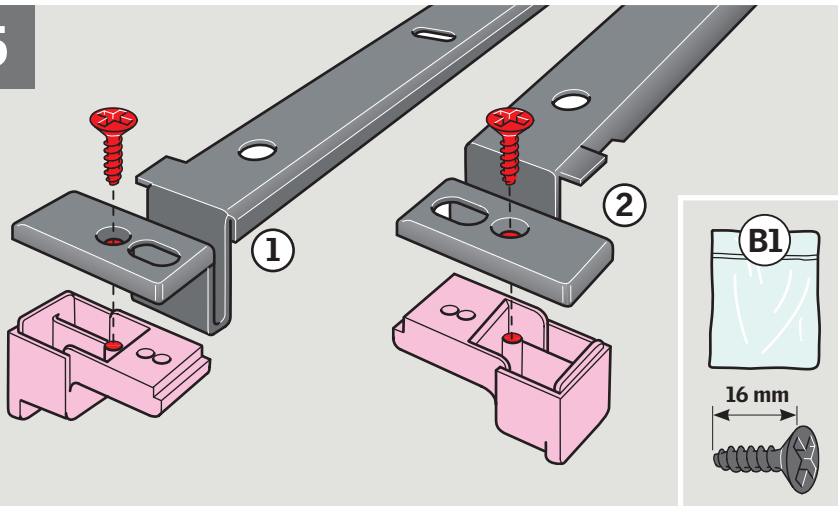

ENGLISH: Fit end caps on storm brackets.

DEUTSCH: Abdeckkappen an den Sturm-
beschlägen montieren.

FRANÇAIS : Fixer les embouts sur les profilés
"tempête".

DANSK: Endepropper monteres på storm-
beslagene.

NEDERLANDS: Breng de eindkapjes aan op de
stormbeugels.

ITALIANO: Fissare i terminali sulle staffe di
sicurezza.

ESPAÑOL: Fije las tapas a los perfiles de
seguridad.

6

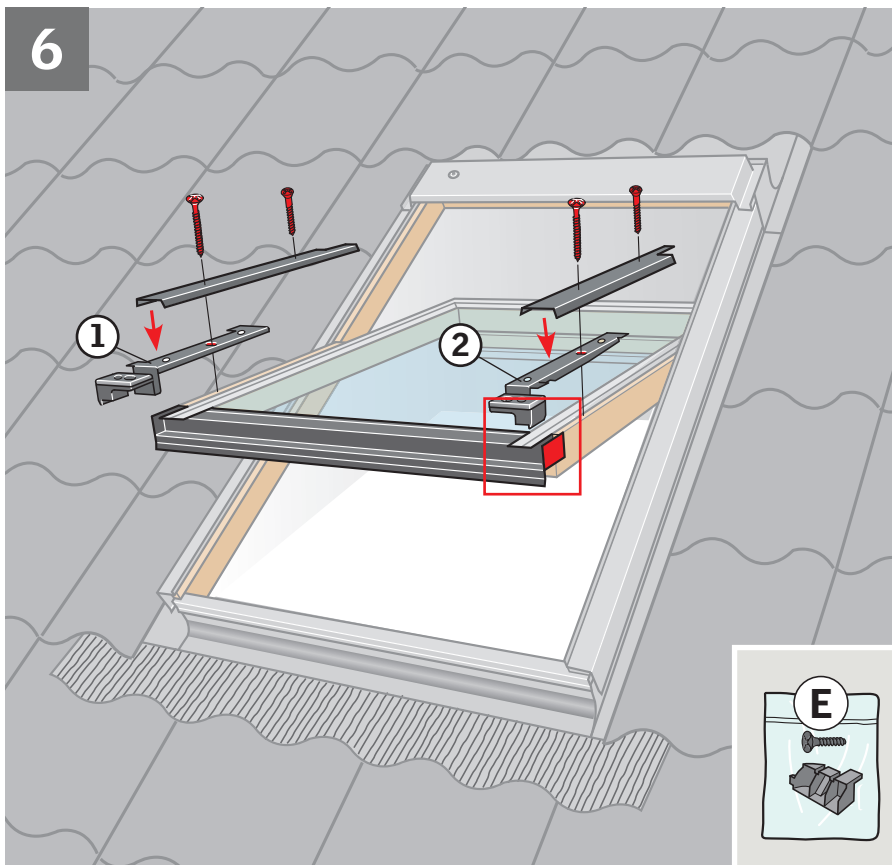

ENGLISH: Screw storm brackets and covers
onto window sash using existing holes. Storm
brackets must be positioned behind the metal
flaps **a**. Use 45 mm screws supplied in the
outermost holes **b** and existing screws in the
innermost holes **c**.

DEUTSCH: Sturmbeschläge und Abdeckbleche
am Fensterflügel in den vorhandenen Löchern
mit 45 mm Schrauben befestigen. Sturmbeschlä-
ge **hinter** den Metallklappen anbringen **a**.
Beigelegte 45 mm Schrauben in den äußeren
Löchern **b** und vorhandene Schrauben in den
inneren Löchern **c**.

FRANÇAIS : Visser les profilés "tempête" et les
profilés sur l'ouvrant en utilisant les trous
existants. Les profilés "tempête" doivent passer
derrière les languettes métalliques **a**. Utiliser les
vis de 45 mm fournies pour les trous les plus à
l'extérieur **b**. Utiliser les vis d'origine pour les
trous les plus à l'intérieur **c**.

DANSK: Stormbeslag og beklædningsdele skrues
fast på vinduesrammen i eksisterende huller.
Stormbeslagene skal placeres bag metalflap-
perne **a**. Vedlagte 45 mm skruer anvendes i
yderste huller **b** og eksisterende skruer i
inderste huller **c**.

NEDERLANDS: Schroef de stormbeugels en
afdeklijsten op het draaiend gedeelte in de
bestaande gaten. De stormbeugels moeten
achter de metalen flapjes worden geplaatst **a**.
Gebruik de 45 mm schroeven om de stormbeugel
en de afdeklijsten tezamen vast te schroeven **b**.
De andere kant van de lijst kan met de eerder
verwijderde schroeven vastgezet worden **c**.

ITALIANO: Fissare le staffe di sicurezza ed i
rivestimenti sul battente nei fori esistenti. Le
staffe di sicurezza devono essere posizionate
dietro le alette di metallo **a**. Utilizzare le viti da
45 mm, fornite, nei fori più lontani **b** e le viti
esistenti nei fori più interni **c**.

ESPAÑOL: Atornille los perfiles de seguridad y
los de la ventana desmontados anteriormente a
la hoja en los orificios existentes. Los perfiles de
seguridad deben colocarse debajo de la chapa **a**.
Use los tornillos de 45 mm para los orificios más
exteriores **b** y los tornillos que había anterior-
mente para los orificios más interiores **c**.

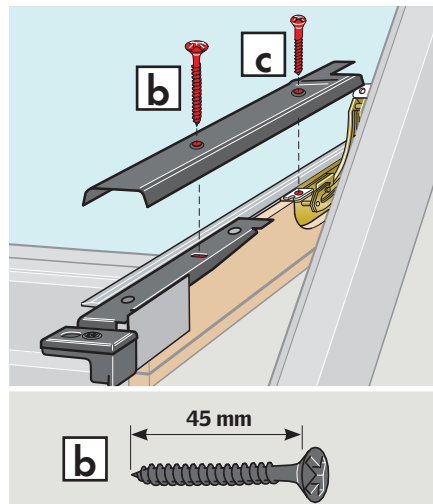
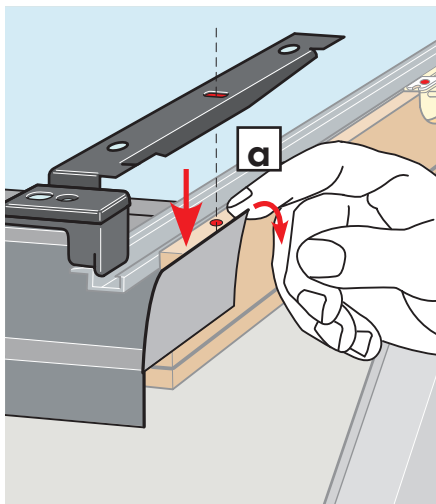

7

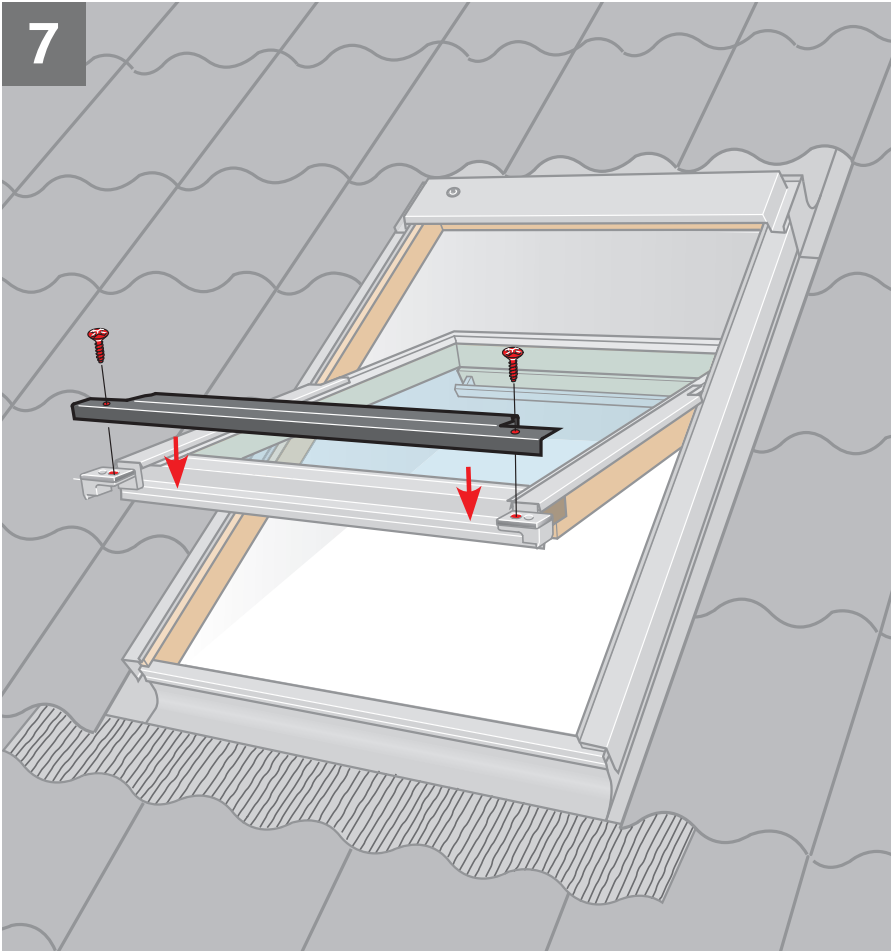

ENGLISH: Fit bottom cover.

DEUTSCH: Unteres Abdeckblech montieren.

FRANÇAIS : Fixer le profilé en partie basse.

DANSK: Bundskærmen monteres.

NEDERLANDS: Plaats de onderste lijst van het rolluik.

ITALIANO: Fissare il rivestimento inferiore.

ESPAÑOL: Fije el perfil inferior.

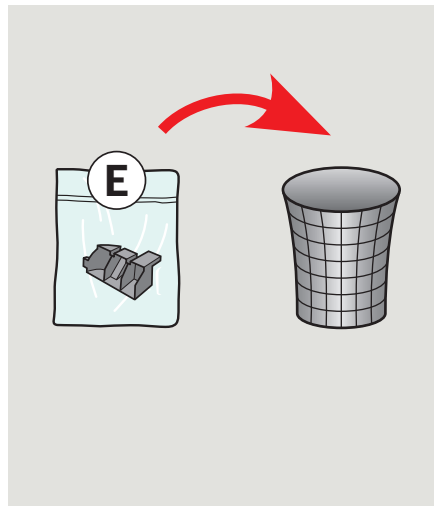
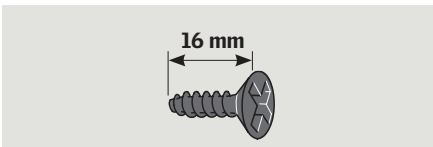
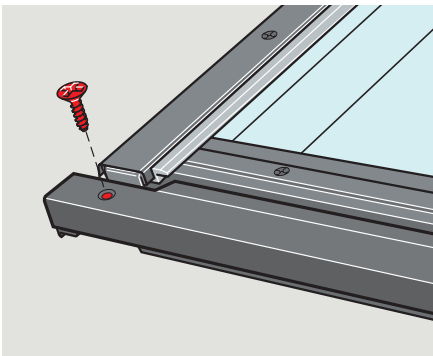

8

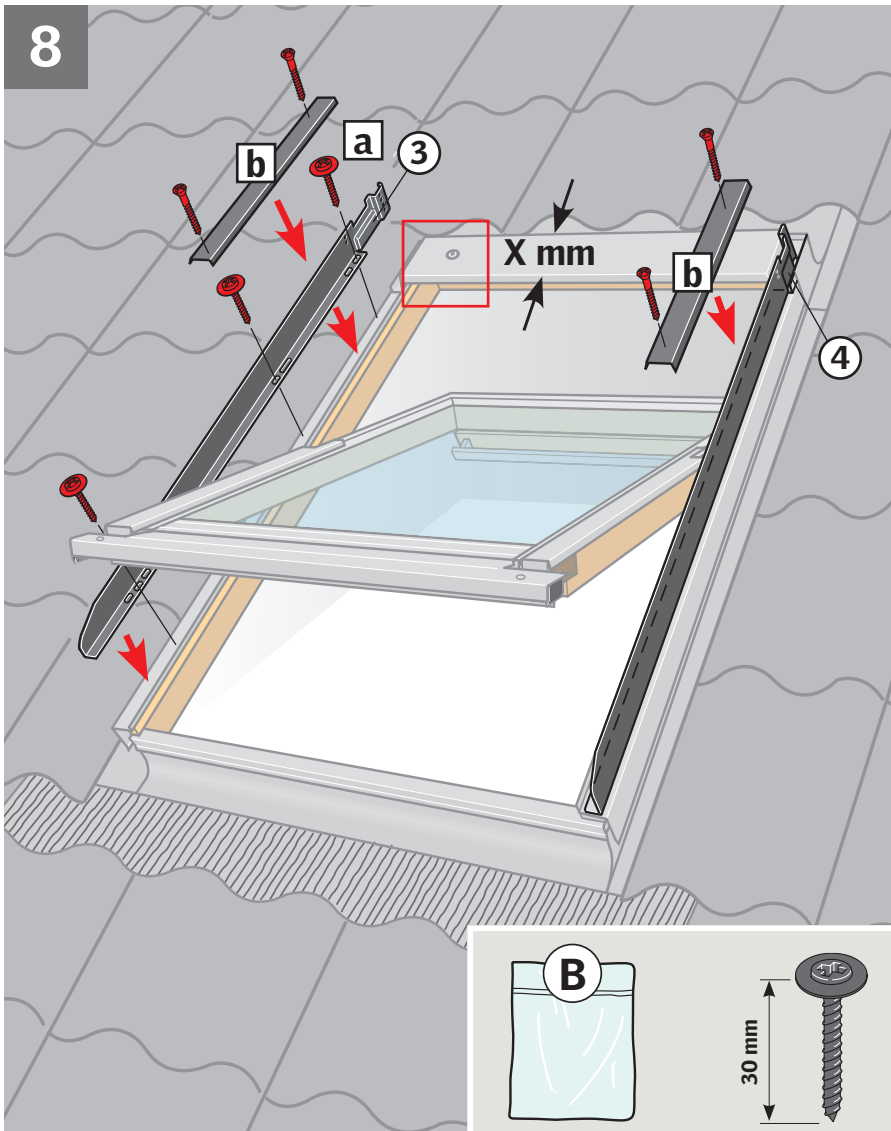

ENGLISH: Measure the width of the window top cover (X mm). Depending on this width place the roller shutter side covers as shown in the detailed drawings **A**, **B** or **C**. Fix roller shutter side covers with screws **a**. Fit window covers **b** using existing screws.

VTL: Knock in the window top cover slightly at both sides to make space for the side covers.

DEUTSCH: Die Breite des Markisenkastens messen (X mm). Je nach dieser Breite die Seitenbleche des Rollladens anbringen wie in den Detailzeichnungen **A**, **B** oder **C** abgebildet. Seitenbleche des Rollladens festschrauben **a**. Fenster-Abdeckbleche **b** mit vorhandenen Schrauben montieren.

VTL: Den Markisenkasten ein wenig an beiden Seiten eindellen, um Platz für die Seitenbleche zu schaffen.

FRANÇAIS : Mesurer la largeur du capot de la fenêtre (X mm). Selon cette largeur positionner les profilés latéraux comme indiqué dans les schémas **A**, **B** ou **C**. Mettre en place et visser les profilés latéraux du volet roulant **a**. Fixer les profilés courts du dormant **b** en utilisant les vis d'origine.

VTL : Enfoncer légèrement les parties latérales du capot de la fenêtre pour faire de la place aux profilés latéraux.

DANSK: Bredden på vinduets topkasse måles (X mm). Afhængig af denne bredde placeres sideskærme som vist i detailtegningerne **A**, **B** eller **C**. Rulleskoddens sideskærme skrues fast **a**. Vinduets beklædningsdele **b** monteres med eksisterende skruer.

VTL: Vinduets topkasse bankes lidt ind i begge sider for at få plads til sideskærmene.

NEDERLANDS: Bepaal de breedte van de bovenkap (X mm). Plaats afhankelijk van deze breedte de afdeklijsten van het rolluik zoals getoond in de gedetailleerde tekeningen **A**, **B** of **C**. Plaats de zijprofielen van het rolluik met de schroeven **a**. Plaats de afdeklijsten van het dakvenster **b** met de bestaande schroeven.

VTL: Timmer voorzichtig op beide kanten van de bovenste afdeklijst om ruimte te maken voor de zijafdeklijsten.

ITALIANO: Misurare la larghezza del rivestimento superiore della finestra (X mm). A seconda di questa larghezza posizionare i rivestimenti laterali delle persiane come illustrato in dettaglio nei disegni **A**, **B** o **C**. Fissare con le viti i profili laterali della persiana **a**. Installare i rivestimenti della finestra **b** utilizzando le viti in dotazione.

VTL: Battere leggermente i rivestimenti superiori della finestra su entrambi i lati per fare spazio ai profili laterali.

ESPAÑOL: Mida el perfil superior de la ventana (X mm). Dependiendo de la medida coloque los perfiles laterales del bastidor de la persiana como se indica en los dibujos **A**, **B** o **C**. Atornille los perfiles **a**. Fije los perfiles de la ventana **b** con sus tornillos originales.

VTL: Deforme ligeramente el perfil superior para poder colocar los perfiles laterales.

A $X = 120-140$ mm

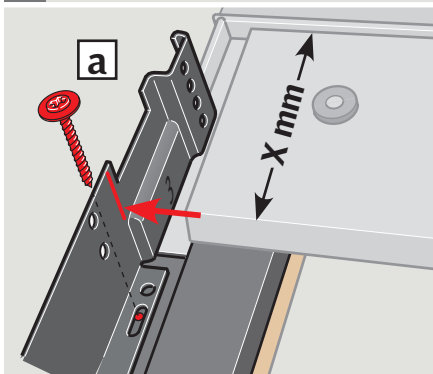

B $X = 110-120$ mm

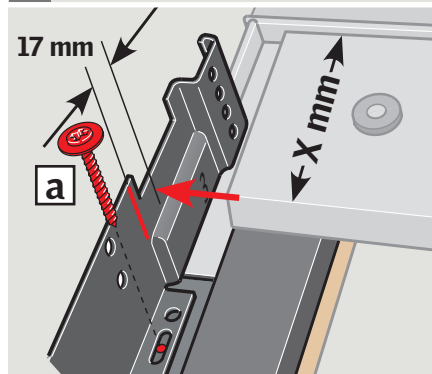

C $X = 60-70$ mm

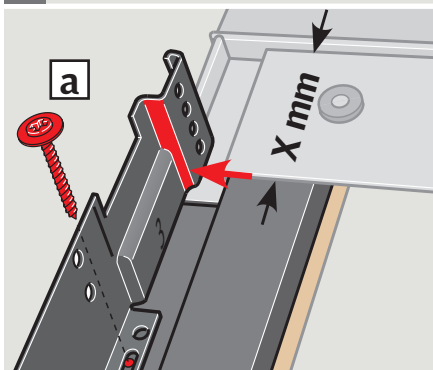

VTL

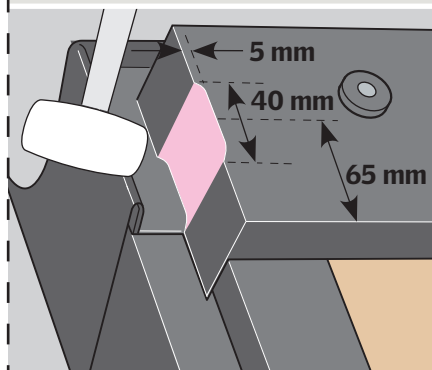

9

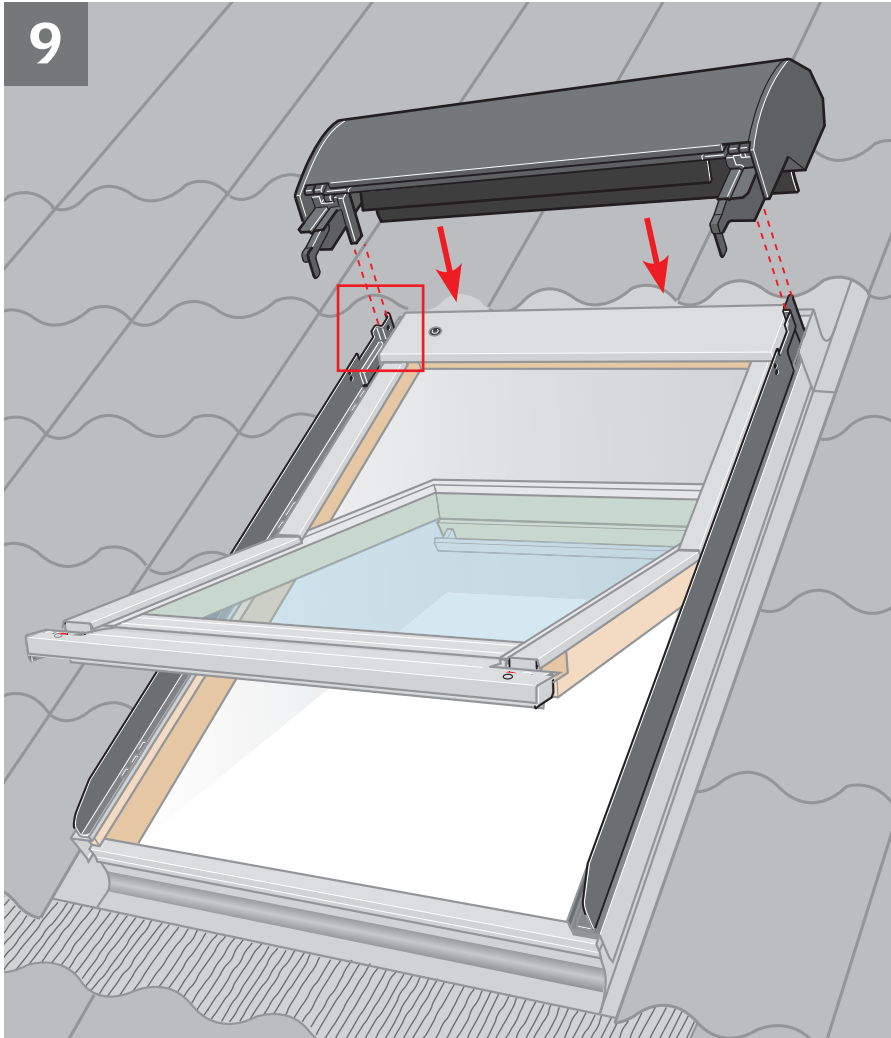

ENGLISH: Fit roller shutter top casing into grooves on side covers **[a]**. Check that rubber gasket at the back fits smoothly against outside of window **[b]**.

DEUTSCH: Das Rollladen-Oberteil in die Führungsnuten der Seitenbleche einsetzen **[a]**. Die Gummischürze muss glatt und dicht am Eindeckrahmen-Oberteil anliegen **[b]**.

FRANÇAIS: Emboîter le coffre du volet roulant dans les logements des profilés latéraux **[a]** en s'assurant que la bavette caoutchouc se positionne correctement au-dessus de la fenêtre **[b]**.

DANSK: Rulleskoddens topkasse monteres i sporene på sideskærmene **[a]**. Den bageste gummipakning skal ligge glat mod vinduets yderside **[b]**.

NEDERLANDS: Plaats de cassette van het rolluik in de groeven van de zijprofielen **[a]**. Zorg ervoor dat het rubberen profiel egaal tegen de buitenkant van het raam ligt **[b]**.

ITALIANO: Fissare il blocco superiore della persiana nella sua sede **[a]**, assicurandosi che la guarnizione aderisca perfettamente alla parte esterna della finestra **[b]**.

ESPAÑOL: Fije el tambor de la persiana en las ranuras de los perfiles del bastidor **[a]**, asegurándose de que la junta de goma superior queda suelta sobre la parte superior del tapajuntas **[b]**.

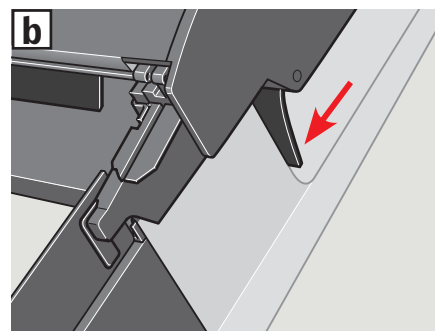
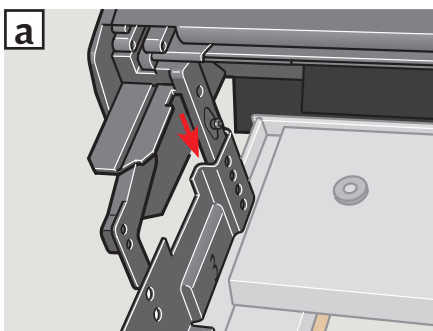

10

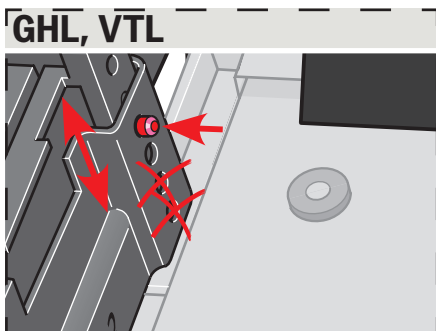
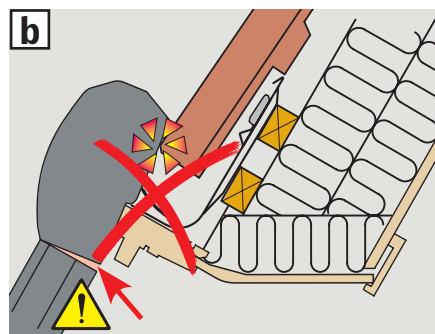
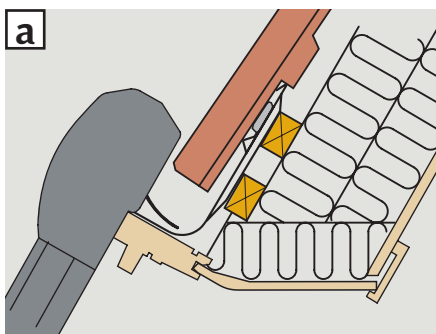
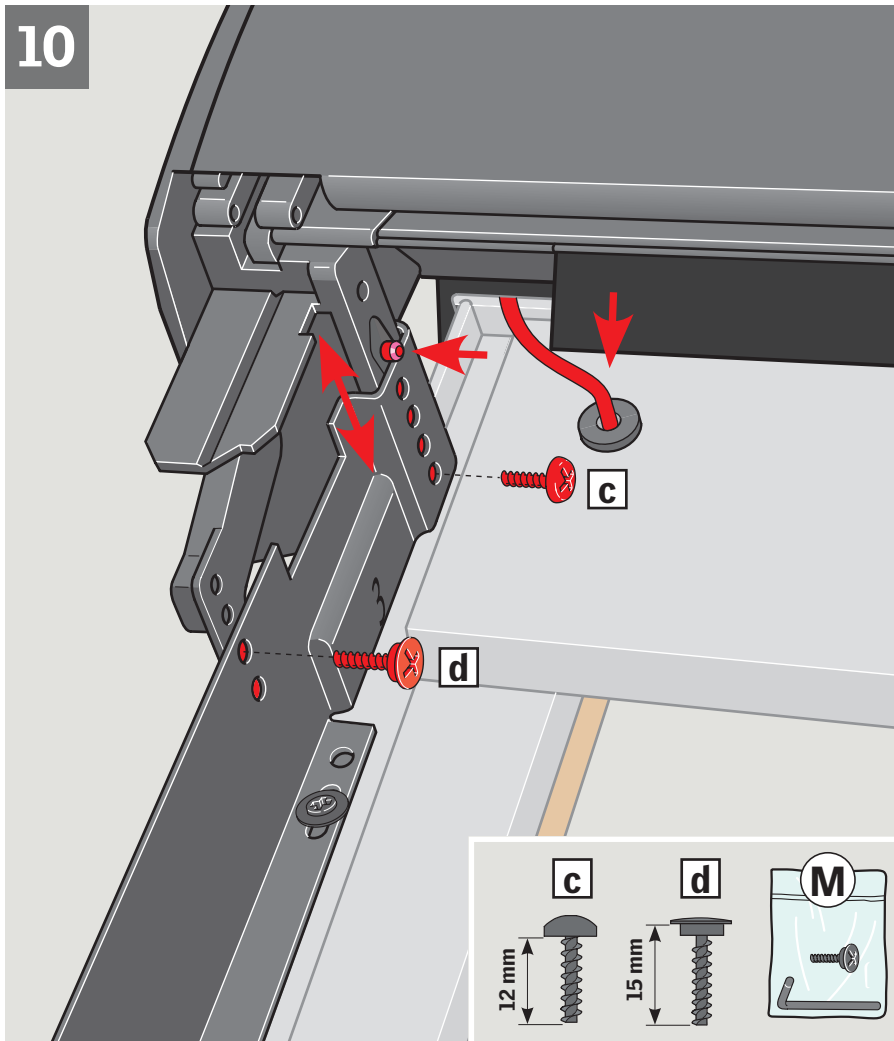

ENGLISH: Lower the roller shutter top casing as much as possible. Do **not** press the top casing against the roofing material [a], [b]. Pull wire through hole on window top cover. Fit securing screws after installing the roller shutter top casing [c], [d].

GHL/VTL: The top casing **must** be fitted in one of the two top holes.

DEUTSCH: Das Rollladen-Oberteil so weit wie möglich in Richtung Fenster herunterdrücken, das Dachmaterial darf jedoch **nicht** berührt werden [a], [b]. Die Leitung komplett durch die Öffnung im Markisenkasten ziehen. Nach Montage des Rollladen-Oberteils die Sicherungsschrauben eindrehen [c], [d].

GHL/VTL: Das Rollladen-Oberteil **muss** in einem der zwei oberen Löcher montiert werden.

FRANÇAIS : Descendre au maximum le coffre du volet, **sans pour autant** le mettre en contact avec le matériau de couverture [a], [b]. Tirer le câble à travers le trou du capot de la fenêtre. Positionner et serrer les vis de sécurité après l'installation du coffre du volet [c], [d].

GHL/VTL : Le coffre **doit** être fixé en utilisant un des deux trous du haut.

DANSK: Rulleskoddens topkasse sænkes så langt ned som muligt. Topkassen må **ikke** presses mod tagmaterialet [a], [b]. Ledningen trækkes gennem hullet i vinduets topkasse. Efter montering af rulleskoddens topkasse monteres sikringskruer [c], [d].

GHL/VTL: Topkassen **skal** monteres i et af de to øverste huller.

NEDERLANDS: Plaats de cassette van het rolluik zover mogelijk naar beneden. Zorg ervoor dat de cassette **niet** op het dakbedekkingsmateriaal rust [a], [b]. Trek de draad door het gat in de bovenste afdeklijst van het dakvenster. Plaats de veiligheidsschroeven na het installeren van de cassette [c], [d].

GHL/VTL: De cassette **moet** in één van de twee bovenste gaten geplaatst worden.

ITALIANO: Abbassare quanto più possibile il blocco superiore della persiana. Fare in modo che il blocco superiore **non** comprima il materiale di copertura [a], [b]. Far passare il cavo attraverso il foro sul rivestimento superiore della finestra. Fissare le viti di sicurezza dopo l'installazione del blocco superiore della persiana [c], [d].

GHL/VTL: Il blocco superiore **deve** essere fissato in uno dei due fori superiori.

ESPAÑOL: Baje el tambor de la persiana tanto como sea posible, **sin presionarlo** contra el material de cubierta [a], [b]. Pase el cable a través del orificio del perfil de la ventana. Coloque los tornillos de seguridad después de haber colocado el tambor de la persiana [c], [d].

GHL/VTL: El tambor **debe** colocarse en uno de los dos orificios superiores.

11

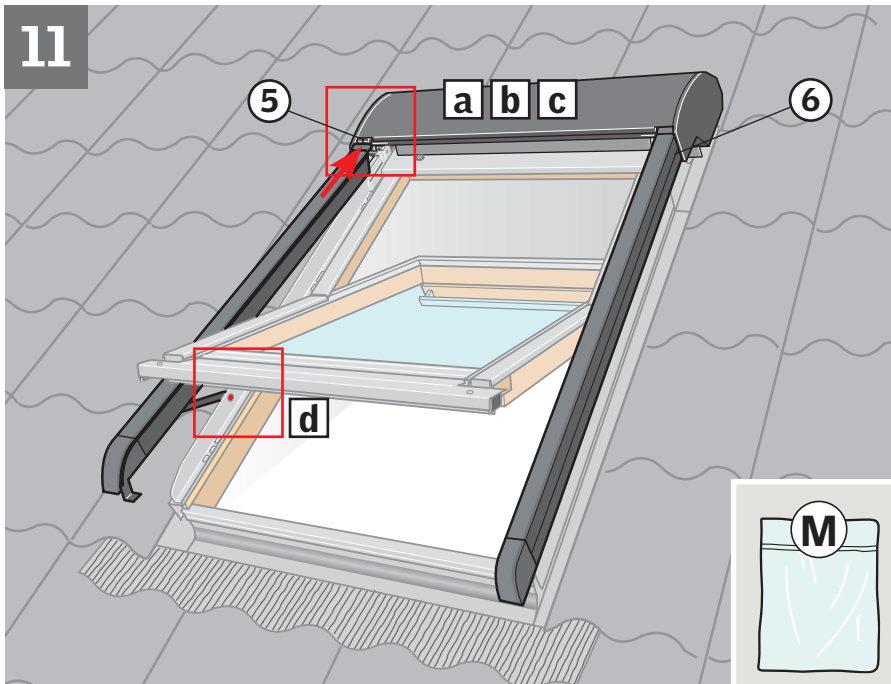

ENGLISH: Fit side profiles **a**. Insert and fix pins for hinges **b**, **c**. Attach opening restrictors to side covers with screws **d**.

DEUTSCH: Seitliche Führungsschienen montieren **a**. Splinte für die Scharniere einsetzen **b**, **c**. Öffnungsbegrenzer an den Seitenblechen festschrauben **d**.

FRANÇAIS : Mettre en place les glissières latérales **a**. Fixer les axes des charnières **b**, **c**. Fixer les limiteurs d'ouverture sur les profilés latéraux, à l'aide des vis **d**.

DANSK: Sideprofiler monteres **a**. Split til hængsler monteres **b**, **c**. Åbningsbegrænsere monteres på sideskærme **d**.

NEDERLANDS: Plaats de zijgeleidingen **a**. Bevestig de pinnen voor de scharnieren **b**, **c**. Bevestig de uitzetbegrenzer met de schroeven op de zijgeleider **d**.

ITALIANO: Inserire le guide laterali **a** e i perni per le cerniere **b**, **c**. Fissare i limitatori di apertura ai profili laterali con le viti **d**.

ESPAÑOL: Fije los carriles laterales **a**. Coloque los pasadores de las bisagras **b**, **c**. Atornille los limitadores de apertura **d**.

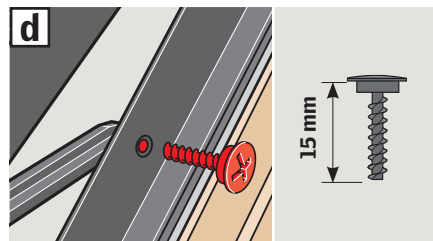
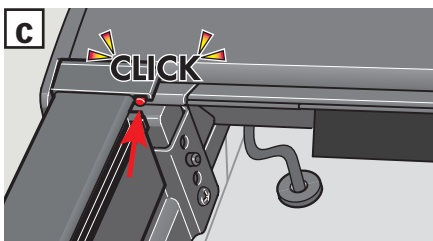
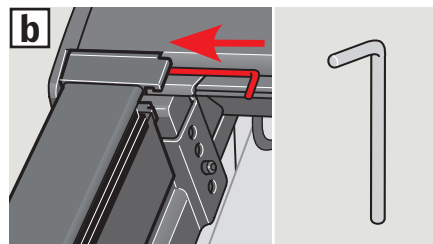
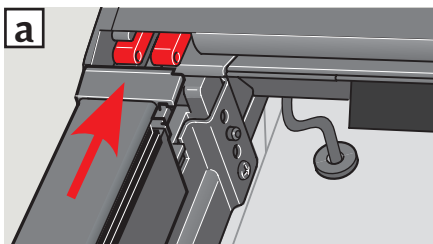

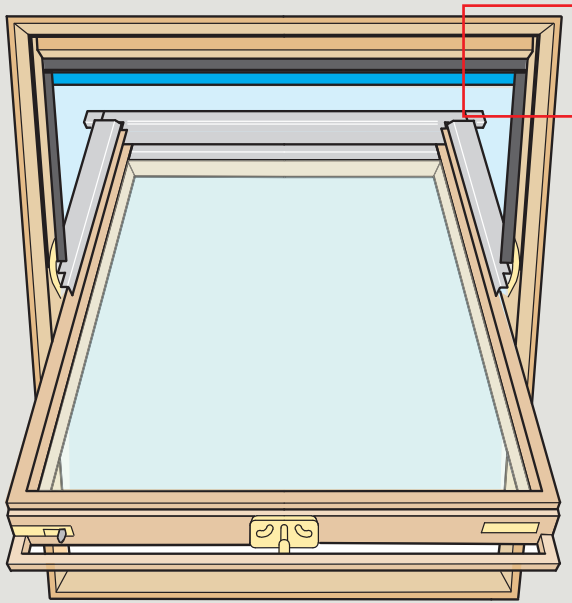

ENGLISH: Connect the cable to terminal block or connection box. For connection to control unit/ remote control. If the window was fitted with a black screen profile and/or a connection box, refit profile/box.

⚠ Do not connect the roller shutter directly to a power socket!

The roller shutter is now ready for use. For important information, see pages 48-50.

DEUTSCH: Die Leitung an die Lüsterklemme oder Anschlussdose anschließen. Anschluss an die Steuereinheit: Siehe die Anleitung für Steuereinheit/Fernbedienung. Falls das Fenster im Markisenkasten mit einem schwarzen Profil und/oder einer Anschlussdose versehen war, dieses/diese wieder montieren.

⚠ Die Zuleitung des Rollladens nie direkt mit einer Steckdose verbinden!

Der Rollladen ist jetzt fertig montiert. Für wichtige Informationen: Siehe Seiten 48-50.

FRANÇAIS : Connecter le câble sur le bloc domino ou le boîtier de connexion. Pour la connexion à l'unité de contrôle, vous référer à la notice correspondante ou de la télécommande. Si la fenêtre était équipée d'un déflecteur noir et/ou d'un boîtier de connexion, le (ou les) remettre en place.

⚠ Ne pas brancher directement le volet roulant sur une prise secteur!

Le volet roulant est désormais prêt à l'emploi. Information importante en pages 48 à 50.

DANSK: Ledningen tilsluttes klemrække eller tilslutningsboks. Tilslutning til styreenheden: se vejledning for styreenhed/fjernbetjening. Hvis vinduet var forsynet med en sort skærmliste og/eller en tilslutningsboks, monteres denne/disse igen.

⚠ Rulleskodden må ikke tilsluttes direkte til en stikkontakt!

Rulleskodden er nu færdigmonteret. For vigtig information se side 48-50.

NEDERLANDS: Verbind de kabel met het kroonsteenblokje of aansluitdoos. Voor de aansluiting op een bedieningscentrale, kunt u de instructies van het bedieningscentrale/afstandsbediening raadplegen. Indien het dakvenster van een zwart afdekrooster en/of aansluitdoos was voorzien, dít/deze weer herbevestigen.

⚠ Sluit het rolluik niet direct aan op de netspanning!

Het rolluik is nu klaar voor gebruik. Voor belangrijke informatie, zie pagina 48-50.

ITALIANO: Collegare il cavo di alimentazione alla morsettiera o alla scatola di connessione. Per la connessione all'unità di controllo, fare riferimento alle istruzioni dell'unità di controllo/telecomando. Se la finestra è dotata di un profilo nero e/o scatola di connessione, fissarli nuovamente.

⚠ Non collegare la persiana direttamente alla presa di rete!

Ora la persiana elettrica è pronta per l'uso. Per informazioni importanti vedere pag. 48-50.

ESPAÑOL: Conecte el cable al terminal ó a la caja de conexiones. Para la conexión a la unidad de control, consulte las instrucciones correspondientes de la unidad de control/mando a distancia. Si la ventana tenía un perfil negro y/o una caja de conexiones, vuelva a colocar el perfil/caja de conexiones nuevamente.

⚠ ¡No conecte la persiana directamente a la corriente!

La persiana exterior puede usarse ya. Información importante en las páginas 48-50.

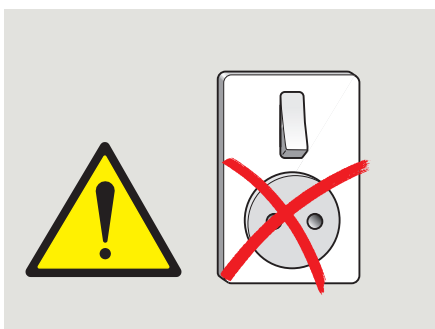
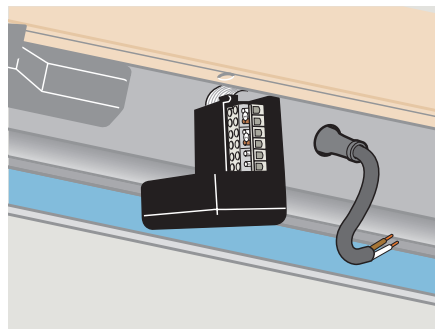
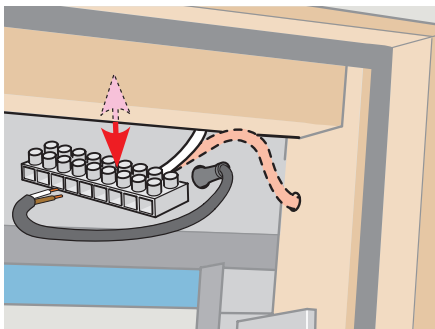
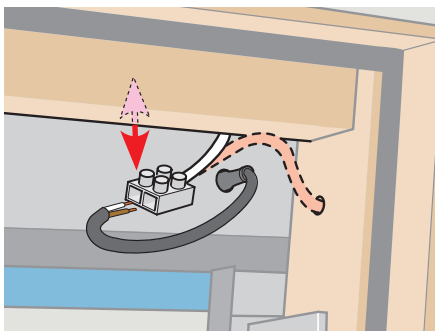

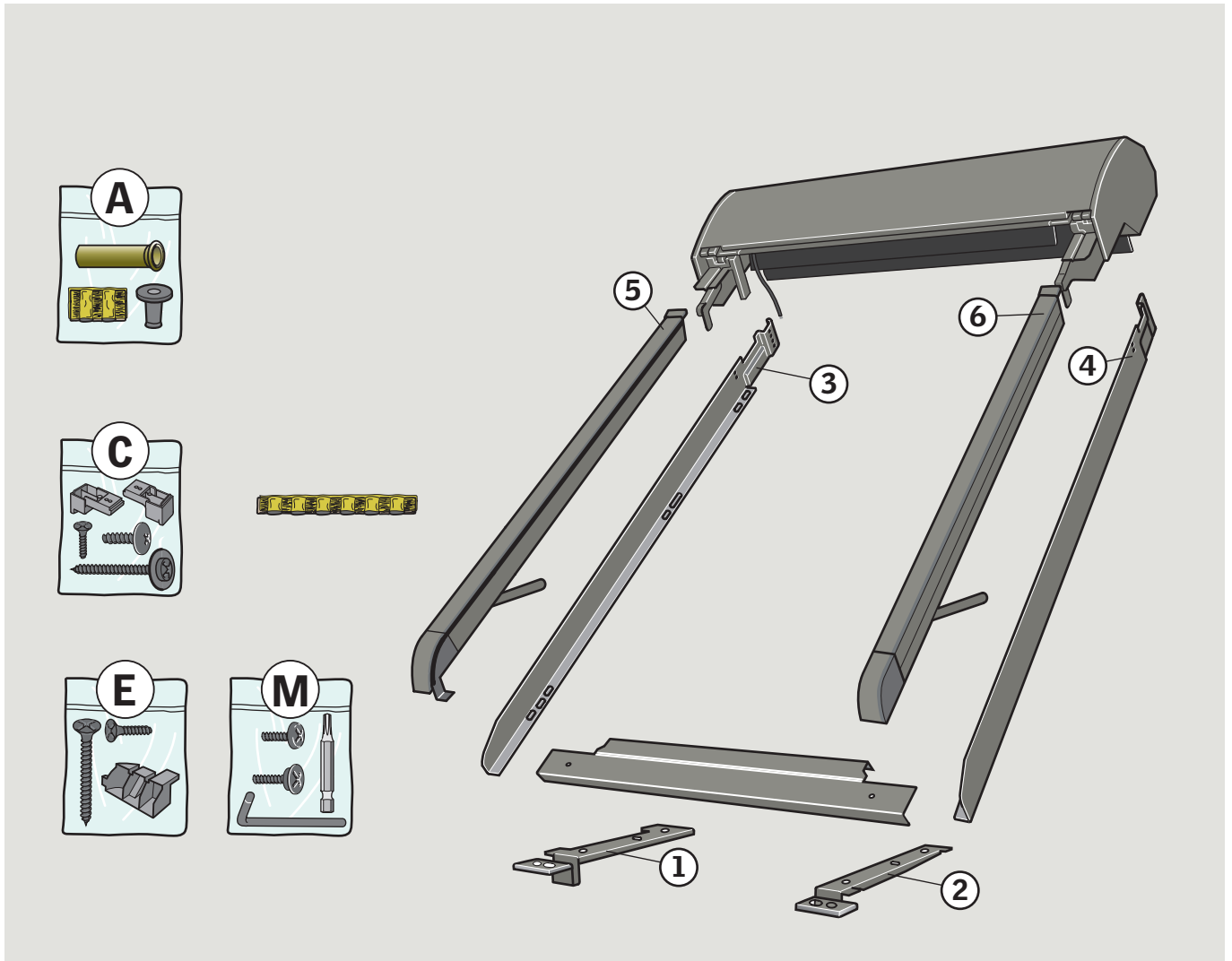

TOOLS · WERKZEUG · OUTILS · VÆRKTØJ · GEREEDSCHAP · UTENSILI · HERRAMIENTAS

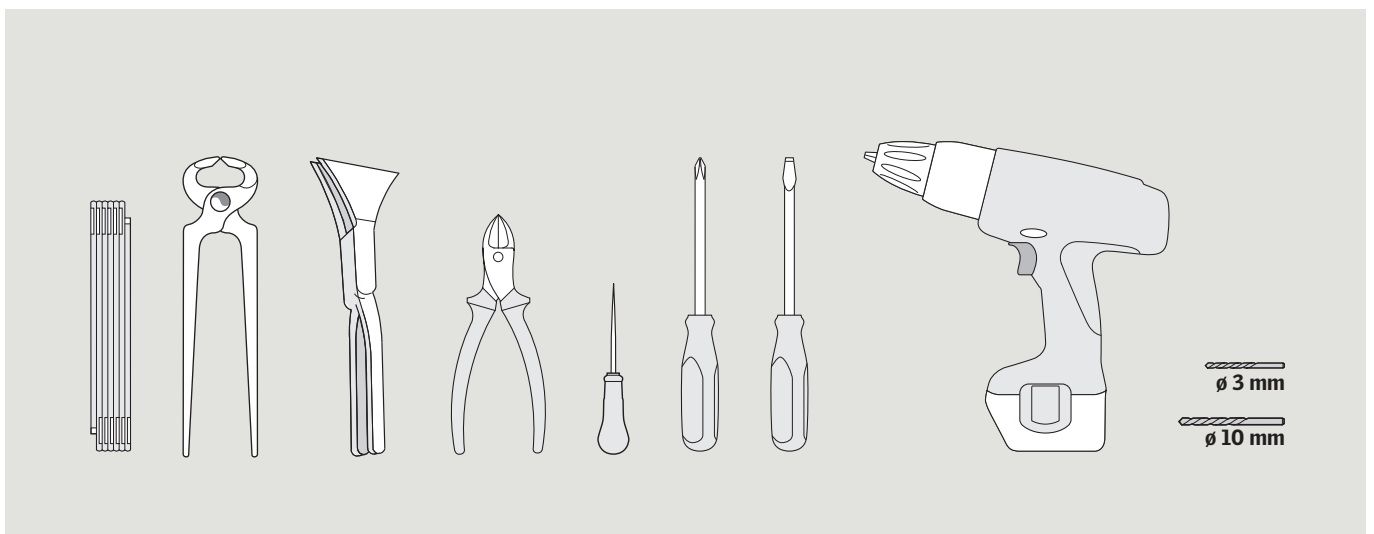

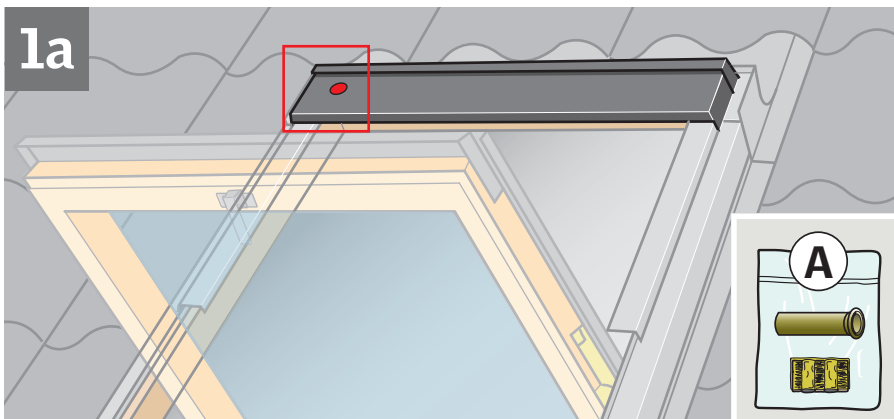

ENGLISH: Wiring 1a: Drill hole **a** and fit rubber grommet **b**. Pull grommet through from the inside **c**.

Hidden wiring 1b: Cut hole **a** and fold out edge **b**. Place sealant on bushing, then fit bushing **c**. Connect cable from power supply to block connector **d**.

DEUTSCH: Leitungsführung auf Putz 1a: Loch in den Markisenkasten bohren **a**. Gummidichtung anbringen **b** und nach innen durchziehen **c**.
Leitungsführung unter Putz 1b: Loch schneiden **a** und Kante nach außen umbiegen **b**. Durchführungsbuchse einstecken und Dichtungsmaterial um die Kante herum anbringen **c**. Leitung zur Stromversorgung führen und Lüsterklemme montieren **d**.

FRANÇAIS: Câblage 1a: Percer un trou dans le capot **a** et mettre en place le joint passe-fil en caoutchouc **b**. Bien tirer ce joint de l'intérieur **c**.

Câblage encastré 1b: Pratiquer une découpe **a** et écarter la paroi externe **b**. Mettre un cordon de mastic sur le manchon et positionner ce dernier **c**. Passer le câble d'alimentation et fixer le connecteur/domino **d**.

DANSK: Ledningsføring 1a: Hul bores **a**, og gummipakningen sættes i **b**. Træk i gummipakningen fra indersiden **c**.

Skjult ledningsføring 1b: Hul klippes **a**, og kanten bøjes ud **b**. Tætningsmateriale klæbes på bøsningen, og bøsningen monteres **c**. Ledningen føres til strømforsyningen, og klemrækken monteres **d**.

NEDERLANDS: Bedrading 1a: Boor gat **a** en bevestig rubber dopje **b**. Trek aan dopje vanaf de binnenzijde **c**.

Verborgen bedrading 1b: Knip het gat **a** en vouw de zijden naar buiten **b**. Plaats kit op de doorvoer en breng de doorvoer aan **c**. Sluit de kabel aan de stroomvoorziening en breng het kroonsteenblokje aan **d**.

ITALIANO: Cablaggio 1a: Forare **a** e inserire il tappino di gomma nel foro praticato **b** e **c**.

Cablaggio nascosto 1b: Praticare un foro **a** e piegare il bordo **b**. Mettere del sigillante sulla boccola, poi fissare la boccola **c**. Collegare il cavo alimentatore e fissarlo al morsetto **d**.

ESPAÑOL: Cableado 1a: Haga un taladro **a** y fije la junta de goma **b**, tirando desde el interior **c**.

Cableado oculto 1b: Taladre un orificio **a** y doble el borde hacia afuera **b**. Ponga masilla de sellado en la guía antes de colocarla **c**. Pase el cable hasta la fuente de alimentación colocando el conector como se indica **d**.

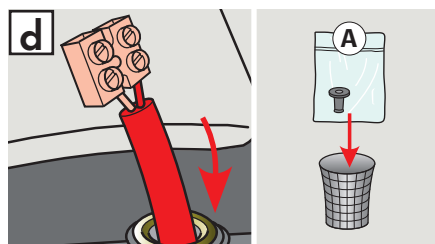
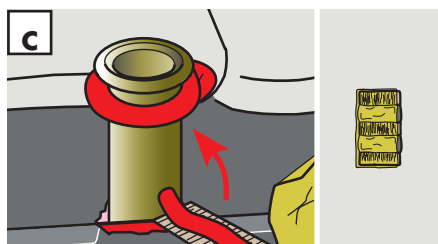
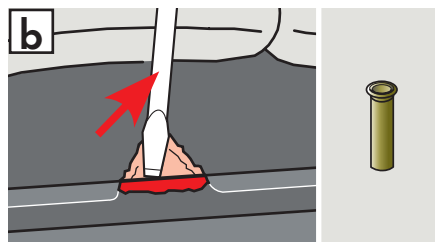
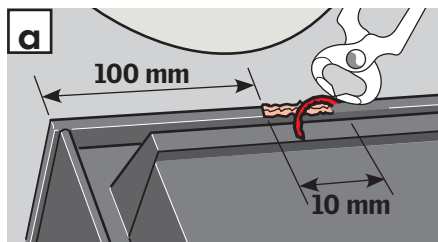
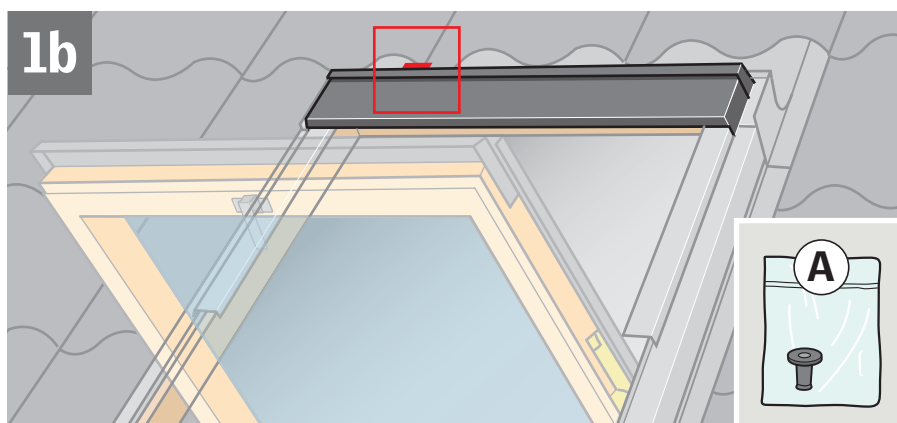
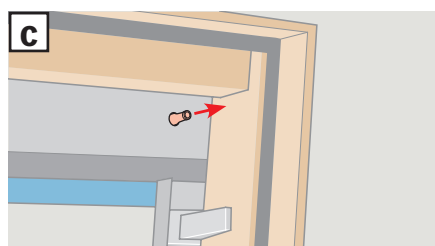
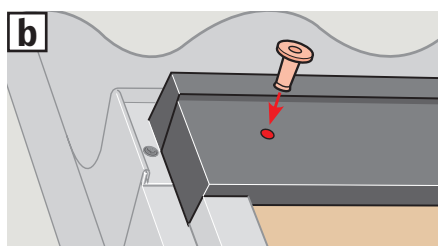
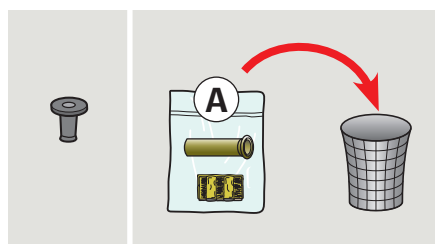
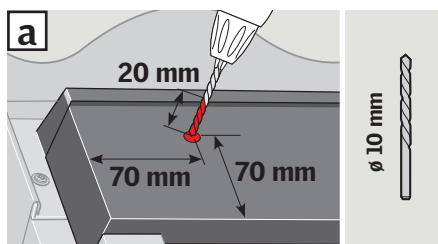

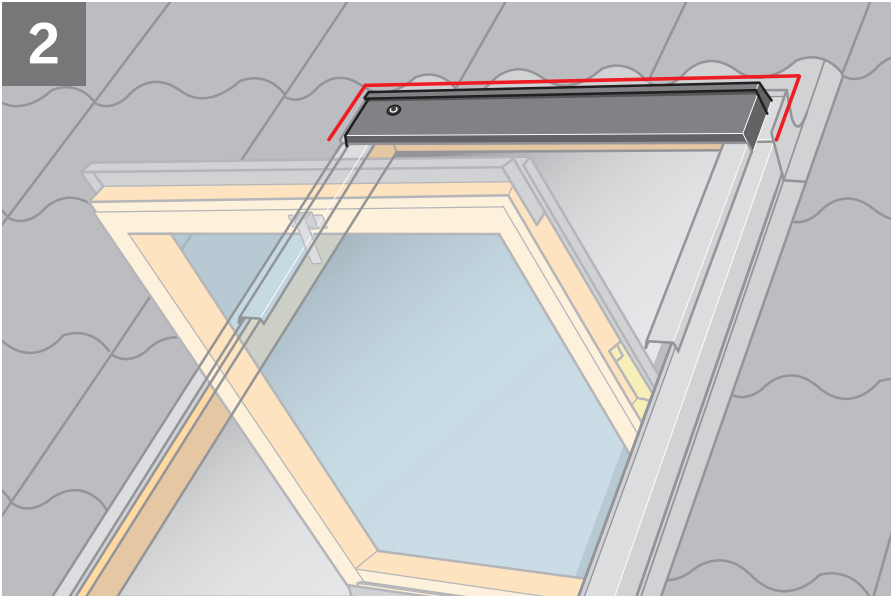
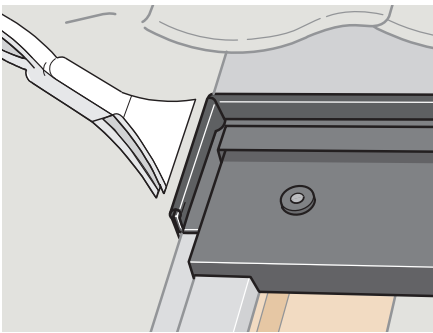
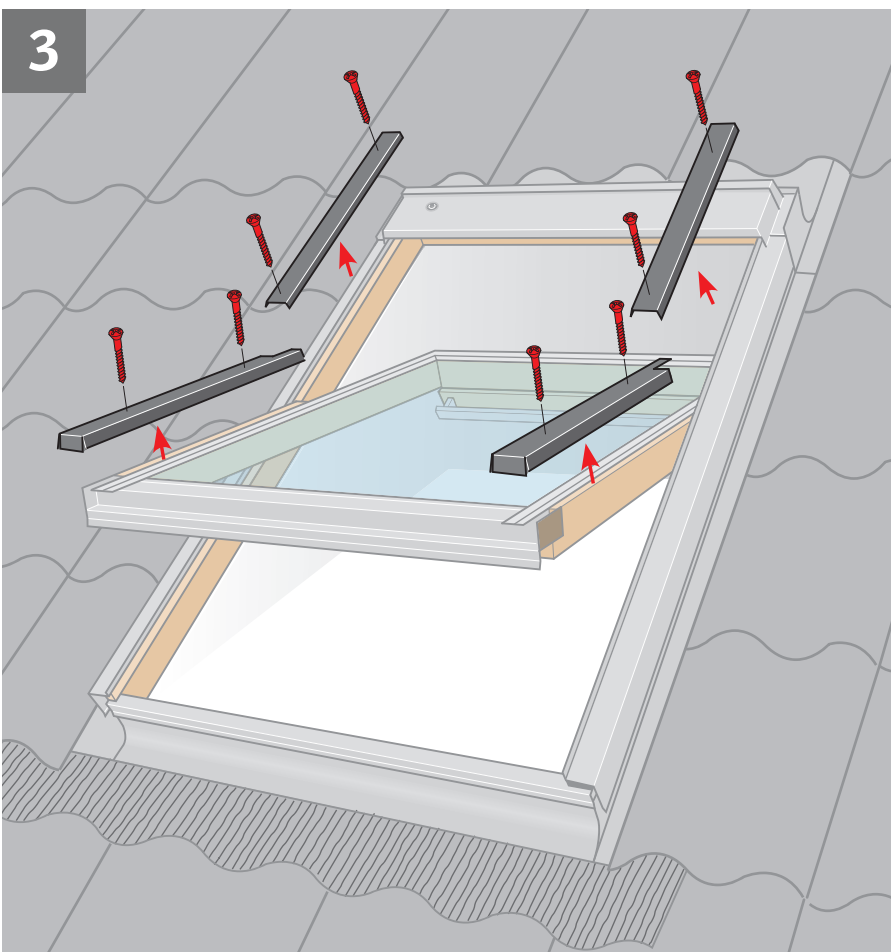
2**ENGLISH:** Compress flashing overlap.**DEUTSCH:** Umgebogene Kante zusammendrücken.**FRANÇAIS :** Resserrer le recouvrement latéral du raccordement.**DANSK:** Den ombukkede kant klemmes sammen.**NEDERLANDS:** Omgebogen gootstukken samenknijpen.**ITALIANO:** Comprimere l'aggancio superiore del raccordo.**ESPAÑOL:** Apriete el solape del tapajuntas.**3****ENGLISH:** Remove covers indicated temporarily. Note the position of the covers for later refitting.**DEUTSCH:** Dargestellte Abdeckbleche vorübergehend entfernen. Position der Abdeckbleche für spätere Montage beachten.**FRANÇAIS :** Retirer temporairement les profilés indiqués. Prendre soin de noter leur position respective pour leur remise en place ultérieure.**DANSK:** Viste beklædningsdele afmonteres midlertidigt. Bemærk beklædningsdelenes placering for senere montering.**NEDERLANDS:** Verwijder tijdelijk de aangegeven afdeklijsten. Let op de plaats van de afdeklijsten voor het later herbevestigen.**ITALIANO:** Togliere temporaneamente i rivestimenti indicati. Fare attenzione alla posizione dei rivestimenti per il successivo fissaggio.**ESPAÑOL:** Desmante los perfiles indicados, provisionalmente. Recuerde la posición de los perfiles para colocarlos con facilidad más adelante.

4

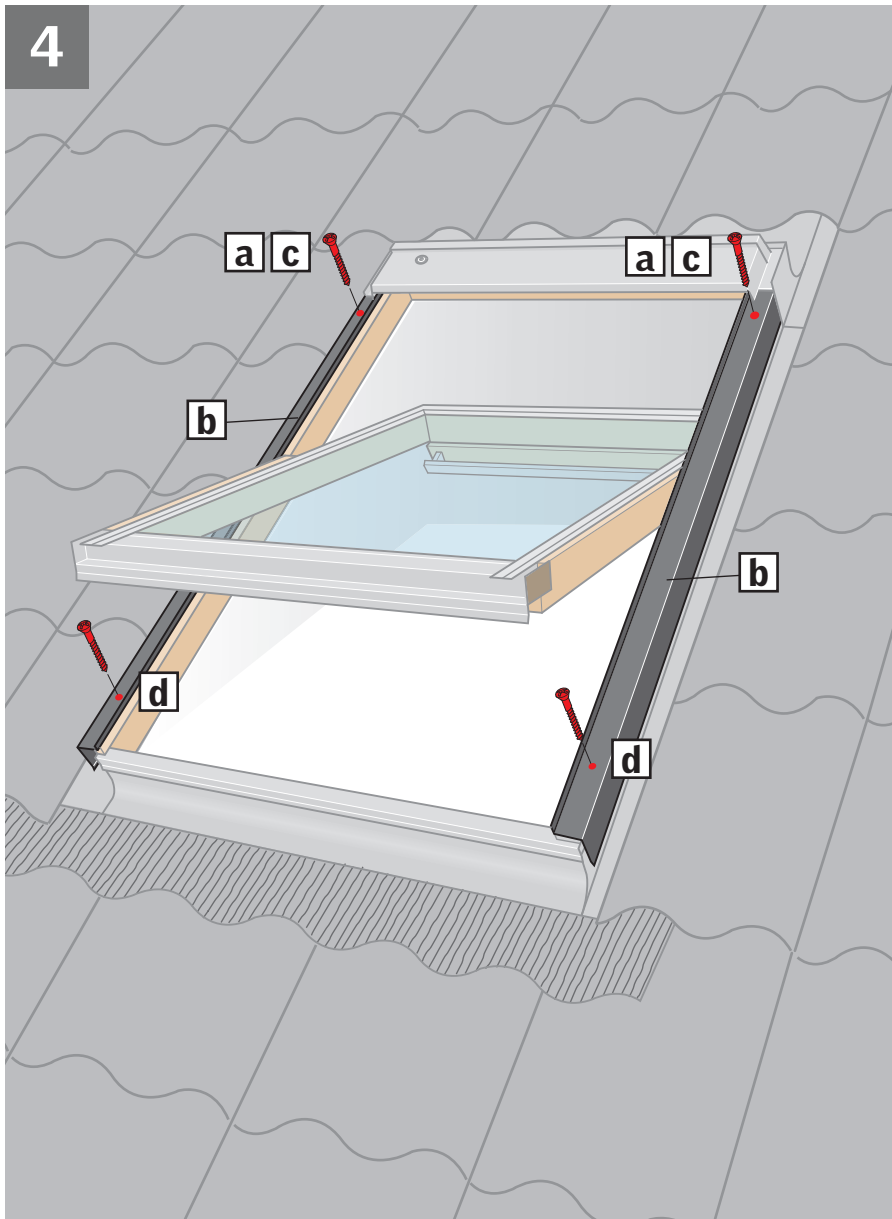

ENGLISH: Remove cover screws except the top cover screw [a]. The number of screws depends on the window size. Do **not** remove side frame covers [b]. If there is a mark at the top instead of a hole, make hole with bradawl [c]. Drill hole in frame, through hole in lower cover, no deeper than 50 mm using \varnothing 3 mm drill [d]. Place sealant on **all** screw holes [e].

DEUTSCH: Blechschauben mit Ausnahme der obersten Schraube entfernen [a]. Anzahl der Schrauben hängt von der Fenstergröße ab. Seitliche Abdeckbleche [b] **nicht** entfernen. Sollte oben eine Markierung statt eines Loches vorhanden sein, Loch mit einem Dorn vorstechen [c]. Loch unten max. 50 mm tief mit \varnothing 3 mm Bohrer aufbohren [d]. Dichtungsmaterial auf **alle** Schraubenlöcher kleben [e].

FRANÇAIS : Retirer les vis des profilés à l'exception de celles du capot [a]. Le nombre de vis est fonction de la dimension de la fenêtre. **Ne pas** retirer les profilés latéraux [b]. S'il n'y a qu'une marque à la place d'un trou de vis, percer ce trou avec un poinçon [c]. Percer plus profondément (50 mm) le trou du bas à l'aide d'un foret de \varnothing 3 mm [d]. Mettre une pastille de mastic sur **chaque** trou de vis [e].

DANSK: Beklædningskrue fjernes, dog ikke den øverste [a]. Antal af skrue varierer i forhold til vinduets størrelse. Sidekarmbeklædninger [b] må **ikke** fjernes. Hvis der i stedet for et hul er et mærke foroven, bores et hul med en syl [c]. Hul forneden bores dybere med \varnothing 3 mm bor [d]. Tætningsmateriale klæbes på **alle** skruehuller [e].

NEDERLANDS: Verwijder de schroeven van de afdeklijsten, met uitzondering van de bovenste schroef [a]. Het aantal schroeven is afhankelijk van de afmeting van het dakvenster. De zij-afdeklijsten [b] **niet** verwijderen. Indien zich aan de bovenzijde een markeringspunt bevindt in plaats van een schroefgatje, maak dan zelf een gaatje met behulp van een priem [c]. Boor het onderste gat dieper met behulp van een \varnothing 3 mm boor [d]. Breng het afdichtingsmateriaal aan op **alle** schroefgatjes [e].

ITALIANO: Rimuovere le viti dei rivestimenti fatta eccezione per la parte superiore del rivestimento [a]. Il numero delle viti dipende dalla misura della finestra. **Non** rimuovere i rivestimenti laterali [b]. Se sulla parte superiore c'è un segno invece di un foro, praticare un foro con un punteruolo [c]. Praticare un foro nella parte inferiore del rivestimento usando una punta di \varnothing 3 mm [d]. Inserire il sigillante in **tutti** i fori delle viti [e].

ESPAÑOL: Quite los tornillos de los perfiles exteriores excepto los superiores [a]. La cantidad de tornillos depende del tamaño de la ventana. **No** quite el perfil lateral del marco [b]. Si en la parte superior hubiera una marca en vez de un orificio, haga un orificio con un punzón [c]. Haga un orificio profundo en la parte inferior con una broca de \varnothing 3 mm [d]. Selle **todos** los orificios de los tornillos [e].

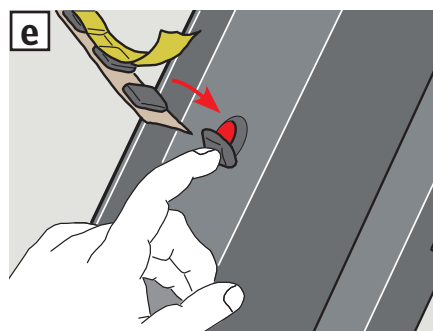
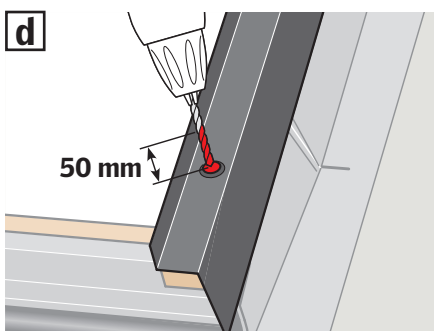
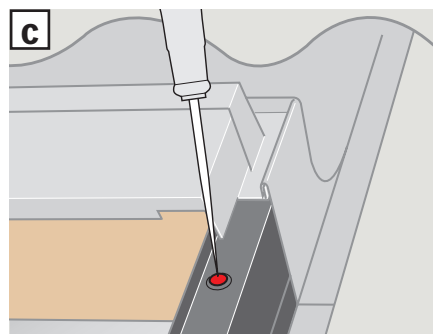
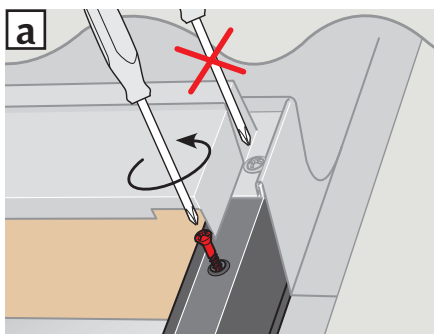

\varnothing 3 mm

5

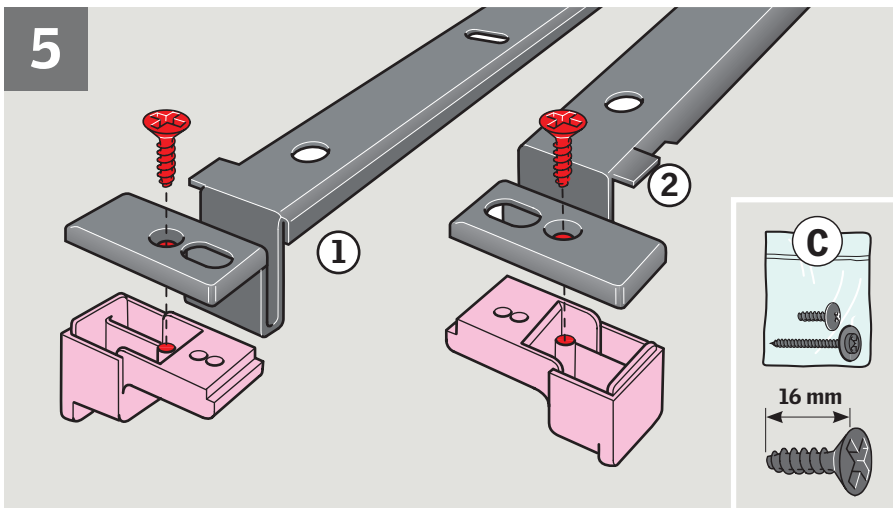

ENGLISH: Fit end caps on storm brackets.

DEUTSCH: Abdeckkappen an den Sturmbeschlägen montieren.

FRANÇAIS : Fixer les embouts sur les profilés "tempête".

DANSK: Endepropper monteres på stormbeslagene.

NEDERLANDS: Breng de eindkapjes aan op de stormbeugels.

ITALIANO: Fissare i terminali sulle staffe di sicurezza.

ESPAÑOL: Fije las tapas a los perfiles de seguridad.

6

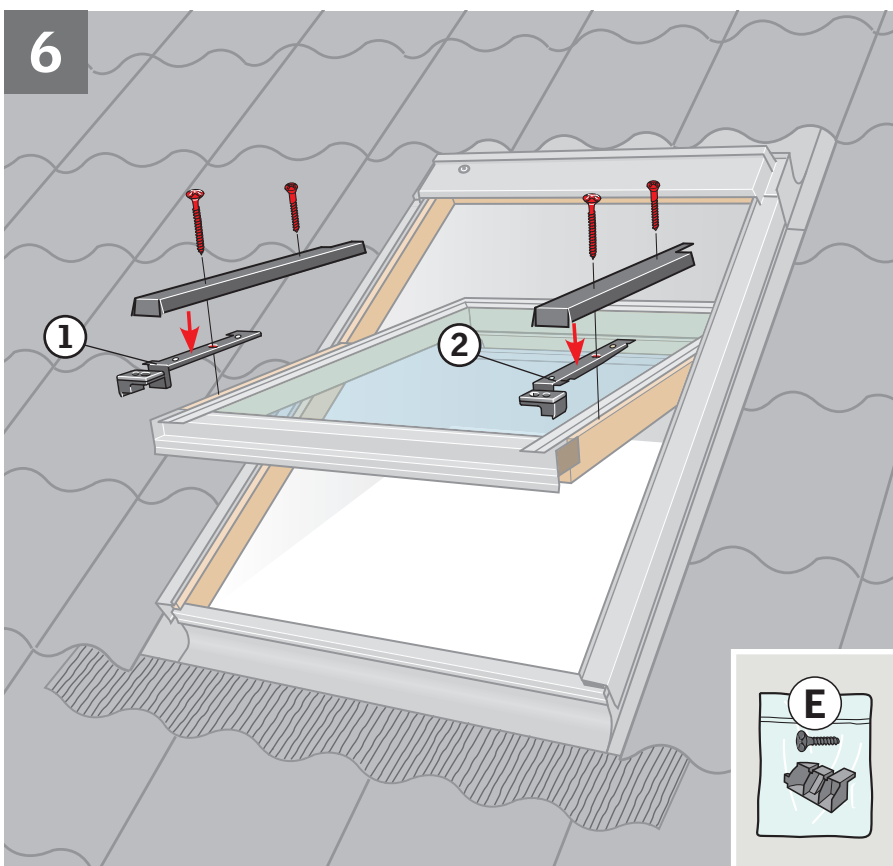

ENGLISH: Screw storm brackets and covers onto window sash using existing holes. Use 45 mm screws supplied in the outermost holes **a** and existing screws in the innermost holes **b**.

DEUTSCH: Sturmbeschläge und Abdeckbleche am Fensterflügel in den vorhandenen Löchern mit 45 mm Schrauben befestigen. Beigelegte 45 mm Schrauben in den äußeren Löchern **a** und vorhandene Schrauben in den inneren Löchern verwenden **b**.

FRANÇAIS : Visser les profilés "tempête" et les profilés sur l'ouvrant en utilisant les trous existants. Utiliser les vis de 45 mm fournies pour les trous les plus à l'extérieur **a**. Utiliser les vis d'origine pour les trous les plus à l'intérieur **b**.

DANSK: Stormbeslag og beklædningsdele skrues fast på vinduesrammen i eksisterende huller. Vedlagte 45 mm skruer anvendes i yderste huller **a** og eksisterende skruer i inderste huller **b**.

NEDERLANDS: Schroef de stormbeugels en afdeklijsten op het draaiend gedeelte in de bestaande gaten. Gebruik de 45 mm schroeven om de stormbeugel en de afdeklijsten tezamen vast te schroeven **a**. De andere kant van de lijst kan met de eerder verwijderde schroeven vastgezet worden **b**.

ITALIANO: Fissare le staffe di sicurezza ed i rivestimenti sul battente nei fori esistenti. Utilizzare le viti da 45 mm, fornite, nei fori più lontani **a** e le viti esistenti nei fori più interni **b**.

ESPAÑOL: Atornille los perfiles de seguridad y los de la ventana desmontados anteriormente a la hoja en los orificios existentes. Use los tornillos de 45 mm para los orificios más exteriores **a** y los tornillos que había anteriormente para los orificios más interiores **b**.

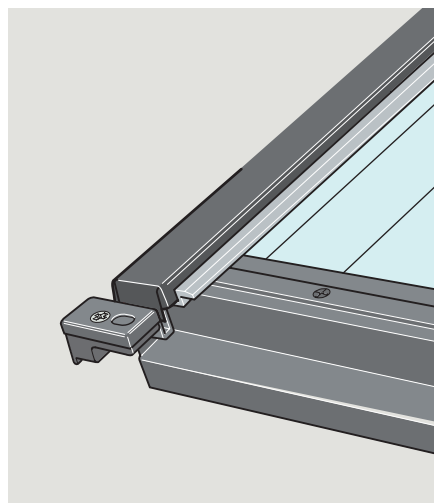
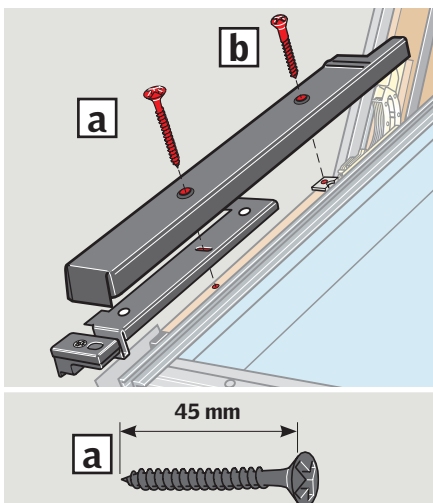

7

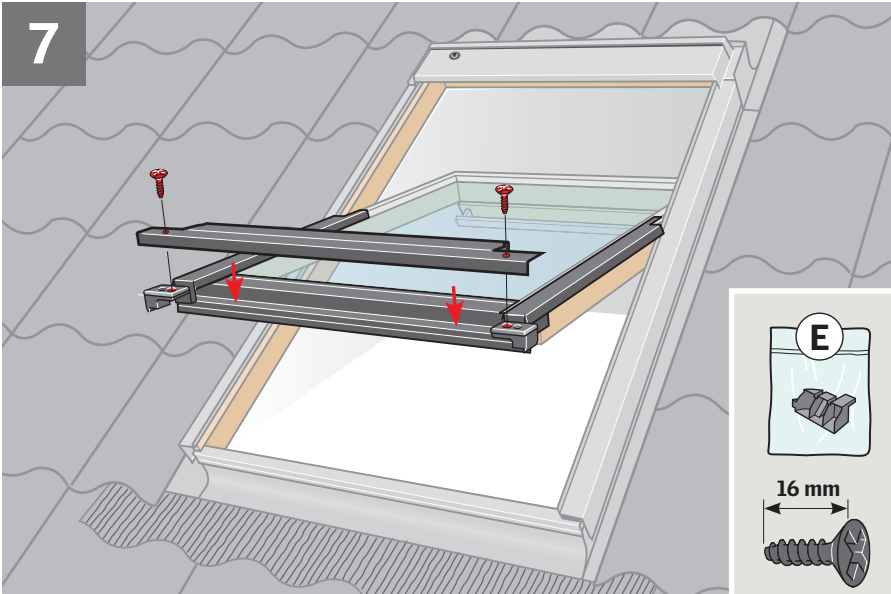

ENGLISH: Fit bottom cover.

DEUTSCH: Unteres Abdeckblech montieren.

FRANÇAIS : Fixer le profilé en partie basse.

DANSK: Bundskærmen monteres.

NEDERLANDS: Plaats de onderste lijst van het rolluik.

ITALIANO: Fissare il rivestimento inferiore.

ESPAÑOL: Fije el perfil inferior.

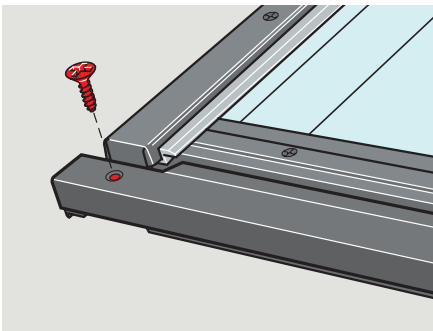

8

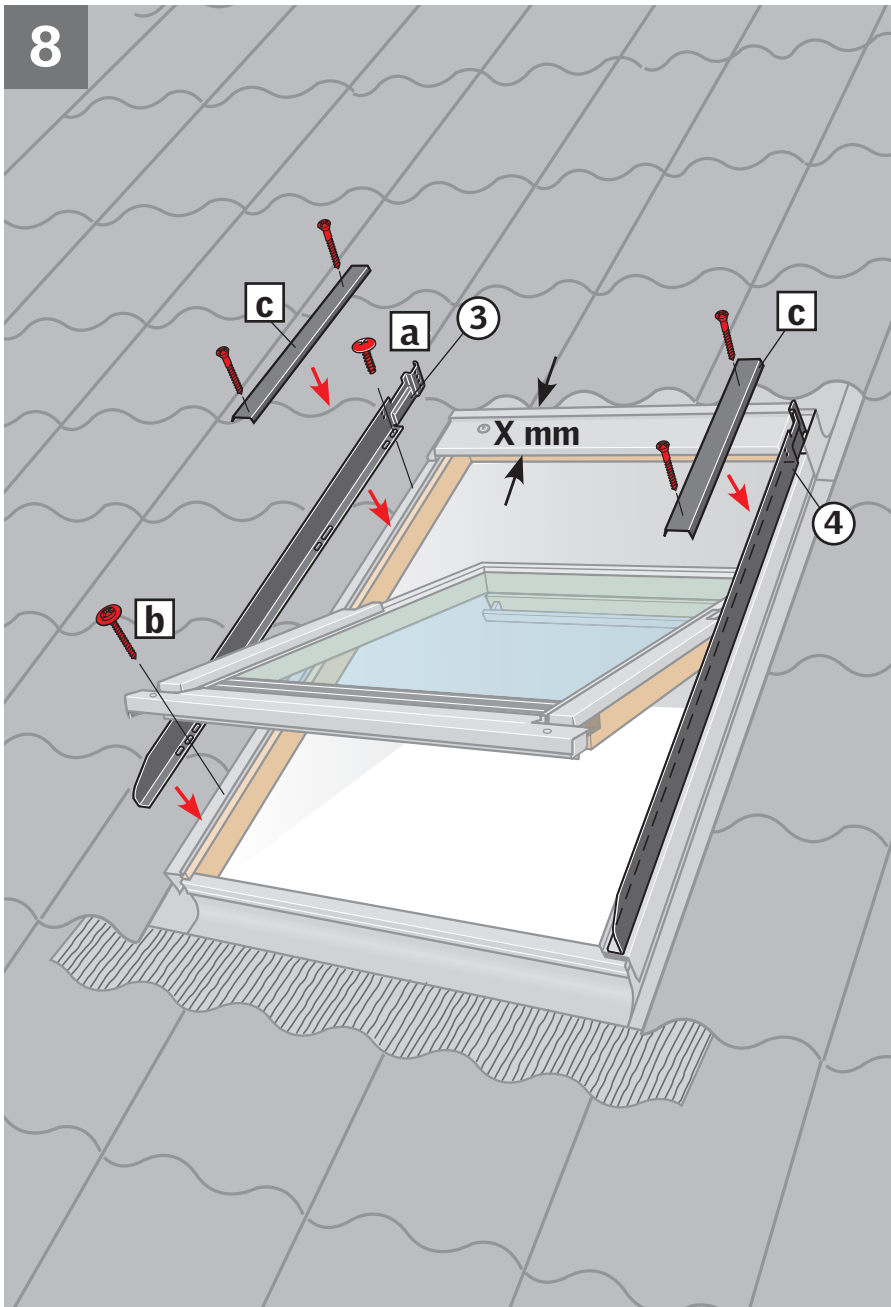

ENGLISH: Measure the width of the window top cover (**X mm**). Depending on this width place the roller shutter side covers as shown in the detailed drawings **A** or **B**. Fix roller shutter side covers with screws **a**, **b**. Fit window covers **c** using existing screws.

DEUTSCH: Die Breite des Markisenkastens messen (**X mm**). Je nach dieser Breite die Seitenbleche des Rollladens anbringen wie in den Detailzeichnungen **A** oder **B** abgebildet. Seitenbleche des Rollladens festschrauben **a**, **b**. Fenster-Abdeckbleche **c** mit vorhandenen Schrauben montieren.

FRANÇAIS : Mesurer la largeur du capot de la fenêtre (**X mm**). Selon cette largeur positionner les profils latéraux comme indiqué dans les schémas **A** ou **B**. Mettre en place et visser les profils latéraux du volet roulant **a**, **b**. Fixer les profils courts du dormant **c** en utilisant les vis d'origine.

DANSK: Bredden på vinduets topkasse måles (**X mm**). Afhængig af denne bredde placeres sideskærme som vist i detailtegningerne **A** eller **B**. Rulleskoddens sideskærme skrues fast **a**, **b**. Vinduets beklædningsdele **c** monteres med eksisterende skruer.

NEDERLANDS: Bepaal de breedte van de bovenkap (**X mm**). Plaats afhankelijk van deze breedte de afdeklijsten van het rolluik zoals getoond in de gedetailleerde tekeningen **A** of **B**. Plaats de zijprofielen van het rolluik met de schroeven **a**, **b**. Plaats de afdeklijsten van het dakvenster **c** met de bestaande schroeven.

ITALIANO: Misurare la larghezza del rivestimento superiore della finestra (**X mm**). A seconda di questa larghezza posizionare i rivestimenti laterali come illustrato in dettaglio nei disegni **A** o **B**. Fissare con le viti i profili laterali della persiana **a**, **b**. Installare i rivestimenti della finestra **c** utilizzando le viti in dotazione.

ESPAÑOL: Mida el perfil superior de la ventana (**X mm**). Dependiendo de la medida coloque los perfiles laterales del bastidor de la persiana como se indica en los dibujos **A** o **B**. Atornille los perfiles laterales del bastidor de la persiana **a**, **b**. Fije los perfiles de la ventana **c** con sus tornillos originales.

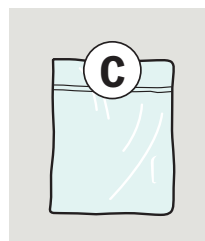
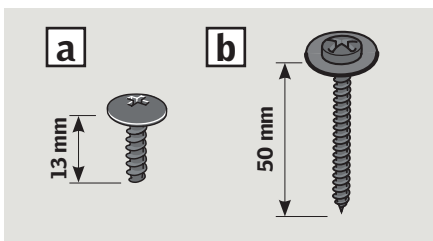

A X = 120-140 mm

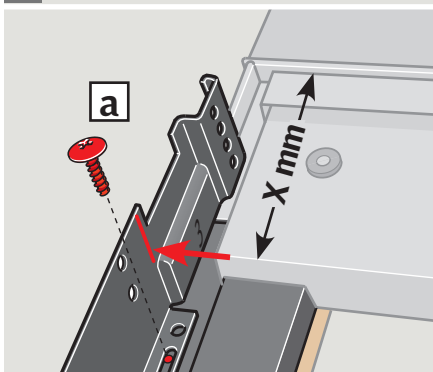

B X = 110-120 mm

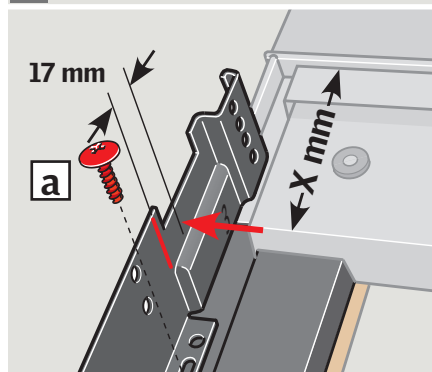

9

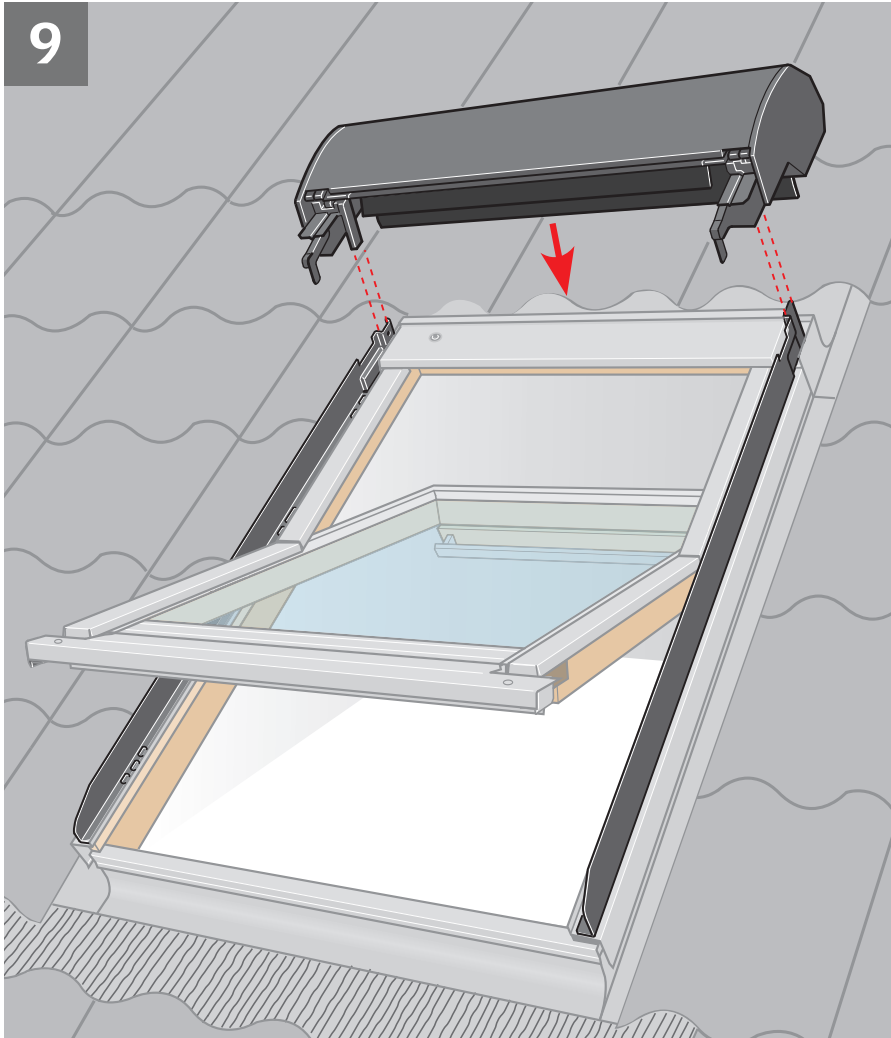

ENGLISH: Fit roller shutter top casing into grooves on side covers [a]. Check that rubber gasket at the back fits smoothly against outside of window [b].

DEUTSCH: Das Rollladen-Oberteil in die Führungsnuten der Seitenbleche einsetzen [a]. Die Gummischürze muss glatt und dicht am Eindeckrahmen-Oberteil anliegen [b].

FRANÇAIS : Emboîter le coffre du volet roulant dans les logements des profilés latéraux [a] en s'assurant que la bavette caoutchouc se positionne correctement au-dessus de la fenêtre [b].

DANSK: Rulleskoddens topkasse monteres i sporene på sideskærmene [a]. Den bageste gummipakning skal ligge glat mod vinduets yderside [b].

NEDERLANDS: Plaats de cassette van het rolluik in de groeven van de zijprofielen [a]. Zorg ervoor dat het rubberen profiel egaal tegen de buitenkant van het raam ligt [b].

ITALIANO: Fissare il blocco superiore della persiana nella sua sede [a], assicurandosi che la guarnizione aderisca perfettamente alla parte esterna della finestra [b].

ESPAÑOL: Fije el tambor de la persiana en las ranuras de los perfiles del bastidor [a], asegurándose de que la junta de goma superior queda suelta sobre la parte superior del tapajuntas [b].

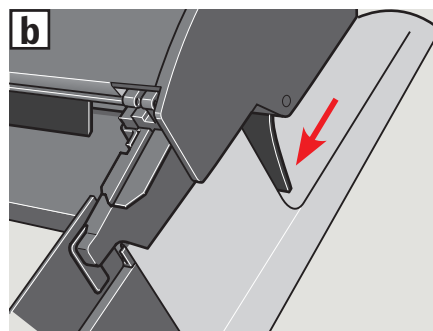
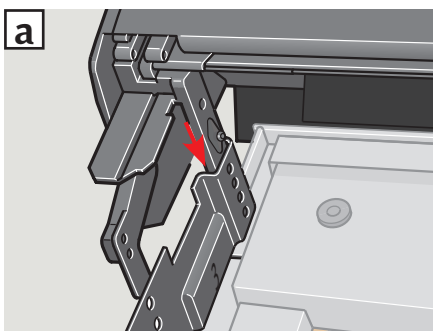

10

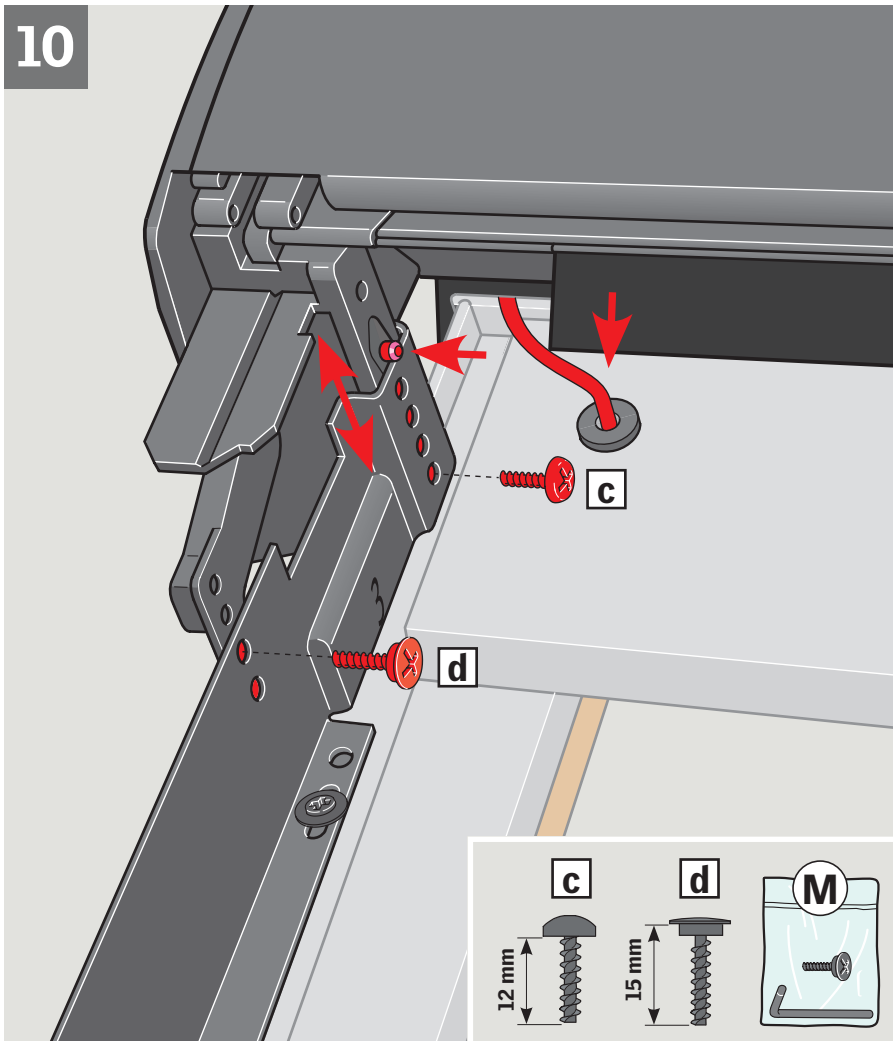

ENGLISH: The roller shutter top casing **must** be fitted in one of the two top holes **a**. Do **not** press the top casing against the roofing material **b**. Fit securing screws after installing the roller shutter top casing **c**, **d**.

DEUTSCH: Das Rollladen-Oberteil **muss** in einem der zwei oberen Löcher montiert werden **a**. Das Dachmaterial darf jedoch **nicht** berührt werden **b**. Nach Montage des Rollladen-Oberteils die Sicherungsschrauben eindrehen **c**, **d**.

FRANÇAIS : Le coffre de volet **doit** être fixé en utilisant un des deux trous du haut **a**. Il **ne doit pas** être en contact avec le matériau de couverture **b**. Positionner et serrer les vis de sécurité après l'installation du coffre du volet **c**, **d**.

DANSK: Rulleskoddens topkasse **skal** monteres i et af de to øverste huller **a**, men må **ikke** presses mod tagmaterialet **b**. Efter montering af rulleskoddens topkasse monteres sikrings-skruer **c**, **d**.

NEDERLANDS: De cassette van het rolluik **moet** in één van de twee bovenste gaten geplaatst worden **a**. Zorg ervoor dat de cassette **niet** op het dakbedekkingsmateriaal rust **b**. Plaats de veiligheidsschroeven na het installeren van de cassette **c**, **d**.

ITALIANO: Il blocco superiore della persiana **deve** essere fissato in uno dei due fori superiori **a**. Fare in modo che il blocco superiore **non** comprima il materiale di copertura **b**. Fissare le viti di sicurezza dopo l'installazione del blocco superiore della persiana **c**, **d**.

ESPAÑOL: El tambor de la persiana **debe** colocarse en uno de los dos orificios superiores **a**. **No** deje que quede apoyando sobre el material de cubierta **b**. Coloque los tornillos de seguridad despues de haber colocado el tambor de la persiana **c**, **d**.

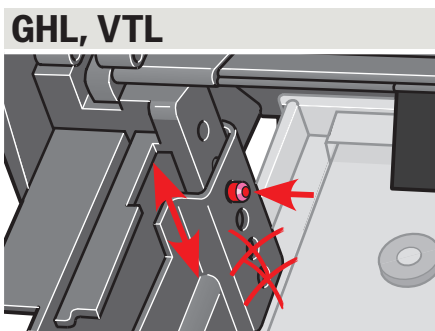
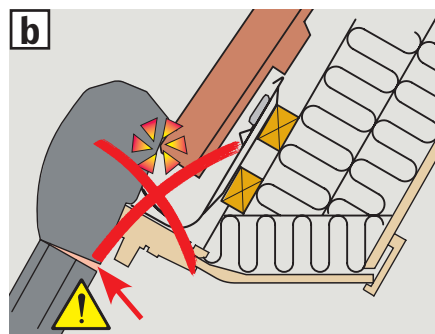
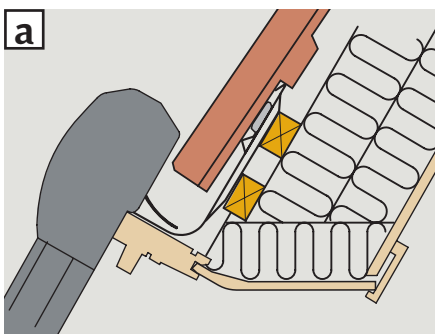

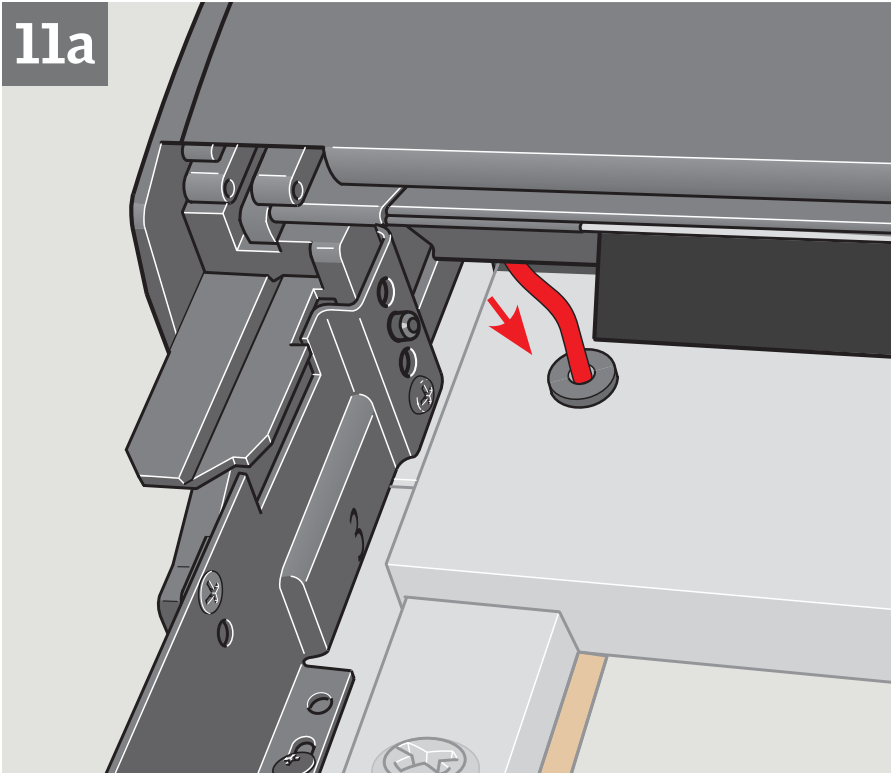
11a

ENGLISH: Wiring 11a: Pull cable through hole on window top cover.

Hidden wiring 11b: Connect cable with power supply cable **a**. Fit sealant between block connector and bushing **b**.

DEUTSCH: Leitungsführung auf Putz 11a: Die Leitung durch die Öffnung im Markisenkasten ziehen.

Leitungsführung unter Putz 11b: Leitung mit Stromversorgungsleitung verbinden **a**. Dichtungsmaterial zwischen Lüsterklemme und Durchführungsbuchse kleben **b**.

FRANÇAIS : Câblage 11a: Tirer le câble à travers le trou du capot de la fenêtre.

Câblage encastré 11b: Raccorder le câble du volet au câble d'alimentation **a**. Mettre en place un cordon de mastic sur le manchon côté connecteur **b**.

DANSK: Ledningsføring 11a: Ledningen trækkes gennem hullet i vinduets topkasse.

Skjult ledningsføring 11b: Ledningen tilsluttes kabel til strømforsyningen **a**. Tætningsmateriale klæbes mellem klemrækken og bøsningen **b**.

NEDERLANDS: Bedrading 11a: Trek de draad door het gat in de bovenste afdeklijst van het dakvenster.

Verborgen bedrading 11b: Verbindt de kabel aan de stroomvoorzieningskabel **a**. Breng kit aan tussen kroonsteen blok en de doorvoer **b**.

ITALIANO: Cablaggio 11a: Far passare il cavo attraverso il foro sul rivestimento superiore della finestra.

Cablaggio nascosto 11b: Collegare il cavo della persiana all'alimentazione **a**. Mettere del sigillante tra il cavo e la boccia **b**.

ESPAÑOL: Cableado 11a: Pase el cable a través del orificio.

Cableado oculto 11b: Conéctel el cable al cable correspondiente del mando eléctrico **a**. Ponga masilla de sellado entre el conector y la guía pasa-cables **b**.

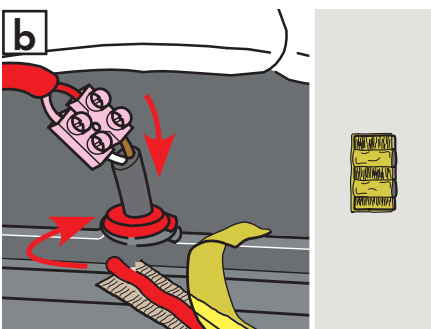
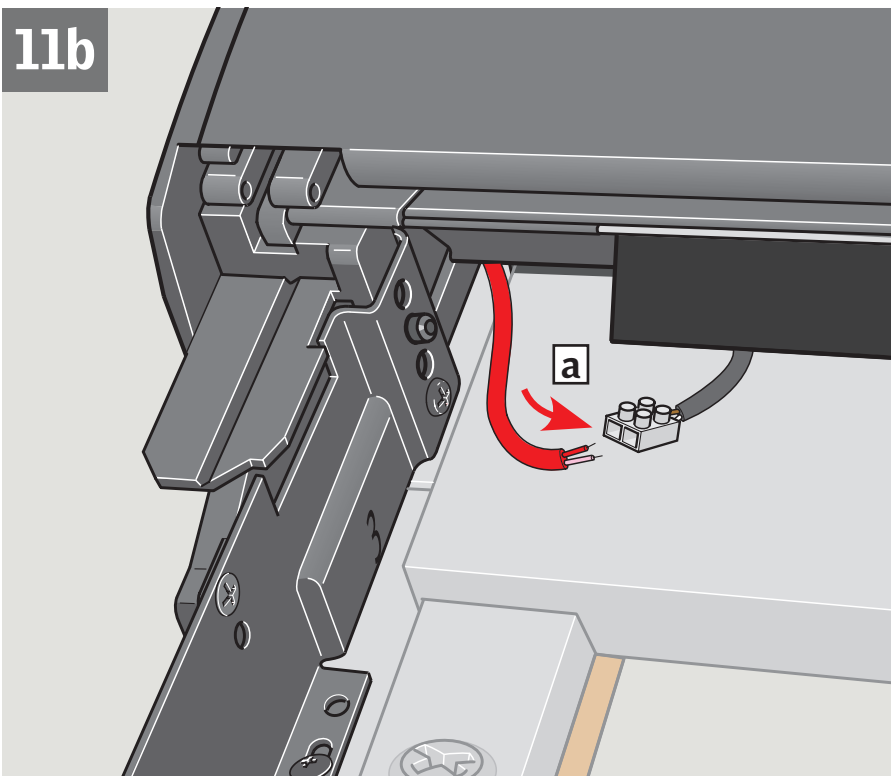
11b

12

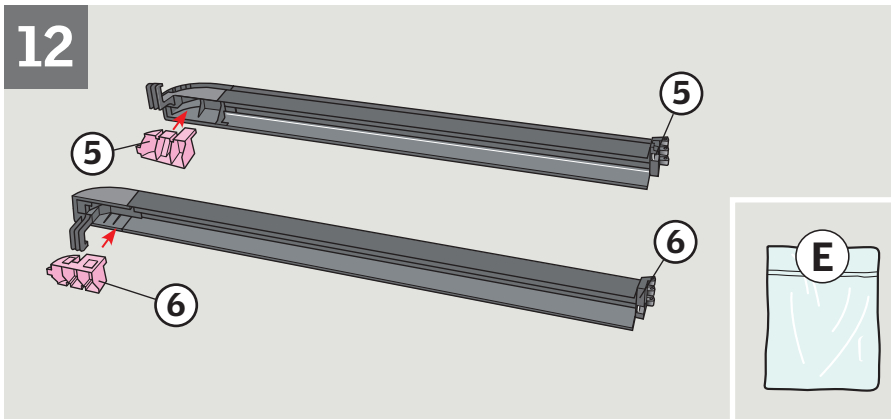

ENGLISH: Fit plastic pieces on the roller shutter side profiles [a](#), [b](#).

DEUTSCH: Kunststoffteile in die seitlichen Führungsschienen des Rollladens einsetzen [a](#), [b](#).

FRANÇAIS : Mettre en place les pièces en plastique sur les glissières du volet [a](#), [b](#).

DANSK: Plastindlæg monteres i rulleskoddens sideprofiler [a](#), [b](#).

NEDERLANDS: Plaats de kunststof delen in de zijgeleidingen van het rolluik [a](#), [b](#).

ITALIANO: Fissare i componenti in plastica sulle guide laterali della persiana [a](#), [b](#).

ESPAÑOL: Fije las piezas de plástico a los carriles laterales de la persiana [a](#), [b](#).

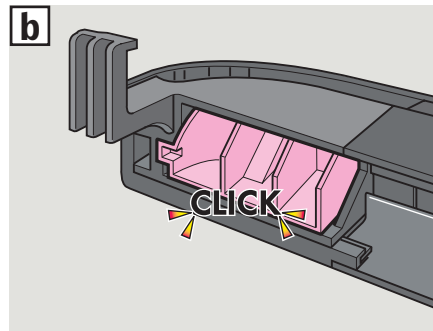
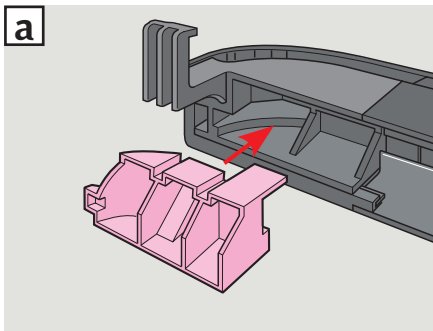

13

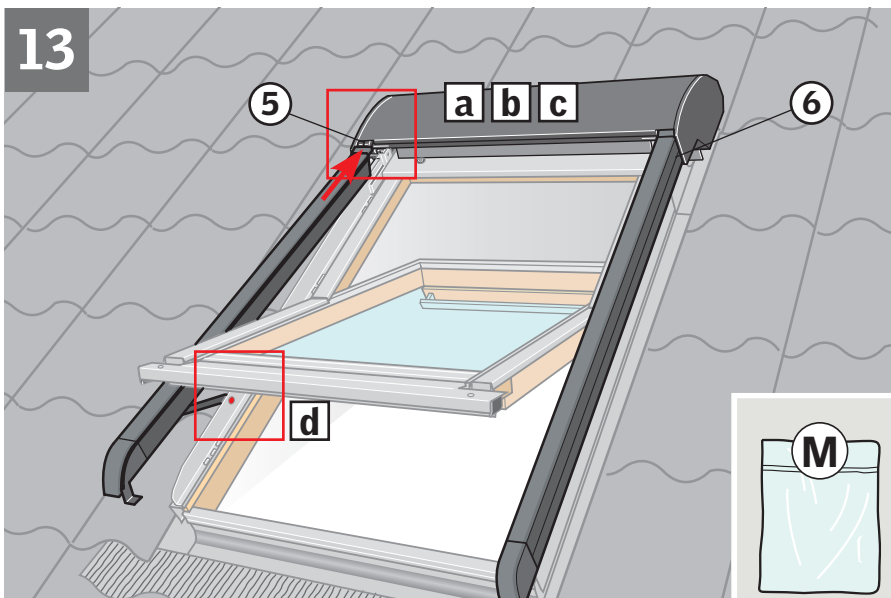

ENGLISH: Fit side profiles [a](#). Insert and fix pins for hinges [b](#), [c](#). Attach opening restrictors to side covers with screws [d](#).

DEUTSCH: Seitliche Führungsschienen montieren [a](#). Splinte für die Scharniere einsetzen [b](#), [c](#). Öffnungsbegrenzer an den Seitenblechen festschrauben [d](#).

FRANÇAIS : Mettre en place les glissières latérales [a](#). Fixer les axes des charnières [b](#), [c](#). Fixer les limiteurs d'ouverture sur les profilés latéraux, à l'aide des vis [d](#).

DANSK: Sideprofiler monteres [a](#). Split til hængsler monteres [b](#), [c](#). Åbningsbegrænsere monteres på sideskærme [d](#).

NEDERLANDS: Plaats de zijgeleidingen [a](#). Bevestig de pinnen voor de scharnieren [b](#), [c](#). Bevestig de uitzetbegrenzer met de schroeven op de zijgeleider [d](#).

ITALIANO: Inserire le guide laterali [a](#) e i perni per le cerniere [b](#), [c](#). Fissare i limitatori di apertura ai profilati laterali con le viti [d](#).

ESPAÑOL: Fije los carriles laterales [a](#). Coloque los pasadores de las bisagras [b](#), [c](#). Atornille los limitadores de apertura [d](#).

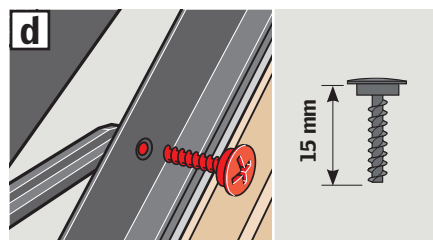
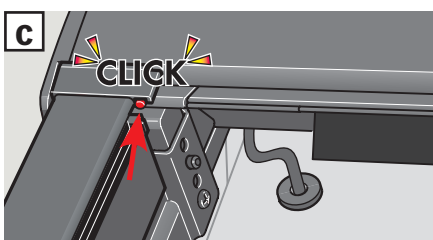
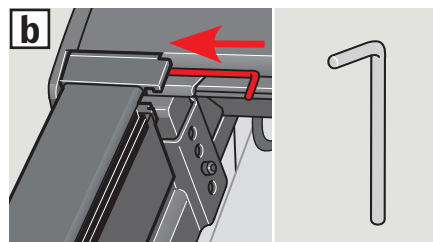
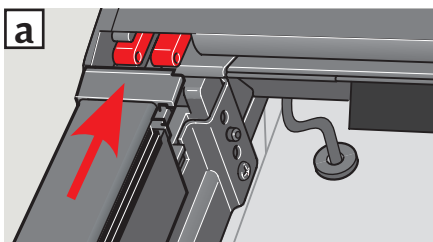

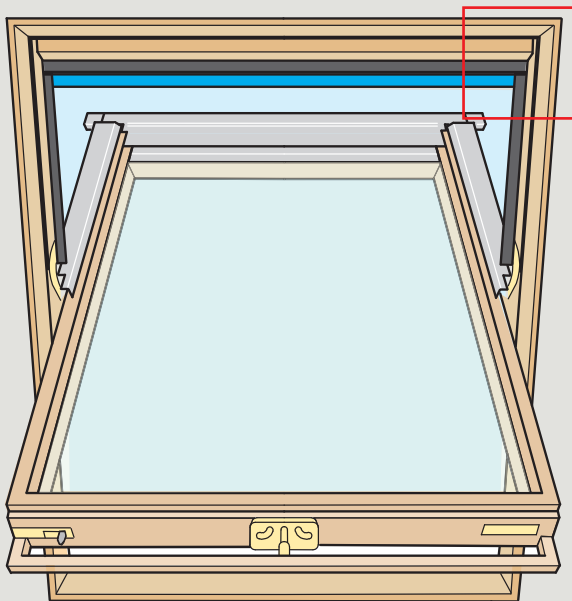

ENGLISH: Connect wire to terminal block. See instructions for wiring.

⚠ Do not connect the roller shutter directly to a power socket!

The roller shutter is now ready for use. For important information, see pages 48-50.

DEUTSCH: Leitungen in der Lüsterklemme verbinden. Siehe Anleitung für die Leitungsführung.

⚠ Die Zuleitung des Rollladens nie direkt mit einer Steckdose verbinden!

Der Rollladen ist jetzt fertig montiert. Für wichtige Informationen: Siehe Seiten 48-50.

FRANÇAIS : Connecter le câble au domino. Voir la notice du câblage concerné.

⚠ Ne pas brancher directement le volet roulant sur une prise secteur!

Le volet roulant est désormais prêt à l'emploi. Information importante en pages 48 à 50.

DANSK: Ledningen tilsluttes klemrækken. Se vejledningen for ledningsføring.

⚠ Rulleskodden må ikke tilsluttes direkte til en stikkontakt!

Rulleskodden er nu færdigmonteret. For vigtig information se side 48-50.

NEDERLANDS: Verbind de kabel met het kroonsteenblokje. Zie de instructies voor bekabeling.

⚠ Sluit het rolluik niet direct aan op de netspanning!

Het rolluik is nu klaar voor gebruik. Voor belangrijke informatie, zie pagina 48-50.

ITALIANO: Collegare il cavo alla morsettiera. Per i collegamenti vedere le istruzioni relative.

⚠ Non collegare la persiana direttamente alla presa di rete!

Ora la persiana elettrica è pronta per l'uso. Per informazioni importanti vedere pag. 48-50.

ESPAÑOL: Conecte el cable al conector. Vea las instrucciones del cableado.

⚠ ¡No conecte la persiana directamente a la corriente!

La persiana exterior puede usarse ya. Más información importante en las páginas 48-50.

ENGLISH: ⚠ **Important information**

Note: The motor must be adjusted to the size of the window before full operation of the roller shutter begins. This is done by running the shutter all the way up and down without interruption using the activation control such as a remote control or a control switch.

If the roller shutter is connected to a connection box or a control unit with the io-homecontrol® Logo, the adjustment will take place automatically the first time the roller shutter is operated. The roller shutter runs all the way up and down. Do not interrupt the adjustment!

If the power has been switched off, pressing the STOP key and subsequently the UP/DOWN key on the remote control within 30 seconds after reconnection will result in a new adjustment.

Use:

- Do not operate the product if repair or adjustment is required.
- Before operating ensure that the product can be and is operated without risk of damage to property or injury to people or animals.
- Disconnect from the mains supply before carrying out any maintenance or service work and ensure that it cannot be reconnected unintentionally during this time.
- This product has been designed for the use with genuine VELUX products. The connection to other products may cause damage or malfunction.
- The product is compatible with products with the io-homecontrol® logo.
- If installed and used correctly, the product requires a minimal amount of maintenance only. It may be cleaned with a soft, damp cloth. In special cases with heavy leaf fall, it may be necessary to remove leaves and other debris from the side profiles.
- Children must not be allowed to play with the product, and remote controls should be kept out of reach of children.
- The noise level of the product under operation is less than 51 dB(A).
- Electrical products must be disposed of in conformity with national regulations for electronic waste and not with usual household waste.
- The packaging can be disposed of with usual household waste.
- If you have any technical questions, please contact VELUX, see telephone list.

Removal: To remove the roller shutter use these instructions in reverse order. Replace screws in covers to avoid leaks.



io-homecontrol® provides advanced and secure radio technology that is easy to install. io-homecontrol® labelled products communicate with each other, improving comfort, security and energy savings.

www.io-homecontrol.com

DEUTCH: ⚠ **Wichtige Informationen**

Hinweis: Vor der Betätigung des Rollladens muss der Motor an die Fenstergröße angepasst werden. Dieses wird dadurch erreicht, dass der Rollladen mit der Bedieneinheit, z. B. einer Fernbedienung oder einem Bedientaster, ohne Unterbrechung vollständig hoch- und heruntergefahren wird.

Falls der Rollladen an eine Anschlussdose oder eine Steuereinheit mit dem io-homecontrol® Logo angeschlossen ist, erfolgt die Anpassung bei der ersten Betätigung automatisch. Der Rollladen läuft einmal komplett hoch und wieder herunter. Dieser Vorgang darf nicht unterbrochen werden!

Wird die Stromzufuhr unterbrochen, kann mit Betätigung der STOPP und anschließend der HOCH/RUNTER-Taste an der Fernbedienung innerhalb von 30 Sekunden nach Wiederherstellung der Stromzufuhr eine erneute Anpassung vorgenommen werden.

Gebrauch:

- Das Produkt nicht bedienen, falls Reparatur-/Servicearbeiten erforderlich sind!
- Das Produkt sollte nur dann bedient werden, wenn der Benutzer sich vergewissert hat, dass dies ohne Risiko für Personen, Tiere oder Gegenstände erfolgen kann.
- Bei Wartung und Service des Produkts zuerst die Netzspannung ausschalten und sicherstellen, dass diese nicht unabsichtlich wieder eingeschaltet werden kann.
- Dieses Produkt ist für den Gebrauch mit original VELUX Produkten konstruiert. Der Anschluss an andere Produkte kann Schäden oder Funktionsstörungen verursachen.
- Das Produkt ist mit Produkten mit dem io-homecontrol® Logo kompatibel.
- Bei richtiger Montage und Bedienung ist das Produkt fast wartungsfrei. Es kann mit einem weichen, feuchten Tuch gereinigt werden. In Ausnahmefällen, z. B. bei starkem Laubfall oder starker Verschmutzung, sollten die seitlichen Führungsschienen entsprechend gereinigt werden.
- Kinder dürfen nicht mit dem Produkt spielen, und Fernbedienungen sollten nicht in die Hände von Kindern gelangen!
- Der Geräuschpegel liegt während des Betriebes unter 51 dB(A).
- Elektrische Produkte sind nach nationalen Bestimmungen als elektronischer Müll zu entsorgen und dürfen nicht in den Hausmüll gelangen.
- Die Verpackung kann mit dem Hausmüll entsorgt werden.
- Bei eventuellen technischen Fragen wenden Sie sich bitte an VELUX, siehe Telefonliste.

Demontage: Um den Rollladen zu demontieren, verwenden Sie diese Montageanleitung in umgekehrter Reihenfolge. Zur Vermeidung von Undichtigkeiten außenliegende Löcher dauerhaft ausfüllen.



io-homecontrol® bietet eine fortschrittliche und sichere Radio-Funktechnologie, die einfach zu installieren ist. io-homecontrol® gekennzeichnete Produkte kommunizieren miteinander und verbessern somit Komfort, Sicherheit und Energieeinsparung.

www.io-homecontrol.com

FRANÇAIS: ⚠ **Information importante**

Attention : Avant d'utiliser le volet roulant, le moteur doit être réglé à la dimension de la fenêtre. Cela se réalise en faisant monter et descendre totalement le volet roulant sans interruption à partir de la commande (télécommande ou clavier). Si le volet roulant est relié à une boîte de connexion ou à une unité de contrôle comportant le logo io-homecontrol®, l'ajustement se fera automatiquement la première fois que le volet roulant sera manœuvré. Le volet roulant monte ou descend totalement de lui-même. Ne pas interrompre l'ajustement !

En cas de coupure électrique, appuyer sur le bouton STOP puis sur MONTÉE/DESCENTE de la télécommande dans les 30 secondes après sa reconnexion, une nouvelle manœuvre d'ajustement se réalisera.

Utilisation :

- Ne pas manœuvrer le produit si une réparation ou un réglage est nécessaire.
- Avant de manœuvrer le produit, s'assurer que celui-ci peut être actionné sans risques de dommages matériels ou de blessures pour une personne ou un animal.
- Avant toute vérification ou entretien du produit débrancher l'alimentation. S'assurer que l'on ne puisse pas rebrancher l'alimentation par inadvertance.
- Ce produit a été conçu pour fonctionner avec des produits de marque VELUX. Toute connexion à des produits d'une autre marque peut endommager le produit ou entraîner un dysfonctionnement.
- Ce produit est compatible avec des produits portant le logo io-homecontrol®.
- Installé et utilisé correctement, le produit ne requiert qu'un minimum d'entretien. Il peut être nettoyé avec un chiffon doux et humide. Dans les cas spéciaux à fortes chutes de feuilles, il peut être nécessaire de dégager les feuilles et les débris végétaux des profilés latéraux.
- Les enfants ne doivent pas jouer avec le produit, et les télécommandes doivent être gardées hors d'atteinte des enfants.
- Le niveau acoustique du produit en fonctionnement est inférieur à 51 dB(A).
- Les produits électriques/électroniques doivent être mis en décharge conformément à la réglementation sur les déchets électroniques en vigueur et ne doivent en aucun cas être jetés aux ordures ménagères.
- L'emballage peut être jeté aux ordures ménagères.
- En cas de questions techniques complémentaires, contacter VELUX au numéro indiqué.

Démontage : Pour retirer le volet roulant, utiliser la notice d'installation en sens inverse. Pour éviter toute fuite, ne pas oublier de remettre en place toutes les vis de profilés et d'étancher les trous extérieurs.



io-homecontrol® repose sur une technologie avancée, sécurisée et sans-fil, facile à installer. Les produits io-homecontrol® communiquent entre eux pour offrir plus de confort, de sécurité et d'économies d'énergie.

www.io-homecontrol.com

DANSK: ⚠ **Vigtig information**

Bemærk: Før rulleskoddens tages i brug, skal motoren justeres til vinduets størrelse. Dette gøres ved at køre rulleskoddens helt op og ned igen ned uden afbrydelse ved hjælp af betjeningsenheden som f.eks. en fjernbetjening eller en betjeningskontakt. Hvis rulleskoddens er tilsluttet en tilslutningsboks eller en styreenhed med io-homecontrol® logoet, foretages justeringen automatisk første gang, rulleskoddens betjenes. Rulleskoddens kører hele vejen op og ned. Justeringen må ikke afbrydes! Hvis strømmen har været afbrudt, vil tryk på tasten STOP efterfulgt af tryk på tasten OP/NED på fjernbetjeningen inden 30 sekunder, efter at strømmen er tilsluttet igen, medføre en ny justering.

Brug:

- Produktet må ikke betjenes, hvis reparation eller justering er nødvendig.
- Produktet bør kun betjenes, når brugeren har sikret sig, at dette kan ske uden risiko for personer, dyr eller genstande.
- Ved vedligeholdelse og service af produktet skal forsyningsspændingen være afbrudt, og det skal sikres, at den ikke uforvarende kan tilsluttes igen.
- Dette produkt er konstrueret til brug sammen med originale VELUX produkter. Tilslutning til andre produkter kan medføre skader eller funktionssvigt.
- Produktet er kompatibelt med produkter med io-homecontrol® logoet.
- Ved korrekt installation og brug kræver produktet minimal vedligeholdelse. Det kan evt. rengøres med en blød, fugtig klud. I særlige tilfælde med kraftigt løvfald kan det være nødvendigt at rense sideprofilerne.
- Børn må ikke lege med produktet, og fjernbetjening bør holdes uden for børns rækkevidde.
- Produktets lydniveau ved funktion ligger under 51 dB(A).
- Elektriske produkter må ikke smides ud med almindeligt husholdningsaffald, men skal bortskaffes i henhold til nationale regler for elektronisk affald.
- Emballagen kan bortskaffes sammen med almindeligt husholdningsaffald.
- Eventuelle tekniske spørgsmål rettes til VELUX, se telefonliste.

Afmontering: For at afmontere rulleskoddens følges denne vejledning bagfra. For at undgå lækage monteres skrue i alle udvendige skruehuller.



io-homecontrol® er avanceret og sikker radioteknologi, som er nem at installere. Produkter, der er mærket io-homecontrol®, kommunikerer med hinanden, hvilket giver øget komfort, sikkerhed og energibesparelser.

www.io-homecontrol.com

NEDERLANDS: ⚠️ Belangrijke informatie

Belanrijk: Voordat het rolluik gebruikt gaat worden, moet de motor worden aangepast aan de maat van het dakvenster. Dit wordt gedaan door het rolluik zonder onderbreking helemaal naar boven en beneden te bewegen als u voor de eerste keer een bedieningseenheid, zoals een afstandsbediening en/of een bedieningsschakelaar, gebruikt.

Als het rolluik is aangesloten op een aansluitdoos of een bedieningscentrale met het io-homecontrol® logo, zal de aanpassing automatisch plaatsvinden de eerste keer dat het rolluik wordt bediend. Het rolluik zal dan eerst helemaal naar boven of beneden gaan. Onderbreek deze aanpassing niet!

Als de stroom uitgeschakeld is geweest zal het drukken op de STOP toets en daarna de OP/NEER toets op de afstandsbediening binnen 30 seconden na hervatting van de stroomtoevoer leiden tot een nieuwe aanpassing.

Gebruik:

- Gebruik het product niet als er reparaties of aanpassingen nodig zijn.
- Bedien het product niet totdat het zeker is dat het product bediend kan worden zonder risico op schade aan eigendommen of letsel of aan mensen of dieren.
- Haal de stekker uit de stekkerdoos voordat u begint met service of onderhoudswerkzaamheden aan het product. Verzeker u ervan dat de hoofdstroom niet per ongeluk aangezet kan worden gedurende deze werkzaamheden.
- Dit product is ontwikkeld om aan te sluiten op originele VELUX producten. Aansluiten op andere producten kan leiden tot beschadiging of minder goed functioneren van het product.
- Dit product is tezamen met producten met het io-homecontrol® logo te gebruiken.
- Bij een juiste montage en gebruik, vergt het product een minimale hoeveelheid onderhoud. U kunt het product schoonmaken met een zachte vochtige doek. In speciale gevallen, zoals bij veel vallende bladeren, kan het nodig zijn om bladeren of ander zwerfvuil uit de gootstukken te verwijderen.
- Kinderen zouden niet met het product mogen spelen en de afstandsbediening dient buiten het bereik van kinderen te worden gehouden.
- Het geluidsniveau van een in werking gesteld product is lager dan 51 dB(A).
- Elektrische producten moeten worden afgevoerd in naleving van de nationale regelgeving voor elektronisch afval en niet bij het gewone huisvuil.
- De verpakking kan samen met het huisvuil weggegooid worden.
- Bij technische vragen kunt u contact opnemen met VELUX, zie telefoonlijst.

Verwijderen: Voor het verwijderen van het rolluik dient u de inbouwstructuur in omgekeerde volgorde aan te houden. Herplaats de schroeven in alle profielen om lekkage te voorkomen.



io-homecontrol® biedt een geavanceerde en veilige radiotechnologie die gemakkelijk te installeren is. Producten met het io-homecontrol®-label communiceren met elkaar, wat het comfort, de veiligheid en de energiebesparing bevordert.

www.io-homecontrol.com

ITALIANO: ⚠️ Informazioni importanti

Attenzione: Prima che la persiana avvolgibile sia azionata, il motore deve registrare il posizionamento in base alla misura della finestra. Per farlo è sufficiente far scorrere la persiana completamente in alto e in basso senza interruzioni utilizzando l'unità di attivazione, ossia il telecomando o la pulsantiera.

Se la persiana avvolgibile è collegata ad una scatola di connessione o ad un'unità di controllo con il logo io-homecontrol® la registrazione del posizionamento si effettuerà automaticamente la prima volta che si aziona la persiana avvolgibile. La persiana avvolgibile scorrerà completamente in alto e in basso. Non interrompere l'operazione! Se l'alimentazione è stata sconnessa, premendo il tasto STOP e poi il tasto SU/GIU' sul telecomando, una nuova registrazione della stessa avviene nei 30 secondi successivi alla sua riconnessione.

Utilizzo:

- Non utilizzare il prodotto qualora necessiti di riparazioni o manutenzione.
- Non azionare il prodotto se non prima di essersi accertati di non causare rischi di danni a persone, cose o animali.
- Sconnettere l'alimentazione di rete (220 V a.c.) prima di iniziare qualsiasi manutenzione. Assicurarsi che l'alimentazione non possa essere inavvertitamente riconnessa.
- Questo prodotto è stato realizzato per essere usato con prodotti originali VELUX. L'utilizzo con altri prodotti può provocare danni o malfunzionamenti.
- Il prodotto è compatibile con prodotti recanti il logo io-homecontrol®.
- Se installato e utilizzato correttamente, il prodotto richiede una manutenzione minima. Può essere pulito con un panno umido. In casi eccezionali di accumulo di foglie può essere necessario rimuovere le foglie ed eventuali altri detriti dai profili laterali.
- Non lasciare che i bambini giochino con il prodotto e tenere i telecomandi fuori dalla loro portata.
- Il livello sonoro del prodotto in movimento è inferiore ai 51 dB(A).
- I prodotti elettrici devono essere smaltiti in conformità a quanto previsto dai regolamenti del proprio paese relativamente al materiale elettrico e non con i rifiuti comuni.
- L'imballo può essere smaltito assieme ai normali rifiuti domestici.
- In caso di necessità di chiarimenti tecnici, Vi preghiamo di contattare la sede VELUX, vedere il recapito telefonico nella lista.

Smontaggio: per togliere la persiana elettrica utilizzare le istruzioni nell'ordine inverso. Per evitare crepe sulle coperture sostituire le viti.



io-homecontrol® offre una avanzata tecnologia in radio frequenza sicura e facile da installare. Tutti i prodotti contraddistinti dal marchio io-homecontrol® si interfacciano automaticamente tra loro per offrire maggiore comfort, sicurezza e risparmio energetico.

www.io-homecontrol.com

ESPAÑOL: ⚠️ Información importante

Nota: Antes de manejarlo por primera vez, el motor debe ajustarse al tamaño de la ventana. Esto se realiza haciéndola funcionar hacia arriba y hacia abajo sin interrupción utilizando el control de activación como el mando a distancia ó el pulsador.

Si la persiana exterior funciona con una caja de conexiones ó una unidad de control con el logotipo io-homecontrol®, el ajuste se realiza automáticamente la primera vez que se pone en funcionamiento. La persiana exterior irá hacia arriba y abajo hasta el final de recorrido. ¡No interrumpa el ajuste!

Si la corriente se ha desconectado, presionando la tecla STOP e inmediatamente después SUBIR/BAJAR en el mando a distancia, durante los 30 segundos siguientes después de haberla conectado, se producirá un nuevo ajuste.

Uso:

- No haga funcionar el producto en caso de avería o si necesitara ajuste.
- No haga funcionar el producto sin asegurarse de que el producto puede manejarse sin riesgo de daños a bienes o de lesiones a personas o animales.
- Desconecte la corriente antes de cualquier manipulación, mantenimiento o intervención en el producto. Asegúrese de que la corriente no puede ser conectada accidentalmente.
- Este producto ha sido diseñado para ser usado con productos originales VELUX. Su conexión a otros productos puede causar averías ó funcionamiento incorrecto.
- El producto es compatible con los que tengan el logotipo io-homecontrol®.
- Si la instalación y el uso son correctos, el producto solo requiere un mantenimiento mínimo. Puede limpiarse con un paño suave húmedo. En el caso de caída muy abundante de hojas de árboles, puede ser necesario eliminarlas de los carriles.
- No debe permitirse que los niños jueguen con el producto. No deje mandos a distancia al alcance de los niños.
- El nivel de ruido de la persiana en funcionamiento es inferior a 51 dB(A).
- Los productos eléctricos deben eliminarse de acuerdo a la normativa para residuos de productos electrónicos y no con los residuos habituales del hogar.
- El embalaje puede eliminarse como basura doméstica normal.
- Para cualquier consulta técnica, contacte con VELUX en el teléfono de la lista.

Desmontaje: Para desmontar la persiana, siga las instrucciones en orden inverso. Para evitar entradas de agua, coloque los tornillos en los orificios exteriores.



io-homecontrol® proporciona tecnología avanzada de radio frecuencia, segura y fácil de instalar. Los productos etiquetados io-homecontrol® se comunican entre sí, mejorando el confort, la seguridad y el ahorro de energía.

www.io-homecontrol.com

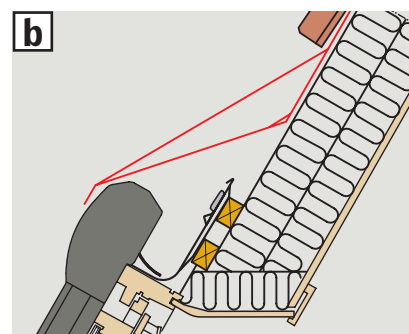
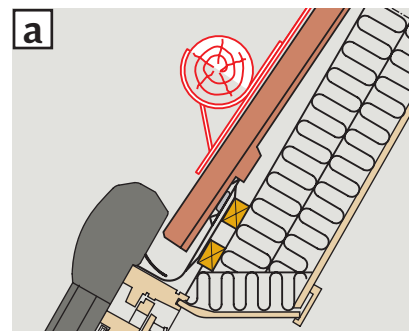
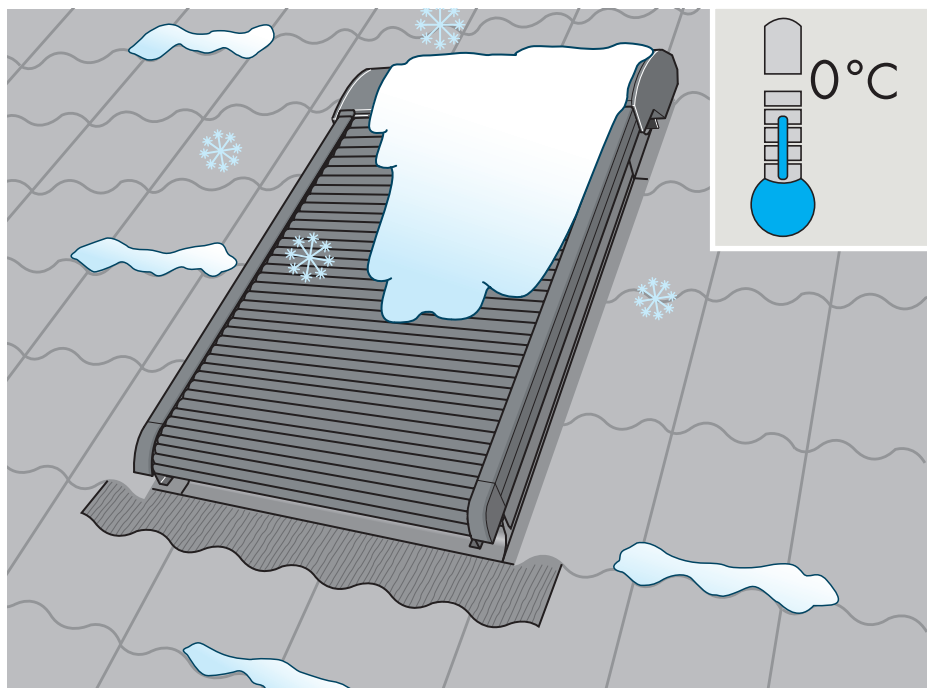

ENGLISH: As a precondition of avoiding any damage to the roller shutter in very cold regions and in regions with heavy snowfall, either a snow-wedge or a snow stop must be installed above the roller shutter [a](#), [b](#). The roller shutter is protected against overload, and will stop automatically if it is blocked.

DEUTSCH: Zur Vermeidung von Schäden am Rollladen in Gebieten mit Minus-Temperaturen oder mit Schneefällen sind entweder Schneefangnasen oder Schneerechen über dem Rollladen zu montieren [a](#), [b](#). Der Rollladenantrieb ist gegen Überlastung geschützt und setzt automatisch aus, falls er blockiert wird.

FRANÇAIS : Pour éviter tout risque d'endommager le volet roulant dans les régions très froides ou à fort enneigement, installer soit une besace soit un arrêt de neige au-dessus du volet roulant [a](#), [b](#). Le volet roulant est doté d'une sécurité qui l'arrêtera automatiquement s'il est gêné dans sa course.

DANSK: For at undgå skader på rulleskodden i meget kolde områder og i områder med kraftigt snefald er det en afgørende forudsætning, at der monteres et effektivt snestop over rulleskodden [a](#), [b](#). Rulleskodden er sikret mod overlast og stopper automatisk, hvis den blokeres.

NEDERLANDS: Om schade aan de rolluiken te voorkomen, dient u in zeer koude gebieden en in gebieden waar hevige sneeuwval voorkomt als voorzorgsmaatregel een sneeuw wig of sneeuwstopper te installeren boven de rolluiken [a](#), [b](#). De rolluiken zijn beveiligd tegen overbelasting en zullen automatisch stoppen bij een blokkering.

ITALIANO: Condizione per evitare danni alla persiana in zone fredde o in zone caratterizzate da forti nevicate è installare un paraneve o uno scivolo [a](#), [b](#). La persiana elettrica è dotata di un sistema di protezione del motore che si blocca, se sottoposta a sforzo eccessivo.

ESPAÑOL: Para evitar daños en la persiana, en regiones con precipitaciones de nieve intensas, deben colocarse paranieves o cuñas [a](#), [b](#). La persiana exterior tiene una protección para sobrecargas y se detiene automáticamente si se bloquea.

CE Declaration of Conformity
In accordance with the Council Directive 2006/95/EEC

- We herewith declare that VELUX roller shutters SML, SMG and SMI
- comply with the relevant requirements for components laid down in Machinery Directive 2006/42/EEC as amended,
 - are in conformity with the provisions of Low Voltage Directive 2006/95/EEC and EMC Directive 2004/108/EEC as amended,
 - meet the requirements of the Mandate given under the Construction Products Directive 89/106/EEC,
 - have been manufactured in accordance with the harmonised standards EN 55014-1, EN 55014-2, EN 55022, EN 55024, EN 60335-1 and EN 60335-2-97 and
 - comply with the requirements regarding resistance to wind load, class 4, according to the harmonised standard EN 13659, clause 4, when installed on a VELUX roof window according to instructions and requirements.

When one of the above mentioned roller shutters is installed on a VELUX roof window and is connected to a VELUX control unit, the total system is to be considered as a machine, which is not to be put into service until it has been installed according to instructions and requirements.

The total system then complies with the essential requirements of the Council Directives 2006/42/EEC, 2006/95/EEC, 2004/108/EEC and 89/106/EEC as amended.

CE Konformitätserklärung
Laut der Richtlinie des Rates 2006/95/EWG

- Wir erklären hiermit, dass die VELUX Rollläden SML, SMG und SMI
- den betreffenden Anforderungen an Komponenten gemäß der Maschinenrichtlinie 2006/42/EWG inklusive deren Änderungen entsprechen,
 - der Niederspannungsrichtlinie 2006/95/EWG und der EMV-Richtlinie 2004/108/EWG inklusive deren Änderungen entsprechen,
 - den Anforderungen des auf der Grundlage der Baurichtlinie 89/106/EWG erteilten Mandats entsprechen,
 - gemäß den harmonisierten Normen EN 55014-1, EN 55014-2, EN 55022, EN 55024, EN 60335-1 und EN 60335-2-97 hergestellt sind sowie
 - den Anforderungen an Widerstandsfähigkeit gegen Windbelastung, Klasse 4, gemäß der harmonisierten Norm EN 13659, Abschnitt 4, entsprechen, wenn sie nach den Anleitungen und den Vorschriften in einem VELUX Dachflächenfenster montiert worden sind.

Wenn einer der obigen Rollläden in einem VELUX Dachflächenfenster montiert ist und an eine VELUX Steuereinheit angeschlossen wird, wird das Gesamtsystem als eine Maschine betrachtet, die erst dann betätigt werden darf, wenn sie nach den Anleitungen und den Vorschriften montiert worden ist.

Das Gesamtsystem wird dann den wesentlichen Anforderungen der Richtlinien des Rates 2006/42/EWG, 2006/95/EWG, 2004/108/EWG und 89/106/EWG inklusive deren Änderungen gerecht.

CE Déclaration de Conformité
Selon la Directive du Conseil 2006/95/CEE

- Nous déclarons que les volets roulants VELUX SML, SMG et SMI
- satisfont aux spécifications relatives aux composants selon la Directive Machines 2006/42/CEE et ses amendements publiés par le Conseil,
 - sont conformes à la Directive Basse Tension 2006/95/CEE et à la Directive EMC 2004/108/CEE et ses amendements ultérieurs, publiés par le Conseil,
 - satisfont les spécifications du Mandat donné dans le cadre de la Directive des Produits de Construction 89/106/CEE,
 - ont été fabriqués selon les Normes harmonisées EN 55014-1, EN 55014-2, EN 55022, EN 55024, EN 60335-1 et EN 60335-2-97 et
 - satisfont les spécifications de résistance au vent, classe 4, selon la Norme harmonisée EN 13659, Article 4, lorsqu'installé sur une fenêtre de toit VELUX selon la notice de pose et spécifications.

Quand un des volets roulants précités est installé sur une fenêtre de toit VELUX et raccordé à une unité de contrôle VELUX, le système complet doit être considéré comme une machine qui ne doit pas être mise en service avant d'être installée selon les instructions et spécifications la concernant.

Le système complet satisfait alors les spécifications essentielles des Directives du Conseil 2006/42/CEE, 2006/95/CEE, 2004/108/CEE et 89/106/CEE et leurs amendements ultérieurs.

CE Overensstemmelseserklæring
I henhold til Rådets direktiv 2006/95/EF

- Vi erklærer hermed, at VELUX rulleskoderne SML, SMG og SMI
- opfylder de relevante krav til komponenter i henhold til Maskindirektivet 2006/42/EF med senere ændringer,
 - er i overensstemmelse med Lavspændingsdirektivet 2006/95/EF og EMC-direktivet 2004/108/EF med senere ændringer,
 - opfylder kravene i mandatet givet i henhold til Byggevedirektivet 89/106/EØF,
 - er fremstillet i overensstemmelse med de harmoniserede standarder EN 55014-1, EN 55014-2, EN 55022, EN 55024, EN 60335-1 og EN 60335-2-97 og
 - opfylder kravene til modstand mod vindbelastning, klasse 4, i henhold til den harmoniserede standard EN 13659, paragraf 4, når de er monteret på et VELUX ovenlysvindue i overensstemmelse med vejledninger og forskrifter.

Når en af ovenstående rulleskoder monteres på et VELUX ovenlysvindue og tilsluttes en VELUX styreenhed, betragtes det samlede system som en maskine, der først må tages i brug, når den er monteret i overensstemmelse med vejledninger og forskrifter. Det samlede system opfylder herefter de væsentlige krav i Rådets direktiver 2006/42/EF, 2006/95/EF, 2004/108/EF og 89/106/EØF med senere ændringer.

CE Verklaring van overeenkomstigheid
Volgens de Raadsrichtlijn 2006/95/EEC

- Wij verklaren hiermee dat de VELUX rolluiken SML, SMG en SMI
- overeenkomen met de desbetreffende richtlijnen voor onderdelen zoals omschreven en geamendeerd in de Richtlijn op machines 2006/42/EEC,
 - in overeenstemming zijn met de Richtlijn voor Lage Voltage 2006/95/EEC en de EMC Richtlijn 2004/108/EEC, zoals geamendeerd,
 - voldoen aan de eisen zoals aangegeven in het mandaat Richtlijn voor Bouwproducten 89/106/EEC,
 - zijn vervaardigd overeenkomstig de geharmoniseerde standaard-eisen EN 55014-1, EN 55014-2, EN 55022, EN 55024, EN 60335-1 en EN 60335-2-97 en
 - voldoen aan de eisen met betrekking tot weerstand tegen windvlagen, klasse 4, overeenkomstig de geharmoniseerde standaard-eisen EN 13659, clause 4, wanneer deze is geïnstalleerd op een VELUX dakvenster volgens de instructies en eisen.
- Wanneer één van de hierboven genoemde rolluiken is geïnstalleerd op een VELUX dakvenster en gekoppeld wordt aan een VELUX bedieningscentrale, dan dient het gehele systeem als één motor beschouwd te worden, die niet eerder bediend mag worden dan dat deze geheel volgens de richtlijnen is geïnstalleerd.
- Het gehele systeem voldoet dan aan de noodzakelijke eisen van de Raadsrichtlijnen 2006/42/EEC, 2006/95/EEC, 2004/108/EEC en 89/106/EEC, zoals geamendeerd.

CE Dichiarazione di Conformità
In conformità alla Direttiva del Consiglio 2006/95/CEE

- Con la presente dichiariamo che le persiane avvolgibili VELUX SML, SMG e SMI
- ottemperano ai requisiti rilevanti per i componenti come stabilito dalla Direttiva dei Macchinari 2006/42/CEE e successivi emendamenti
 - sono conformi alla Direttiva di Bassa Tensione 2006/95/CEE e alle disposizioni della Direttiva EMC 2004/108/CEE e successivi emendamenti
 - ottemperano ai requisiti previsti dal Mandato della Direttiva dei Prodotti da Costruzione 89/106/CEE
 - sono prodotte in conformità agli standard armonizzati EN 55014-1, EN 55014-2, EN 55022, EN 55024, EN 60335-1 e EN 60335-2-97 e
 - ottemperano ai requisiti riguardanti il carico del vento, classe 4, in conformità agli standard armonizzati EN 13659, clausola 4, qualora installati in una finestra per tetti VELUX in conformità alle istruzioni ed ai requisiti tecnici di montaggio.
- Qualora una delle persiane avvolgibili sopra menzionate sia installata in una finestra per tetti VELUX e sia collegata ad un'unità di controllo VELUX, il sistema nel suo complesso deve essere considerato come un macchinario, e può essere messa in funzione solo qualora siano rispettate le istruzioni ed i requisiti tecnici di montaggio.
- In tal caso il sistema nel suo complesso risponde ai requisiti essenziali delle Direttive del Consiglio 2006/42/CEE, 2006/95/CEE, 2004/108/CEE e 89/106/CEE e successivi emendamenti.

CE Declaración de conformidad
En cumplimiento de la Directiva del Consejo 2006/95/CEE

- Por la presente declaramos que las persianas exteriores SML, SMG y SMI de VELUX
- cumplen los requisitos para componentes según se dispone en la Directiva de Maquinaria 2006/42/CEE y sus enmiendas,
 - están en conformidad con las disposiciones de la Directiva de Baja Tensión 2006/95/CEE y Directiva EMC 2004/108/CEE en su versión modificada,
 - reúnen los requisitos del Mandato dados bajo la Directiva de Productos de Construcción 89/106/CEE,
 - han sido fabricadas de acuerdo con las normas armonizadas EN 55014-1, EN 55014-2, EN 55022, EN 55024, EN 60335-1 y EN 60335-2-97 y que
 - cumplen los requisitos en relación a la resistencia a la carga de viento, clase 4, de acuerdo con la norma armonizada EN 13659, cláusula 4, cuando se instala en una ventana VELUX para tejados, de acuerdo con sus instrucciones y requisitos.
- Cuando una persiana exterior, de las anteriormente mencionadas, se instala sobre una ventana VELUX y se conecta a una unidad de control VELUX, el sistema completo se considera una máquina, por lo que no deberá ponerse en funcionamiento hasta que se haya instalado según las instrucciones y los requisitos.
- El sistema completo cumple con los requisitos esenciales establecidos en las Directivas del Consejo 2006/42/CEE, 2006/95/CEE, 2004/108/CEE y 89/106/CEE en su versión modificada.

VELUX A/S:
(Søren Chr. Dahl, Product Approval)
Ådalsvej 99, DK-2970 Hørsholm 18. 12. 2008

Erklæring nr. 941998-03

AR: VELUX Argentina S.A. 0 114 711 5666	EE: VELUX Eesti OÜ 621 7790	NZ: VELUX New Zealand Ltd. 09-6344 126
AT: VELUX Österreich GmbH 02245/32 3 50	ES: VELUX Spain, S.A. 91 509 71 00	PL: VELUX Polska Sp. z o.o. (022) 33 77 000 / 33 77 070
AU: VELUX Australia Pty. Ltd. (02) 9550 3288	FI: VELUX Suomi Oy 0207 290 800	PT: VELUX Portugal, Lda 21 880 00 60
BA: VELUX Bosna i Hercegovina d.o.o. 033/626 493, 626 494	FR: VELUX France 0821 02 15 15 0,119€ TTC/min	RO: VELUX România S.R.L. 0-8008-83589
BE: VELUX Belgium (010) 42.09.09	GB: VELUX Company Ltd. 0870 380 9593	RS: VELUX Srbija d.o.o. 011 3670 468
BG: VELUX Bulgaria EOOD 02/955 95 26	HR: VELUX Hrvatska d.o.o. 01/5555 444	RU: ZAO VELUX (495) 737 75 20
BY: VELUX Roof Windows FE (017) 217 7385	HU: VELUX Magyarország Kft. (06/1) 436-0601	SE: VELUX Svenska AB 042/20 83 80
CA: VELUX Canada Inc. 1 800 88-VELUX (888-3589)	IE: VELUX Company Ltd. 1800 409 750	SI: VELUX Slovenija d.o.o. 01 724 68 68
CH: VELUX Schweiz AG 0848 945 549	IT: VELUX Italia s.p.a. 045/6173666	SK: VELUX Slovensko, s.r.o. (02) 33 000 555
CL: VELUX Chile Limitada 2-231 18 24	JP: VELUX-Japan Ltd. 0570-00-8145	TR: VELUX Çatı Pencereleri Ticaret Limited Şirketi 0 216 302 54 10
CN: VELUX (CHINA) CO. LTD. 0316-607 27 27	LT: VELUX Lietuva, UAB (85) 270 91 01	UA: VELUX Ukraina TOV (044) 2916070
CZ: VELUX Česká republika, s.r.o. 531 015 511	LV: VELUX Latvia SIA 67 27 77 33	US: VELUX America Inc. 1-800-88-VELUX
DE: VELUX Deutschland GmbH 0180-333 33 99	NL: VELUX Nederland B.V. 030 - 6 629 629	
DK: VELUX Danmark A/S 45 16 45 16	NO: VELUX Norge AS 22 51 06 00	