TECHNOLOGIE FÜR DEN HAUSHALT

PKM

TECHNOLOGY FOR DOMESTIC USE

 **Bedienungsanleitung**

 **Instruction Manual**

Einbaubackofen

Build-in-Oven

EB7IXD



Sehr geehrter Kunde! Sehr geehrte Kundin! Wir möchten Ihnen herzlich danken, dass Sie sich zum Erwerb eines Produkts aus unserem reichhaltigen Angebot entschieden haben. Lesen Sie die gesamte Bedienungsanleitung, bevor Sie das Gerät zum ersten Mal benutzen. Verwahren Sie diese Bedienungsanleitung zur zukünftigen Verwendung an einem sicheren Ort. Falls Sie das Gerät weitergeben, müssen Sie diese Bedienungsanleitung ebenfalls mit übergeben.

INHALTSVERZEICHNIS

1. Sicherheitshinweise	2
2. Gerätebeschreibung	6
3. Einbau	7
4. Elektrischer Anschluss	10
5. Bedienung	11
6. Reinigung und Wartung	16
7. Verhalten im Notfall	19
8. Technische Daten	20
9. Entsorgung	20
10. Garantie	20

EG - Konformitätserklärung

Die in dieser Bedienungsanleitung beschriebenen Produkte entsprechen sämtlichen harmonisierten Anforderungen.

Die relevanten Unterlagen können durch die zuständigen Behörden über den Produktverkäufer angefordert werden.

Die in dieser Bedienungsanleitung enthaltenen Abbildungen können in einigen Details von dem tatsächlichen Design Ihres Geräts abweichen. Folgen Sie in einem solchen Fall dennoch den beschriebenen Sachverhalten. Lieferung ohne Inhalt.

Der Hersteller behält sich das Recht vor, solche Änderungen vorzunehmen, die keinen Einfluss auf die Funktionsweise des Geräts haben.

Entsorgen Sie das Verpackungsmaterial entsprechend den örtlichen Vorschriften Ihres Wohnorts.

Das von Ihnen gekaufte Gerät wurde möglicherweise inzwischen verbessert und weist somit vielleicht Unterschiede zur Bedienungsanleitung auf. Dennoch sind die Funktionen und Betriebsbedingungen identisch, sodass Sie die Bedienungsanleitung im vollen Umfang nutzen können.

Technische Änderungen bzw. Druckfehler bleiben vorbehalten.

1. SICHERHEITSHINWEISE

HINWEIS

Stellen Sie sicher, dass eine geerdete Steckdose in der Nähe ist (hinter dem Gerät).

Ein separater Stromkreis wird für das Gerät empfohlen, ist aber nicht erforderlich. Zusätzliche elektrische Geräte im selben Stromkreis können die für diesen Stromkreis zulässige Stromstärke überschreiten.

Wenn nach der Installation Ihres Geräts der Schutzschalter auslöst oder die Sicherung wiederholt ausfällt, ist wahrscheinlich ein separater Stromkreis erforderlich.

! Das Gerät darf nur von einer qualifizierten Person unter Beachtung der mitgelieferten Anleitung installiert werden. Eine unsachgemäße Installation kann Personen und Tiere verletzen oder zu Sachschäden führen.

Der Hersteller haftet nicht für eine unsachgemäße Installation, die zu Personen-, Tier- und Sachschäden führen kann.

Wichtig: Die Stromzufuhr zum Gerät muss unterbrochen werden, bevor Einstellungen oder Wartungsarbeiten am Gerät vorgenommen werden.

WARNUNG!

Während des Gebrauchs wird das Gerät heiß. Achten Sie darauf, dass Sie die Heizelemente im Inneren des Ofens nicht berühren.

Warnung: Zugängliche Teile können während des Gebrauchs heiß werden. Kleinkinder sollten davon ferngehalten werden.

Verwenden Sie zum Reinigen der Backofentür keine scharfen Scheuermittel oder Metallschaber, da diese die Oberfläche beschädigen können, was zu einem Zerschlagen des Glases führen kann.

Ein Dampfreiniger darf nicht verwendet werden.

-Warnung - Achten Sie darauf, dass das Gerät vor dem Auswechseln der Lampe ausgeschaltet ist, um die Gefahr eines Stromschlags zu vermeiden.

Schema der Rack-Montage

Schritt 1:

Stecken Sie den Führungsbügel in das Montageloch des Innenraums.

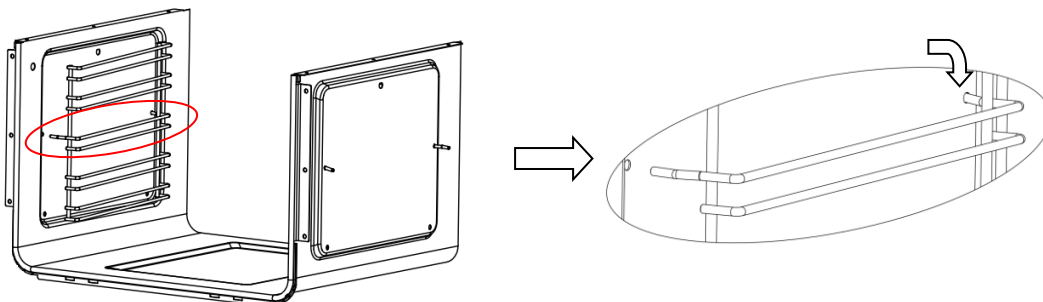

Schritt 2:

Stecken Sie den Führungsbügel in das andere Montageloch des Innenraums.

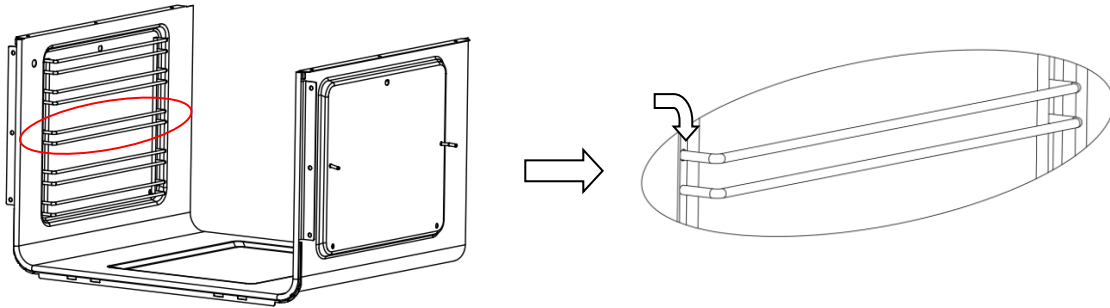

Bei der Verwendung dieses Produkts sollten stets grundlegende Vorsichtsmaßnahmen getroffen werden, einschließlich der folgenden:

Ihr Einbaubackofen ist ein klassifiziertes Elektrogerät. Wie bei jedem elektrischen Gerät und insbesondere bei elektrischen Heizgeräten müssen grundlegende Vorsichtsmaßnahmen beachtet werden, um das Risiko von Feuer, Verbrennungen, Stromschlägen und/oder anderen schweren Verletzungen oder Tod zu verringern.

! Das Gerät wird während des Betriebs heiß. Achten Sie darauf, die heißen Teile im Inneren des Ofens nicht zu berühren.

! Halten Sie Kinder stets vom Herd fern.

Während des Betriebs kann direkter Kontakt mit einem Herd zu Verbrennungen führen!

! Achten Sie darauf, dass kleine Teile der Haushaltsgeräte, wie z. B. Anschlusskabel, nicht den heißen Backofen oder das Kochfeld berühren, da das Isoliermaterial dieser Geräte in der Regel nicht gegen hohe Temperaturen beständig ist.

! Lassen Sie den Herd beim Braten nicht unbeaufsichtigt. Öle und Fette können sich durch Überhitzung oder Überkochen entzünden.

! Stellen Sie keine Töpfe mit einem Gewicht von über 15kg auf die geöffnete Backofentür und keine Töpfe mit einem Gewicht von über 25kg auf das Backofenfeld.

! Verwenden Sie keine scharfen Reinigungsmittel oder spitze Metallgegenstände zum Reinigen der Tür, da diese die Oberfläche beschädigen können, was wiederum zu Rissen im Glas führen kann.

! Verwenden Sie den Herd nicht, wenn eine technische Störung vorliegt. Jede Störung muss von einer entsprechend qualifizierten und autorisierten Person behoben werden.

Im Falle eines durch eine technische Störung verursachten Zwischenfalls ist die Stromzufuhr zu unterbrechen und die Störung dem Kundendienst zu melden, damit sie behoben werden kann.

Die in dieser Betriebsanleitung enthaltenen Vorschriften und Bestimmungen sind strikt einzuhalten.

! Erlauben Sie niemandem, der nicht mit dem Inhalt dieser Betriebsanleitung vertraut ist, den Herd zu bedienen.

Der Herd darf nicht mit einem Dampfreinigungsgerät gereinigt werden.

! Die an den Herd angrenzenden Platten müssen aus hitzebeständigem Material sein.

! Schränke mit furnierter Außenseite müssen mit Klebmitteln zusammengefügt werden, die einer Temperatur von bis zu 100°C standhalten können.

! Halten Sie brennbare Materialien, wie z.B. Vorhänge, Gardinen, Möbel, Kissen, Kleidung, Leinen, Bettzeug, Papier usw. mindestens 0,9 Meter von den vorderen Seiten und der Rückseite des Heizgeräts entfernt. Verwenden Sie das Gerät nicht in Bereichen, in denen Benzin, Farbe oder andere entflammbare Flüssigkeiten oder deren Dämpfe vorhanden sein können.

! Um die Brandgefahr zu verringern, stellen Sie das Gerät nicht in Bereichen auf, in denen die Lüftungs-

oder Zirkulationskanäle blockiert werden können.

! Das Netzkabel des Geräts muss an eine ordnungsgemäß geerdete und geschützte 220-240V Steckdose angeschlossen werden. Verwenden Sie immer einen Fehlerstromschutzschalter, wenn dies in den Elektrovorschriften vorgeschrieben ist. Um die Brandgefahr zu verringern, verlegen Sie das Netzkabel nicht unter Teppichen, Vorlegern usw. Halten Sie das Netzkabel von stark begangenen Bereichen fern, wo es eine Stolperfalle darstellen könnte.

! Vermeiden Sie die Verwendung eines Verlängerungskabels, das sich überhitzen und einen Brand verursachen kann.

Wenn Sie das Gerät transportieren oder lagern, bewahren Sie es an einem trockenen Ort auf, frei von Staub, übermäßigen Vibrationen oder anderen Faktoren, die das Gerät beschädigen könnten.

! Nehmen Sie den Backofen nicht in Betrieb, wenn das Kabel oder der Stecker beschädigt ist oder wenn das Heizgerät eine Fehlfunktion aufweist, fallen gelassen oder in irgendeiner Weise beschädigt wurde. Bringen Sie den Ofen zur Überprüfung, elektrischen oder mechanischen Einstellung oder Reparatur zu einer autorisierten Kundendienststelle.

! Wenn das Netzkabel beschädigt ist, muss es durch ein spezielles Kabel oder eine spezielle Baugruppe ersetzt werden, die beim Hersteller oder seinem Kundendienst erhältlich ist.

! Benutzen Sie den Backofen nur wie in dieser Anleitung beschrieben. Jede andere Verwendung, die nicht vom Hersteller empfohlen wird, kann zu Bränden, elektrischen Schlägen oder Verletzungen von Personen führen.

! Dieses Gerät ist nicht für die Verwendung von Personen (einschließlich Kinder) mit eingeschränkten körperlichen, seelischen oder geistigen Fähigkeiten oder mit mangelnder Erfahrung und Kenntnis bestimmt. Es sei denn, sie werden von einer für ihre Sicherheit haftenden Person beaufsichtigt oder in der Verwendung des Geräts unterwiesen. Kinder sollten beaufsichtigt werden, um sicherzustellen, dass sie nicht mit dem Gerät spielen.

! Geben Sie niemals kaltes Wasser auf Lebensmittel auf einem heißen Universalblech oder Backblech oder direkt auf Lebensmittel in einem heißen Ofen. Der entstehende Dampf kann schwere Verbrennungen oder Verbrühungen verursachen, und der plötzliche Temperaturwechsel kann die Beschichtung beschädigen.

! Heben Sie den Backofen nicht am Türgriff an.

Dieses Gerät kann von Kindern ab 8 Jahren verwendet werden, wenn sie beaufsichtigt oder in die sichere Nutzung des Geräts eingewiesen wurden und die damit verbundenen Gefahren verstehen. Reinigungs- und Wartungsarbeiten dürfen nicht von Kindern durchgeführt werden. Es sei denn, sie sind über 8 Jahre alt und werden beaufsichtigt. Halten Sie das Gerät und sein Kabel außerhalb der Reichweite von Kindern unter 8 Jahren.

Das Gerät kann von Personen mit eingeschränkten körperlichen, seelischen oder geistigen Fähigkeiten oder mit mangelnder Erfahrung und Kenntnis benutzt werden, wenn sie beaufsichtigt oder in die sichere Benutzung des Geräts eingewiesen wurden und die damit verbundenen Gefahren verstehen.

Kinder dürfen nicht mit dem Gerät spielen.

Wenn das Netzkabel beschädigt ist, muss es vom Hersteller, seinem Kundendienst oder einer ähnlich qualifizierten Person ausgetauscht werden, um Gefahren zu vermeiden.

WARNUNG: Das Gerät und seine zugänglichen Teile werden während des Gebrauchs heiß. Achten Sie

darauf, dass Sie die Heizelemente nicht berühren.

Kinder unter 8 Jahren müssen ferngehalten werden. Es sei denn, sie werden ständig beaufsichtigt.

Dieses Gerät kann von Kindern ab 8 Jahren und darüber sowie von Personen mit verringerten körperlichen, seelischen oder geistigen Fähigkeiten oder mit mangelnder Erfahrung und Kenntnis benutzt werden, wenn sie beaufsichtigt oder bezüglich des sicheren Gebrauchs des Geräts unterwiesen wurden und die daraus resultierenden Gefahren verstehen. Kinder dürfen nicht mit dem Gerät spielen.

Reinigungs- und Wartungsarbeiten dürfen von Kindern nicht ohne Aufsicht durchgeführt werden.

Während des Gebrauchs wird das Gerät heiß. Achten Sie darauf, dass Sie die Heizelemente im Inneren des Ofens nicht berühren.

WARNUNG: Zugängliche Teile können während des Gebrauchs heiß werden.

Kleinkinder sollten ferngehalten werden.

Verwenden Sie zum Reinigen der Backofentür keine scharfen Scheuermittel oder Metallschaber, da diese die Oberfläche beschädigen können, was zu einem Zerschneiden des Glases führen kann.

WARNUNG: Achten Sie darauf, dass das Gerät vor dem Auswechseln der Lampe ausgeschaltet ist, um die Gefahr eines Stromschlags zu vermeiden.

Dieses Gerät ist nicht dafür bestimmt, von Personen (einschließlich Kindern) mit eingeschränkten physischen, seelischen oder geistigen Fähigkeiten oder mit mangelnder Erfahrung und Kenntnis benutzt zu werden. Es sei denn, sie werden durch eine für ihre Sicherheit haftende Person beaufsichtigt oder erhalten von ihr eine Einweisung in die Benutzung des Geräts.

Kinder sollten beaufsichtigt werden, damit sie nicht mit dem Gerät spielen.

Wenn das Netzkabel beschädigt ist, muss es vom Hersteller, seinem Kundendienst oder einer ähnlich qualifizierten Person ausgetauscht werden, um Gefahren zu vermeiden.

SPAREN SIE ENERGIE



Ein verantwortungsvoller Umgang mit Energie spart nicht nur Geld, sondern hilft auch der Umwelt. Also lassen uns Energie sparen! Und so geht's:

! Decken Sie die Pfanne nicht zu oft auf !

Öffnen Sie die Backofentür nicht unnötig oft.

! Schalten Sie den Backofen rechtzeitig aus und nutzen Sie die Restwärme.

Schalten Sie bei langen Garzeiten die Heizzonen 5 bis 10 Minuten vor Ende der Garzeit aus, das spart bis zu 20 % an Energie.

Verwenden Sie den Backofen nur zum Garen größerer Speisen.

Fleisch bis zu 1 kg lässt sich sparsamer in einer Pfanne auf dem Kochfeld zubereiten.

! Nutzen Sie die Restwärme des Backofens.

Wenn die Garzeit mehr als 40 Minuten beträgt, schalten Sie den Backofen 10 Minuten vor Ende der Garzeit aus.

Wichtig! Wenn Sie die Zeitschaltuhr verwenden, stellen Sie entsprechend kürzere Garzeiten ein, je nachdem, welches Gericht Sie zubereiten möchten.

! Achten Sie darauf, dass die Backofentür richtig geschlossen ist.

Durch verschüttete Speisen an den Türdichtungen kann Hitze austreten. Wischen Sie verschüttete

Speisen sofort auf.

! Stellen Sie den Herd nicht in unmittelbarer Nähe von Kühlschränken/Gefriergeräten auf.

Sonst steigt der Energieverbrauch unnötig an.

AUSPACKEN



Für den Transport wurde eine Schutzverpackung verwendet, um das Gerät vor Beschädigungen zu schützen. Bitte entsorgen Sie nach dem Auspacken alle Verpackungselemente umweltgerecht.

Alle für die Verpackung des Geräts verwendeten Materialien sind umweltfreundlich. Sie sind zu 100% wiederverwertbar und mit dem entsprechenden Symbol gekennzeichnet.

Achtung! Während des Auspackens sollten die Verpackungsmaterialien (Polyäthylenbeutel, Styroporteile usw.) für Kinder unerreichbar gehalten werden.

ENTSORGUNG DES GERÄTS



Nach der Umsetzung der europäischen Richtlinie 2002/96/EU in die nationale Rechtsordnung gilt folgendes:

Elektro- und Elektronikgeräte dürfen nicht über den Hausmüll entsorgt werden.

Verbraucherinnen und Verbraucher sind gesetzlich verpflichtet, Elektro- und Elektronikgeräte am Ende ihrer Nutzungsdauer bei den dafür eingerichteten öffentlichen Sammelstellen oder Verkaufsstellen abzugeben. Einzelheiten hierzu werden durch das nationale Recht des jeweiligen Landes festgelegt. Dieses Symbol auf dem Produkt, der Betriebsanleitung oder der Verpackung zeigt an, dass ein Produkt diesen Vorschriften unterliegt. Durch Recycling, Wiederverwendung der Materialien oder andere Formen der Verwertung von Altgeräten leisten Sie einen wichtigen Beitrag zum Schutz unserer Umwelt.

2. GERÄTEBESCHREIBUNG

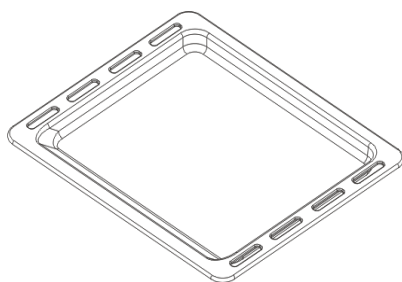

Backblech

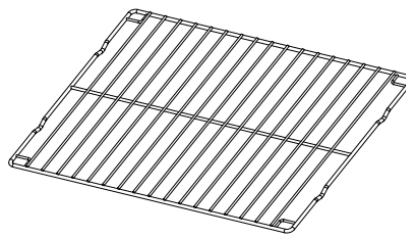

Grillrost

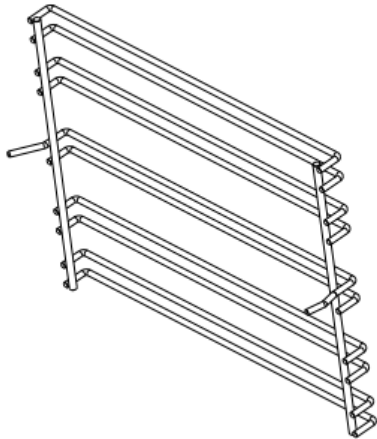

Seitengestell x 2

3. EINBAU

! Der Küchenbereich sollte trocken und gut durchlüftet sein und über eine effiziente Belüftung verfügen. Beim Einbau des Backofens sollte ein leichter Zugang zu allen Bedienelementen gewährleistet sein.

! Es handelt sich um einen Einbaubackofen, dessen Rückwand und eine Seitenwand an ein hohes Möbelstück oder eine Wand gestellt werden können. Beschichtungen oder Furniere, die auf Einbaumöbeln verwendet werden, müssen mit einem hitzebeständigen Klebemittel (100°C) aufgetragen werden, um eine Verformung der Oberfläche oder ein Ablösen der Beschichtung zu verhindern.

! Stellen Sie eine Öffnung mit den in der Abbildung angegebenen Maßen für den einzubauenden Ofen her.
! Vergewissern Sie sich, dass der Netzstecker gelöst ist und schließen Sie den Backofen an das Stromnetz an.
! Setzen Sie den Backofen vollständig in die Öffnung ein und lassen Sie die vier Schrauben an den in der Abbildung gezeigten Stellen nicht herausfallen.

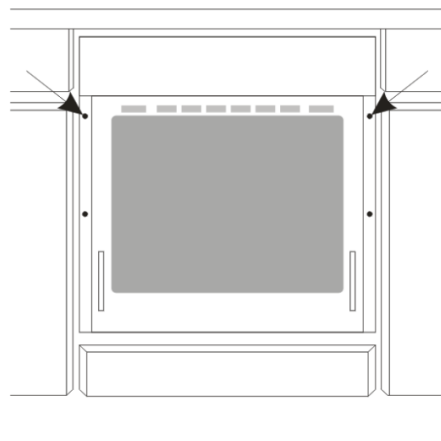

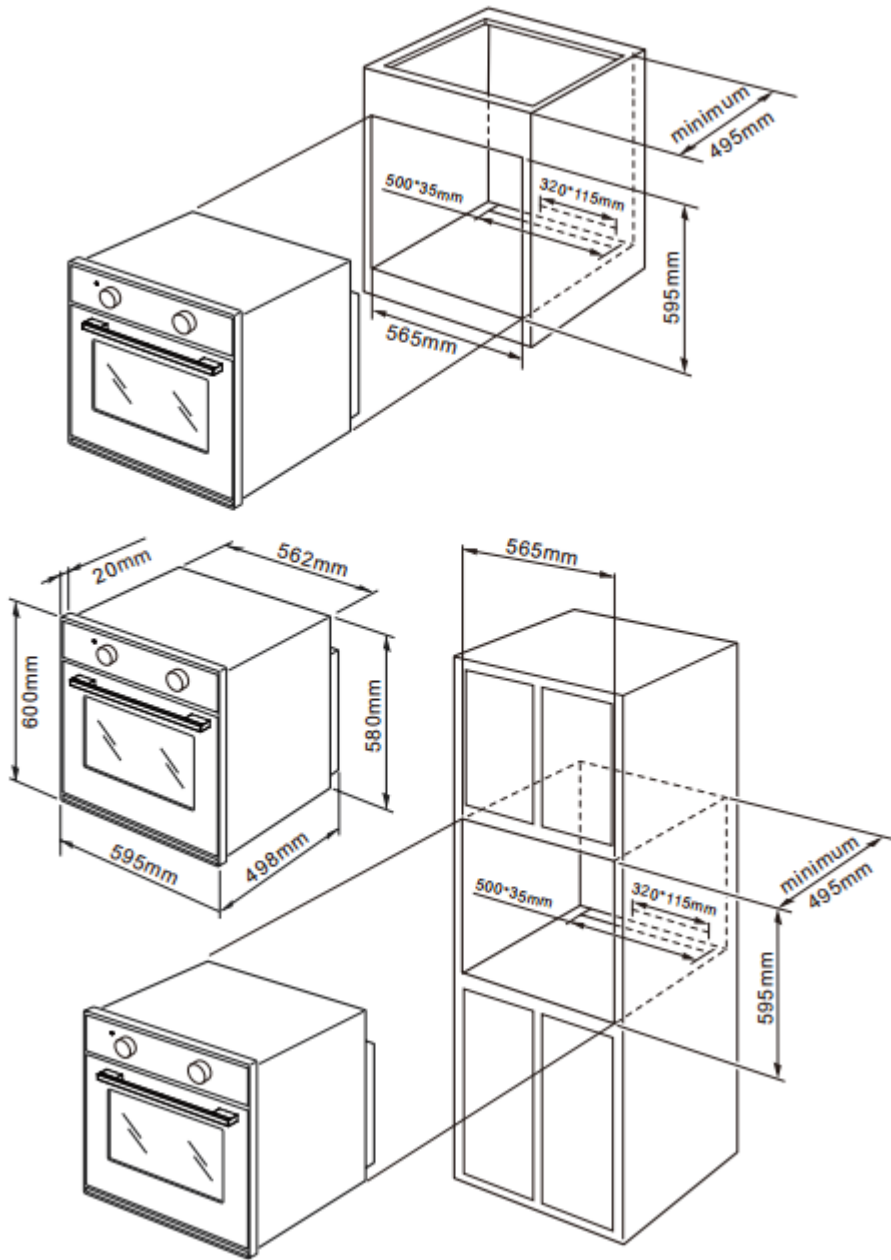

4. Elektrischer Anschluss

Warnung!

Alle elektrischen Arbeiten müssen von einer entsprechend qualifizierten und autorisierten Elektrofachkraft ausgeführt werden.

Es dürfen keine Umbauten oder mutwillige Veränderungen an der Stromversorgung vorgenommen werden.

Einbauhinweise

Der Ofen ist für den Betrieb mit Dreiphasen-Wechselstrom ausgelegt.

Der Anschlussplan befindet sich auch auf dem Deckel des Anschlusshalters.

Denken Sie daran, dass der Anschlussdraht dem Anschlusstyp und der Nennleistung des Ofens entsprechen muss.

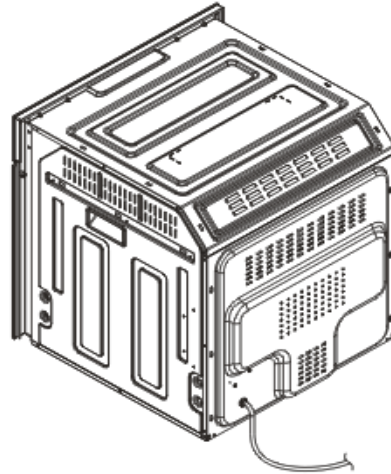

Das Anschlusskabel muss mit einer Zugentlastungsschelle gesichert werden.

Warnung!

Denken Sie daran, den Sicherheitsstromkreis an die mit  gekennzeichnete Klemme des Anschlusshalters anzuschließen. Die Stromversorgung des Backofens muss mit einem Sicherheitsschalter ausgestattet sein, der im Notfall die Unterbrechung der Stromzufuhr ermöglicht.

Der Abstand zwischen den Arbeitskontakten des Sicherheitsschalters muss mindestens 3mm betragen.

Vor dem Anschluss des Backofens an das Stromnetz sind die Angaben auf dem Typenschild und der Anschlussplan zu lesen.

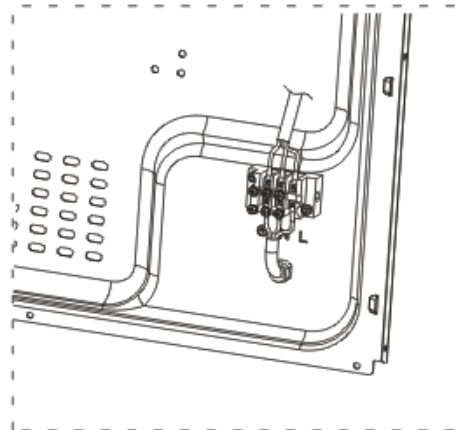

ANSCHLUSSPLAN

Achtung! Spannung der Heizelemente 220V - 240V

Achtung! Bei jedem Anschluss muss der Schutzleiter an die  Klemme angeschlossen werden.

Anschlüsse für 220V~240V Stromnetz wie folgt:

Gelb/ Grüne Ader wird an  angeschlossen;

Blaue Ader wird an N (Nullleiter) angeschlossen;

Braune Ader wird an L (Strom) angeschlossen

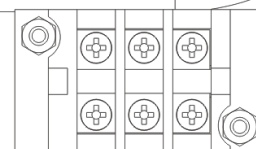

 N L

Vor dem ersten Gebrauch

Entfernen Sie die Verpackung und reinigen Sie das Innere des Backofens und des Kochfeldes.

Nehmen Sie die Backofenarmaturen heraus und waschen sie mit warmem Wasser und etwas Spülmittel.

Schalten Sie die Belüftung des Raums ein oder öffnen Sie ein Fenster.

Heizen Sie den Backofen auf (auf eine Temperatur von 240 °C, ca. 30 Min. lang), entfernen Sie eventuelle Flecken und waschen ihn sorgfältig ab. Die Heizzonen des Kochfeldes sollten ca. 4 Min. lang ohne Pfanne aufgeheizt werden.

Wichtig!

Das Innere des Backofens sollte nur mit warmem Wasser und etwas Spülmittel gereinigt werden.

5. BEDIENUNG

Der Backofen kann mit dem unteren und oberen Hitzer sowie mit dem Grill aufgeheizt werden. Der Betrieb des Backofens wird über den Funktionsknopf gesteuert - zum Einstellen der gewünschten Funktion drehen Sie den Knopf in die gewünschte Position.

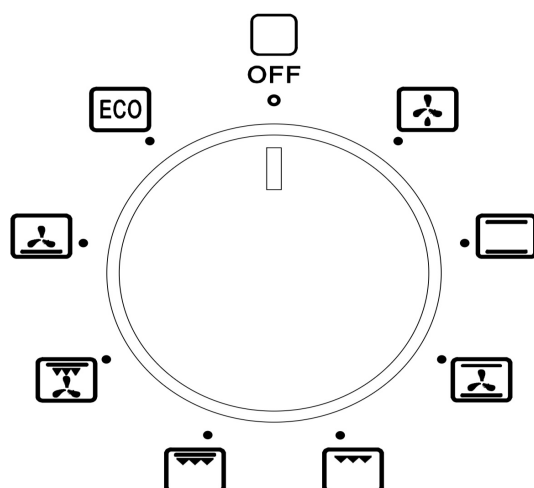

Mögliche Einstellungen des Funktionsknopfes des Backofens

Gebläse anschalten (Umluft)

 Beim Umluft-Programm verteilt ein Ventilator die Hitze, die von den Heizstäben oben und unten im Backofen erzeugt wird, gleichmäßig im Garraum.

Ober- und Unterhitze

 Dabei produzieren sowohl die Heizstäbe oben als auch unten im Ofen die nötige Hitze für den Garvorgang.

Gebläse, untere und obere Heizungen eingeschaltet

 In dieser Stellung des Drehknopfes führt der Ofen die Kuchenfunktion aus. Umluftofen mit Ventilator.

Grill

 Hier geben die oberen Heizelemente eine stärkere Hitze ab, als bei der Oberhitze Einstellung.

Großflächengrill



Bei dieser Drehknopf-Position wird die kombinierte Grillfunktion aktiviert. In der Praxis bewirkt diese Funktion eine Grill-Beschleunigung und eine Geschmacksverbesserung der Speisen.

Kombi = Grill + Umluft



Bei dieser Drehknopf-Position wird die kombinierte Grill- und Umluftfunktion aktiviert.

Umluft und Unterhitze



Bei dieser Drehknopf-Position wird der Ofen mit der Unterhitze und der Umluft beheizt.



ECO, Unter- und Oberhitze einschalten

Die Funktion ist ein ECO-Modus, der weniger Energie verbraucht.

Bei der Einstellung einer hohen Temperatur würde der Erhitzungsprozess länger .

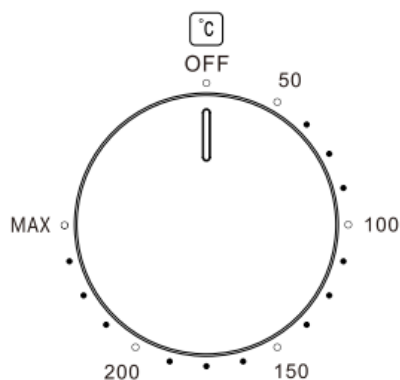

Ebenso funktioniert der Temperaturregler. Um eine gewünschte Temperatur einzustellen, drehen Sie den Regler in die gewünschte Position.

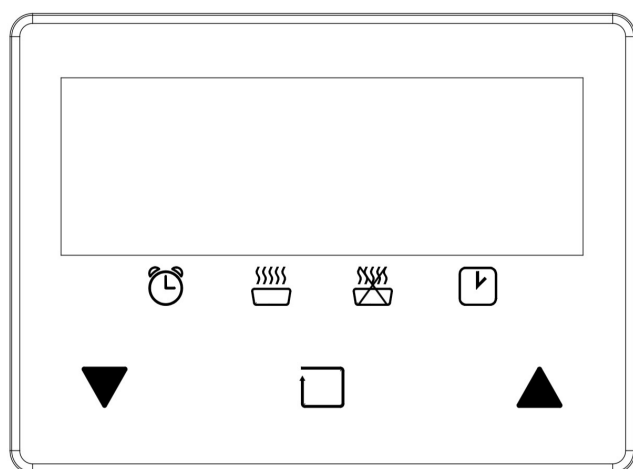

Über die Symbole

1. : Uhr
2. : Aufheizen
3. : Aufheiz-Endzeit
4. : Zeitschaltuhr

Über die Funktionen

Uhr einrichten (0-24h)







Zeitschaltuhr (24 Std.)





Dauerheizen des Ofens (0-10 Std.)

Auto-Funktion, Einstellung der Nachheizzeit und der Endheizzeit

Über die Tastenbedienung





Alle Tasten mit Touch-Bedienung

: Funktionsauswahl / Einschalten / Ausschalten. Beim Anschließen des Stroms,  zeigt die Uhr nicht die Zeit, sondern nur (0:00) an. Und die Heizfunktion wird jetzt gestartet. Wenn  blinkt, drücke  und  um die Uhr einzustellen. Aufheizung wird fortgesetzt. Wenn 3 Sek. lang keine Bedienung erfolgt,  verschwindet, und die Zeitschaltuhr beginnt zu laufen. Nach Beenden des Auf-/Vorheizens schaltet sich der Ofen zurück in den Standby-Zustand. Drücke  für Neu-Start.



In eingeschaltetem Betriebszustand, drücke  um die Einstellung der Funktion und Uhr zu aktivieren. Drücke  nochmal, um "Heizzeit einstellen", "Vorheizzeit einstellen", und "Aktuelle Zeit" durchzuführen. 5 Sek. nach Aufforderung zum Einstellen kehrt die Uhr zur aktuellen Zeit zurück. Im Zustand der Funktionseinstellung drücke  bzw. , um die Zeit zu verkürzen bzw. verlängern.

Über die Funktionssteuerung





a. Funktionsauswahl / Einschalten, Ausschalten

- 1). Wenn der Strom angeschlossen ist, zeigt der Standby-Zustand "12:00" auf der Schaltuhr-Anzeige an und die Zeit bleibt stehen. Drücke , um die Schaltuhr anzuschalten. Nun blinken auf der "12:00"-Anzeige die ersten zwei Ziffern "12" für Stunde, die durch  oder  eingestellt werden kann. Nach 5 Sek. ohne Bedienung wird die geänderte Zeit gespeichert und die Anzeige zeigt die aktuelle Zeit an. Nun blinken die letzten zwei Ziffern "00" (Minute) und die Uhr beginnt zu laufen.
- 2). Im Betriebszustand drücke  um jeweils die Funktion "Uhrzeit → Aufheizzeit → Aufheiz-Endzeit → Aktuelle Zeit" im Turnus zu wählen.
- 3). Nach Beenden der "Aufheiz-Endzeit" kehrt es zurück in den Standby-Status.



b. Einstellen aktueller Stunde

Im Standby-Zustand drücke  um die Schaltuhr anzuschalten. Anzeige zeigt aktuelle Zeit an, drück  oder , um die aktuelle Stunde einzustellen. Nach 5 Sek. ohne Bedienung wird die eingestellte Zeit gespeichert und die Anzeige zeigt aktuelle Zeit an.

c. Einstellen der Uhrzeit

- 1). Im Betriebszustand drücke , um den Funktionseinstellungs-Modus zu aktivieren.
 Uhr-Symbol blinkt, Anzeige zeigt die Uhrzeit an. Wurde zuvor die Uhr eingestellt, wird diese Zeit angezeigt. Sonst wird "0:00" angezeigt.
- 2). Wenn Uhr-Symbol angezeigt wird, drücke  oder , um die Uhrzeit einzustellen. Nach 5 Sek. ohne Bedienung wird die eingestellte Zeit gespeichert und die Anzeige zeigt aktuelle Zeit an.

a. Einstellen der Aufheizzeit

- 1). Im Standby-Zustand drücke , um anzuschalten. Es heizt die ganze Zeit, wenn die Aufheizzeit nicht eingestellt ist. Im Betriebszustand drücke , um die

Funktionseinstellung zu aktivieren. Drücke weiter, bis die "Aufheizzeit" erscheint und das Aufheiz-Symbol blinkt. Wurde zuvor die Aufheizzeit eingestellt, wird diese Zeit angezeigt. Sonst wird "0:00" angezeigt. Nun drücke ▲ oder ▼, um die Aufheizzeit einzustellen. Nach 5 Sek. ohne Bedienung wird die eingestellte Zeit gespeichert und die Anzeige zeigt aktuelle Zeit an. Es heizt nach der eingestellten Zeit und zeigt die aktuelle Restheizzeit an. Sie können auch eine neue Aufheizzeit während des Betriebs einstellen.

2). Die Maximale Aufheizzeit ist 10 Stunden und kann nicht mit ▲ weiter erhöht werden.

b. Einstellen der Aufheiz-Endzeit

Im Betriebszustand drücke □, um die Funktionseinstellung zu aktivieren. Drücke weiter, bis die "Vorheizzeit" erscheint und das Vorheiz-Symbol blinkt. Nun drücke ▲ oder ▼, um die Vorheizzeit einzustellen. Nach 5 Sek. ohne Bedienung wird die eingestellte Zeit gespeichert und die Anzeige zeigt aktuelle Zeit an. Sie können auch eine neue Aufheiz-Endzeit während des Betriebs einstellen.

1). Z. B.: Für benötigte zwei Stunden Heizzeit gibt es zwei Einstellungs-Möglichkeiten.

1.1. Angenommen, die aktuelle Uhrzeit ist 12:00. Verwenden Sie die Aufheizzeit-Funktion und stellen Sie eine Aufheizzeit von 2 Stunden ein.

2.2. Angenommen, die aktuelle Uhrzeit ist 12:00. Verwenden Sie die Aufheiz-Endzeit -Funktion und stellen Sie eine Aufheiz-Endzeit von 2 Stunden ein.





Bemerkung: Wenn Sie die Aufheizzeit und die Aufheiz-Endzeit t gleichzeitig einstellen, werden vor dem Aufheiz-Status beide Symbole angezeigt. Wenn Sie zum Aufheizstatus übergehen, verschwindet das Symbol für die Aufheiz-Endzeit und das Symbol für die Aufheizzeit sowie die Restheizzeit werden angezeigt.

2). Nach Beenden jeder Zeiteinstellung ertönt ein Summertone (2 Min.) und die Anzeige zeigt blinkend "0:00" an- Drücken Sie eine beliebige Taste oder nach 2 Min. hört der Summertone auf und die Anzeige wechselt von "0:00" zur nächsthöheren (verbleibenden) Zeit. Wenn das System alle eingestellten Zeiten beendet hat, wechselt es in den Standby-

Zustand und zeigt die aktuelle Zeit an.

3). Während der Summer ertönt, drücken Sie , um den Summer zu stoppen.

4) Die zweite heiße stufe kurz setzen: sie drücken 3 sekunden, gehen so schnell wie möglich in den erhitzungsprozess, geben die voreinstellung für die 2 stunde ein und beginnen mit dem countdown.

5) Kindersicherungseinstellung: Halten Sie "" und "" gleichzeitig drei Sekunden lang gedrückt, um die Kindersicherungseinstellung zu aktivieren. Zu diesem Zeitpunkt können nicht alle Tasten bedient werden. Drücken und halten Sie "" und "" gleichzeitig drei Sekunden lang gedrückt, um die Kindersicherung zu lösen.

6. REINIGUNG UND WARTUNG

Durch eine ordnungsgemäße Reinigung und Wartung Ihres Herdes können Sie einen wichtigen Einfluss auf den anhaltenden störungsfreien Betrieb Ihres Geräts nehmen.

Bevor Sie mit der Reinigung beginnen, müssen Sie den Herd ausschalten und sicherstellen, dass alle Knöpfe auf "AUS" stehen.

Beginnen Sie mit der Reinigung erst, wenn der Herd vollständig abgekühlt ist.

Achtung! Die scharfe Blechkante sollte immer durch Verstellen des Deckels geschützt werden (einfach mit dem Daumen drücken). Es besteht Verletzungsgefahr. Daher seien Sie vorsichtig, wenn Sie es benutzen - halten Sie es außerhalb der Reichweite von Kindern.

! Geeignete leichte Reinigungs- oder Waschmittel werden empfohlen, wie z.B. alle Arten von Flüssigkeiten oder Emulsionen zur Fettentfernung. Insbesondere sollten spezielle Produkte zum Waschen, Reinigen und Pflegen verwendet werden. Wenn diese Produkte nicht verfügbar sind, empfiehlt es sich, eine Lösung aus warmem Wasser mit etwas Spül- oder Reinigungsmittel für Edelstahlspülen zu verwenden.

Backofen

! Der Backofen sollte nach jedem Gebrauch gereinigt werden. Beim Reinigen des Backofens sollte die Beleuchtung eingeschaltet sein, damit Sie die Oberflächen besser sehen können.

! Der Innenraum des Backofens sollte nur mit warmem Wasser und einer kleinen Menge Spülmittel gereinigt werden.

! Wischen Sie den Innenraum des Backofens nach der Reinigung trocken.

Vorsicht!

Verwenden Sie für die Reinigung und Pflege der Glasfrontplatte keine Reinigungsmittel, die Scheuermittel enthalten.

! Dampfreinigung * :

- 250 ml Wasser (1 Glas) in eine Schüssel gießen, sie auf die erste Stufe von unten in den Ofen stellen
- die Backofentür schließen
- den Temperaturknopf auf 50°C und den Funktionsknopf auf die Unterhitze position stellen
- den Backofenraum etwa 30 Minuten lang aufheizen
- danach öffnen Sie die Backofentür, wischen Sie den Innenraum mit einem Tuch oder Schwamm ab und spülen Sie ihn mit warmem Wasser und Spülmittel aus.

Vorsicht! Bei der Dampfreinigung kann es zu Feuchtigkeits- oder Wasserrückständen unter dem Herd kommen.

! Nach der Reinigung des Innenraums diesen trocken wischen.

Auswechseln des Leuchtmittels des Backofens

Um einen Stromschlag zu vermeiden, stellen Sie sicher, dass das Gerät vor dem Auswechseln des Leuchtmittels ausgeschaltet ist.

! Stellen Sie alle Drehknöpfe auf die Position "AUS"/"STOPP" und ziehen Sie den Netzstecker / oder schalten Sie die Sicherungen aus.

! Schrauben Sie die Lampenabdeckung ab, waschen Sie sie und wischen Sie sie trocken.

! Schrauben Sie das Leuchtmittel aus der Fassung und **ersetzen Sie sie durch eine neue Backofenlampe (! Muss 300°C hitzebeständig sein !)** mit den folgenden Parametern:

- 220-240V Wechselstrom
- 25 Watt
- Lampentyp G9

! Schrauben Sie die Glühlampe ein und achten Sie darauf, dass sie richtig in die Keramikfassung eingesetzt ist.

! Schrauben Sie die Lampenabdeckung ein.

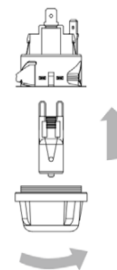

Backofen-Glühlampe

Türentfernung

Um einen einfacheren Zugang zur Ofenkammer für die Reinigung zu erhalten, ist es möglich, die Tür zu entfernen. Um dies zu tun, kippen Sie den Sicherheitsverschluss Teil des Scharniers nach oben. Schließen Sie die Tür leicht, heben Sie sie an und ziehen Sie sie zu dir heraus. Um die Tür wieder an den Herd zu befestigen, machen Sie das umgekehrte.

Stellen Sie bei der Montage sicher, dass die Kerbe des Scharniers

Wird korrekt auf dem Vorsprung des Scharnierhalters platziert. Nachdem die Tür am Ofen befestigt ist, sollte der Sicherheitsverschluss vorsichtig wieder abgesenkt werden. Wenn der Sicherheitsverschluss nicht eingestellt ist, kann er

Beschädigung des Scharniers beim Schließen der Tür verursachen.

Der Betrieb ist wie folgt:

- a) die Tür vollständig öffnen
- b) die kleinen Hebel an den beiden Scharnieren anheben und drehen;
- c) Greifen Sie die Tür auf den beiden äußeren Seiten, schließen Sie sie langsam, aber nicht vollständig;
- d) Ziehen Sie die Tür zu sich und ziehen Sie sie aus ihrem Sitz; Montieren Sie die Tür wieder, indem Sie den obigen Verfahren rückwärts folgen

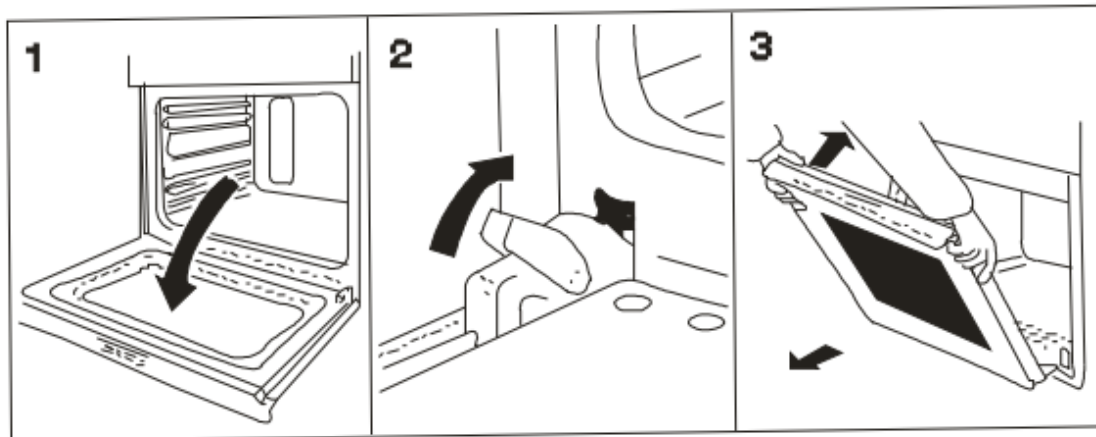

Entfernen des inneren Glases

1. Entfernung und Installation von Innenglas

1.1. Entfernung des inneren Glases: Zur gleichen Zeit drücken Sie den Snap auf der Oberseite der Querstange und drücken Sie die Querstange nach vorne, um die Querstange zu entfernen; Ziehen Sie dann das innere Glas nach vorne, um das innere Glas zu entfernen; die Demontage des inneren Glases abschließen.

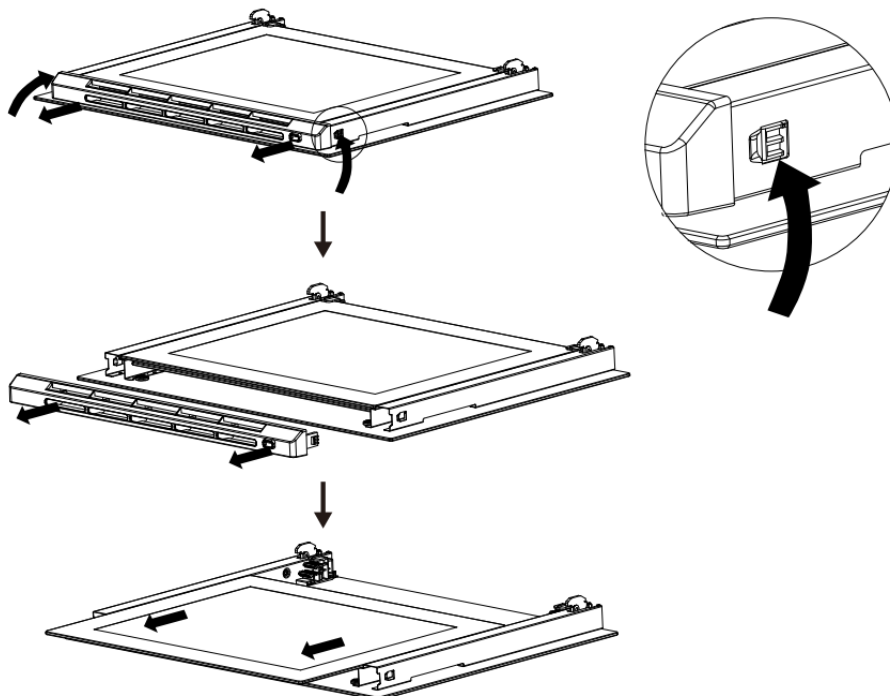

1.2. Installation des inneren Glases: Schnappen Sie das innere Glas auf den inneren Glasschlitz; Schnappen Sie dann beide Seiten der Querstange auf die Türhalterung (Druckknöpfe müssen angebracht werden), um die Montage des inneren Glases abzuschließen.

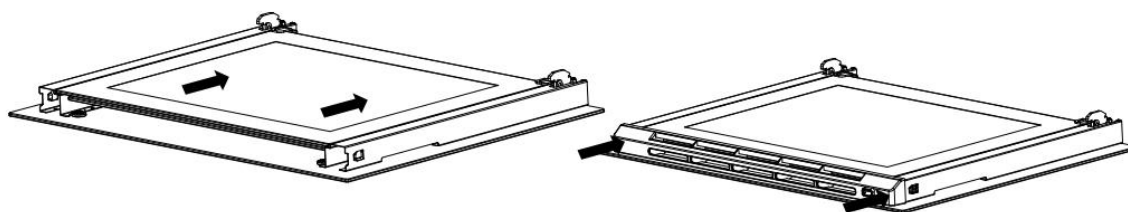

2. Ausbau und Installation des Mittelglases (bei doppelt verglasten Türen entfällt dieser Schritt)

2.1. Entfernen des Mittelglases: Nach Abschluss von Schritt 1.1 entfernen Sie das Mittelglas, indem Sie es nach vorne ziehen.

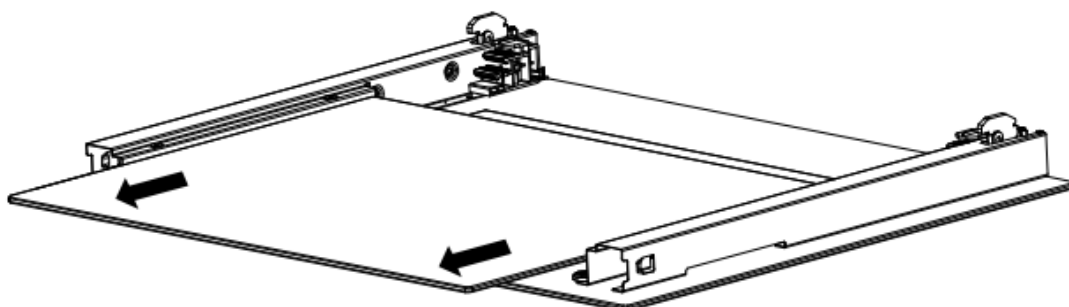

2.2. Installation des mittleren Glases: Schnappen Sie das mittlere Glas auf den mittleren Glasschlitz und beziehen Sie sich dann auf Schritt 1.2, um die Montage abzuschließen.

7. VERHALTEN IN NOTFÄLLEN

Im Falle eines Notfalls sollten Sie:

! Alle Funktionsteile des Herdes abschalten.

! Ziehen Sie den Netzstecker.

! Das Service-Center anrufen.

! Einige kleinere Störungen können Sie mit Hilfe der in der folgenden Tabelle aufgeführten Anweisungen beheben. Bevor Sie den Kundendienst anrufen, sollten Sie die in der Tabelle aufgeführten Punkte überprüfen.

PROBLEM	URSACHE	ABHILFE
Das Gerät funktioniert nicht.	Unterbrechung der Stromzufuhr	Überprüfen Sie den Sicherungskasten im Haus, falls eine Sicherung durchgebrannt ist, ersetzen Sie sie durch eine neue.
Die Beleuchtung des Backofens funktioniert nicht.	Die Glühbirne ist lose oder beschädigt.	Ziehen Sie die Glühbirne fest oder ersetzen Sie die durchgebrannte (siehe Kap. Reinigung und Wartung)

8. TECHNISCHE DATEN

Nennspannung: 220-240V~, 50/60Hz

Nennleistung: max. 2200 Watt

Abmessungen des Backofens H/B/T(mm): 600/595/550

Nettogewicht: Ca. 28 kg

0 Minuten nach dem Einschalten ohne weitere Bedienung oder nach dem Ende des Programms/der Funktion schaltet das Gerät automatisch in den Standby-Modus.

Die Leistungsaufnahme im Standby-Modus beträgt niemals mehr als 0,8 Watt.

9. Entsorgung

Achten Sie beim Entpacken unbedingt darauf, dass die Bestandteile der Verpackung (Polyäthylentüten, Polystyrenstücke) nicht in die Reichweite von Kindern gelangen. **ERSTICKUNGSGEFAHR!**

Nicht mehr benutzte und alte Geräte müssen der zuständigen Wiederverwertungsstelle zugeführt werden. Keinesfalls offenen Flammen aussetzen.

Bevor Sie ein beliebiges Altgerät entsorgen, machen Sie dieses vorher unbedingt funktionsuntüchtig!

Das bedeutet, immer den Netzstecker ziehen und danach das Stromanschlusskabel am Gerät abschneiden und direkt mit dem Netzstecker entfernen und entsorgen! Demontieren Sie immer die komplette Tür, damit sich keine Kinder einsperren und in Lebensgefahr geraten können!

Entsorgen Sie Papier und Kartonagen in den dafür vorgesehenen Behältern.

Entsorgen Sie Kunststoffe in den dafür vorgesehenen Behältern.

Falls es in Ihrem Wohnumfeld keine geeigneten Entsorgungsbehälter gibt, bringen Sie diese Materialien zu einer geeigneten kommunalen Sammelstelle.

Nähere Informationen erhalten Sie von Ihrem Fachhändler oder bei Ihren entsprechenden kommunalen Entsorgungseinrichtungen.



Alle mit diesem Symbol gekennzeichneten Materialien sind wiederverwertbar.



Alle verfügbaren Informationen zur Mülltrennung erhalten Sie bei Ihren örtlichen Behörden.

10 Garantiebedingungen

Der Hersteller leistet dem Verbraucher für die Dauer von 24 Monaten, gerechnet vom Tag des Kaufes Garantie für einwandfreies Material und fehlerfreie Fertigung.

Dem Verbraucher stehen neben den Rechten aus der Garantie die gesetzlichen Gewährleistungsrechte zu, die der Verbraucher gegen den Verkäufer hat, bei dem er das Gerät erworben hat. Diese werden durch die Garantie nicht eingeschränkt.

Der Garantieanspruch ist vom Käufer durch Vorlage des Kaufbelegs mit Kauf- und/oder Lieferdatum nachzuweisen und unverzüglich nach Feststellung und innerhalb von 24 Monaten nach Lieferung an den Erstendabnehmer zu melden.

Die Garantie begründet keine Ansprüche auf Rücktritt vom Kaufvertrag oder Minderung (Herabsetzung des Kaufpreises). Ersetzte Teile oder ausgetauschte Geräte gehen in unser Eigentum über.

Der Garantieanspruch erstreckt sich nicht auf:

zerbrechliche Teile wie z.B. Kunststoff oder Glas bzw. Glühlampen;
geringfügige Abweichungen der PKM-Produkte von der Soll-Beschaffenheit, die auf den Gebrauchswert des Produkts keinen Einfluss haben;
Schäden infolge Betriebs- und Bedienungsfehler,
Schäden durch aggressive Umgebungseinflüsse, Chemikalien, Reinigungsmittel;
Schäden am Produkt, die durch nicht fachgerechte Installation oder Transport verursacht wurden;
Schäden infolge nicht haushaltsüblicher Nutzung;
Schäden, die außerhalb des Geräts durch ein PKM-Produkt entstanden sind - soweit eine Haftung nicht zwingend gesetzlich angeordnet ist.

Die Gültigkeit der Garantie endet bei:

Nichtbeachten der Aufstell- und Bedienungsanleitung;
Reparatur durch nicht fachkundige Personen;
Schäden, verursacht durch den Verkäufer, Installateur oder dritte Personen;
unsachgemäße Installation oder Inbetriebnahme;
mangelnde oder fehlerhafte Wartung;
Geräten, die nicht ihrem vorgesehenen Zweck entsprechend verwendet werden;
Schäden durch höhere Gewalt oder Naturkatastrophen, insbesondere, aber nicht abschließend bei Brand oder Explosion.
Garantieleistungen bewirken weder eine Verlängerung der Garantiefrist noch setzen sie eine neue Garantiefrist in Lauf.
Der räumliche Geltungsbereich der Garantie erstreckt sich auf in Deutschland, Österreich, Belgien, Luxemburg und in den Niederlanden gekaufte und verwendete Geräte.

Dear customer! Dear customer! We would like to thank you for purchasing a product from our extensive range. Please read the entire operating instructions before using the appliance for the first time. Keep these operating instructions in a safe place for future reference. If you pass the appliance on to someone else, you must also hand over these operating instructions.

1. Safety instructions.....	23
2. Device description.....	27
3. Installation.....	27
4. Electrical connection.....	29
5. Operation.....	30
6. Cleaning and maintenance.....	34
7. Behavior in an emergency.....	37
8. Technical specifications.....	37
9. Disposal.....	37
10. Guarantee.....	38

EC - Declaration of Conformity

The products described in these operating instructions comply with all harmonized requirements.

The relevant documents can be requested by the competent authorities via the product seller.

The illustrations contained in these operating instructions may differ in some details from the actual design of your device. If this is the case, please follow the instructions. Delivery without contents.

The manufacturer reserves the right to make changes that do not affect the operation of the device.

Dispose of the packaging material in accordance with the local regulations of your place of residence.

The appliance you have purchased may have been improved in the meantime and may therefore differ from the operating instructions. Nevertheless, the functions and operating conditions are identical so that you can make full use of the operating instructions.

We reserve the right to make technical changes and printing errors.

1. SAFETY INSTRUCTIONS

NOTE

Make sure that an earthed socket is nearby (behind the appliance).

A separate circuit is recommended for the appliance, but is not required. Additional electrical appliances on the same circuit may exceed the current rating for that circuit. If the circuit breaker trips or the fuse blows repeatedly after your appliance has been installed, a separate circuit is probably required.

! The appliance may only be installed by a qualified person in accordance with the instructions supplied. Improper installation can cause injury to persons and animals or damage to property.

The manufacturer is not liable for improper installation, which can lead to personal injury, animal or property damage.

Important: The power supply to the appliance must be disconnected before any adjustments or maintenance work is carried out on the appliance.

WARNING!

The appliance becomes hot during use. Make sure that you do not touch the heating elements inside the oven.

Warning: Accessible parts may become hot during use. Small children should be kept away from them. Do not use sharp abrasive cleaners or metal scrapers to clean the oven door, as these can damage the surface and cause the glass to break.

A steam cleaner must not be used.

-Warning - Make sure that the appliance is switched off before replacing the lamp to avoid the risk of electric shock.

Rack mounting diagram

Step 1:

Insert the guide bracket into the mounting hole in the interior.

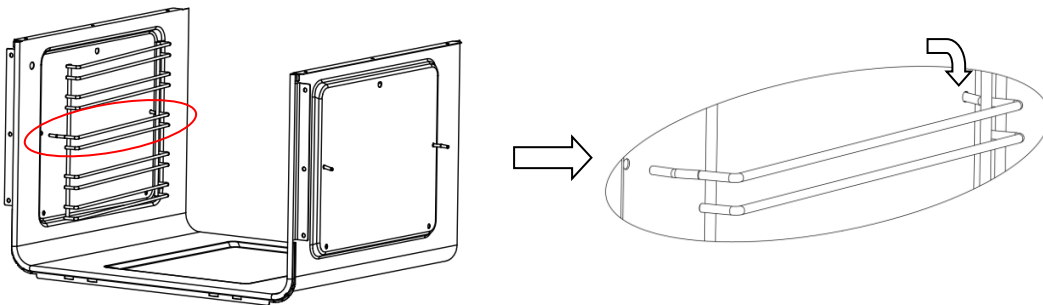

Step 2:

Insert the guide bracket into the other mounting hole in the interior.

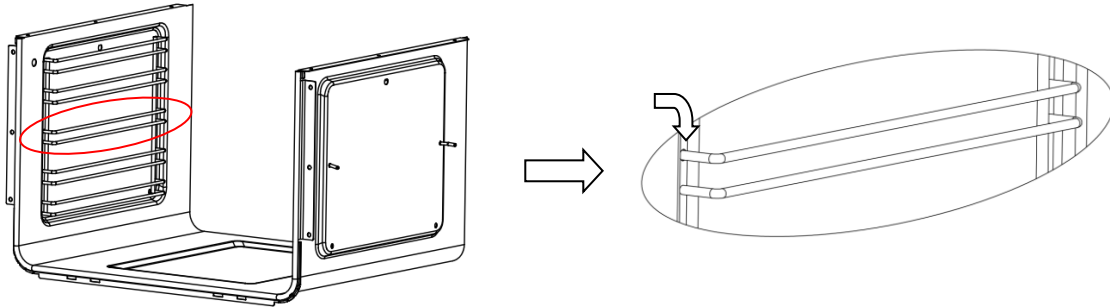

Basic precautions should always be taken when using this product, including the following:

Your built-in oven is a classified electrical appliance. As with any electrical appliance, and especially electrical heating appliances, basic precautions must be followed to reduce the risk of fire, burns, electric shock and/or other serious injury or death.

! The appliance becomes hot during operation. Take care not to touch the hot parts inside the oven.

! Always keep children away from the stove.

During operation, direct contact with a stove can lead to burns!

! Make sure that small parts of household appliances, such as connection cables, do not touch the hot oven or hob, as the insulating material of these appliances is generally not resistant to high temperatures.

! Do not leave the stove unattended when frying. Oils and fats can ignite due to overheating or overcooking.

! Do not place pots weighing more than 15 kg on the open oven door or pots weighing more than 25 kg on the oven hob.

! Do not use harsh cleaning agents or sharp metal objects to clean the door, as these can damage the surface, which in turn can lead to cracks in the glass.

! Do not use the stove if there is a technical fault. Any malfunction must be rectified by a suitably qualified and authorized person.

In the event of an incident caused by a technical fault, the power supply must be disconnected and the fault reported to customer service so that it can be rectified.

The rules and regulations contained in these operating instructions must be strictly observed.

! Do not allow anyone who is not familiar with the contents of these operating instructions to operate the stove.

The stove must not be cleaned with a steam cleaner.

! The panels adjacent to the stove must be made of heat-resistant material.

! Cabinets with veneered exteriors must be joined using adhesives that can withstand temperatures of up to 100°C .

! Keep flammable materials such as curtains, drapes, furniture, cushions, clothing, linen, bedding, paper, etc. at least 0.9 meters away from the front and back of the heater. Do not use the appliance in areas where petrol, paint or other flammable liquids or their vapors may be present.

! To reduce the risk of fire, do not install the appliance in areas where the ventilation or circulation ducts may be blocked.

! The mains cable of the appliance must be connected to a properly earthed and protected 220-240V socket. Always use a residual current circuit breaker if required by electrical regulations. To reduce the risk of fire, do not run the power cord under carpets, rugs, etc. Keep the power cord away from high traffic areas where it could be a tripping hazard.

! Avoid using an extension cable, which can overheat and cause a fire.

When transporting or storing the device, keep it in a dry place, free from dust, excessive vibration or other factors that could damage the device.

! Do not operate the oven if the cable or plug is damaged or if the heater has malfunctioned, been dropped or damaged in any way. Take the oven to an authorized service centre for inspection, electrical or mechanical adjustment or repair.

! If the mains cable is damaged, it must be replaced with a special cable or assembly available from the manufacturer or its customer service department.

! Only use the oven as described in these instructions. Any other use not recommended by the manufacturer may result in fire, electric shock or injury to persons.

! This appliance is not intended for use by persons (including children) with reduced physical, mental or intellectual capabilities or lack of experience and knowledge. Unless they are supervised or instructed in the use of the appliance by a person responsible for their safety. Children should be supervised to ensure that they do not play with the appliance.

! Never pour cold water onto food on a hot universal tray or baking tray or directly onto food in a hot oven. The resulting steam can cause severe burns or scalding, and the sudden change in temperature can damage the coating.

! Do not lift the oven by the door handle.

This appliance can be used by children aged from 8 years and above if they are supervised or have been instructed in the safe use of the appliance and understand the hazards involved. Cleaning and maintenance work must not be carried out by children. Unless they are over 8 years old and are supervised. Keep the appliance and its cord out of the reach of children under 8 years of age.

The appliance can be used by persons with limited physical, mental or intellectual abilities or with a lack of experience and knowledge if they are supervised or have been instructed in the safe use of the appliance and understand the risks involved.

Children must not play with the appliance.

If the mains cable is damaged, it must be replaced by the manufacturer, its customer service department or a similarly qualified person in order to avoid danger.

WARNING: The appliance and its accessible parts become hot during use. Ensure that you do not touch the heating elements.

Children under the age of 8 must be kept away. Unless they are supervised at all times.

This appliance can be used by children aged from 8 years and above and persons with reduced physical, mental or intellectual capabilities or lack of experience and knowledge if they have been given supervision or instruction concerning use of the appliance in a safe way and understand the hazards involved. Children must not play with the appliance. Cleaning and maintenance work must not be carried out by children without supervision.

The appliance becomes hot during use. Make sure that you do not touch the heating elements inside the oven.

WARNING: Accessible parts may become hot during use.

Small children should be kept away.

Do not use sharp abrasive cleaners or metal scrapers to clean the oven door, as these can damage the surface and cause the glass to break.

WARNING: Ensure that the appliance is switched off before replacing the lamp to avoid the risk of electric shock.

This appliance is not intended for use by persons (including children) with reduced physical, mental or intellectual capabilities or lack of experience and knowledge. Unless they are supervised by a person responsible for their safety or have been instructed in the use of the appliance.

Children should be supervised to ensure that they do not play with the appliance.

If the mains cable is damaged, it must be replaced by the manufacturer, its customer service department or a similarly qualified person in order to avoid danger.

SAVE ENERGY



Responsible use of energy not only saves money, but also helps the environment. So let's save and here's how:

! Do not uncover the pan too often !

Do not open the oven door unnecessarily often.

! Switch off the oven in good time and use the residual heat.

For long cooking times, switch off the heating zones 5 to 10 minutes before the end of the cooking time to save up to 20 % energy.

Only use the oven to cook larger dishes.

Meat up to 1 kg can be cooked more economically in a pan on the hob.

! Use the residual heat from the oven.

If the cooking time is more than 40 minutes, switch the oven off 10 minutes before the end of the cooking time.

Important! If you use the timer, set shorter cooking times depending on the dish you want to prepare.

! Make sure that the oven door is properly closed.

Spilled food on the door seals can cause heat to escape. Wipe up spilled food immediately.

! Do not install the stove in the immediate vicinity of refrigerators/freezers.

Otherwise energy consumption will increase unnecessarily.

UNPACK



packaging was used for transportation to protect the device from damage.

Please dispose of all packaging elements in an environmentally friendly manner after

All materials used for the packaging of the appliance are environmentally friendly. They are 100% recyclable and marked with the corresponding symbol.

Caution! During unpacking, the packaging materials (polyethylene bags, polystyrene parts, etc.) should be kept out of reach of children.

DISPOSAL OF THE DEVICE

Following the transposition of European Directive 2002/96/EU into national law, the following applies:



Electrical and electronic equipment must not be disposed of with household waste. Consumers are legally obliged to dispose of electrical and electronic equipment at the end of its useful life at the public collection points or points of sale set up for this purpose. Details of this are determined by the national law of the respective country. This symbol on the product, operating instructions or packaging indicates that a product is subject to these regulations. By recycling, reusing the materials or other forms of recovery of old appliances, you are making an important contribution to protecting our environment.

2. DEVICE DESCRIPTION

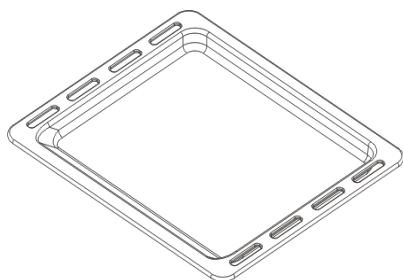

Baking tray

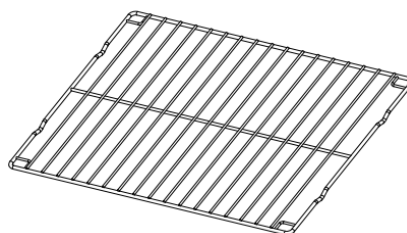

Grill rack

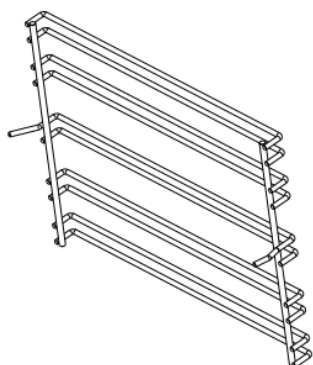

Side frame x 2

3. INSTALLATION

! The kitchen area should be dry and well ventilated and have efficient ventilation. Easy access to all controls should be ensured when installing the oven.

! This is a built-in oven whose rear wall and one side wall can be placed against a tall piece of furniture or a wall. Coatings or veneers used on built-in furniture must be applied with a heat-resistant adhesive (100°C) to prevent deformation of the surface or detachment of the coating.

! Make an opening with the dimensions shown in the illustration for the stove to be installed.

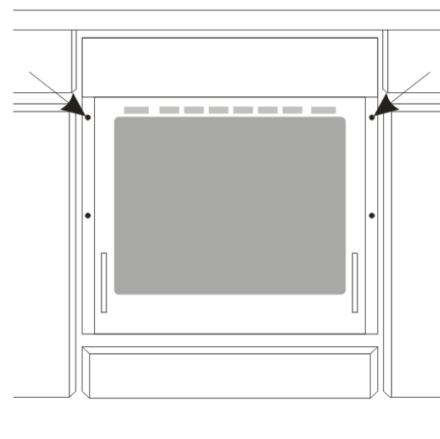

! Make sure that the mains plug is disconnected and connect the oven to the mains.
! Insert the oven completely into the opening and do not allow the four screws to fall out at the points shown in the illustration.

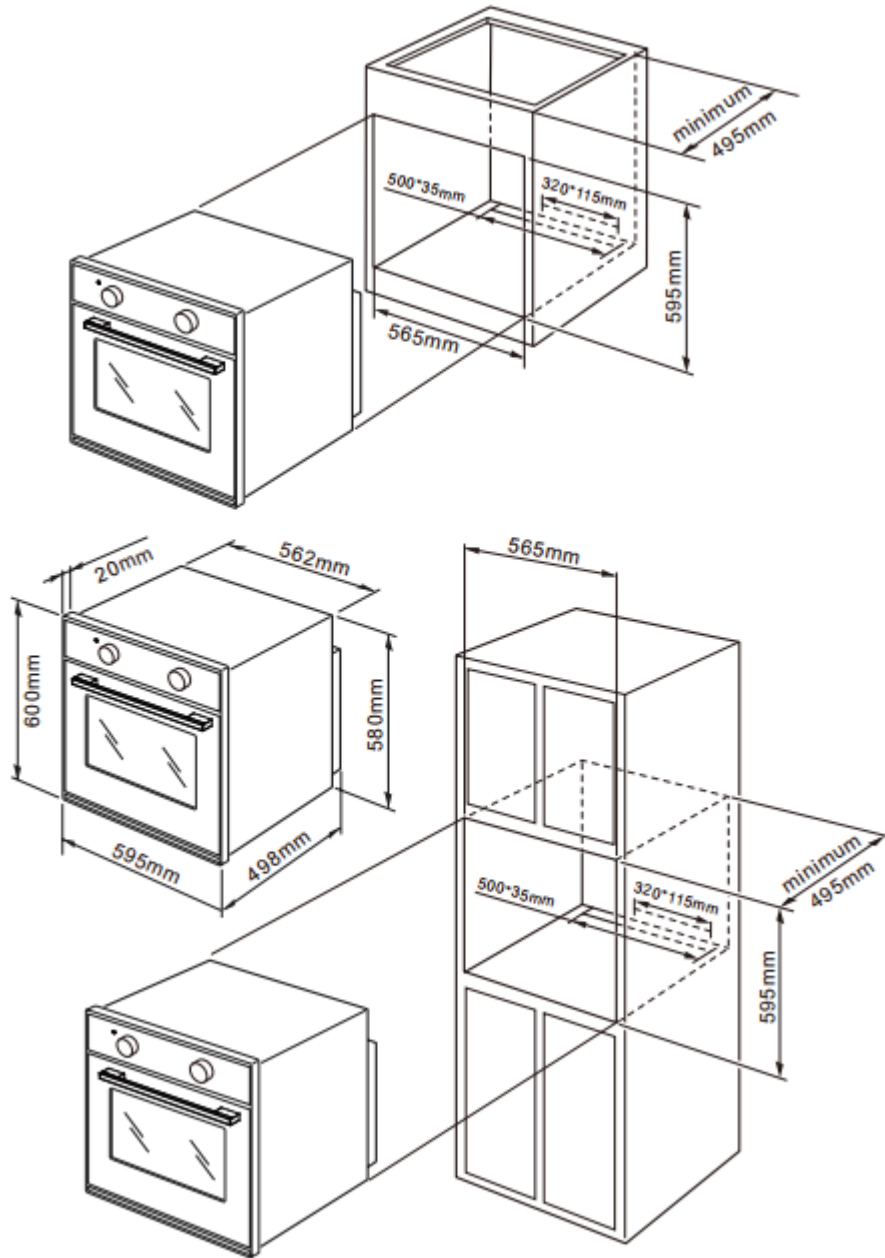

4. Electrical connection

Warning!

All electrical work must be carried out by a suitably qualified and authorized electrician.

No modifications or willful changes to the power supply may be made.

Installation instructions

The oven is designed for operation with three-phase alternating current.

The connection diagram can also be found on the cover of the connection holder.

Remember that the connection wire must correspond to the connection type and the rated output of the stove.

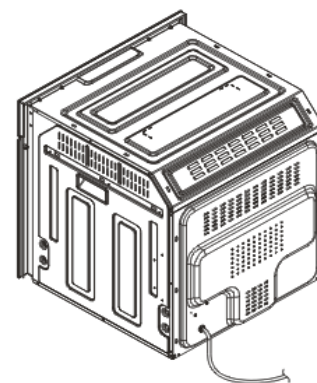

The connection cable must be secured with a strain relief clamp.



Warning!

Remember to connect the safety circuit to the terminal marked with  marked terminal of the connection holder. The oven's power supply must be equipped with a safety switch that enables the power supply to be interrupted in an emergency.

The distance between the operating contacts of the safety switch must be at least 3 mm.

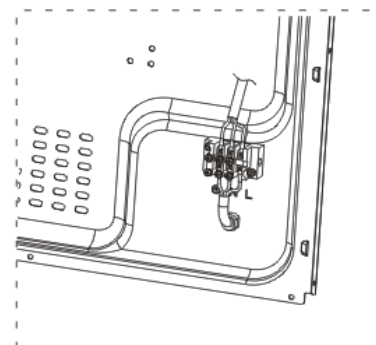
Before connecting the oven to the power supply, read the information on the rating plate and the wiring diagram.

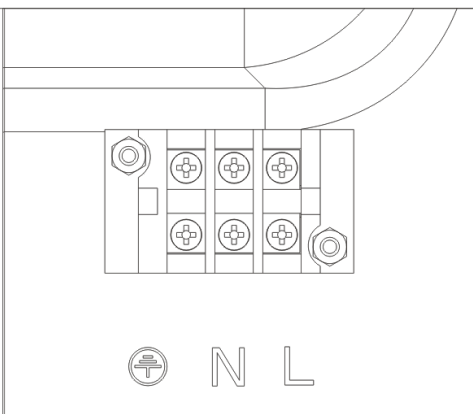

<p>CONNECTION PLAN</p> <p>Attention! Voltage of the heating elements 220V - 240V</p> <p>Caution! The  conductor must be connected to the  terminal.</p> <p>Connections for 220V~240V mains as follows:</p> <p>Yellow/green wire is connected to  ;</p> <p>Blue wire is connected to N (neutral conductor);</p> <p>Brown wire is connected to L (power)</p>	
---	--

Before first use

Remove the packaging and clean the inside of the oven and hob.

Remove the oven fittings and wash them with warm water and a little washing-up liquid.

Switch on the ventilation in the room or open a window.

Heat the oven (to a temperature of 240°C for approx. 30 minutes), remove any stains and wash it carefully. The heating zones of the hob should be heated for approx. 4 min. without the pan.

Important!

The inside of the oven should only be cleaned with warm water and a little washing-up liquid.

5. OPERATION

The oven can be heated using the lower and upper heaters as well as the grill. The operation of the oven is controlled via the function knob - to set the desired function, turn the knob to the desired position.

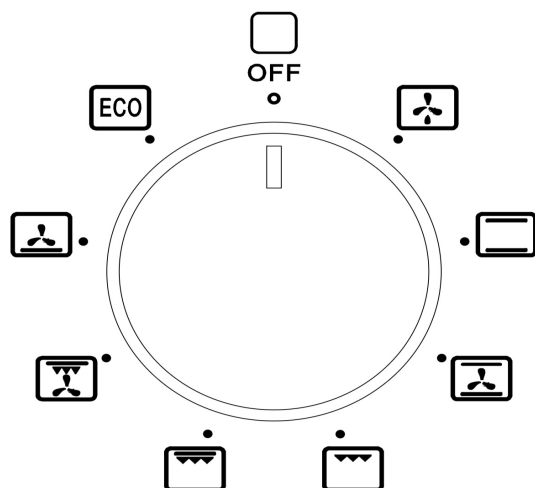

Possible settings for the oven function knob



Switch on fan (circulating air)

In the convection program, a fan distributes the heat generated by the heating elements at the top and bottom of the oven evenly throughout the cooking chamber.



Top and bottom heat

Both the heating elements at the top and bottom of the oven produce the heat required for the cooking process.



Fan, lower and upper heaters switched on

In this position of the rotary knob, the oven performs the cake function. Convection oven with fan.



Grill

Here, the upper heating elements emit more heat than with the top heat setting.



Large surface grill

This rotary knob position activates the combined grill function. In practice, this function accelerates the grilling process and improves the taste of the food.



Combi = grill + convection

This rotary knob position activates the combined grill and convection function.



Convection and bottom heat

In this rotary knob position, the oven is heated with bottom heat and circulating air.

ECO Switch on ECO, bottom and top heat

The function is an ECO mode that consumes less energy.

If a high temperature is set, the heating process would take longer.

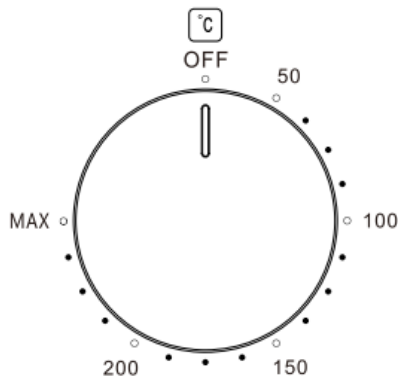

The temperature control works in the same way. To set the desired temperature, turn the control to the desired position.

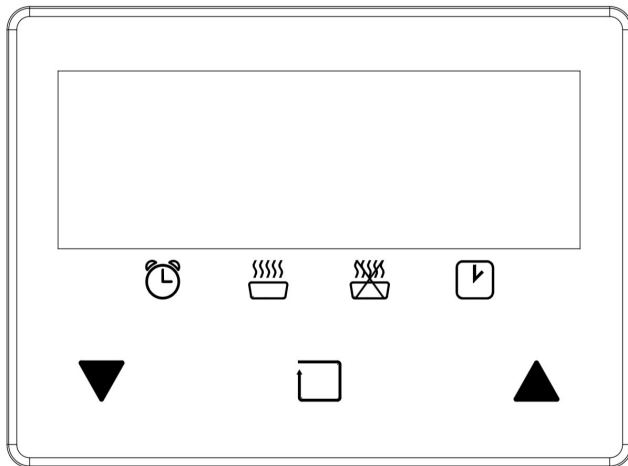

About the symbols

1.  : clock

3.  : Heating end time

2.  : Heat up

4.  : Timer

About the functions

Set up clock (0-24h)







Timer (24 hours)





Continuous heating of the oven (0-10 hours)

Auto function, setting the reheating time and the final heating time

About the operation





All buttons with touch operation

 Function selection / switch on / switch off. When connecting the power,  the clock does not display the time, but only (0:00). And the heating function is now started. When  flashes, press  and  to set the clock. Heating continues. If there is no operation for 3 seconds,  disappears and the timer starts to run. After the end of heating/preheating, the oven switches back to standby mode. Press  to restart.



When the device is switched on, press  to activate the function and clock settings. Press  again to carry out "Set heating time", "Set preheating time" and "Current time". The clock returns to the current time 5 seconds after you are prompted to set it. In the function setting state, press  or  to shorten or lengthen the time.

About the function control



a. Function selection / switching on, switching off



- 1). When the power is connected, the standby status shows "12:00" on the timer display and the time stops. Press  to switch on the timer. Now the first two digits "12" for hour flash on the "12:00" display, which can be set using  or . After 5 seconds without operation, the changed time is saved and the display shows the current time. Now the last two digits "00" (minute) flash and the clock starts to run.
- 2). In operating mode, press  to select the function "Time → Heating-up time → Heating-up end time → Current time" in the cycle.
- 3). After the "Heating end time" has ended, it returns to standby status.

b. Setting the current hour

In standby mode, press  to switch on the timer. The display shows the current time, press  or  to set the current hour. After 5 seconds without operation, the set time is saved and the display shows the current time.



c. Setting the time



1). In operating mode, press  to activate the function setting mode.  Clock symbol flashes, display shows the time. If the clock was previously set, this time is displayed. Otherwise "0:00" is displayed.

2). When the clock symbol is displayed, press  or  to set the time. After 5 seconds without

operation, the set time is saved and the display shows the current time.



a. Setting the heating time

1). In standby mode, press  to switch on. It heats all the time if the heating time is not set. In operating mode, press  to activate the function setting. Keep pressing until the "Heating time" appears and the heating symbol flashes. If the heating time was previously set, this time is displayed.

Otherwise, "0:00" is displayed. Now press  or  to set the heating time. After 5 seconds without operation, the set time is saved and the display shows the current time. It heats up after the set time and displays the current remaining heating time. You can also set a new heating time during operation.

2). The maximum heating time is 10 hours and cannot be increased further with .

b. Setting the heating end time

In operating mode, press  to activate the function setting. Keep pressing until the "Preheating time" appears and the preheating symbol flashes. Now press  or  to set the preheating time. After 5 seconds without operation, the set time is saved and the display shows the current time. You can also set a new heating end time during operation.

1). FOR EXAMPLE: There are two setting options for the required two hours of heating time

1.1 Assuming the current time is 12:00, use the heating time function and set a heating time of 2 hours.





2.2 Assuming the current time is 12:00, use the heating end time function and set a heating end time of 2 hours.

Note: If you set the heating-up time and the heating-up end time t at the same time, both symbols are displayed before the heating-up status. When you switch to the heating status, the symbol for the heating end time disappears and the symbol for the heating time and the remaining heating time are displayed.

2). At the end of each time setting, a buzzer sounds (2 min.) and the display flashes "0:00" - Press any button or after 2 min. the buzzer stops and the display changes from "0:00" to the next higher (remaining) time. When the system has finished all set times, it switches to standby mode and displays the current time.

3). While the buzzer is sounding, press  to stop the buzzer.

4) Set the second hot stage briefly: press  for 3 seconds, enter the heating process as quickly as possible, enter the default setting for 2 hours and start the countdown.

5) Childproof setting: Press and hold " " and " " simultaneously for three seconds to activate the childproof setting. Not all buttons can be operated at this time. Press and hold " " and " " simultaneously for three seconds to release the childproof lock.

6. CLEANING AND MAINTENANCE

By cleaning and maintaining your stove properly, you can have an important influence on the continued trouble-free operation of your appliance.

Before you start cleaning, you must switch off the stove and ensure that all buttons are set to "OFF". Do not start cleaning until the stove has cooled down completely.

Caution! The sharp metal edge should always be protected by adjusting the lid (simply press with your thumb). There is a risk of injury. Therefore, be careful when using it - keep it out of the reach of children.

! Suitable light cleaning or washing agents are recommended, such as all types of liquids or emulsions for removing grease. In particular, special products for washing, cleaning and care should be used. If these products are not available, it is recommended to use a solution of warm water with a little washing-up liquid or detergent for stainless steel sinks.

Oven

! The oven should be cleaned after each use. When cleaning the oven, the lighting should be switched on so that you can see the surfaces better.

! The interior of the oven should only be cleaned with warm water and a small amount of washing-up liquid.

! Wipe the inside of the oven dry after cleaning.

Caution!

Do not use any cleaning agents containing abrasives to clean and care for the glass front panel.

! Steam cleaning * :

- Pour 250 ml of water (1 glass) into a bowl, place it in the oven on the first shelf position from the bottom
- Close the oven door
- set the temperature knob to 50°C and the function knob to the bottom heat position
- heat up the oven compartment for about 30 minutes
- then open the oven door, wipe the interior with a cloth or sponge and rinse it out with warm water and washing-up liquid.

Caution! Steam cleaning may leave moisture or water residues under the hob.

! After cleaning the interior, wipe it dry.

Replacing the light source of the oven

To avoid electric shock, make sure that the appliance is switched off before replacing the bulb.

! Set all rotary knobs to the "OFF"/"STOP" position and pull out the mains plug / or switch off the fuses.

! Unscrew the lamp cover, wash it and wipe it dry.

! Unscrew the bulb from the socket and **replace it with a new oven bulb (! Must be 300°C heat**

resistant !) with the following parameters:

- 220-240V alternating current
- 25 watts
- Lamp type G9

! Screw in the light bulb and make sure that it is correctly that it is correctly inserted into the ceramic socket.

! Screw in the lamp cover.

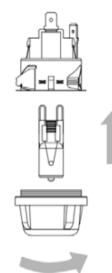

Oven light bulb

Door removal

To gain easier access to the oven chamber for cleaning, it is possible to remove the door. To do this, tilt the safety catch part of the hinge upwards. Close the door slightly, lift it up and pull it out towards you. To reattach the door to the stove, do the reverse.

During installation, make sure that the notch of the hinge

is placed correctly on the projection of the hinge holder. After the door has been attached to the oven, the safety catch should be carefully lowered again. If the safety catch is not adjusted, it may

cause damage to the hinge when closing the door.

The operation is as follows:

- open the door completely
- Lift and turn the small levers on the two hinges;
- Grasp the door on both outer sides and close it slowly, but not completely;
- Pull the door towards you and pull it out of its seat; reinstall the door by following the above procedures backwards

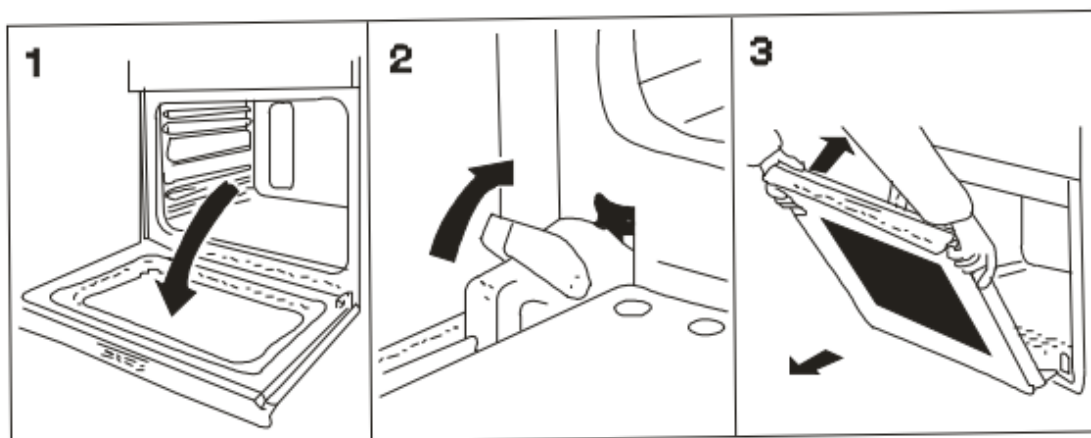

Removing the inner glass

1. removal and installation of interior glass

1.1 Inner glass removal: At the same time, press the snap on the top of the crossbar and push the crossbar forward to remove the crossbar; then pull the inner glass forward to remove the inner glass; complete the disassembly of the inner glass.

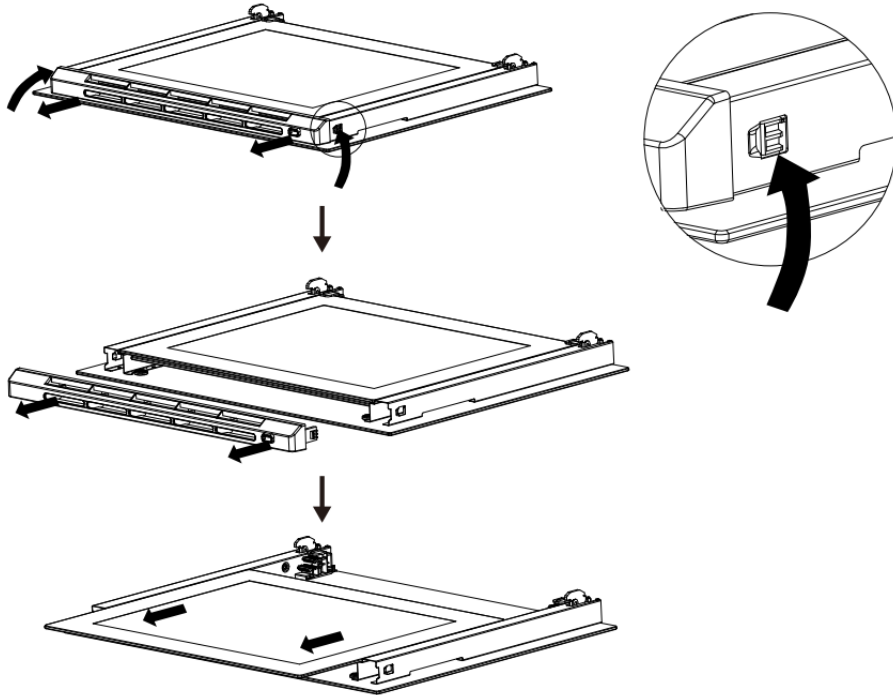

1.2 Installing the inner glass: Snap the inner glass onto the inner glass slot; then snap both sides of the crossbar onto the door bracket (push buttons must be attached) to complete the installation of the inner glass.

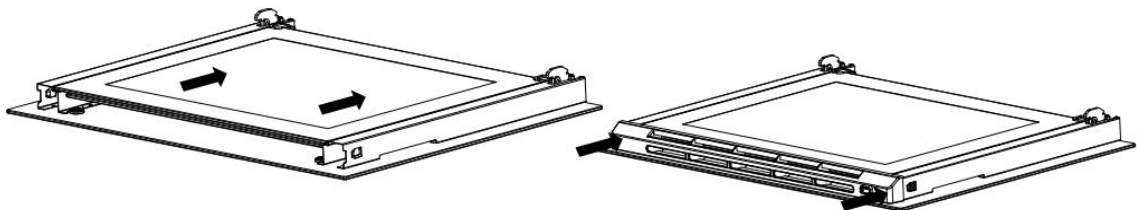

2. removal and installation of the center glass (this step is not required for double-glazed doors)

2.1 Removing the center glass: After completing step 1.1, remove the center glass by pulling it forward.

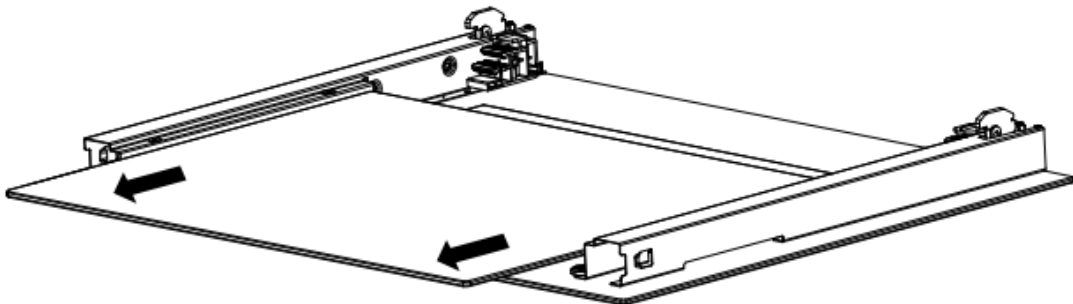

2.2 Installing the center glass: Snap the center glass onto the center glass slot and then refer to step 1.2 to complete the installation.

7. BEHAVIOR IN EMERGENCIES

In the event of an emergency, you should:

! Switch off all functional parts of the stove.

! Pull out the mains plug.

! Call the Service Center.

! Some minor faults can be rectified using the instructions in the following table. Before calling customer service, you should check the points listed in the table.

PROBLEM	CAUSE	REMEDY
The device does not work.	Interruption of the power supply	Check the fuse box in the house, if a fuse has blown, replace it with a new one.
The oven lighting is not working.	The light bulb is loose or damaged.	Tighten the light bulb or replace the burnt-out one (see Cleaning and maintenance section)

8. TECHNICAL DATA

Rated voltage: 220-240V~, 50/60Hz

Rated power: max. 2200 watts

Oven dimensions H/W/D(mm): 600/595/550

Net weight: approx. 28 kg

0 minutes after switching on without further operation or after the end of the program/function, the appliance automatically switches to standby mode.

The maximum power consumption in standby mode is not exceeding 0.8 watts.

9. Waste disposal

When unpacking, make absolutely sure that the components of the packaging (polyethylene bags, polystyrene pieces) are kept out of the reach of children. DANGER OF SUFFOCATION!

Old appliances that are no longer used must be taken to the appropriate recycling center. Never expose to naked flames.

Before you dispose of any old appliance, it is essential that you render it inoperable! This means always pulling the mains plug and then cutting the power cable on the appliance and removing and disposing of it directly with the mains plug! Always dismantle the entire door so that children cannot become trapped and put themselves in danger!

Dispose of paper and cardboard in the bins provided.

Dispose of plastics in the containers provided for this purpose.

If there are no suitable disposal containers in your area, take these materials to a suitable municipal collection point.

For more information, please contact your specialist dealer or your local waste disposal facility.



All materials marked with this symbol are recyclable.



All available information on waste separation can be obtained from your local authorities.

10 conditions

The manufacturer guarantees the consumer for a period of 24 months, calculated from the date of purchase, for faultless material and faultless manufacture.

In addition to the rights arising from the guarantee, the consumer is entitled to the statutory warranty rights that the consumer has against the seller from whom he purchased the device. These are not restricted by the guarantee.

The warranty claim must be proven by the buyer by submitting the proof of purchase with the date of purchase and/or delivery and must be reported to the first end customer immediately after discovery and within 24 months of delivery.

The guarantee does not justify any claims for withdrawal from the purchase contract or reduction (reduction of the purchase price). Replaced parts or exchanged devices become our property.

The warranty claim does not extend to:

fragile parts such as plastic or glass or light bulbs;

minor deviations of PKM products from the target quality, which have no influence on the utility value of the product;

Damage due to operating and handling errors,

Damage due to aggressive environmental influences, chemicals, cleaning agents;

Damage to the product caused by improper installation or transportation;

Damage due to non-household use;

Damage caused outside the device by a PKM product - unless liability is mandatory by law.

The validity of the guarantee ends at:

Failure to observe the installation and operating instructions;

Repair by non-experts;

Damage caused by the seller, installer or third parties;

improper installation or commissioning;

lack of or incorrect maintenance;

devices that are not used for their intended purpose;

Damage caused by force majeure or natural disasters, in particular but not limited to fire or explosion.

Warranty services do not extend the warranty period, nor do they start a new warranty period.

The territorial scope of the guarantee extends to appliances purchased and used in Germany, Austria, Belgium, Luxembourg and the Netherlands.

SERVICE INFORMATION



**Sie finden alle Informationen zum Kundendienst
auf der Einlage in dieser Bedienungsanleitung.**

**Aftersales service information
on the leaflet inside this instruction manual.**

Änderungen vorbehalten

Subject to alterations

Stand

Updated

16.12.2025

12/16/2025

PKM GmbH & Co. KG, Neuer Wall 2, 47441 Moers