

Imou

Quick Start Guide

V1.0.2

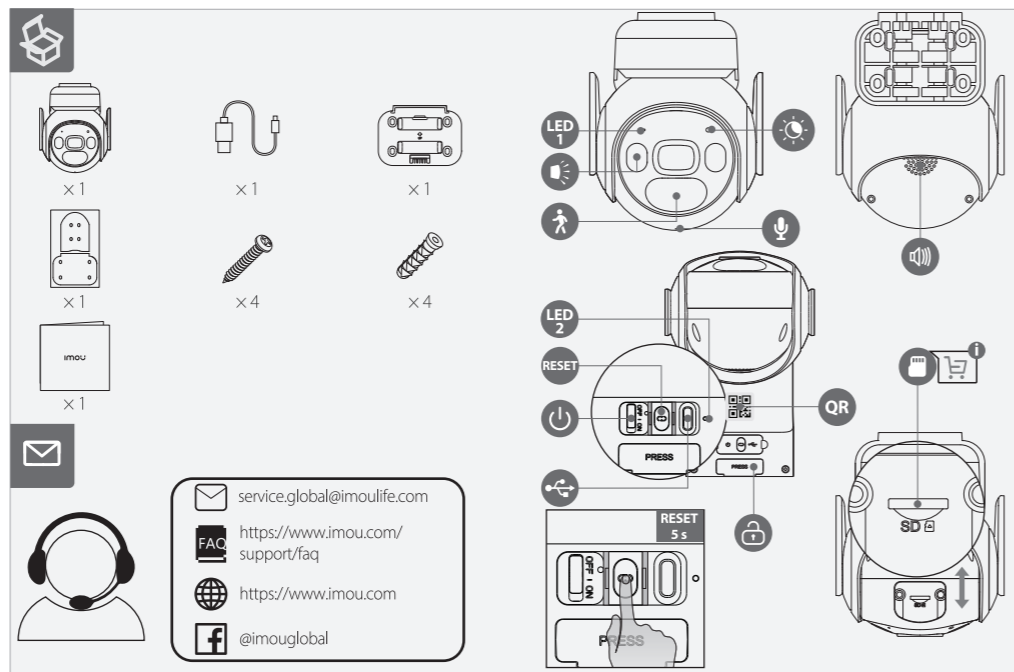
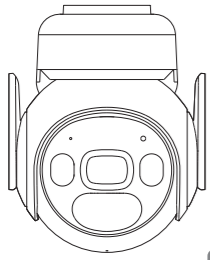

service.global@imoulife.com
<https://www.imou.com/support/faq>
<https://www.imou.com>
 @imouglobal

1.2.51.32.21.940-000

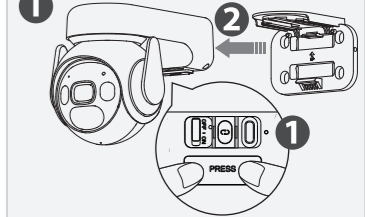
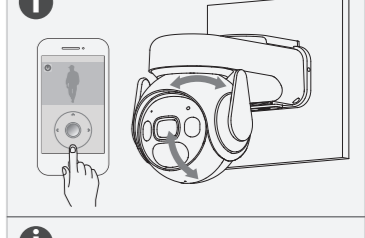
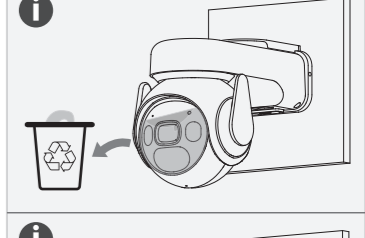
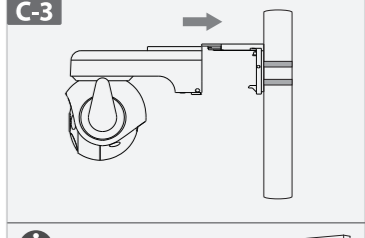
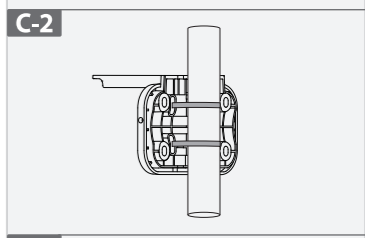
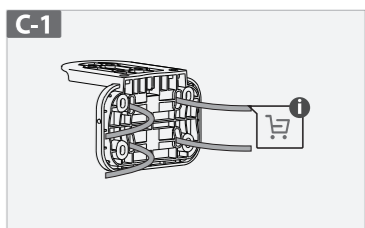
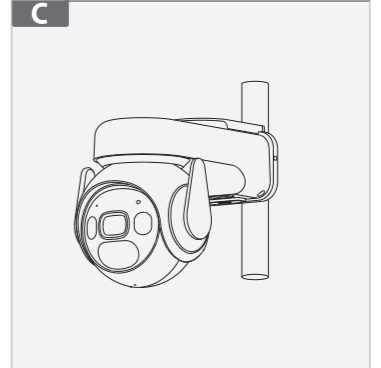
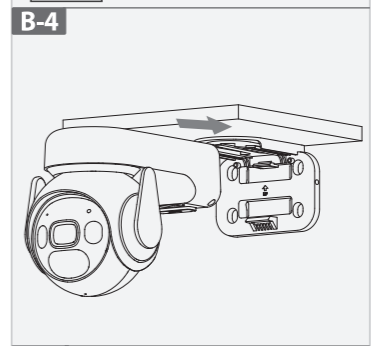
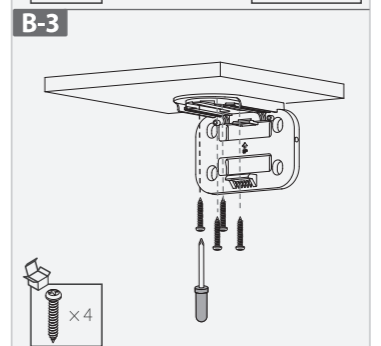
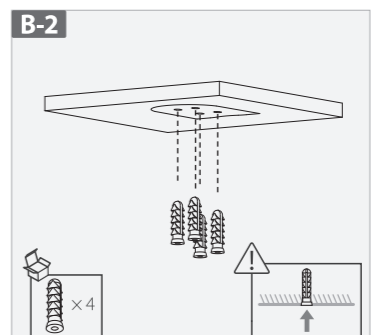
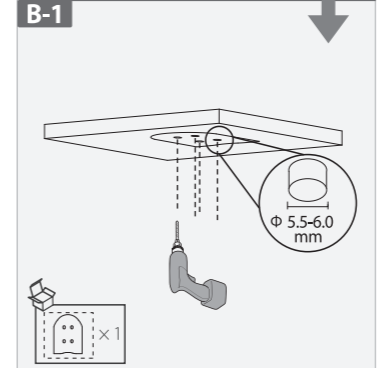
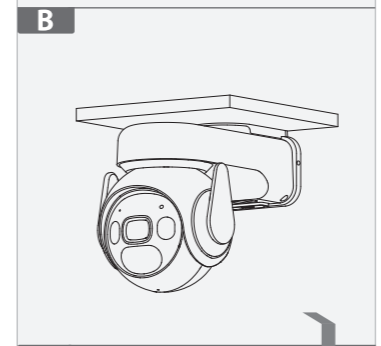
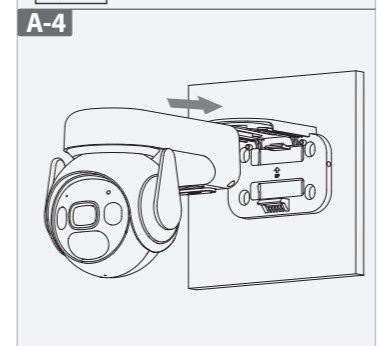
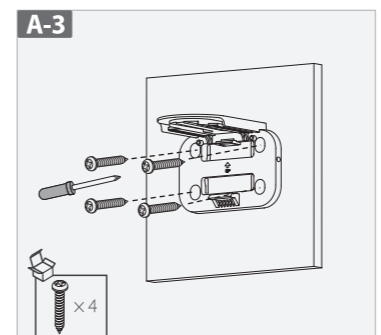
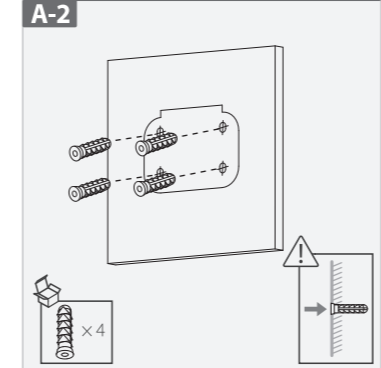
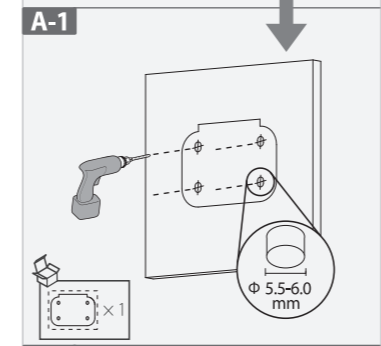
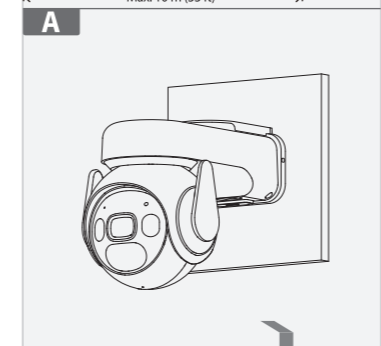
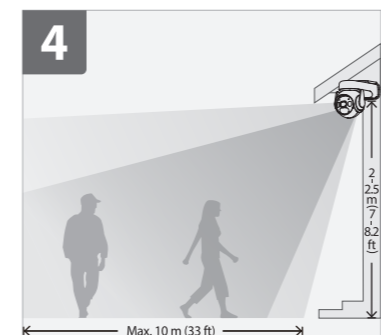
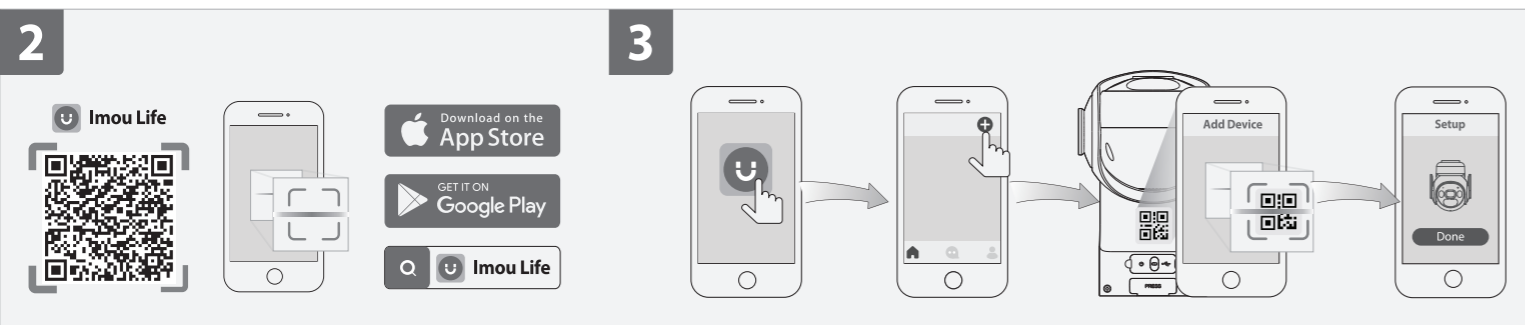
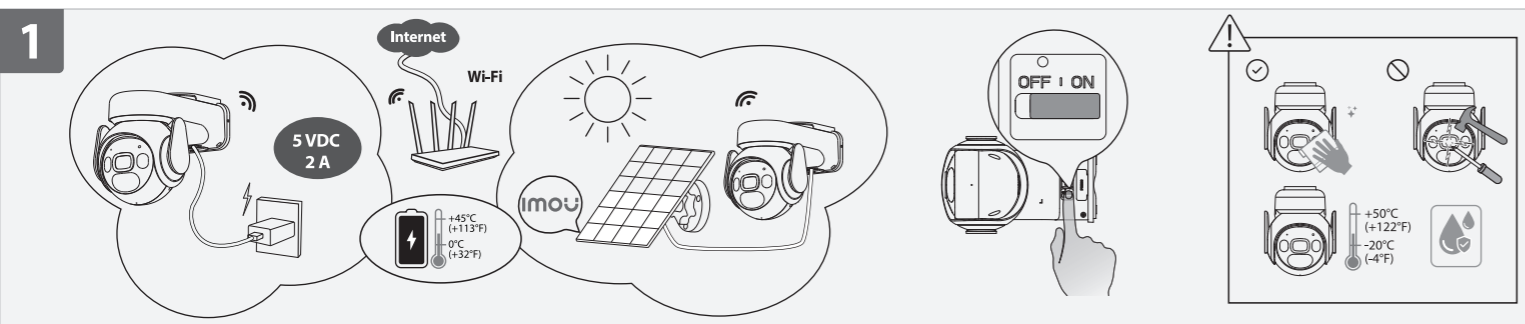

English

1 Power On the Camera
 Toggle the switch to the "on" side to turn on the camera. The LED turns solid green when the camera is booting. If the LED flashes red twice and then turns off, the camera is out of battery. Please charge it with a 5VDC 2A power adapter or a solar panel.

2 Get the Imou Life App
 Scan the QR code on part 2 or search for "Imou Life" to download and install the app. Create an account and log in.

3 Set Up the Camera
 Scan the QR code on the body of the device or on the cover of this guide with the app, and then follow on-screen instructions to complete the setup (see part 3).

4 Install the Camera
 Make sure the mounting surface is strong enough to hold three times the weight of the camera. For detailed installation process, please see part 4.

LED Status		Device Status	
LED 1	Green	Flashing slowly	Ready to set up the device
		Flashing fast	Connecting to the router
		Solid	Booting
LED 1	Red	Flashing slowly	Disconnected from the router
		Solid	Device malfunction
		Flashing slowly	Charging
LED 2	Blue	Flashing slowly	Working properly
		Solid	Device properly

Deutsch

1 Kamera einschalten
 Schalten Sie den Schalter zum Einschalten der Kamera auf die Position „Ein“ um. Sobald die Kamera startet, leuchtet die LED durchgehend grün. Wenn die LED zweimal rot blinkt und sich dann ausschaltet, ist der Akku der Kamera leer. Bitte laden Sie die Kamera mit einem 5 VDC 2 A-Netzadapter oder einem Solarmodul auf.

2 App Imou Life erhalten
 Scannen Sie den QR-Code in Abschnitt 2 oder suchen Sie nach „Imou Life“, um die App herunterzuladen und zu installieren. Erstellen Sie ein Konto und melden Sie sich an.

3 Richten Sie die Kamera ein
 Umschlag dieser Anleitung mit der App und folgen Sie dann den Anweisungen auf dem Bildschirm, um die Einrichtung abzuschließen (siehe Abschnitt 3).

4 Kamera installieren
 Stellen Sie sicher, dass die Montagefläche stabil genug ist, um das dreifache Gewicht der Kamera zu tragen. Detaillierte Schritte zur Installation finden Sie in Abschnitt 4.

LED-Status		Gerätestatus	
LED 1	Grün	Blinkt langsam	Bereit zur Einrichtung des Gerätes
		Blinkt schnell	Verbindung mit dem Router wird hergestellt
		Durchgehend	Gerät fährt hoch
LED 1	Rot	Blinkt langsam	Funktioniert ordnungsgemäß
		Durchgehend	Verbindung mit dem Router getrennt
		Durchgehend	Gerätestörung
LED 2	Blau	Blinkt langsam	Laden
		Durchgehend	Vollständig geladen

Français

1 Allumer la caméra
 Basculez l'interrupteur sur la position « activé » pour allumer la caméra. Le voyant devient vert lorsque la caméra démarre. Si le voyant clignote en rouge deux fois puis s'éteint, la caméra n'a plus de batterie. Veuillez la recharger avec un adaptateur secteur 5 VCC 2 A ou avec un panneau solaire. (chacun vendu séparément).

2 Obtenir l'appli Imou Life
 Scannez le code QR à la partie 2 ou recherchez « Imou Life » pour télécharger et installer l'application. Créez un compte et connectez-vous.

3 Configuration de la caméra
 Scannez le code QR sur le boîtier de l'appareil ou sur la couverture de ce guide avec l'application, puis suivez les instructions à l'écran pour terminer la configuration (voir partie 3).

4 Installez la caméra
 Assurez-vous que la surface de montage est suffisamment solide pour supporter trois fois le poids de la caméra. Pour plus de détails sur le processus d'installation, voir partie 4.

État du voyant		État de l'appareil	
Voyant 1	Vert	Clignote lentement	Prêt à configurer l'appareil
		Clignote rapidement	Connexion au routeur
		Fixe	Démarrage
Voyant 1	Rouge	Clignote lentement	Fonctionne correctement
		Fixe	Défaillance de l'appareil
		Clignote lentement	Déconnecté du routeur
Voyant 2	Bleu	Clignote lentement	Chargement
		Fixe	Complètement chargé

Nederlands

1 Schakel de camera in
 Zet de schakelaar naar "aan" om de camera in te schakelen. De LED wordt groen wanneer de camera wordt opgestart. Als de LED twee keer rood knippert en uitgaat, dan is de batterij van het apparaat leeg. Laad de camera op met een 5VDC 2A-netstroomadapter of een zonnepaneel.

2 Download de Imou Life App
 Scan de QR-code op deel 2 of zoek naar "Imou Life" om de app te downloaden en installeren. Creëer een account en meld je aan.

3 De camera instellen
 Scan met behulp van de app de QR-code op de behuizing van het apparaat of op de omslag van deze handleiding en volg de instructies op het scherm om de installatie te voltooien (zie deel 3).

4 De camera installeren
 Controleer of het montageoppervlak sterk genoeg is om minstens drie keer het gewicht van de camera te dragen. Voor een gedetailleerd installatieproces, zie deel 4.

LED-status		Apparaatstatus	
LED 1	Groen	Langzaam knipperend	Apparaat is gereed voor installatie
		Snel knipperend	Verbinden met de router
		Continue aan	Bezig met opstarten
LED 1	Rood	Langzaam knipperend	Werk perfect
		Continue aan	Apparaat storing
		Continue aan	Verbinding met router verbroken
LED 2	Blauw	Langzaam knipperend	Opladen
		Continue aan	Volledig opgeladen

Español

1 Encienda la cámara
 Coloque el interruptor en la posición de «encendido» para encender la cámara. El LED deja de parpadear en verde cuando la cámara arranca. Si el LED parpadea dos veces y se apaga, la cámara no tiene batería. Cargue la cámara con un adaptador de corriente de 5VCC 2A o un panel solar.

2 Descargue la aplicación Imou Life
 Escanee el código QR en el apartado 2 o busque «Imou Life» para descargar e instalar la aplicación. Cree una cuenta e inicie sesión.

3 Configure el dispositivo
 Use la aplicación para escanear el código QR situado en el cuerpo del dispositivo o en la portada de esta guía y siga las instrucciones de la pantalla para completar la configuración (consulte el apartado 3).

4 Instale la cámara
 Asegúrese de que la superficie de montaje sea lo suficientemente resistente para soportar tres veces el peso de la cámara. Para consultar el proceso de instalación con más detalle, consulte el apartado 4.

Estado del led		Estado del dispositivo	
LED 1	Verde	Parpadeo lento	Listo para configurar el dispositivo
		Parpadeo rápido	Conectando al rúter
		Fijo	Arranque
LED 1	Rojo	Parpadeo lento	Funciona correctamente
		Fijo	Desconectado del rúter
		Fijo	Avería del dispositivo
LED 2	Azul	Parpadeo lento	Cargando
		Fijo	Completamente cargado

Português

1 Ligar a câmara
 Coloque o interruptor no lado "ligado" para ligar a câmara. O LED fica verde quando a câmara está a arrancar. Se o LED piscar duas vezes e desligar, a câmara não tem bateria. Carregue-o com um adaptador de corrente de 5 VCC 2A ou com um painel solar.

2 Obter a aplicação Imou Life
 Leia o código QR na secção 2 ou pesquise por "Imou Life" para transferir e instalar a aplicação. Crie uma conta e inicie sessão.

3 Configurar a câmara
 Utilize a aplicação para ler o código QR no corpo do dispositivo ou na capa deste guia e, depois, siga as instruções apresentadas no ecrã para concluir a configuração (consulte a secção 3).

4 Instalar a câmara
 Certifique-se de que a superfície de montagem é suficientemente forte para suportar três vezes o peso da câmara. Para obter instruções detalhadas de instalação, consulte a secção 4.

Estado do LED		Estado do dispositivo	
LED 1	Verde	A piscar lentamente	Pronto para configurar o dispositivo
		A piscar rapidamente	A ligar ao router
		Fixo	Arranque
LED 1	Vermelho	A piscar lentamente	Funciona corretamente
		Fixo	Desligado do router
		Fixo	Avaria do dispositivo
LED 2	Azul	A piscar lentamente	A carregar
		Fixo	Totalmente carregada

i If you need to reset the camera, press and hold the reset button for 5 s. Double press the reset button to enter the AP mode.

i Um die Kamera zurückzusetzen, halten Sie die Rücksetztaste 5 Sekunden lang gedrückt. Drücken Sie zum Aufrufen des AP-Modus zweimal die Rücksetztaste.

i Si vous avez besoin de réinitialiser la caméra, maintenez le bouton de réinitialisation enfoncé pendant 5 s. Appuyez deux fois sur le bouton de réinitialisation pour passer en mode point d'accès.

i Houd de resetknop 5 seconden ingedrukt om de camera te resetten. Druk tweemaal op de resetknop om naar de AP-modus te gaan.

i Si tiene que reiniciar la cámara, mantenga pulsado el botón de reinicio durante 5 segundos. Pulse dos veces el botón de reinicio para entrar en el modo AP.

i Se for necessário reiniciar a câmara, prima sem soltar o botão de reiniciar durante 5 seg. Prima duas vezes o botão de reiniciar para entrar no modo AP.

Italiano

1 Accensione della telecamera
Per accendere la telecamera, spostare l'interruttore sulla posizione "attivazione". L'indicatore LED emette una luce verde fissa mentre la telecamera si avvia. Se l'indicatore LED lampeggia di rosso due volte e poi si spegne, la batteria della telecamera è scarica. Ricaricare la batteria usando un alimentatore CC da 5 V e 2 A o un pannello solare.

2 Scaricare l'app Imou Life

Scansionare il codice QR **parte 2** o cercare "Imou Life" per scaricare e installare l'app. Creare un account e accedere.

3 Impostazione della telecamera

Eseguire la scansione del codice QR sul corpo del dispositivo o sulla copertina di questa guida con l'app, quindi seguire le istruzioni visualizzate per completare la configurazione (**vedere parte 3**).

4 Installazione della telecamera

Verificare che la superficie di montaggio sia abbastanza solida da reggere almeno tre volte il peso della telecamera. Per le istruzioni di installazione dettagliate, **vedere parte 4**.

LED di stato	Stato del dispositivo		
LED 1	Verde	Lampeggiante lento <p>Lampeggiamento veloce</p> <p>Fisso</p>	Dispositivo pronto per la configurazione <p>Connessione al router</p> <p>Avvio</p> <p>Funzionamento corretto</p>
	Rosso	Lampeggiante lento <p>Fisso</p>	Non connesso al router <p>Malfunzionamento del dispositivo</p>
	LED 2 Blu	Lampeggiante lento <p>Fisso</p>	In ricarica <p>Batteria carica</p>

- Per ripristinare la telecamera, tenere premuto il pulsante reset per 5 secondi. Premere due volte il pulsante reset per attivare la modalità AP.

Čeština

1 Zapněte kameru

Přepnutím spínače na stranu „zapnu“ kameru zapnete. Při spouštění kamery kontrolka LED svítí zeleně. Pokud kontrolka LED dvakrát zabliká červeně a poté zhasne, znamená to, že je baterie kamery vybitá. Nabijte ji pomocí napájecího adaptéru 5 V stejn. 2 A nebo solárního panelu.

2 Stáhněte si aplikaci Imou Life

Naskenujte QR kód **v části 2** nebo vyhledejte „Imou Life“ a aplikaci stáhněte a nainstalujte. Vytvořte si účet a přihlaste se.

3 Nastavení kamery

Pomocí aplikace naskenujte kód QR na těle zařízení nebo na obálce této příručky a poté podle pokynů na obrazovce dokončete nastavení (**viz část 3**).

4 Nainstalujte kameru

Zajistěte, aby byl montážní povrch dostatečně pevný, aby udržel trojnásobek hmotnosti kamery. Podrobný postup instalace **naleznete v části 4**.

Stavová LED dioda	Stav zařízení		
LED 1	Zelená	Bliká pomalu <p>Bliká rychle</p> <p>Trvale svítí</p>	Připraveno k nastavení zařízení <p>Připojení k routeru</p> <p>Probíhá spouštění</p> <p>Funguje správně</p>
	Červená	Bliká pomalu <p>Trvale svítí</p>	Odpojeno od routeru <p>Došlo k závadě zařízení</p>
	LED 2 Modrá	Bliká pomalu <p>Trvale svítí</p>	Nabíjení <p>Plně nabitó</p>

- Pokud potřebujete kameru resetovat, stiskněte tlačítko Reset a podržte ho 5 s. Dvojitým stisknutím tlačítka Reset přejděte do režimu AP.

Eesti

1 Kaamera sisselülitamine

Kaamera sisselülitamiseks lüüake lülitli suunas „sisse“. Kaamera käivitamisel muutub LED püsivalt roheliseks. Kui LED-tuli vilgub punaselt kaks korda ja seejärel kustub, hakkab kaamera aku tühjaks saama. Laadige 5 VDC, 2 A toiteploki või päikesepaneeli abil.

2 Rakenduse Imou Life hankimine

Rakenduse alla ladamiseks ja installimiseks skannige QR-koodi **vt 2. osa** või otsige rakendust „Imou Life“. Looge konto ja logige sisse.

3 Kaamera algsedastamine

Rakendust kasutades skannige seadme korpusel või juhendi kaanel olevad QR-koodi ja järgige algsedastamiseks ekraanile kuvatavaid juhiseid (**vt 3. osa**).

4 Paigaldage kaamera

Veenduge, et paigalduspind oleks piisavalt tugev kaamera vähemalt kolmekordse raskuse kandmiseks. Üksikasjalikke paigaldusjuhiseid **vt 4. osast**.

LED-tule olek	Seadme olek		
LED 1	Roheline	Vilgub aeglaselt <p>Vilgub kiiresti</p> <p>Püsiv</p>	Seade algsedastuseks valmis <p>Ühendamine marsruuteriga</p> <p>Alglaadimine</p> <p>Töötab korralikult</p>
	Punane	Vilgub aeglaselt <p>Püsiv</p>	Ühendus ruuteriga on katkestatud <p>Seadme talitlushäire</p>
	LED 2 Sinine	Vilgub aeglaselt <p>Püsiv</p>	Laadimine <p>Täis laetud</p>

- Kui kaamera tuleb lähtestada, hoidke lähtestusnuppu 5 sekundit all. AP-režiimi käivitamiseks vajutage lähtestusnuppu kaks korda.

PolSKI

1 Uruchamianie kamery

Przełączyć przełącznik na stronę „wł”, aby włączyć kamerę. Podczas uruchamiania kamery dioda LED świeci na zielono. Jeśli dioda LED mignie dwa razy na czerwono i zgaśnie, akumulator kamery jest rozładowany. Naładuj ją, korzystając z zasilacza sieciowego 5 V DC 2 A lub z panelu słonecznego.

2 Pobieranie aplikacji Imou Life

Zeskanować kod QR **znajdujący się w 2. części** lub wyszukać aplikację „Imou Life”, aby ją pobrać i zainstalować. Załóżyc konto i zalogować się.

3 Konfiguracja kamery

Zeskanować kod QR, znajdujący się na obudowie urządzenia lub na okładce niniejszego przewodnika za pomocą aplikacji, a następnie postępować zgodnie z instrukcjami wyświetlanymi na ekranie, aby zakończyć konfigurację (**zapoznać się z częścią 3**).

4 Montaż kamery

Upewnić się, że powierzchnia montażowa jest wystarczająco mocna, aby pomieścić trzykrotnie większą wagę niż waga kamery. Aby uzyskać szczegółowe informacje dotyczące procedury instalacji, należy **zapoznać się z częścią 4**.

Wskaźnik stanu	Stan urządzenia		
LED 1	Zielony	Światło miga powoli <p>Światło miga szybko</p> <p>Światło stałe</p>	Gotowość do konfigurowania urządzenia <p>Nawiązywanie połączenia z routerem</p> <p>Uruchamianie</p> <p>Prawidłowa praca</p>
	Czerwony	Światło miga powoli <p>Światło stałe</p>	Odłączony od routera <p>Usterka urządzenia</p>
LED 2	Niebieski	Światło miga powoli <p>Światło stałe</p>	Ładowanie <p>Całkowicie naładowana</p>

- W razie konieczności zresetowania kamery nacisnąć i przytrzymać przycisk resetowania przez 5 s. Dwukrotnie nacisnąć przycisk resetowania, aby wejść w tryb AP.

Slovenčina

1 Zapnutje kamery

Kameru zapnete prepnutim prepniča na stranu „zap“. Pri spuščani kamery bude indikator LED svetlel nazeleno. Ak indikator LED zabliká dvakrát načrveno a nato zhasne, kamera je vybitá. Nabijte ju pomocou napájacieho adaptéra 5 V DC 2 A alebo solárneho panela.

2 Ziskanie aplikácie Imou Life

Naskenujte kód QR **v časti 2** alebo vyhľadajte „Imou Life“ a stiahnite a nainštalujte aplikáciu. Vytvorte si účet a prihláste sa.

3 Nastavenie kamery

Pomocou aplikácie naskenujte kód QR na tele zariadenia alebo na obale tejto príručky a potom postupujte podľa pokynov na obrazovke a dokončíte nastavenie (**pozrite si časť 3**).

4 Inštalácia kamery

Skontrolujte, či je montážny povrch dostatočne pevný na to, aby udržal trojnásobnú hmotnosť kamery. Podrobný postup montáže uvádza **časť 4**.

Stav LED	Stav zariadenia		
LED 1	Zelená	Pomalé blikanie <p>Rychlé blikanie</p> <p>Neperušované</p>	Prípravené na nastavenie zariadenie <p>Pripojenie k smerovaču</p> <p>Spúšťanie</p> <p>Funguje správne</p>
	Červená	Pomalé blikanie <p>Neperušované</p>	Odpojené od smerovača <p>Zlyhanie zariadenia</p>
	LED 2 Modrá	Pomalé blikanie <p>Neperušované</p>	Nabíjanie <p>Plne nabité</p>

- Ak potrebujete resetovať kameru, stlačte a podržte tlačidlo resetovania na 5 s. Dvojitým stlačením tlačidla resetovania prejdete do režimu AP.

Lietuvių

1 Įjunkite kamerą

Noredami įjungti kamerą, perjunkite jungiklį į „įjungta“ pusę. LED šviečia žaliai, kai kamera paleidžiama. Jei LED diodų sublyksni raudonai, o po to išsijungia, reikšia kameroje nėra baterijos. Įkraukite ji naudodami 5 V nuolatinės srovės 2 A matinimo adapterį arba saules bateriją.

2 Gaukite „Imou Life“ programą

Nuskaitykite QR kodą **2 dalyje** arba ieškokite „Imou Life“, kad atsisiųstumėte ir įdiegtumėte. Sukurkite paskyrą ir prisijunkite.

3 Nustatykite kamerą

Naudodami programėlę nuskaitykite QR kodą, esantį ant įrenginio korpuso arba šio vadovo viršelyje, tada vykdykite ekrane pateikiamas instrukcijas, kad užbaigtumėte sąranką (**žr. 3 dalį**).

4 Kameros įrengimas

Įsitikinkite, kad tvirtinimo paviršius yra pakankamai tvirtas, kad išlaikytų tris kartus didesnj už kamerą svorį. Išsamią informaciją apie įrengimo procesą **žr. 4 dalį**.

LED būsenos	Įrenginio būseną		
LED 1	Žalia	Blykčioja lėtai <p>Blykčioja greitai</p> <p>Šviečia</p>	Parengta nustatyti įrenginį <p>Jungiasi prie maršrutizatoriaus</p> <p>Įkraunama</p> <p>Veikia tinkamai</p>
	Raudona	Blykčioja lėtai <p>Šviečia</p>	Atjunkite nuo maršrutizatoriaus <p>Įrenginys blogai veikia</p>
	LED 2 Mėlyna	Blykčioja lėtai <p>Šviečia</p>	Krovimas <p>Visiškai įkrauta</p>

- Prireikus iš naujo nustatyti kamerą, paspauskite ir palaikykite atstatymo mygtuką 5 s. Dujkart paspauskite atstatymo mygtuką, kad įjungtumėte AP režimą.

Kamerayı Açma

Kamerayı açmak için düğmeyi "açık" konumuna getirin. Kamera açılırken LED sabit yeşil renkte yanar. LED iki kez kırmızı yanarsa ardından sonra slıkslar hak kameranın solub na baterii. Ladda det med en nåtadapter på 5 VDC/2 A eller en solpanel.

2 Imou Life Uygulamasını Edinin

Uygulamayı indirip yüklemek için QR kodunu **bölüm 2'de** taratın veya "Imou Life" arayın. Bir hesap oluşturun ardından açın.

3 Kamerayı Kurma

Chizın gövdesindeki veya bu kilavuzdan kapağındaki QR kodunu uygulamayla taratın ve ardından kurulumu tamamlamak için ekrandaki talimatları izleyin (**bkz. bölüm 3**).

4 Kamera Kurulumu

Montaj yüzeyinin kamerasın ağırlığının üç katını taşıyacak kadar güçlü olduğundan emin olun. Ayıntılı kurulum süreci için lütfen **bkz. bölüm 4**.

LED Durumu	Cihaz durumu		
LED 1	Yeşil	Yavaş yanıp söniyör <p>Hızlı yanıp söniyör</p> <p>Sabit</p>	Cihaz kurulmaya hazır <p>Yönlendiriciye bağlanma</p> <p>Önyükleme</p> <p>Düzgün çalışıyor</p>
	Kırmızı	Yavaş yanıp söniyör <p>Sabit</p>	Yönlendiriciyle bağlantı kesildi <p>Cihaz arızası</p>
	LED 2 Mavi	Yavaş yanıp söniyör <p>Sabit</p>	Şarj oluyor <p>Tamamen şarj oldu</p>

- Kamerayı sıfırlamanız gerekirse sıfırlama düğmesine 5 saniye basılı tutun. AP moduna girmek için sıfırlama düğmesine iki kez basın. İsterstallingsknappen intryckt i fem sekunder. Tryck två gånger på återställningsknappen för att gå till AP-läget.

Srpski

1 Uključite napajanje kamere

Prebacite prekidač na stranu „uključeno“ da biste uključili kameru. LED lampica sija zeleno dok se kamera pokreće. Ako LED lampica dvaput trepne crveno i ugasi se, baterija kamere je istrošena. Napunite je pomoću adaptera za napajanje od 5VDC 2A ili solarnog panela.

2 Nabavite aplikaciju Imou Life

Skenirajte QR kod **u 2. delu** ili potražite „Imou Life“, pa preuzmite i instalirajte aplikaciju. Otvorite nalog i prijavite se.

3 Podesite kameru

Pomoću aplikacije skenirajte QR kod na kućištu uređaja ili na naslovnoj stranici ovog vodiča, a zatim pratite upute na ekranu kako biste dovršili podešavanje (**pogledajte 3. deo**).

4 Postavite kameru

Površina na koju se montira treba da bude dovoljno jaka da nosi težinu tri puta veću od težine kamere. Detalje o postupku postavljanja potražite u **4. delu**.

Status LED lampice	Status uređaja		
LED 1	Zelena	Sporo treptanje <p>Brzo treptanje</p> <p>Bez prekida</p>	Uređaj je spreman za konfigurisanje <p>Povezivanje sa ruterom</p> <p>Spuštanje</p> <p>Pravilan rad</p>
	Crvena	Sporo treptanje <p>Bez prekida</p>	Veza sa ruterom prekinuta <p>Uređaj je neispravan</p>
	LED 2 Plava	Sporo treptanje <p>Bez prekida</p>	Punjenje <p>Potpuno pun</p>

- Ako treba da resetujete kameru, pritisnite i zadržite dugme za reset na 5 s. Dvaput pritisnite dugme za reset da biste ušli u AP režim.

Ελληνικά

1 Ενεργοποίηση της κάμερας

Γυρίστε τον διακόπτη στη θέση «ενεργοποίηση» για να ανάψετε την κάμερα. Η λυχνία LED ανάβει σταθερά με πράσινο χρώμα όταν η κάμερα κάνει εκκίνηση. Εάν η λυχνία LED αναβοβρόζει δύο φορές με κάποιο χρόνο ανάμεσα, οι σήματα, οφείλει η μπαταρία της κάμερας έχει εξαντληθεί. Φορτίστε με έναν προαρχαγμένο ρεύματος 5VDC 2A ή έναν ηλιακό ουλάνκτη.

2 Λήψη της εφαρμογής Imou Life

Σκάνηστε τον κωδικό QR **στο μέρος 2** ή αναζητήστε το «Imou Life» για λήψη και εγκατάσταση της εφαρμογής. Δημιουργήστε έναν λογαριασμό και συνδεθείτε.

3 Ρύθμιση της κάμερας

Σκάνηστε τον κωδικό QR στο ούμα της συσκευής ή στο εξώφυλλο αυτού του οδηγού με την εφαρμογή και, στη συνέχεια, ακολουθήστε τις οδηγίες επί της οθόνης για να ολοκληρώσετε τη ρύθμιση (**βλ. μέρος 3**).

4 Εγκατάσταση της κάμερας

Βεβαιωθείτε ότι η επιφάνεια στερέωσης είναι αρκετά σχοχρή ώστε να κρατήσει τρεις φορές το βάρος της κάμερας. Για τη λεπτομερή διαδικασία εγκατάστασης, **βλ. μέρος 4**.

Κατάσταση LED	Κατάσταση συσκευής		
LED 1	Πράσινο	Αναβοβρίνει αργά <p>Αναβοβρίνει γρήγορα</p> <p>Συμπαγές</p>	Ετοιμότητα για ρύθμιση της συσκευής <p>Συνδεση στον δρομολογητή</p> <p>Εκκίνηση</p> <p>Κανονική λειτουργία</p>
	Κόκκινο	Αναβοβρίνει αργά <p>Συμπαγές</p>	Αποσύνδεση από τον δρομολογητή <p>Δυσλειτουργία συσκευής</p>
	LED 2 Μπλε	Αναβοβρίνει αργά <p>Συμπαγές</p>	Φόρτιση <p>Πλήρης φόρτιση</p>

- Αν πρέπει να κάνετε επανεκκίνηση στην κάμερα, πιέστε το κουμπί reset για 5 δευτερόλεπτα. Πιτήστε δύο φορές το κουμπί reset για να εισέλθετε σε κατάσταση λειτουργίας AP.

Η συσκευή είναι έτοιμη για εγκατάσταση. Η συσκευή είναι έτοιμη για εγκατάσταση.

Η συσκευή είναι έτοιμη για εγκατάσταση. Η συσκευή είναι έτοιμη για εγκατάσταση.

Η συσκευή είναι έτοιμη για εγκατάσταση. Η συσκευή είναι έτοιμη για εγκατάσταση.

Η συσκευή είναι έτοιμη για εγκατάσταση. Η συσκευή είναι έτοιμη για εγκατάσταση.

Η συσκευή είναι έτοιμη για εγκατάσταση. Η συσκευή είναι έτοιμη για εγκατάσταση.

Η συσκευή είναι έτοιμη για εγκατάσταση. Η συσκευή είναι έτοιμη για εγκατάσταση.

Η συσκευή είναι έτοιμη για εγκατάσταση. Η συσκευή είναι έτοιμη για εγκατάσταση.

Η συσκευή είναι έτοιμη για εγκατάσταση. Η συσκευή είναι έτοιμη για εγκατάσταση.

Η συσκευή είναι έτοιμη για εγκατάσταση. Η συσκευή είναι έτοιμη για εγκατάσταση.

Η συσκευή είναι έτοιμη για εγκατάσταση. Η συσκευή είναι έτοιμη για εγκατάσταση.

Η συσκευή είναι έτοιμη για εγκατάσταση. Η συσκευή είναι έτοιμη για εγκατάσταση.

Η συσκευή είναι έτοιμη για εγκατάσταση. Η συσκευή είναι έτοιμη για εγκατάσταση.

Η συσκευή είναι έτοιμη για εγκατάσταση. Η συσκευή είναι έτοιμη για εγκατάσταση.

Η συσκευή είναι έτοιμη για εγκατάσταση. Η συσκευή είναι έτοιμη για εγκατάσταση.

Η συσκευή είναι έτοιμη για εγκατάσταση. Η συσκευή είναι έτοιμη για εγκατάσταση.

Η συσκευή είναι έτοιμη για εγκατάσταση. Η συσκευή είναι έτοιμη για εγκατάσταση.

Η συσκευή είναι έτοιμη για εγκατάσταση. Η συσκευή είναι έτοιμη για εγκατάσταση.

Η συσκευή είναι έτοιμη για εγκατάσταση. Η συσκευή είναι έτοιμη για εγκατάσταση.

Η συσκευή είναι έτοιμη για εγκατάσταση. Η συσκευή είναι έτοιμη για εγκατάσταση.

Η συσκευή είναι έτοιμη για εγκατάσταση. Η συσκευή είναι έτοιμη για εγκατάσταση.

Η συσκευή είναι έτοιμη για εγκατάσταση. Η συσκευή είναι έτοιμη για εγκατάσταση.

Η συσκευή είναι έτοιμη για εγκατάσταση. Η συσκευή είναι έτοιμη για εγκατάσταση.

Η συσκευή είναι έτοιμη για εγκατάσταση. Η συσκευή είναι έτοιμη για εγκατάσταση.

Η συσκευή είναι έτοιμη για εγκατάσταση. Η συσκευή είναι έτοιμη για εγκατάσταση.

Η συσκευή είναι έτοιμη για εγκατάσταση. Η συσκευή είναι έτοιμη για εγκατάσταση.

Η συσκευή είναι έτοιμη για εγκατάσταση. Η συσκευή είναι έτοιμη για εγκατάσταση.

Η συσκευή είναι έτοιμη για εγκατάσταση. Η συσκευή είναι έτοιμη για εγκατάσταση.

Η συσκευή είναι έτοιμη για εγκατάσταση. Η συσκευή είναι έτοιμη για εγκατάσταση.

Η συσκευή είναι έτοιμη για εγκατάσταση. Η συσκευή είναι έτοιμη για εγκατάσταση.

Η συσκευή είναι έτοιμη για εγκατάσταση. Η συσκευή είναι έτοιμη για εγκατάσταση.

Η συσκευή είναι έτοιμη για εγκατάσταση. Η συσκευή είναι έτοιμη για εγκατάσταση.

Η συσκευή είναι έτοιμη για εγκατάσταση. Η συσκευή είναι έτοιμη για εγκατάσταση.

Η συσκευή είναι έτοιμη για εγκατάσταση. Η συσκευή είναι έτοιμη για εγκατάσταση.

Η συσκευή είναι έτοιμη για εγκατάσταση. Η συσκευή είναι έτοιμη για εγκατάσταση.

Η συσκευή είναι έτοιμη για εγκατάσταση. Η συσκευή είναι έτοιμη για εγκατάσταση.

Η συσκευή είναι έτοιμη για εγκατάσταση. Η συσκευή είναι έτοιμη για εγκατάσταση.

Η συσκευή είναι έτοιμη για εγκατάσταση. Η συσκευή είναι έτοιμη για εγκατάσταση.

Η συσκευή είναι έτοιμη για εγκατάσταση. Η συσκευή είναι έτοιμη για εγκατάσταση.

Η συσκευή είναι έτοιμη για εγκατάσταση. Η συσκευή είναι έτοιμη για εγκατάσταση.

Η συσκευή είναι έτοιμη για εγκατάσταση. Η συσκευή είναι έτοιμη για εγκατάσταση.

Η συσκευή είναι έτοιμη για εγκατάσταση. Η συσκευή είναι έτοιμη για εγκατάσταση.

Η συσκευή είναι έτοιμη για εγκατάσταση. Η συσκευή είναι έτοιμη για εγκατάσταση.

Η συσκευή είναι έτοιμη για εγκατάσταση. Η συσκευή είναι έτοιμη για εγκατάσταση.

Η συσκευή είναι έτοιμη για εγκατάσταση. Η συσκευή είναι έτοιμη για εγκατάσταση.

Η συσκευή είναι έτοιμη για εγκατάσταση. Η συσκευή είναι έτοιμη για εγκατάσταση.

Η συσκευή είναι έτοιμη για εγκατάσταση. Η συσκευή είναι έτοιμη για εγκατάσταση.

Η συσκευή είναι έτοιμη για εγκατάσταση. Η συσκευή είναι έτοιμη για εγκατάσταση.

Η συσκευή είναι έτοιμη για εγκατάσταση. Η συσκευή είναι έτοιμη για εγκατάσταση.

Η συσκευή είναι έτοιμη για εγκατάσταση. Η συσκευή είναι έτοιμη για εγκατάσταση.

Η συσκευή είναι έτοιμη για εγκατάσταση. Η συσκευή είναι έτοιμη για εγκατάσταση.

Η συσκευή είναι έτοιμη για εγκατάσταση. Η συσκευή είναι έτοιμη για εγκατάσταση.

Η συσκευή είναι έτοιμη για εγκατάσταση. Η συσκευή είναι έτοιμη για εγκατάσταση.

Η συσκευή είναι έτοιμη για εγκατάσταση. Η συσκευή είναι έτοιμη για εγκατάσταση.

Η συσκευή είναι έτοιμη για εγκατάσταση. Η συσκευή είναι έτοιμη για εγκατάσταση.

Η συσκευή είναι έτοιμη για εγκατάσταση. Η συσκευή είναι έτοιμη για εγκατάσταση.

Η συσκευή είναι έτοιμη για εγκατάσταση. Η συσκευή είναι έτοιμη για εγκατάσταση.

Η συσκευή είναι έτοιμη για εγκατάσταση. Η συσκευή είναι έτοιμη για εγκατάσταση.

Η συσκευή είναι έτοιμη για εγκατάσταση. Η συσκευή είναι έτοιμη για εγκατάσταση.