

BENUTZERHANDBUCH

YARBO LAUBLÄSER

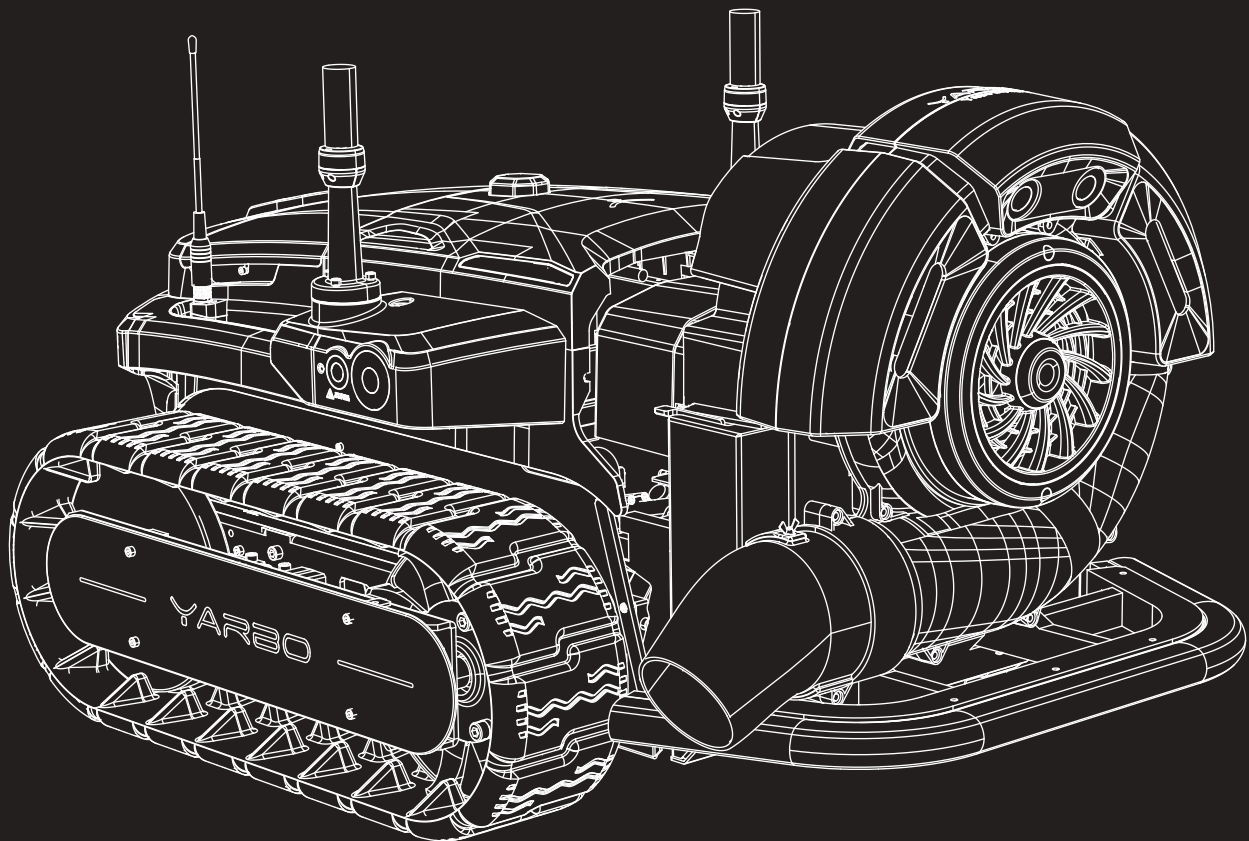

User Manual



Video Assembly Guide

YARBO

Willkommen

Sicherheit

1.1 Sicherheitshinweise vor Inbetriebnahme	01
1.2 Sicherheitshinweise für den Betrieb	02
1.3 Sicherheitshinweise nach dem Betrieb	02

Einführung zum Lieferumfang

2.1 Laubbläser-Verpackung	03
2.2 Produktübersicht	04

Installationsanleitung

3.1 Montage des Laubblägers	05
3.2 Yarbo-App installieren	11

Funktionen der Yarbo-App

4.1 Funktionsbeschreibung	12
---------------------------	----

Anleitung der Fernbedienung

5.1 Einführung in die Tastenbelegung	15
5.2 Anschließen des Yarbo-Controllers	18
5.3 Installationsanleitung für die Halterung des Yarbo-Controllers	20
5.4 Beschreibung der LED-Anzeigen	22

Wartungsanleitung

6.1 Vor der Durchführung von Wartungsarbeiten	24
6.2 Reinigung des Yarbo-Cores	25
6.3 Auftragen von Fett auf die Ketten	26
6.4 Aktualisieren der Firmware	27
6.5 Optimale Leistung der Batterie gewährleisten	27

Technische Daten

7 Yarbo- Laubbläser	28
---------------------	----

Eingeschränkte Garantie

8.1 Garantieleistungen für Privathaushalte	29
8.2 Allgemeine Erklärung	20
8.3 Erlöschen der Garantie	31
8.4 Konformitätserklärung	32

Willkommen



Vielen Dank für den Kauf des Yarbo Laubblägers. Wir freuen uns sehr, Sie in unserer Nutzergemeinschaft begrüßen zu dürfen. Wir verstehen Ihre Vorfreude auf diesen lang ersehnten Gartenroboter, der Ihnen und Ihrer Familie die lästige Gartenarbeit erspart. Bevor Sie unser Produkt in Betrieb nehmen, bitten wir Sie, diese Bedienungsanleitung sorgfältig durchzulesen, um eine korrekte Nutzung zu gewährleisten.

1. Sicherheit



UNBEDINGT LESEN

Die Nichtbeachtung der Sicherheitshinweise kann zu schweren Verletzungen oder Sachschäden führen. Yarbo lehnt jede Haftung für Folgen ab, die sich aus unsachgemäßer Verwendung oder Nichtbeachtung dieser Hinweise ergeben.



1.1 Sicherheitshinweise vor der Inbetriebnahme

- Stellen Sie sicher, dass der Bereich frei von Hindernissen ist, die zu Schäden am Produkt führen könnten.
- Vergewissern Sie sich vor der Verwendung, dass das Produkt ordnungsgemäß funktioniert.
- Verwenden Sie das Produkt nicht, wenn Teile beschädigt sind oder nicht ordnungsgemäß funktionieren.
- Kinder und Haustiere dürfen keinen Zugang zum Controller (physisch oder mobile App) haben.
- Stellen Sie sicher, dass das Produkt gemäß der Bedienungsanleitung zusammengebaut und betrieben wird. Der Bediener muss die Anleitung vor der Verwendung lesen und vollständig verstehen.
- Reinigen Sie die Kameras vor Gebrauch, falls erforderlich. Verwenden Sie nur nicht korrosive Reinigungsmittel und weiche Materialien. Seien Sie besonders vorsichtig, da die Kameras aufgrund der Heizfolie heiß werden und Verbrennungen verursachen können.



1.2 Sicherheitshinweise für den Betrieb

- Halten Sie bei der Bedienung mit Fernbedienung oder im Automatikbetrieb stets Abstand. Halten Sie niemals Körperteile in die Nähe oder unter das Yarbo-System – insbesondere beim Drehen oder beim Überfahren von Steigungen.
- Kinder, Personen mit körperlichen, sensorischen oder geistigen Einschränkungen oder Personen, denen die Erfahrung oder Kenntnisse haben, Yarbo zu bedienen. Bitte beachten Sie, dass lokale Vorschriften Altersbeschränkungen für den Bediener vorsehen können.
- Eine geschulte und autorisierte Person muss ungeschulte Personen beaufsichtigen, solange Yarbo in Betrieb ist.
- Bedienen Sie Yarbo nicht, wenn der Bediener unter dem Einfluss von Alkohol, Drogen oder Krankheit steht.
- Werfen Sie keine Gegenstände in Richtung des Produkts oder umliegender Fahrzeuge und Gebäude, da dies die Schnecke oder das Laufrad des aktiven Moduls beschädigen kann.
- Wenn Yarbo in öffentlichen Bereichen eingesetzt wird, bringen Sie rund um den Arbeitsbereich deutlich sichtbare Warnschilder an. Beispiele hierfür sind:
 - "Achtung! Automatische Schneefräse! Halten Sie sich von der Maschine fern! Beaufsichtigen Sie Kinder!"
 - "Achtung! Automatischer Rasenmäher! Halten Sie sich von der Maschine fern! Beaufsichtigen Sie Kinder!"
 - "Achtung! Automatisches Gebläse! Halten Sie sich von der Maschine fern! Beaufsichtigen Sie Kinder!"
- Betreiben Sie Yarbo nicht in der Nähe von Feuer, heißer Asche oder Wärmequellen, um Brandgefahren zu vermeiden.

1. Sicherheit

- Stellen Sie sicher, dass Yarbo ausgeschaltet ist, bevor Sie Verstopfungen beseitigen, Wartungsarbeiten durchführen oder Inspektionen. Bei Auftreten ungewöhnlicher Vibrationen den Betrieb sofort einstellen, den Not-Aus-Schalter betätigen und das Gerät auf Beschädigungen überprüfen. Wenn die Vibrationen anhalten, die Batterie entfernen und auf mögliche Fehler überprüfen.
- Treten oder setzen Sie sich niemals auf Yarbo.
- Verwenden Sie zum Aufladen von Yarbo ausschließlich die mitgelieferte Dockingstation. Um Stromschläge, Überhitzung oder ein Auslaufen der Batterie zu vermeiden, berühren Sie während des Ladevorgangs keine Teile der Ladestation.
- Achtung: Rutschige Oberflächen – Bereiche, in denen Schnee geräumt wurde, können weiterhin rutschig sein. Fußgänger und Fahrzeuge sollten vorsichtig sein, um Unfälle zu vermeiden.
- Anpassung an extreme Wetterbedingungen – Unter extremen Bedingungen (z. B. starker Schneefall oder vereiste Oberflächen) kann die Leistung von Yarbo beeinträchtigt sein. Passen Sie Ihre Betriebsstrategie entsprechend an.



1.3 Sicherheitshinweise nach dem Betrieb

- Tragen Sie immer Handschuhe und befolgen Sie die empfohlenen Wartungsanweisungen. Schalten Sie Yarbo aus und entfernen Sie die Batterie, bevor Sie Wartungsarbeiten, Inspektionen oder die Beseitigung von Verstopfungen im Auswurfschacht durchführen.
- Trennen Sie die Batterie vom Core, wenn Yarbo über einen längeren Zeitraum nicht verwendet wird.
- Regelmäßige Wartung: Überprüfen Sie regelmäßig die Klingen, die Batterie, den Motor und andere Teile, um ordnungsgemäße Funktion sicherzustellen und das Risiko einer Fehlfunktion zu minimieren.



Haftungsausschluss

Dieser Sicherheitsleitfaden dient ausschließlich allgemeinen Informationszwecken. Der Betreiber ist allein verantwortlich für die Einhaltung der örtlichen Gesetze, Vorschriften und Sicherheitsstandards. Yarbo lehnt jede Haftung für Verletzungen, Schäden oder Verluste ab, die durch unsachgemäßen Gebrauch, Nichtbeachtung dieser Anweisungen oder Nichteinhaltung der geltenden örtlichen Gesetze und Vorschriften entstehen.

2. Inhalt der Verpackung Einführung

2.1 Laubbläser-Verpackung

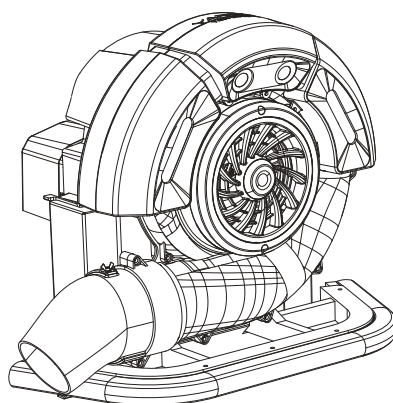

Laubbläser

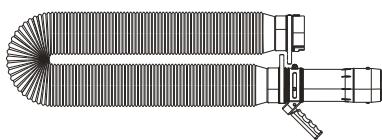

Handgeführtes flexibles Laubbläser-Rohr



Verbindungsschlauch



Düse



Yarbo Laubbläser
Bedienungsanleitung



x2

Y-förmiger Daumen
Schraubenbolze



x2

Gummiblasdüse



x2

T-förmiger Daumen
Schraubenbolzen

2. Inhalt der Verpackung Einführung

2.2 Produktübersicht

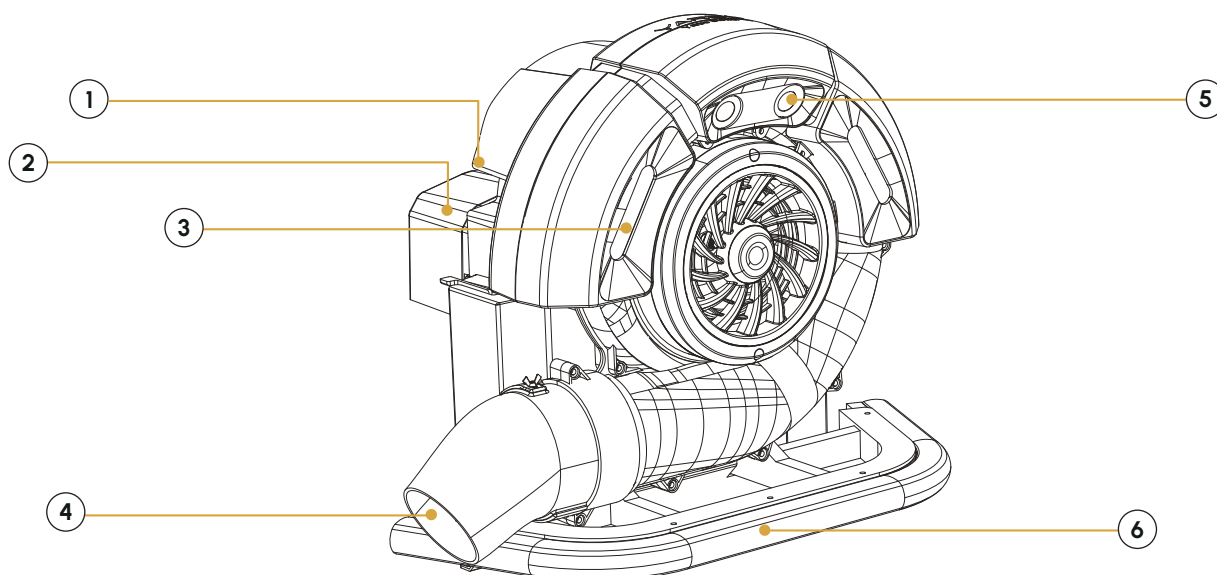

① Hebegriff

② Gummiablage für Modulanschluss

③ Frontleuchte

④ Düse

⑤ Front-Binokular-Kamera Stoßstange

⑥ Stoßstange

3. Installationsanleitung

3.1 Montage des Laubblägers

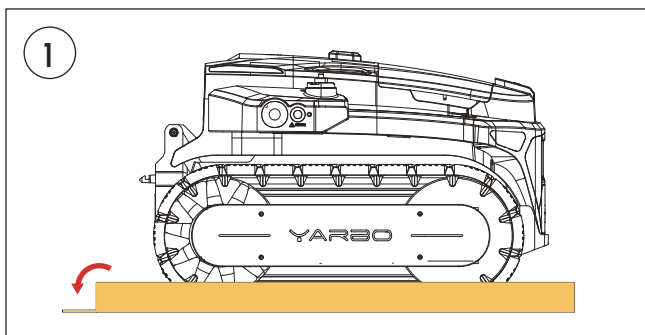

Schneiden Sie die Verpackung entlang der Schnitlinie am Boden auf.

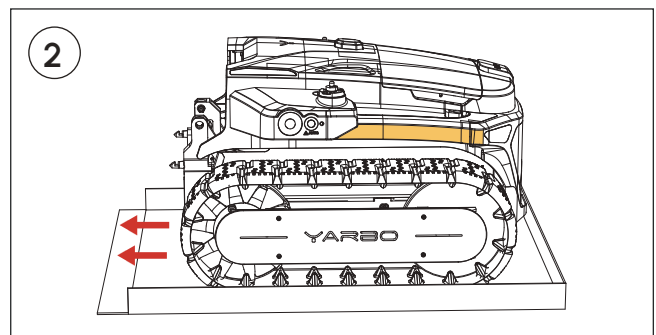

Fassen Sie die Hebegriffe des Yarbo Core und **schieben Sie** den Yarbo Core aus der Verpackungsschachtel heraus.

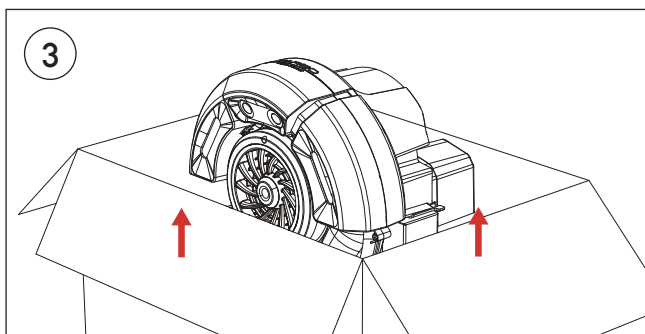

Heben Sie das Laubbläser-Modul vorsichtig aus der Verpackung, indem Sie es an den beiden seitlichen Hebegriffen anfassen.

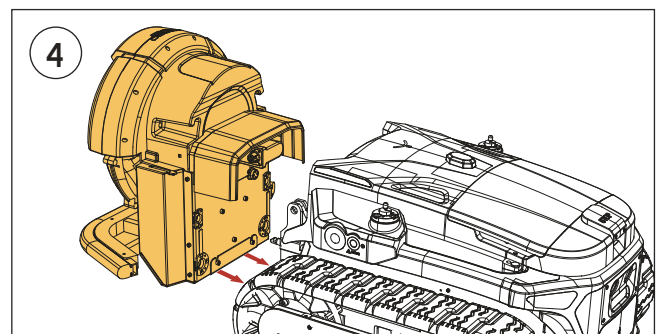

Ziehen Sie das Laubbläser-Modul an den beiden seitlichen Hebegriffen in Richtung Yarbo Core, sodass die beiden Teile nahe genug beieinander liegen, um das Kabel anzuschließen.

3. Installationsanleitung

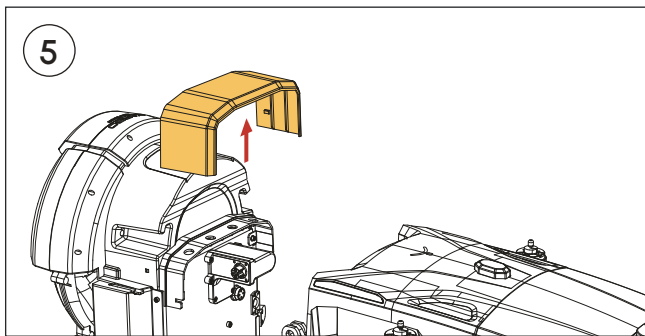

Entfernen Sie die Gummiabdeckung am Anschlussstück des Laubbläsers.

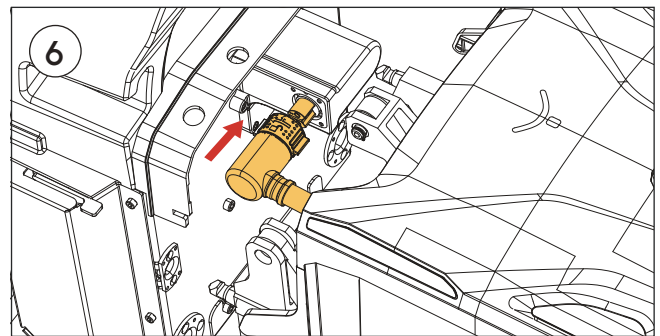

Suchen Sie das Verbindungskabel vom Yarbo Core. **Stecken Sie** das Kabel vorsichtig in den Anschluss am Laubbläsers und achten Sie darauf, dass es richtig ausgerichtet und sicher verbunden ist.

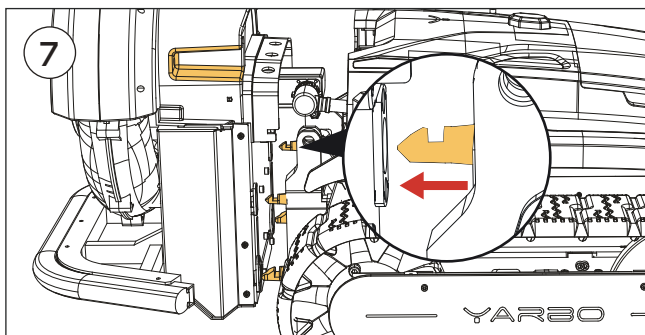

Suchen Sie die Wellen und Bohrungen im Yarbo Core und im Laubbläser und richten Sie die beiden Teile aus.

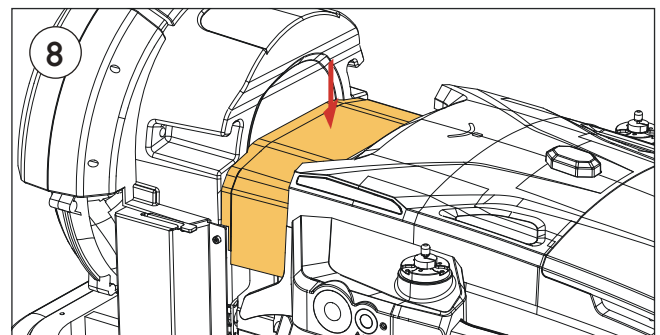

Suchen Sie die mitgelieferte Gummi-Anschlussabdeckung und bringen Sie sie am Anschlussstück des Laubbläsers an.

3. Installationsanleitung

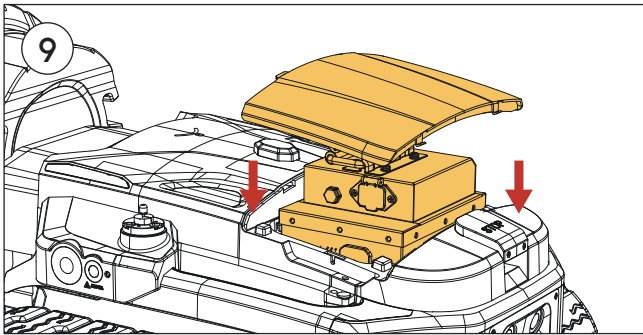

Öffnen Sie die Batterieabdeckung und **legen Sie** die Batterie in das Batteriefach ein.

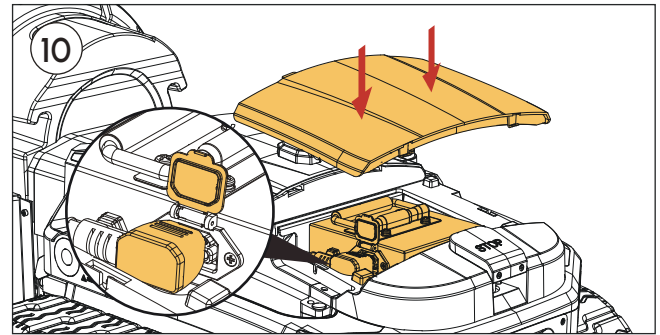

Öffnen Sie die Anschlussabdeckung und stecken Sie das Stromanschlusskabel in den Akkuanschluss. Setzen Sie die Batterieabdeckung wieder auf.

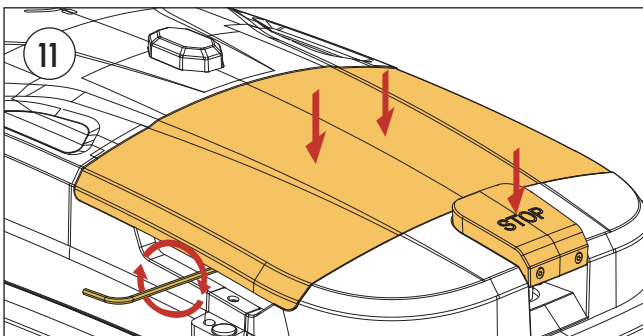

Schrauben Sie die Diebstahlsicherungsschrauben der Batterieabdeckung auf beiden Seiten mit dem im Lieferumfang enthaltenen Batterieabdeckungs-Schraubenschlüssel **fest**. Drücken Sie die Not-Aus-Taste.

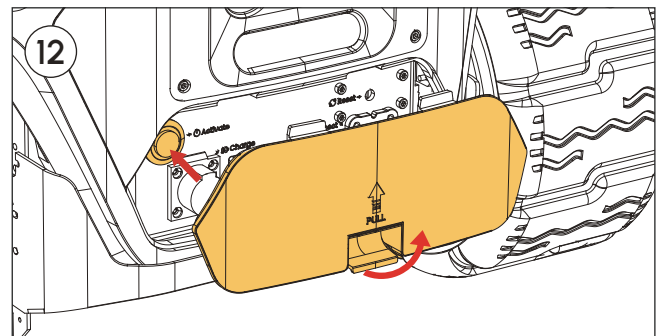

Entfernen Sie die hintere Abdeckung. **Drücken Sie die Power-Taste**, um Yarbo einzuschalten. **Bringen Sie** die hintere Abdeckung wieder an.

3. Installationsanleitung

3.1.1 Umschalten auf flexibles Handblasrohr (optional)

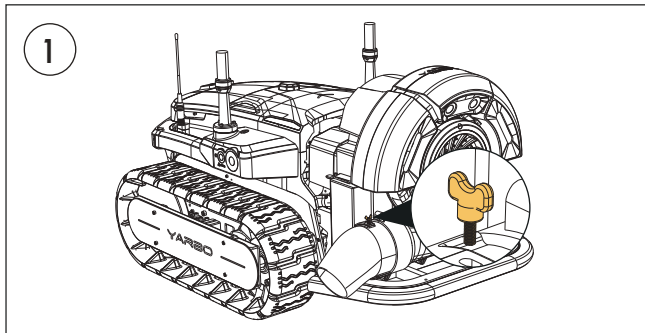

Lösen Sie die Y-förmige Rändelschraube von Hand und **bewahren Sie** die Schraube sicher auf.

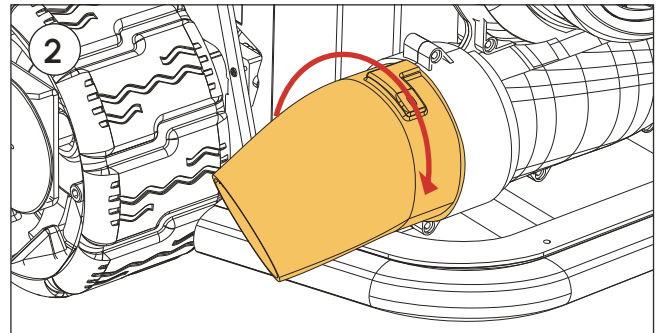

Drehen Sie die Gummi-Laubbläser-Düse und **richten Sie** den gelben Pfeil auf den L-förmigen Abschnitt **aus**.

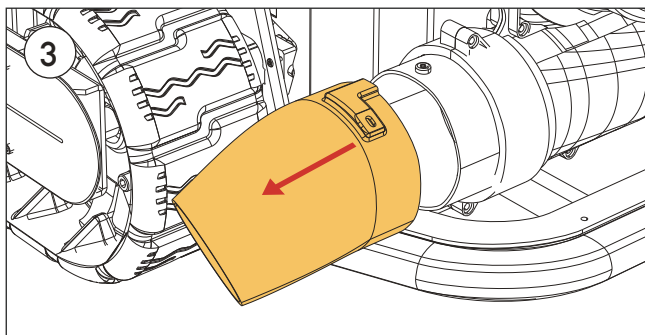

Entfernen Sie die Gummi-Blasdüse.

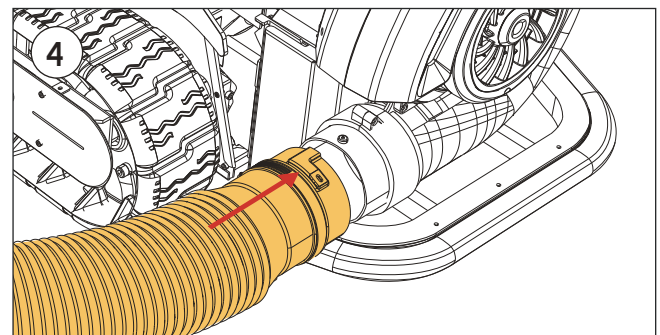

Suchen Sie den flexiblen Handblasrohr in der Verpackung. **Richten Sie** den gelben Pfeil am Maschinenende des flexiblen Handblasrohrs auf die Öffnung **aus**. **Drücken Sie** das Rohr in Position.

3. Installationsanleitung

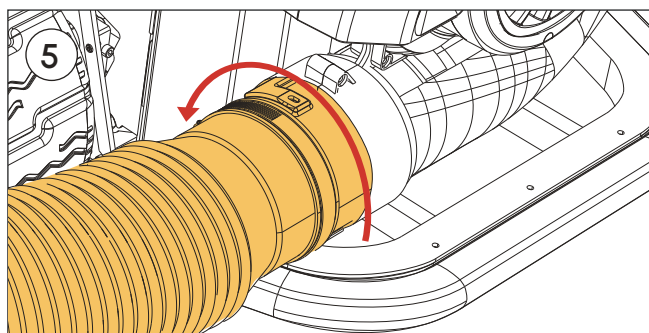

Drehen Sie das flexible HandLaubbläserrohr, bis die beiden Löcher übereinander liegen.

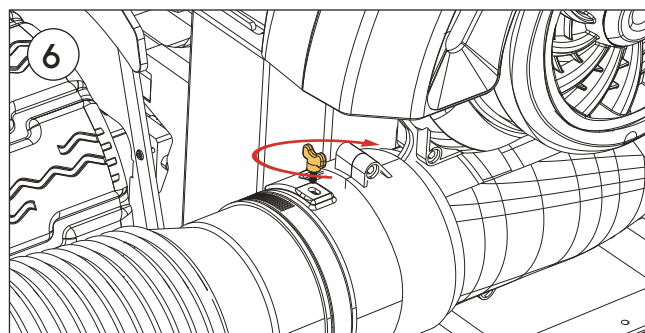

Suchen Sie die Y-förmige Rändelschraube. Drehen Sie die Schraube von Hand fest.

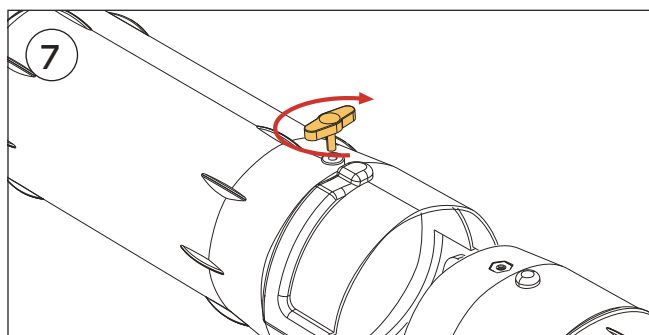

Suchen Sie das Verbindungsrohr in der Verpackung. **Lösen Sie** die T-förmige Rändelschraube und **bewahren Sie** bewahren Sie die Schraube sicher **auf**.

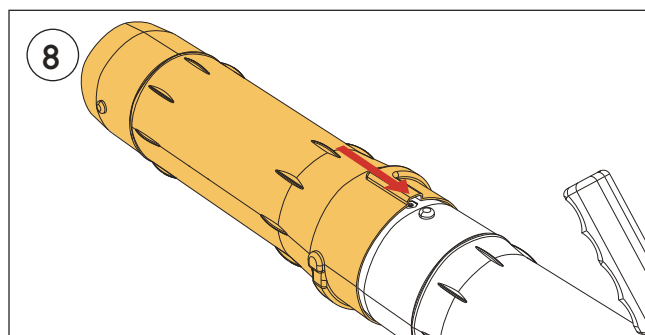

Richten Sie den gelben Pfeil am Steuerungsende des flexiblen HandLaubbläserrohres auf den L-förmigen Abschnitt am Verbindungsrohr **aus**.

Drücken Sie das Verbindungsrohr in seine Position.

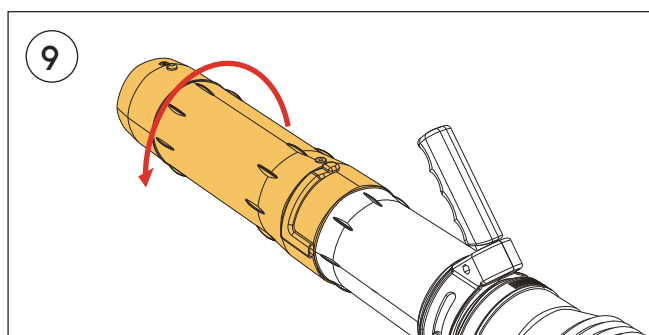

Drehen Sie das Verbindungsrohr, bis die beiden gelben Pfeile ausgerichtet sind.

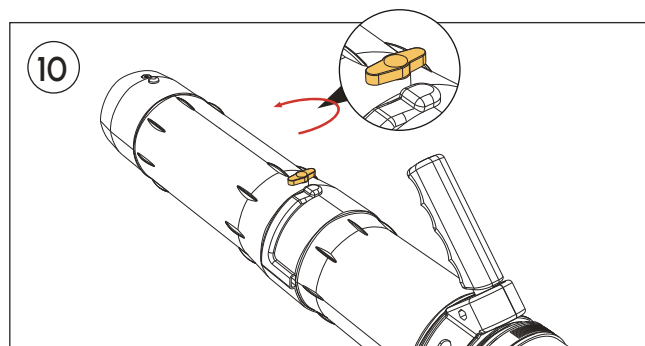

Suchen Sie die T-förmigen Rändelschrauben und **schrauben Sie sie fest**.

3. Installationsanleitung

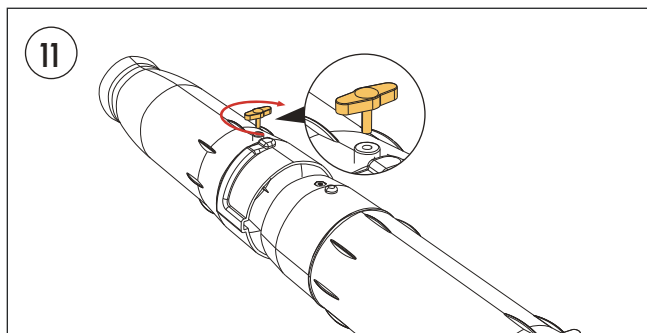

Suchen Sie die konische Düse des Laubblägers in der Verpackung. **Lösen Sie** die T-förmige Rändelschraube und **bewahren Sie** sie sicher auf.

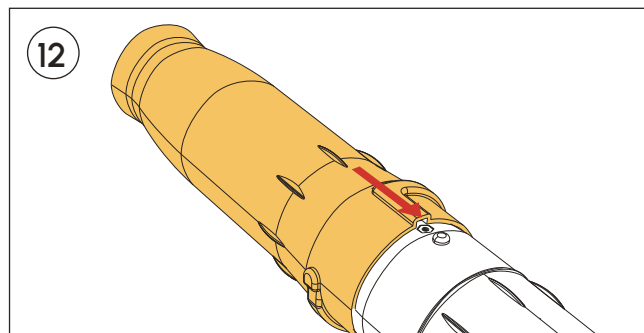

Richten Sie den gelben Pfeil auf dem Verbindungsrohr auf den L-förmigen Abschnitt der konischen Düse des Laubblägers aus. **Drücken Sie** die konische Düse des Laubblägers an ihren Platz.

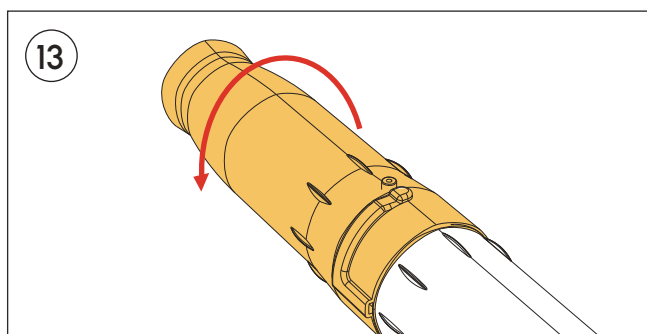

Drehen Sie die konische Düse des Laubblägers, bis die beiden gelben Pfeile ausgerichtet sind.

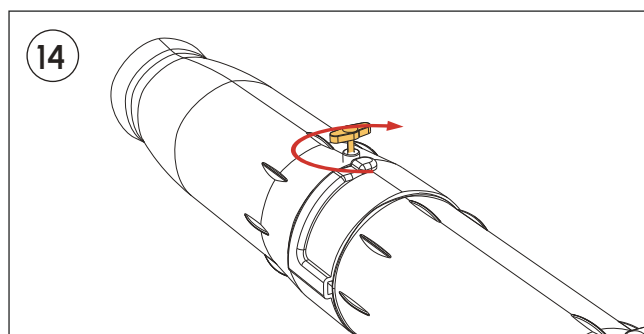

Suchen Sie die T-förmige Rändelschraube und **schrauben Sie** sie **fest**.



HINWEIS

- Dieses Gerät kann von Kindern ab 8 Jahren und Personen mit eingeschränkten körperlichen, sensorischen oder geistigen Fähigkeiten oder mangelnder Erfahrung und Kenntnis verwendet werden, wenn sie beaufsichtigt werden oder eine Einweisung in die sichere Verwendung des Geräts erhalten haben und die damit verbundenen Gefahren verstehen
- Kinder dürfen nicht mit dem Gerät spielen.
- Die Reinigung und Wartung durch den Benutzer darf nicht von Kindern ohne Aufsicht durchgeführt werden.



WARNUNG

- Verwenden Sie zum Aufladen des Akkus ausschließlich das mit diesem Gerät mitgelieferte abnehmbare Netzteil.

3.2 Yarbo-App installieren

Mit der Yarbo-App können Sie Yarbo einrichten, verwalten und steuern. Mit ihren beeindruckenden Funktionen können Sie ganz einfach Arbeitspläne erstellen, mehrere Arbeitsbereiche und Sperrzonen definieren und den Betriebsstatus von Yarbo überwachen. Darüber hinaus können Sie über die App die neuesten Firmware-Updates erhalten und auf Bedienungsanleitungen, Video-Tutorials, FAQs und vieles mehr zugreifen.

Befolgen Sie diese einfachen Schritte, um die Yarbo-App zu installieren und einzurichten:

- ① Download the Yarbo App by scanning the QR code below or searching on the app store.
- ② After installation, log in to your Yarbo account. If you don't have one, please register.
- ③ Follow the steps of the first-time user guide on the app. If there are few steps that are hard to understand, please refer to the app section of this user manual.

*Note: Once a device is associated with a Yarbo account, it cannot be linked to a new account. However, you can invite others to use your Yarbo through Yarbo Sharing in the app.

iOS



Android





4. Funktionen der Yarbo-App

Bevor Sie die Yarbo-App verwenden, empfehlen wir Ihnen, sich einen Moment Zeit zu nehmen, um diese Bedienungsanleitung durchzulesen. Die App spielt eine wichtige Rolle bei der Bedienung Ihres Yarbo-Geräts. Daher ist es für eine reibungslose Nutzung unerlässlich, dass Sie sich mit den Funktionen und der Funktionsweise der App vertraut machen. Wenn Sie die App noch nicht heruntergeladen haben, lesen Sie bitte Abschnitt 3.2.

4.1 Funktionsübersicht der App

1. Kartierung

Die Kartierungsfunktion ist darauf zugeschnitten, dass Benutzer eine detaillierte Karte des Bereichs erstellen können, in dem Yarbo eingesetzt werden soll. Normalerweise umfasst eine Karte die Ladestation, Wege, Arbeitsbereiche und Sperrzonen. Mit Hilfe der Karte kann Yarbo seine Route mithilfe eines intelligenten Algorithmus planen und den Arbeitsplan entsprechend dem persönlichen Zeitplan ausführen. Das bereitgestellte Bild dient als Beispiel für die Karte und zeigt zwei festgelegte Arbeitsbereiche, eine Sperrzone, zwei Wege und eine Ladestation.

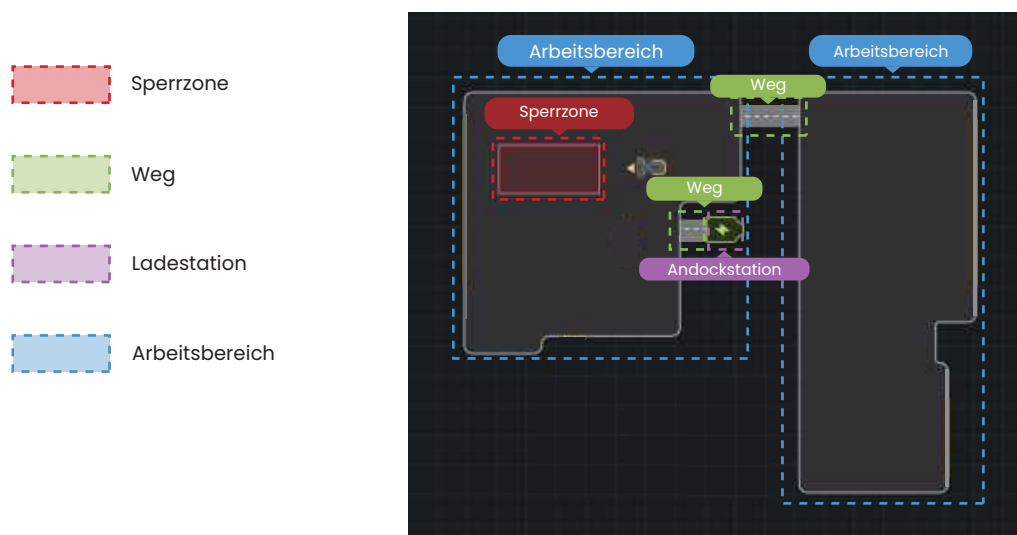

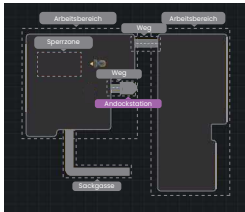

① Die Ladestation erfüllt zwei Zwecke:

1. Ladestation – Auf der Karte durch ein grünes Batteriesymbol gekennzeichnet.
2. Ausgangspunkt des Arbeitsplans – Der festgelegte Ort, an dem Yarbo seine Aufgaben beginnt. Wenn Sie die Ladestation verschieben müssen, aktualisieren Sie ihre Position auf der Karte, indem Sie auf der Seite „Yarbo-Einstellungen“ auf „Ladestation neu installieren“ klicken.

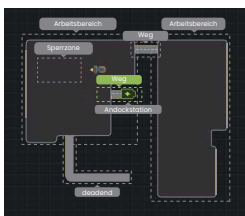

② Weg:

Ein Weg ist als schmale Spur konzipiert, die zwei Elemente miteinander verbindet. Ein Weg kann die Ladestation und den Arbeitsbereich verbinden. Gleichzeitig kann er auch zwei Arbeitsbereiche verbinden, die auf der Karte dargestellt sind.

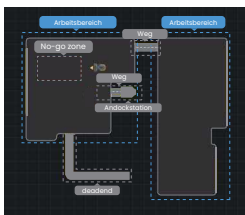

③ Arbeitsbereich:

Der Arbeitsbereich bezieht sich auf eine umschlossene Zone, in der Yarbo seine Aufgaben ausführt. Während die gesamte Karte mindestens einen Arbeitsbereich erfordert, der mit der Ladestation verbunden ist, können zusätzliche Arbeitsbereiche hinzugefügt und über Wege verbunden werden. Um einen Arbeitsbereich zu definieren, fahren Sie Yarbo einfach entlang der gewünschten Begrenzung – das System erkennt automatisch die Grenze und übernimmt die gesamte Navigation. Jeder Arbeitsbereich muss für einen ordnungsgemäßen Betrieb eine vollständig geschlossene Begrenzung aufweisen.

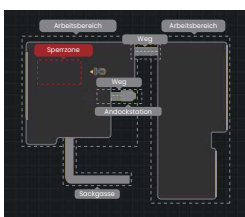

④ Sperrzone:

Die „Sperrzone“ bezeichnet abgeschlossene Bereiche innerhalb des Arbeitsbereichs, in die Yarbo nicht befahren werden soll. Typischerweise gehören dazu der Swimmingpool, Blumenbeete, Sperrzonen und größere Hindernisse, die den normalen Betrieb von Yarbo behindern könnten. Obwohl Yarbo Hindernisse erkennen und umfahren kann, spart das vorherige Festlegen der Sperrzone Zeit beim Betrieb.

4. Yarbo APP Features

2. Arbeitsplan

Die Funktion „Arbeitsplan“ hilft Ihnen, Aufgaben zu planen und auszuführen. Jeder Arbeitsplan kann durch Auswahl eines oder mehrerer Elemente auf der Karte individuell angepasst werden. Mit anderen Worten: Benutzer können verschiedene Arbeitspläne erstellen, die unterschiedliche Elemente auf derselben Karte enthalten. Der Zweck der Erstellung verschiedener Arbeitspläne besteht darin, sicherzustellen, dass verschiedene Elemente unterschiedliche Arbeitspläne haben können.



5. Anweisungen für den physischen Fernbedienung

5. Anweisungen für die Fernbedienung

Der physische Fernbedienung ist eine alternative Methode zur Steuerung von Yarbo. In diesem Abschnitt finden Sie grundlegende Anweisungen zur Bedienung von Yarbo mit dem physischen Fernbedienung.

5.1 Einführung in die Tastenbelegung:

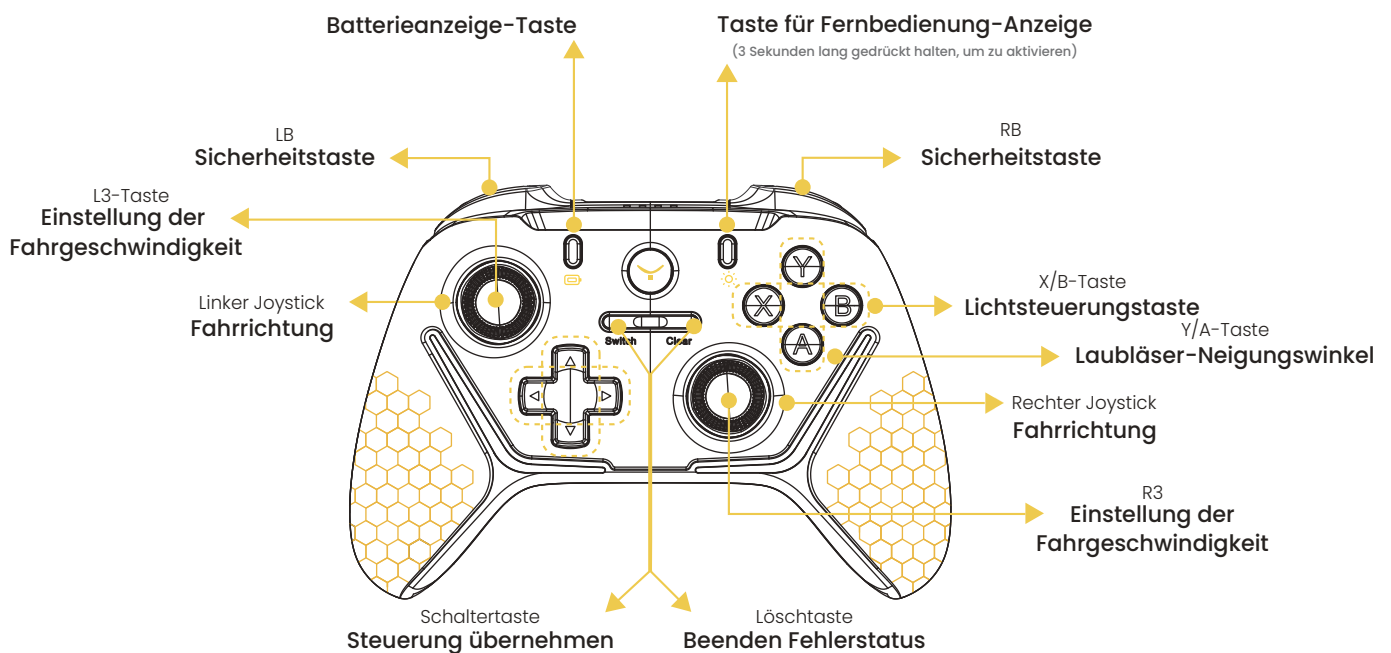

WARNUN

- Betreiben Sie Yarbo NICHT, wenn der Controller einer Umgebungstemperatur von mehr als 45 °C oder weniger als -25 °C ausgesetzt ist.

5. Anweisungen für den physischen Fernbedienung

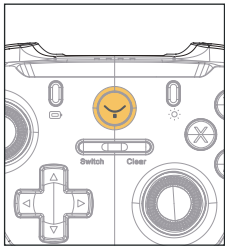

Yarbo-Logo-Taste:

Mit der Logo-Taste kann der Fernbedienung ein- und ausgeschaltet werden. Um den Fernbedienung einzuschalten, drücken Sie die Logo-Taste kurz für 1 Sekunde. Um ihn auszuschalten, drücken Sie die Logo-Taste für 3 Sekunden. Wenn der Fernbedienung nicht verwendet wird, schaltet er sich nach 5 Minuten automatisch aus.

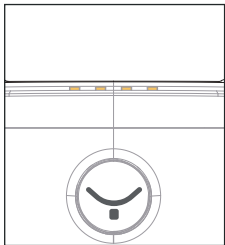

Batteriestand:

Drücken Sie die Batterieanzeigetaste (siehe Abbildung auf der nächsten Seite), um den Batteriestand des Controllers zu überprüfen. Die vier LED-Leuchten oben auf dem Fernbedienung zeigen den Batteriestatus an.

	Leuchtet die LED 1 dauerhaft, liegt der Batteriestand zwischen 1 % und 25 %.
	Die Leuchten 1 und 2 leuchten weiterhin, was bedeutet, dass der Batteriestand zwischen 26 % und 50 % liegt.
	Wenn die Lichter 1, 2 und 3 leuchten, liegt der Akkustand zwischen 51 % und 75 %.
	Alle Lichter (1, 2, 3 und 4) leuchten weiterhin, was bedeutet, dass der Akkustand der Fernbedienung zwischen 76 % und 100 % liegt.

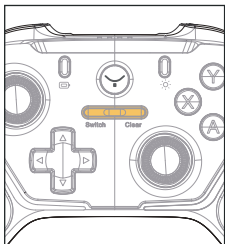

Schalter- und Löschtaste:

Halten Sie die Schalt-Taste 2 Sekunden lang gedrückt, um die Steuerungsberechtigung zu übernehmen. Sobald der physische Fernbedienung die Berechtigung erhalten hat, können die Benutzer den Core bedienen. Drücken Sie kurz auf den Schalter oder die Löschtaste, um den Fehlermodus zu verlassen. Wenn Yarbo auf Gefahren stößt oder an Hindernissen hängen bleibt, stoppt es und wechselt in den Fehlermodus. Nachdem die Gefahren beseitigt sind, drücken Sie die Start- oder Löschtaste, um den Fehlermodus zu verlassen.

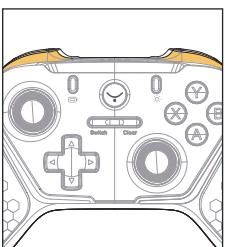

LB & RB (Sicherheitstaste):

LB & RB sind als Sicherheitstasten konzipiert, was bedeutet, dass eine der Tasten während der meisten Vorgänge, die zu gefährlichen Ergebnissen führen können, gedrückt gehalten werden muss. Mit Ausnahme der X/A/B/Y-Tasten und D-Pads müssen alle anderen Funktionstasten zusammen mit der Sicherheitstaste gedrückt werden, um ihre jeweiligen Funktionen auszuführen.

Halten Sie die RB-Taste gedrückt, wenn Sie den Rover bedienen

5. Anweisungen für den physischen Fernbedienung



Linker Joystick und rechter Joystick:

Diese beiden Joysticks steuern die Bewegungsrichtung und Geschwindigkeit des Roboters. Drücken Sie den Sicherheitsknopf RB und drehen Sie den Stick, um die Bewegung von Yarbo in jede beliebige Richtung zu steuern. Drücken Sie den linken und rechten Stick senkrecht nach unten, um zwischen zwei Geschwindigkeitsstufen (L3-, R3-Taste) zu wechseln.

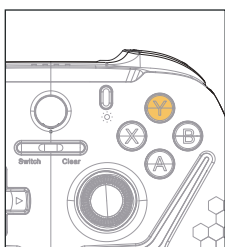

Y-Taste:

Diese Taste neigt das Modul nach oben. Halten Sie die Taste gedrückt, um die Neigung kontinuierlich zu erhöhen, bis die höchste Position erreicht ist. Lassen Sie die Taste los, um im aktuellen Winkel anzuhalten.

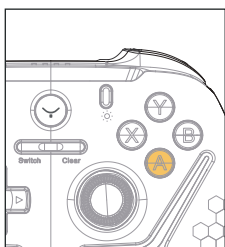

A-Taste:

Mit dieser Taste neigen Sie das Modul nach unten. Halten Sie die Taste gedrückt, um die Neigung kontinuierlich zu verringern, bis die niedrigste Position erreicht ist. Lassen Sie die Taste los, um die Neigung im aktuellen Winkel zu fixieren.

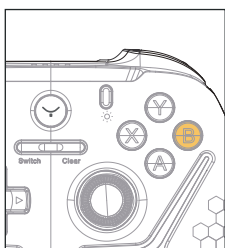

Taste B:

Drücken Sie diese Taste, um die Frontbeleuchtung ein- und auszuschalten (Standardeinstellung ist „Ein“).

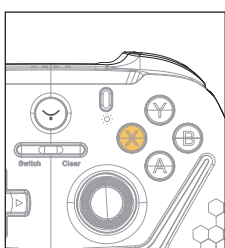

X-Taste:

Drücken Sie diese Taste, um alle Lichter ein- und auszuschalten (Standardeinstellung ist „Ein“).

5. Anweisungen für den physischen Fernbedienung

5.2 Anschließen des Yarbo-Controllers

5.2.1 Anschließen des physischen Controllers an Yarbo

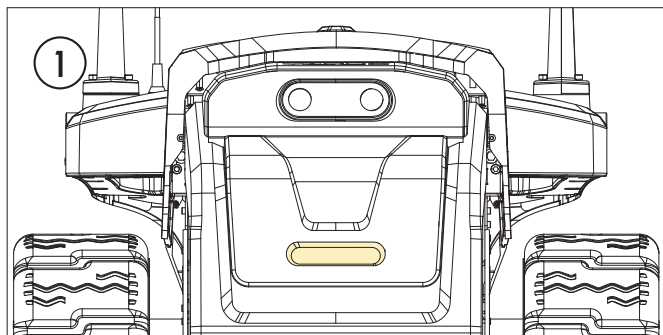

Vergewissern Sie sich vor dem Fortfahren, dass Yarbo eingeschaltet ist. Ein durchgehend weißes Licht an Yarbo (wie in der Abbildung

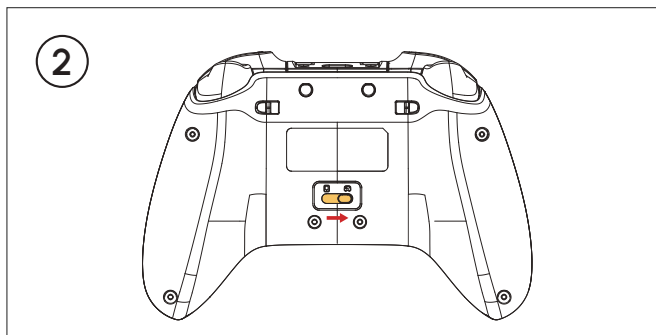

oben gezeigt) zeigt an, dass Yarbo eingeschaltet und für die Fernbedienung-Einrichtung bereit ist. Schieben Sie den Schalter nach rechts, um den Fernbedienung-Modus aufzurufen.

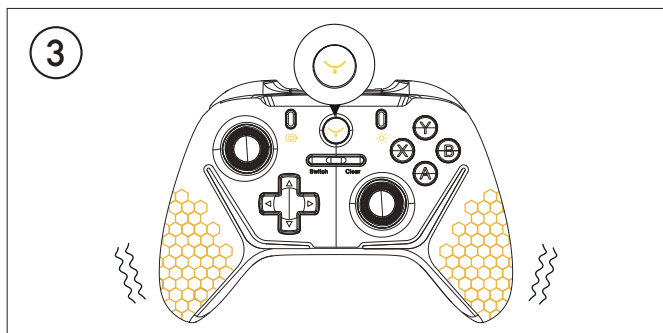

Drücken Sie kurz auf die Yarbo-Logo-Taste, um den physischen Fernbedienung einzuschalten.



Beobachten Sie die LED-Anzeige oben auf dem Yarbo-Fernbedienung. Ein dauerhaft leuchtendes gelbes Licht bedeutet, dass der Fernbedienung erfolgreich verbunden wurde.



Um die Steuerung des physischen Controllers zu übernehmen, halten Sie die Switch-Taste 2–3 Sekunden lang gedrückt. Sobald die Steuerung übernommen wurde, können Sie mit der Bedienung von Yarbo beginnen.

5. Anweisungen für den physischen Fernbedienung

5.2.2 Wenn der Fernbedienung keine Verbindung herstellt

Wenn der Fernbedienung keine Verbindung herstellen kann, führen Sie bitte die folgenden Schritte zum Koppeln durch:



Halten Sie die Logo-Taste auf dem Fernbedienung 3 Sekunden lang gedrückt, bis die LED-Anzeige oben auf dem Fernbedienung gelb zu blinken beginnt.

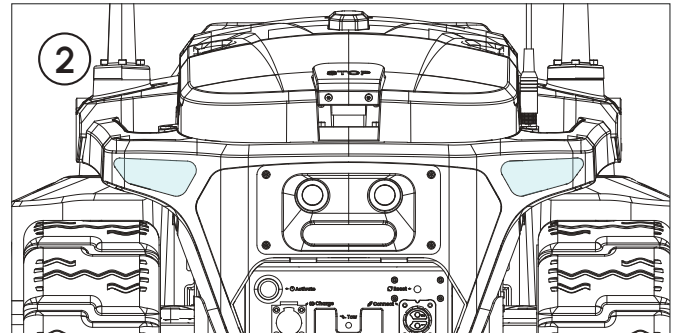

Halten Sie die Power-Taste an Yarbo etwa 3 Sekunden lang gedrückt. Das Rücklicht leuchtet zunächst rot und blinkt dann einmal blau, um anzuzeigen, dass der Pairing-Modus aktiviert wurde.



Warten Sie etwa 10 Sekunden. Sobald der Fernbedienung erfolgreich verbunden ist, leuchtet die LED-Anzeige oben dauerhaft gelb.

5. Anweisungen für den physischen Fernbedienung

5.2.3 Physischen Fernbedienung mit Mobiltelefon verbinden

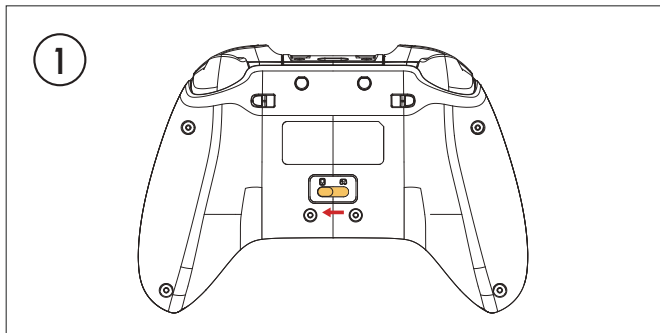

1 Schieben Sie den Schalter nach links, um den Telefonmodus aufzurufen.



2 Fernbedienung eingeschaltet ist. Halten Sie die Taste etwa 5 Sekunden lang gedrückt, um den Fernbedienung zu starten und mit dem Telefon zu koppeln, wenn der Fernbedienung ausgeschaltet ist.

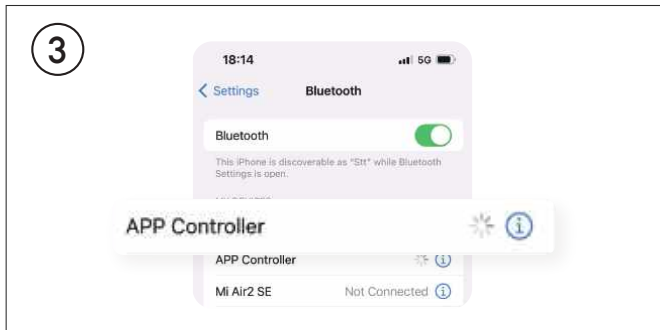

3 Öffnen Sie die Telefoneinstellungen und aktivieren Sie Bluetooth. Klicken Sie auf „APP Fernbedienung“, um den physischen Yarbo-Fernbedienung zu koppeln.



4 Beobachten Sie die LED-Anzeige oben auf dem Yarbo-Fernbedienung. Wenn die linke gelbe Anzeige konstant leuchtet, ist eine Verbindung mit dem Telefon hergestellt.

5.3 Installationsanleitung für den Yarbo Fernbedienung-Halter

Mit der Fernbedienung-Halterung können Benutzer ihr Telefon bequem befestigen, um die Kamera in Echtzeit zu betrachten, während sie den physischen Fernbedienung verwenden, um den Core von überall auf der Welt aus zu bedienen.

5. Anweisungen für den physischen Fernbedienung

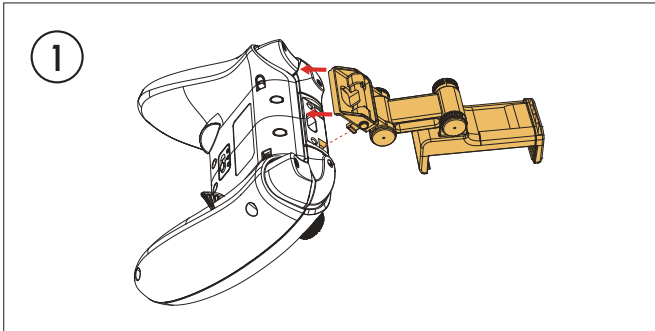

Suchen Sie den physischen Fernbedienung-Halter, der im Yarbo Core-Paket enthalten ist, und suchen Sie die Seitentaste am Halter.

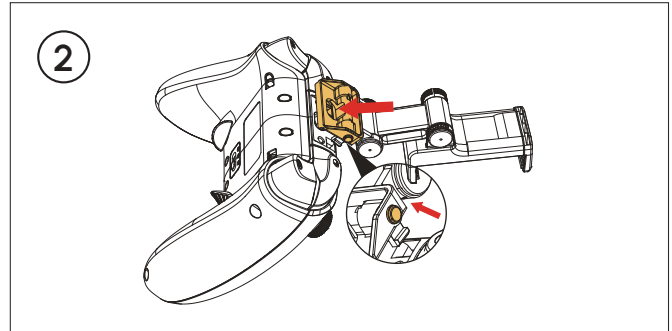

Suchen Sie die Schäfte und Löcher und drücken Sie die Knöpfe auf beiden Seiten des Halters und dann den mittleren Teil, wie in der Abbildung gezeigt.

WARNUN

- Bewahren Sie den Controller niemals in Reichweite von Kindern auf.
- Lassen Sie niemals unbefugte oder ungeschulte Personen den Controller verwenden.

VORSIC

- Setzen Sie den Controller NICHT über einen längeren Zeitraum Temperaturen unter dem Gefrierpunkt aus.
- Verschütten Sie KEIN Wasser oder Schnee auf der Oberfläche des Controllers. Wenn Wasser oder Schnee mit dem Controller in Kontakt kommt, wischen Sie ihn sofort ab.

HINWEI

- Bitte beachten Sie, dass Schäden oder Fehlfunktionen, die durch unsachgemäßen Gebrauch des Controllers verursacht werden, nicht von der Garantie abgedeckt sind.

5. Anweisungen für den physischen Fernbedienung

5.4 LED-Anzeige Beschreibung

Yarbo-Verbindungsmodus

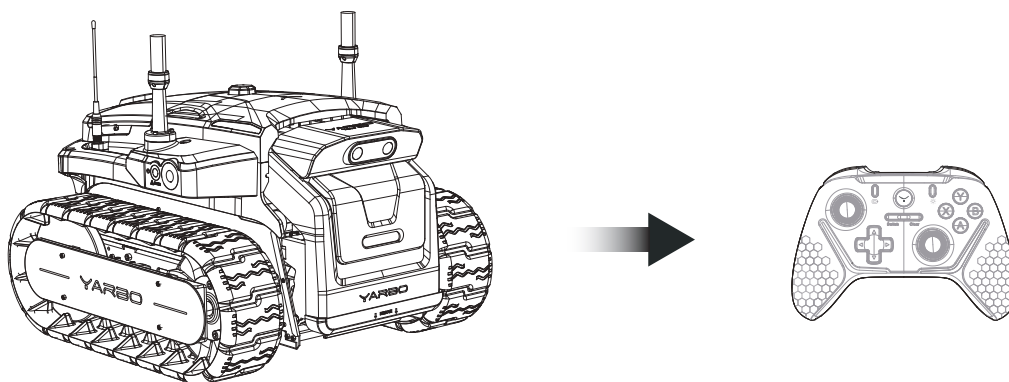



LED-Anzeige	Beschreibung
Zwei Leuchten leuchten dauerhaft 	Fernbedienung und Yarbo sind erfolgreich verbunden
Zwei Lichter blinken langsam 	Fernbedienung verbindet sich mit dem Yarbo
Zwei Lichter blinken schnell 	Starten Sie die Kopplung des Controllers mit dem Yarbo

5. Anweisungen für den physischen Fernbedienung

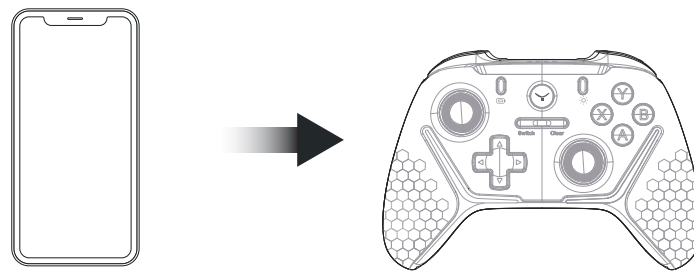
Telefonverbindungsmodus



LED-Anzeige	Beschreibung
Eine Leuchte leuchtet dauerhaft 	App und Fernbedienung sind erfolgreich verbunden
Ein Licht blinkt langsam 	Der Fernbedienung verbindet sich mit der App
Eine Leuchte 	Einrichten der Kopplung des Controllers mit der App

Zusätzliche Hinweise

Während des Ladevorgangs blinken vier Lichter, bis der Akku vollständig geladen ist.
 Zwei blinkende Lichter zeigen an, dass der Akkustand während des Gebrauchs niedrig ist.



6. Wartungsanleitung

6.1 Vor der Durchführung von Wartungsarbeiten

WARNUNG

- Bitte tragen Sie bei der Durchführung der folgenden Wartungsarbeiten keine offenen Schuhe und gehen Sie nicht barfuß.
- Verwenden Sie immer geeignete persönliche Schutzausrüstung (PSA). Tragen Sie bei der Durchführung von Wartungsarbeiten oder bei Bedarf Schutzhandschuhe und eine Schutzbrille.
- Stellen Sie sicher, dass Yarbo ausgeschaltet ist, und trennen Sie die Batterie, wenn Sie die folgenden Wartungsarbeiten durchführen.

Trennen der Batterie von Yarbo

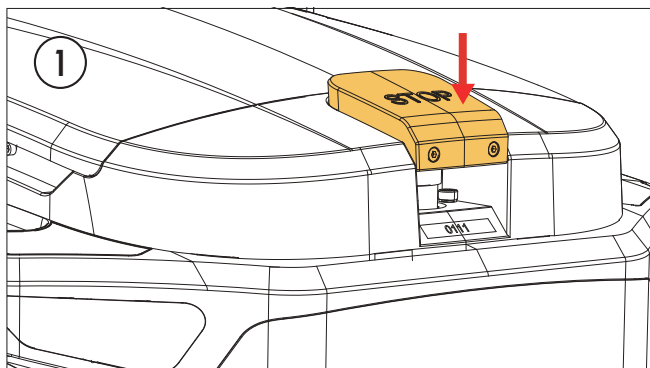

Drücken Sie zuerst den Not-Aus-Knopf und schalten Sie dann den Yarbo Core über die App aus.

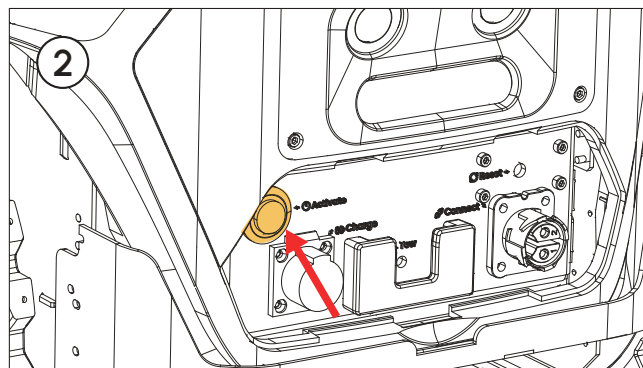

Vergewissern Sie sich, dass Yarbo ausgeschaltet ist, indem Sie überprüfen, ob alle Lichter ausgeschaltet sind. Ausführliche Anweisungen zum Ausschalten des Geräts finden Sie in der Yarbo-App.

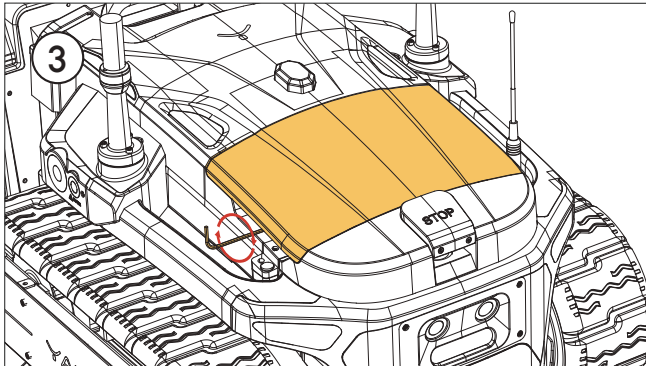

Lösen Sie die Schrauben an der Seite der Batterieabdeckung.

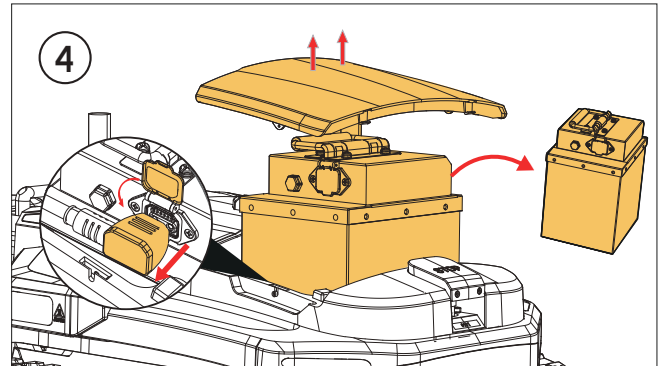

Nehmen Sie den Batteriefachdeckel ab und ziehen Sie das Kabel zwischen Yarbo und Akku. Entfernen Sie den Akku und bewahren Sie ihn sicher auf.

6.2 Reinigung des Yarbo-Cores

Bitte vermeiden Sie die Verwendung von Lösungsmitteln oder großen Mengen an Flüssigkeit auf Kunststoffkomponenten, da handelsübliche Lösungsmittel das Aussehen und die Integrität Ihres Yarbo beeinträchtigen können. Verwenden Sie stattdessen ein sauberes, weiches Tuch oder eine Bürste, um Schmutz, Schlamm und andere Partikel zu entfernen. Bitte vermeiden Sie die Verwendung von Hochdruckreinigern oder anderen Hochdruckreinigungsmethoden zur Reinigung des Yarbo-Cores.

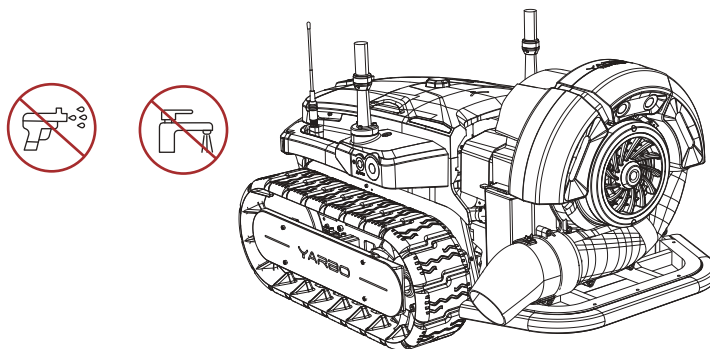

WARNUNG

- Sind die Kameras zur Hindernisvermeidung verdeckt, verschmutzt oder ist das Bild unklar, kann der visuelle Algorithmus möglicherweise nicht korrekt arbeiten. Reinigen Sie die Kameras regelmäßig mit einem weichen, trockenen Tuch, um eine optimale Sicht zu gewährleisten.
- Schützen Sie den Stromanschluss am Yarbo vor Flüssigkeiten und Feuchtigkeit. Der Anschluss darf nicht nass werden.
- Setzen Sie die Schutzkappen am Stromanschluss und am Modulanschluss stets auf, wenn die Anschlüsse nicht in Gebrauch sind. Dies schützt vor Staub, Feuchtigkeit/Wasser sowie versehentlichem Kontakt.

6. Wartungsanleitung

6.3 Auftragen von Fett auf die Ketten

Es ist wichtig, die Ketten regelmäßig zu schmieren, um eine reibungslose Drehung des Antriebsrads und der Laufräder zu gewährleisten. Dies ist besonders im ersten Jahr der Nutzung der Maschine wichtig. Mit der Zeit kann sich das Schmierfett zersetzen und abnehmen, sodass regelmäßiges Nachfüllen unerlässlich ist. Wir empfehlen, während der gesamten Schneesaison alle zwei Wochen Fett aufzutragen. Es sind zwar verschiedene Fettarten geeignet, wir empfehlen jedoch die Verwendung von Hochvakuumfett für eine optimale Leistung. Nachfolgend sind Situationen aufgeführt, in denen eine sofortige Fettung erforderlich ist.

- **Bewegungsbeeinträchtigung:** Wenn Sie das Gefühl haben, dass Ihr Yarbo seit einiger Zeit nicht mehr geschmiert wurde und seine Bewegung dadurch beeinträchtigt sein könnte.
- **Lauter Betrieb:** Ungewöhnliche Geräusche aus den Ketten deuten auf mögliche Reibung oder Verschleiß hin. Das Auftragen von Fett kann helfen, diese Geräusche zu reduzieren, indem es die beweglichen Teile schmiert und die Reibung verringert.
- **Lösen der Ketten:** Wenn Sie bei der Inspektion feststellen, dass sich die Ketten vom Hauptkörper lösen, kann dies an einer unzureichenden Schmierung liegen. Das Schmieren der Ketten kann dazu beitragen, eine sichere Verbindung zwischen den Ketten und dem Hauptkörper der Maschine aufrechtzuerhalten.



HINWEIS

- Verschmutzungen oder Schlamm auf den Gummiketten können die Fahrleistung von Yarbo beeinträchtigen. Um eine optimale Leistung zu gewährleisten, sollten Sie die Gummiketten regelmäßig von Verschmutzungen und Schlamm reinigen.

6.4 Aktualisieren der Firmware

Die Gewährleistung einer optimalen Leistung von Yarbo auf Hardware-Ebene ist von entscheidender Bedeutung, aber ebenso wichtig ist es, die Firmware auf dem neuesten Stand zu halten. Regelmäßige Benachrichtigungen zu Firmware-Updates werden über die Yarbo-App bereitgestellt. Wir empfehlen dringend, die in die Yarbo-App integrierte Over-The-Air-Technologie (OTA) zu nutzen, um die Firmware zu aktualisieren, sobald neue Versionen veröffentlicht werden. Diese Updates verbessern kontinuierlich die Leistungsfähigkeit des Produkts.

Bevor Sie mit der Aktualisierung der Firmware fortfahren, stellen Sie bitte sicher, dass die folgenden Bedingungen erfüllt sind:

- ① Intalling Anti-slip Studs Der Akkustand beträgt mindestens 30 %.
- ② Das Rechenzentrum ist mit dem Internet verbunden.
- ③ Es sind keine Arbeitspläne für die nächste Stunde aktiv, um Unterbrechungen während des Aktualisierungsvorgangs zu vermeiden.

6.5 Optimale Leistung der Batterie

Längere Zeiträume der Inaktivität können die Leistung des Akkus erheblich beeinträchtigen. Um diese Verschlechterung zu minimieren, ist es wichtig, den Akku nicht länger als drei Monate ungenutzt zu lassen. Lithium-Ionen-Akkus entladen sich mit der Zeit leicht von selbst. Um die Leistungsfähigkeit des Akkus aufrechtzuerhalten, reicht es aus, ihn alle drei Monate mindestens 15 Minuten lang aufzuladen.



HINWEIS

- Die Lebensdauer des Akkus wird durch die Betriebshäufigkeit und die Gesamtbetriebszeit beeinflusst. Wenn die Betriebszeit pro voller Ladung merklich abnimmt, ist es möglicherweise an der Zeit, einen Austausch des Akkus in Betracht zu ziehen.

7. Technische Daten

7. Technische Daten

Yarbo-Laubbläser-Modul

Artikel	Wert
Abmessungen, Länge*Breite*Höhe	562*370*458 mm (22,1*14,6*18,0 Zoll)
Gewicht	13kg
LUFTVOLUMEN AN DER DÜSE	607 CFM / 1031 m ³ /h
MAX. LUFTGESCHWINDIGKEIT	174 MPH / 78 m/s
BLASKRAFT	21N
Drehzahl	8000 U/min
Leistung des Laubläsermotors	2000W
Ladezeit	180min (0-100%)
Maximale Steigfähigkeit, Neigungsgrad	70%(35°)
Wasserdichtigkeit	IPX4
WLAN	2.4G & 5G
Bluetooth	Bluetooth (BR+EDR) &BLE

8. Beschränkte Garantie

8.1 Garantie für Privathaushalte

Artikel	Teile	Garantiezeitraum
Motorsystem	Linearantrieb	2 Jahre
	Antriebsmotor	
Stromversorgungssystem	Lithium-Ionen-Akku	2 Jahre
	Netzteil	
	Ladestation	
Elektrisches Steuerungssystem	RTK-System	2 Jahre
	Hauptplatine	
Bildverarbeitungssystem	Kamera	2 Jahre
Verbrauchsmaterial	Gehäuse	1 Jahr
	Spur	Keine Garantie

7. Beschränkte Garantie

8.2 General Statement

1. Yarbo Inc. ist nicht zu Schadenersatz verpflichtet, wenn es einen der folgenden Umstände nachweisen kann:

- ① Das Produkt wurde nicht in Verkehr gebracht;
- ② Wenn das Produkt in Verkehr gebracht wird, liegt der Mangel, der den Schaden verursacht, noch nicht vor;
- ③ Wenn das Produkt in Verkehr gebracht wird, kann das wissenschaftliche und technologische Niveau noch nicht feststellen, ob Mängel vorliegen.

2. Der Garantieservice gilt ab dem Datum der Produktlieferung. Bei Inanspruchnahme des Kundendienstes kann unser autorisierter Servicehändler die Originalrechnung oder Quittung mit den entsprechenden Angaben verlangen. Liegt kein Kaufnachweis vor, beginnt die Garantiezeit mit dem Herstellungsdatum des Produkts.

3. Diese Garantie gilt ausschließlich für Erstkäufer. Durch einen Austausch beginnt keine neue Garantie; die ursprüngliche Garantie bleibt ab dem ursprünglichen Lieferdatum gültig. Bitte beachten Sie, dass Sie möglicherweise für die Versandkosten im Zusammenhang mit der Rücksendung, Reparatur oder dem Austausch des Produkts aufkommen müssen.

4. Yarbo führt eine diagnostische Bewertung des zurückgesandten Produkts durch. Wenn das defekte Produkt unseren eingeschränkten Garantiebedingungen entspricht, übernimmt Yarbo die Kosten für die Reparatur oder den Ersatz. Die damit verbundenen Versandkosten müssen jedoch möglicherweise von Ihnen getragen werden.

5. Yarbo übernimmt keine Haftung für direkte oder indirekte Folgen, die aus irgendeinem Grund entstehen, einschließlich, aber nicht beschränkt auf Nutzungsausfall oder entgangenen Gewinn.

6. Bitte beachten Sie, dass Schäden, die durch eine unsachgemäße Verpackung entstehen, die nicht der Standardverpackung von Yarbo entspricht, ausschließlich in der Verantwortung des Kunden liegen. Wenn Sie die Originalverpackung nicht mehr haben, müssen Sie eine geeignete Verpackung beschaffen oder sich von den TechniCore von Yarbo Techniker um Rat fragen, um eine geeignete Verpackung zu erhalten.

Reparatur- und Garantieleistungen:

Wir haben ein globales Kundendienstteam eingerichtet, das von lokalen Servicepartnern unterstützt wird, um allen unseren Nutzern weltweit einen schnellen und effizienten Service zu gewährleisten. Unser umfassender Support umfasst ein eigenes Callcenter und lokale Reparaturzentren in wichtigen Märkten.

8. Beschränkte Garantie

Um einen Reparaturservice anzufordern, senden Sie Ihre Anfrage bitte an **support@yarbo.com** oder kontaktieren Sie uns unter **+1(888)-550-6809**.

Wenn Ihr Produkt noch innerhalb der kostenlosen Garantiezeit ist und die Kriterien für eine Garantiereparatur erfüllt, wird der Service kostenlos erbracht. Wenn Ihr Produkt nicht für eine kostenlose Garantiereparatur qualifiziert ist, können Standard-Reparaturgebühren anfallen.

8.3 Verlust der Garantie

Die Garantie kann unter den folgenden Umständen verfallen:

1. Nichtbeachtung der in der Bedienungsanleitung beschriebenen Betriebs- oder Wartungsrichtlinien.
2. Nichtbeachtung der vorgeschriebenen Wartungsmaßnahmen für Akku und Produkt.
3. Modifikationen oder Reparaturen, die von einem nicht autorisierten Dienstleister durchgeführt wurden.
4. Schäden, die durch den erzwungenen Betrieb mit veralteten oder verschlissenen Komponenten entstehen.
5. Schäden oder Produktfehlfunktionen, die durch die unsachgemäße Verwendung nicht zugelassener Komponenten oder Zubehörteile entstehen.
6. Schäden, die durch nicht defekte Faktoren verursacht wurden, einschließlich, aber nicht beschränkt auf Unfälle oder Kollisionen. Darüber hinaus Schäden, die durch manuelle Bedienung verursacht wurden.
das Produkt mit einem schwachen oder defekten Akku oder Manipulationen an den Siegeln und Etiketten auf dem Produkt.
7. Komponenten, die einem normalen Verschleiß unterliegen, wie z. B. die Schnecke, die Gummikette, der Riemen oder andere Teile, die einer typischen Beanspruchung ausgesetzt sind, fallen nicht unter die Garantie. Informationen zum Kauf dieser Artikel finden Sie auf unserer Website unter www.yarbo.com/pages/contact-us oder wenden Sie sich an einen autorisierten Servicehändler.
8. Die Garantie erstreckt sich nicht auf Produkte, die für gewerbliche Zwecke verwendet werden. Zur gewerblichen Nutzung gehören Fälle, in denen das Produkt in Einrichtungen eingesetzt, vermietet oder an mehreren Standorten verwendet wird.

YARBO INC.

www.yarbo.com

For Privacy Policy, please visit:

<https://www.yarbo.com/legal/privacy-policy>

Please note, the User Manual may be updated based on the changes in production, product specification, included contents and so on.

For the latest version of the User Manual, please visit:

<https://www.yarbo.com/support>



Refer to Friends
& Get Rewards



Share Your
Yarbo Journey



Join Yarbo
Exclusive Community

 +1 (888)550-6809

 support@yarbo.com

 1951 Ocean Avenue, Unit 3, Ronkonkoma, NY 11779 United States

V 1.2.7