

AURUS DUAL

LOW SMOKE FIRE PIT



ASSEMBLY, SAFETY & OPERATING INSTRUCTIONS

FOR OUTDOOR USE ONLY

Read instructions carefully before assembly or use
Keep instructions in a safe place for future reference



ASSEMBLY, SAFETY & OPERATING INSTRUCTIONS

ENGLISH	PAGE 4
DEUTSCH	PAGE 11
FRANÇAIS	PAGE 18
NEDERLANDS	PAGE 25
ITALIANO	PAGE 32
ČEŠTINA	PAGE 39
SVENSKA	PAGE 46
SLOVENSKÝ	PAGE 53
ROMÂNĂ	PAGE 60

IMPORTANT 

Before you assemble, install, place or use this product for the first time, read and follow the supplied instructions and safety warnings. This is to prevent the potential of fire, personal injury or death or property damage as a result of improper usage. Improper installation, placement, adjustment, alteration, service or maintenance may cause property damage, injury or death.

IMPORTANT

- During first use, you may notice a smell and excess smoke caused by paint burn off.
- Your fire pit is warranted for 2 years for manufacturing defects and construction.
- Due to the nature of the fire pit, the paint will burn off over time, and the body may result in surface rust.
- The body can be restored and repainted as required. Refer to care and maintenance section of this manual.

GENERAL SAFETY TIPS

- Always wear fire proof gloves when handling the fire pit and fuel.
- Place your fire pit on a non combustible surface. To prevent accidental combustion or damage, do not place on unprotected decks, tiles, pavers, concrete, grass, synthetic grass, wood chips or leaves.
- For surfaces such as decks, tiles, pavers, and concrete, it is recommended to use a fire resistant mat which may be purchased from your nearest retailer.
- Ensure the fire pit is placed on an even, level surface, not on a sloping surface.
- Position your fire pit away from any building structures (house, pergola, garage, shed, trees, furniture).
- Check the weather forecast before using the fire pit. Do not use your fire pit during high winds.
- Never leave the fire pit unattended while in use. Monitor any children or pet activities around the fire pit at all times.
- Do not move the fire pit while it is operating or hot.
- Never use petrol or other liquid fuels to start a fire, re-start a fire or, enhance a fire. Never, ever pour any liquid fuel onto a fire that is already alight.
- Make sure that the fire is completely extinguished before you leave the fire pit unattended.
- Do not disassemble or modify the fire pit in any manner other than as described within these instructions.
- Improper installation, adjustment, alteration, service or maintenance may cause injury, death or property damage. This appliance must be operated in accordance with the instructions provided. Failure to observe these instructions may lead to a fire resulting in personal injury or death or property damage.
- Installation clearance requirements must be adhered to. Please read the section on installation clearances before installing or placing this fire pit.
- Keep any combustible materials (such as unprotected decks, furniture), at least 1.5 metres away from the fire pit.
- To prevent accidental fire and / or smoke damage, remove all packaging before operating.
- Avoid installing or operating the fire pit, where a direct draft may affect or fan the flames.
- Do not cover or surround the fire pit with insulating materials.

OPERATING SAFETY

- Do not operate this fire pit during a total fire ban. Always observe any local or state codes or warning issued by the local fire department.
- While the fire pit is operating or hot, do not touch the main heating surface (fire bowl) or immediate surroundings as these areas may cause burns.
- Do not use the fire pit for any purpose other than its intended use.
- This fire pit is designed for use with fire wood and kindling only. Do not use any other fuel.
- This fire pit must not be used in conjunction with a gas log set or other fuel system - under no circumstances is this fire pit to be modified or retrofitted to burn any fuel other than what is described in these instructions.
- Do not leave the fire pit unattended while in use.
- Do not heat any unopened plastic, glass or metal containers on the fire pit. Pressure may build up and cause the container to burst, possibly resulting in serious personal injury or damage to the fire pit.
- Never move the fire pit when it is operating or hot.
- Do not use the fire pit as an incinerator - do not burn waste materials such as paper, plastics or garbage in this fire pit.
- Do not use this fire pit while under the influence of alcohol, prescription or non-prescription drugs or, any substance that may impair sound judgment.
- Do not extinguish the fire with cold water - this may damage the fire pit. Always use sand or, allow the fire to burn itself out naturally.
- Use fire proof gloves and tools to load and manage the fire - never use your bare hands.

- Do not overfill the fire bowl - always observe any maximum fuel load recommendations.
- Do not allow wood to spill over onto the body or other decorative elements of the fire pit. All fuel must be burnt within the confines of the fire bowl.
- Avoid loose clothing while operating the fire pit.

FUEL HANDLING SAFETY

- Store wood fuel in a cool dry place - away from the possibility of sparks or embers.
- Keep fuels and fire-starters away from children and animals.
- Do not place any flammable liquid or gas fuels or fuel containers within 10 metres around the fire pit and always ensure that any fuel containers or cylinders nearby are sealed to prevent escaping vapour.

CHILD AND PET SAFETY

- Never let children operate the fire pit without close supervision.
- Fire pits and chimineas contain hot working surfaces that, if touched, may cause skin burns or scalding.
- Never leave children or pets unattended in the area where the fire pit is being used.
- Fireplace surfaces are hot during use. Close supervision of children is necessary when this appliance is operating. Do not store items of interest to children on, around or below the fire pit. Children climbing on the fire pit, to reach items, could damage the fire pit or be burned or seriously injured.
- Never allow children to sit or stand on any part of the fire pit.
- Always allow hot fire tools and accessories to cool in a safe place, out of reach of children.
- We recommend the use of a fire screen or guard to prevent children or pets from coming into direct contact with the surfaces of the fire pit while it is in use or hot.

MAINTENANCE AND REPAIR SAFETY

- Always check the fire pit and bowl prior to each use - do not use the fire pit or bowl if there is a fault.
- Unless specifically recommended in this manual, do not repair or replace any part of the appliance.
- Only use genuine replacement parts.
- Any repairs to this product must be carried out by a qualified service person.
- Do not attempt to repair this product yourself.
- Do not operate the product if it has been dropped or damaged in any manner. Call our customer service number for information on examination or mechanical repair or adjustment of this product.

IN CASE OF ACCIDENTAL FIRE

- In the event of an accidental fire, immediately turn the fire pit off by smothering the flames with sand or a fire extinguisher.
- For emergency purposes, we recommend the installation of an approved fire extinguisher in the vicinity of where the fire pit is installed.

MINIMUM CLEARANCES TO COMBUSTIBLES

ABOVE THE FIRE PIT:

Minimum of 3 Metres to combustible materials. Do not use the fire pit under an awning or pergola if there is a risk of the structure or materials igniting.

AROUND THE FIRE PIT:

Minimum of 1.5 Metres to combustible materials.

LIQUID OR GAS FUELS

Minimum of 10 Metres - Do not store any liquid or gas fuels, cylinders or containers in the vicinity of the fire pit. Ensure all fuel containers are sealed tight to prevent escaping vapours.

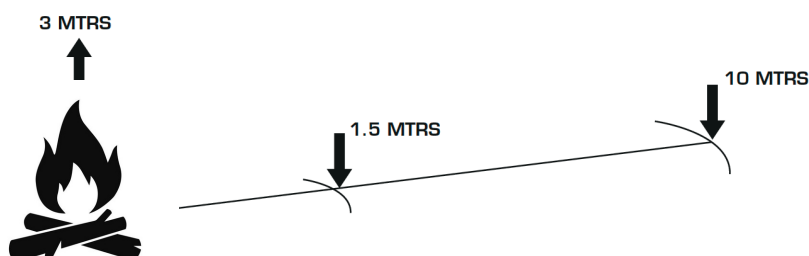

HOW YOUR LOW SMOKE FIRE PIT IS DESIGNED TO WORK

- The Aurus Fire Pits have been designed with a dual wall, which creates a secondary burn reducing the amount of smoke that is emitted.
- As depicted in the diagram below, the Low Smoke Fire Pit works by air supply entering the fire pit through the slotted holes in the base. The secondary air flows up through the wall cavity, is heated and exits through the top holes. Top holes allow for the hot oxygen to enter the pit, mix with the rising smoke and create a secondary burn.

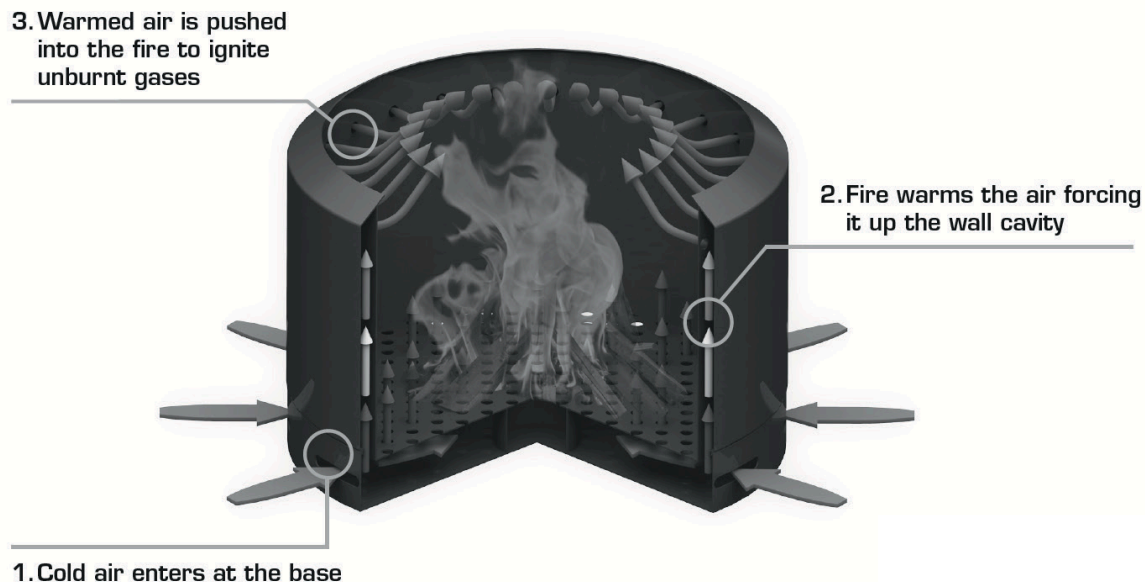

- The dual wall airflow will take about 10-20 minutes to achieve a secondary burn.
- During the first burn, you may notice a smell and excess amounts of smoke as the excess paint and residue from production burns off.



NOTE

- The Aurus Fire Pits are designed to produce less smoke compared to a fire pit of a similar size.
- The Aurus Fire Pits will produce a cleaner burn than a standard fire pit, however due to the nature of the product, smoke will still be emitted from the fire pit.
- The secondary burn function will be more effective when burning larger fires.

UNPACKING YOUR FIRE PIT

- Ensure carton is in the upright position before attempting to remove the fire pit and components.
- Due to the weight - it is recommended that two people lift the fire pit components from the carton.
- Lay carton on a level surface, place a sheet or blanket on the ground to protect the surfaces of the fire pit when handling and unpacking.
- Carefully remove fire pit components from carton - ensure all components are located before disposing of packaging.
- Remove all packaging materials from the product prior to first use.

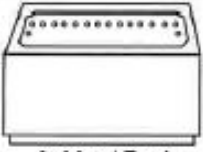
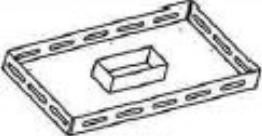
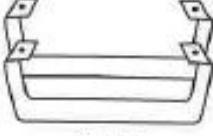
PARTS LIST - ALL MODELS

 <p>1. Metal Bowl</p>	 <p>2. Tray</p>	 <p>3. Leg</p>	 <p>4. Bolt Sets</p>
 <p>5. Allen Key</p>			

ASSEMBLY

STEP 1.

Lay Legs on the floor with holes facing up. Place Tray on Legs, making sure the holes are correctly aligned. Use Bolt Sets to secure with the Allen Key. At this stage, do not overtighten the bolts.

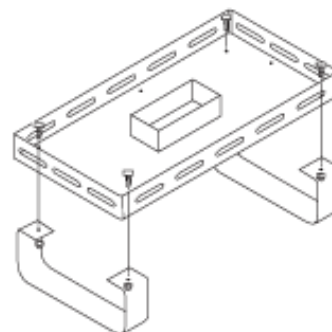

STEP 2.

Position Metal Bowl over assembled base and gently place onto base, ensuring all four corners are securely fitted.

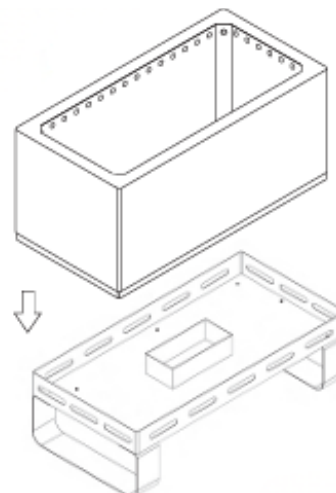

USING YOUR FIRE PIT

IMPORTANT BEFORE ASSEMBLING OR USING YOUR FIRE PIT FOR THE FIRST TIME

- Always position your fire pit on a firm and level surface.
- Follow all operating and safety instructions in this manual prior to using your fire pit for the first time and subsequent uses.

IMPORTANT FUEL TYPE AND LOADING

- This fire pit is designed to burn wood only.
- Do not burn coal or coal briquettes.
- The fire bowl is designed to burn small logs - approx 100mm /4in in diameter or less (as a guide) and a total fuel load not exceeding 5 KGS at any one time.
- Exceeding this recommendation may damage the fire bowl or fire pit body.

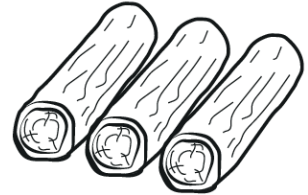

WARNING

- Never overload the fire bowl as this will lead to a hazardous situation that may damage the fire pit components.

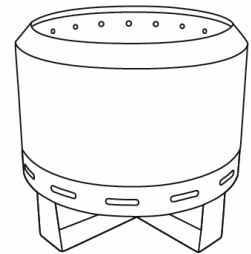

FIRST FIRING

- When using the fire pit for the first time - always start with a small fire and allow this to run until the initial fuel load is burnt through. This will assist the fire pit materials to cure and settle.

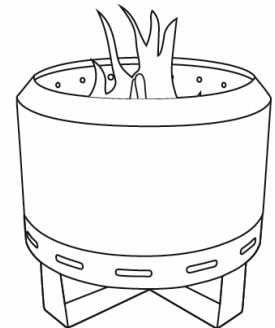

STARTING THE FIRE

- Use a small amount of kindling and some fire starters - or wadded newspaper to get the fire started.
- Once the kindling is alight, you can slowly start to add some more firewood.
- Add firewood as required - but never overload the fire bowl.

EXTINGUISHING THE FIRE

Avoid using cold water to extinguish the flames as this may damage fire pit. Generally, the fire should always be allowed to die out naturally. However, if immediate shutdown of the fire is required, use sand to smother the flames. As a safety precaution, always remember that coals can remain hot and glowing for up to a few days. When emptying the fire bowl for cleaning or maintenance, always use a steel bucket to retain left over coals and sand.



CARE AND MAINTENANCE

Maintaining and caring for your fire pit is easy, with just a few simple steps to follow.

UNPACKING YOUR FIRE PIT

- Never clean the fire pit or fire bowl when it is hot or still contains hot coals.
- Always allow the fire pit to cool completely before cleaning or maintenance.
- Avoid using harsh chemical cleaners, sprays or highly abrasive cleaning tools.
- Do not use high pressure water blasting devices to clean the surfaces of the fire pit body as this may damage or remove the surface coating.
- Always check any cleaning product on a small area of the underside of the product to confirm it is safe to use.

AFTER EACH USE

- Burnt wood and ash will collect in the tray. To maintain uninterrupted air flow for the product to work effectively and to avoid fires igniting underneath the fire bowl, the tray must be cleaned out after each use.
- When the fire pit has cooled down, carefully lift off the inner fire bowl and outer frame. Thoroughly clean out all the ash and burnt wood from the tray.
- Empty any debris from fire bowl into a metal container or bucket.
- Gently scrub the fire bowl with a sponge (or old scouring pad) with a mild detergent and warm water.
- Rinse the bowl with clean water and dry.
- Once you have cleaned the fire bowl and tray, carefully insert inner fire bowl and outer frame onto tray.
- To maintain the look of the fire bowl and protect the steel, it should be re-painted as needed, using a high temperature paint. (Available from your retailer).

PERIODIC MAINTENANCE

- Depending on the amount of use - at least once or twice a year - the fire pit and fire bowl should be cleaned according to the care and maintenance instructions supplied in these instructions.
- The fire bowl should be inspected to ensure it is not cracked or split. In the event the fire bowl is cracked or split, discontinue use immediately. Contact TEL International in the event your fire bowl has split or cracked.
- If your Fire Pit needs to be re-painted, it is important this can be done as soon as possible. Exposed metal without paint will lead to the surface rusting.

STORAGE

- When not in use, the fire pit should be protected from long term exposure to the elements: e.g. Sun, Wind, Rain.
- Move the fire pit to a covered outdoor space or store the unit in a dry environment, for example, a garage or suitable storage space.
- The fire pit should be covered to prevent exposure to moisture or dust and to prevent rusting.

WARRANTY

Our goods come with guarantees that cannot be excluded under the European Consumer Law. You are entitled to a replacement or refund for a major failure and for compensation for any other reasonably foreseeable loss or damage. You are also entitled to have the goods repaired or replaced if the goods fail to be of acceptable quality and the failure does not amount to a major failure. The benefits to the consumer given by this warranty are in addition to other rights and remedies of the consumer under the law in relation to the goods and services to which the warranty relates.

TERM

TEL International warrants this Aurus Fire Pit to be free from manufacturing defects for a period of 24 months commencing from the date of purchase.

CONDITIONS

- This warranty covers manufacturer's faults and defects only.

Items not covered by this warranty:

- Working surfaces or components (fire bowl) unless it is a clear defect or manufacturing fault.
- Surface rust.
- Corrosion of the metal fire bowl as a result of exposure to rain or elements.
- Paint wearing or peeling.
- Damage caused by adverse weather conditions, fair wear and tear, accidents, misuse, negligence, fire, flood, hail, earthquakes or other natural disasters.
- Alternations or repairs undertaken by an unauthorised service person.
- Damage to third party property.
- This warranty does not extend to commercial use of the product.

If a defect occurs during the warranty period and you wish to obtain a replacement, please forward to TEL International a written description and photographs of the claimed defect, and a copy of the original receipt or proof of purchase. Full documentation must be provided within 28 days of the occurrence that leads to a claim. Any expenses incurred by the consumer in making the warranty claim are at the cost of the consumer.

TEL International reserves the right to determine manufacturing faults at their discretion. In the interests of ongoing product development and improvement the manufacturer reserves the right to discontinue or change specifications or designs at any time without notice and without incurring obligations.

For warranty or technical support, please get in contact with:

TEL International BV
Rientjesoven 22
7621 HG Borne
+31 (0) 541 - 288 688
www.telint.nl
info@telint.nl

WICHTIG

Bevor Sie dieses Produkt zum ersten Mal zusammenbauen, installieren, aufstellen oder verwenden, lesen Sie bitte die mitgelieferten Anweisungen und Sicherheitswarnungen und befolgen Sie sie. Dadurch wird das Risiko von Feuer, persönlichen Verletzungen, Tod oder Sachschäden durch unsachgemäße Verwendung verhindert. Falsche Installation, Platzierung, Einstellung, Änderung, Wartung oder Instandhaltung können Sachschäden, Verletzungen oder Tod verursachen.

WICHTIG

- Während der ersten Verwendung können Sie einen Geruch und überschüssigen Rauch bemerken, der durch das Verbrennen von Farbe verursacht wird.
- Ihre Feuerstelle ist für 2 Jahre gegen Herstellungsfehler und Konstruktion geschützt. Aufgrund der Natur der Feuerstelle wird die Farbe im Laufe der Zeit verbrennen und der Korpus kann Rost ansetzen.
- Der Korpus kann bei Bedarf restauriert und neu gestrichen werden. Beachten Sie hierzu den Abschnitt "Pflege und Wartung" in dieser Anleitung.

ALLGEMEINE SICHERHEITSHINWEISE

- Tragen Sie immer feuerfeste Handschuhe, wenn Sie die Feuerstelle und den Brennstoff handhaben.
- Stellen Sie Ihre Feuerstelle auf eine nicht brennbare Oberfläche. Platzieren Sie sie nicht auf ungeschützten Decks, Fliesen, Pflastersteinen, Beton, Gras, Kunstrasen, Holzspänen oder Blättern, um versehentliche Brandgefahr oder Schäden zu vermeiden.
- Für Oberflächen wie Decks, Fliesen, Pflastersteine und Beton wird empfohlen, eine feuerbeständige Matte zu verwenden, die beim nächstgelegenen Händler erworben werden kann.
- Stellen Sie sicher, dass die Feuerstelle auf einer ebenen Fläche steht, nicht auf einer geneigten Oberfläche.
- Positionieren Sie Ihre Feuerstelle fern von Gebäudestrukturen (Haus, Pergola, Garage, Schuppen, Bäume, Möbel).
- Überprüfen Sie die Wettervorhersage, bevor Sie die Feuerstelle verwenden. Verwenden Sie Ihre Feuerstelle nicht bei starkem Wind.
- Lassen Sie die Feuerstelle während des Gebrauchs niemals unbeaufsichtigt. Überwachen Sie jederzeit die Aktivitäten von Kindern oder Haustieren um die Feuerstelle.
- Bewegen Sie die Feuerstelle nicht, während sie in Betrieb ist oder heiß ist.
- Verwenden Sie niemals Benzin oder andere flüssige Brennstoffe, um ein Feuer zu entzünden, neu zu entfachen oder zu verbessern. Gießen Sie niemals flüssigen Brennstoff auf ein bereits brennendes Feuer.
- Stellen Sie sicher, dass das Feuer vollständig gelöscht ist, bevor Sie die Feuerstelle unbeaufsichtigt verlassen.
- Zerlegen oder verändern Sie die Feuerstelle nicht in anderer Weise als in diesen Anweisungen beschrieben. Falsche Installation, Einstellung, Änderung, Wartung oder Instandhaltung können Verletzungen, Tod oder Sachschäden verursachen. Dieses Gerät muss gemäß den bereitgestellten Anweisungen betrieben werden. Wenn Sie diese Anweisungen nicht befolgen, kann es zu einem Feuer kommen, das zu Verletzungen, Tod oder Sachschäden führt.
- Die Einhaltung der erforderlichen Abstände bei der Installation muss beachtet werden. Bitte lesen Sie den Abschnitt zu den Installationsfreiräumen, bevor Sie diese Feuerstelle installieren oder aufstellen.
- Halten Sie brennbare Materialien (wie ungeschützte Decks und Möbel) mindestens 1,5 Meter von der Feuerstelle entfernt, um versehentliche Brände und/oder Rauchschäden zu vermeiden.
- Entfernen Sie vor dem Betrieb jegliche Verpackung, um versehentliche Feuer- und/oder Rauchschäden zu verhindern.
- Vermeiden Sie die Installation oder den Betrieb der Feuerstelle an Orten, an denen ein direkter Luftzug die Flammen beeinflussen oder anfachen kann.
- Bedecken Sie die Feuerstelle nicht mit isolierenden Materialien.

SICHERHEIT BEI DER BEDIENUNG

- Tragen Sie immer feuerfeste Handschuhe, wenn Sie die Feuerstelle und den Brennstoff handhaben.
- Stellen Sie Ihre Feuerstelle auf eine nicht brennbare Oberfläche. Um versehentliche Brandgefahr oder Schäden zu vermeiden, platzieren Sie sie nicht auf ungeschützten Decks, Fliesen, Pflastersteinen, Beton, Gras, Kunstrasen, Holzspänen oder Blättern.
- Für Oberflächen wie Decks, Fliesen, Pflastersteine und Beton wird empfohlen, eine feuerbeständige Matte zu verwenden, die beim nächstgelegenen Händler erworben werden kann.
- Stellen Sie sicher, dass die Feuerstelle auf einer ebenen Fläche steht, nicht auf einer geneigten Oberfläche.
- Positionieren Sie Ihre Feuerstelle fern von Gebäudestrukturen (Haus, Pergola, Garage, Schuppen, Bäume, Möbel).
- Überprüfen Sie die Wettervorhersage, bevor Sie die Feuerstelle verwenden. Verwenden Sie Ihre Feuerstelle nicht bei starkem Wind.

- Lassen Sie die Feuerstelle während des Gebrauchs niemals unbeaufsichtigt. Überwachen Sie jederzeit die Aktivitäten von Kindern oder Haustieren um die Feuerstelle.
- Bewegen Sie die Feuerstelle nicht, wenn sie in Betrieb ist oder heiß ist.
- Verwenden Sie niemals Benzin oder andere flüssige Brennstoffe, um ein Feuer zu entzünden, neu zu entfachen oder zu verstärken. Gießen Sie niemals brennbare Flüssigkeiten auf ein bereits brennendes Feuer.
- Stellen Sie sicher, dass das Feuer vollständig gelöscht ist, bevor Sie die Feuerstelle unbeaufsichtigt verlassen.
- Zerlegen oder verändern Sie die Feuerstelle nicht in anderer Weise als in diesen Anweisungen beschrieben.
- Eine unsachgemäße Installation, Einstellung, Änderung, Wartung oder Instandhaltung kann Verletzungen, Tod oder Sachschäden verursachen. Dieses Gerät muss gemäß den bereitgestellten Anweisungen betrieben werden. Wenn Sie diese Anweisungen nicht befolgen, kann es zu einem Feuer kommen, das zu persönlichen Verletzungen, Tod oder Sachschäden führt.
- Halten Sie die vorgeschriebenen Abstände bei der Installation ein. Bitte lesen Sie den Abschnitt zu den Installationsfreiräumen, bevor Sie diese Feuerstelle installieren oder aufstellen.
- Halten Sie brennbare Materialien (wie ungeschützte Decks und Möbel) mindestens 1,5 Meter von der Feuerstelle entfernt.
- Um versehentliche Brand- und/oder Rauchschäden zu vermeiden, entfernen Sie vor dem Betrieb jegliche Verpackung.
- Vermeiden Sie die Installation oder den Betrieb der Feuerstelle an Orten, an denen ein direkter Luftzug die Flammen beeinflussen oder anfachen kann.
- Bedecken oder umgeben Sie die Feuerstelle nicht mit isolierenden Materialien.

BRENNSTOFFHANDLINGSSICHERHEIT

- Lagern Sie Brennholz an einem kühlen, trockenen Ort - fern von der Möglichkeit von Funken oder Glut.
- Bewahren Sie Brennstoffe und Anzünder außerhalb der Reichweite von Kindern und Tieren auf.
- Platzieren Sie keine entflammaren Flüssigkeiten oder Gasbrennstoffe oder Kraftstoffbehälter innerhalb von 10 Metern um die Feuerstelle und stellen Sie immer sicher, dass Kraftstoffbehälter oder Zylinder in der Nähe versiegelt sind, um das Austreten von Dampf zu verhindern.

KINDERSICHERHEIT UND TIERE

- Lassen Sie Kinder niemals die Feuerstelle ohne enge Aufsicht bedienen.
- Feuerstellen und Schornsteine enthalten heiße Arbeitsflächen, die bei Berührung Hautverbrennungen oder Verbrühungen verursachen können.
- Lassen Sie Kinder oder Haustiere niemals unbeaufsichtigt im Bereich der Feuerstelle. Die Oberflächen des Kamins wird während des Gebrauchs heiß. Eine enge Aufsicht über Kinder ist erforderlich, wenn dieses Gerät in Betrieb ist. Bewahren Sie keine für Kinder interessanten Gegenstände auf, weder auf noch um die Feuerstelle herum. Kinder, die auf die Feuerstelle klettern, um an Gegenstände zu gelangen, könnten die Feuerstelle beschädigen oder sich verbrennen oder ernsthaft verletzen.
- Erlauben Sie Kindern niemals, auf irgendeinem Teil der Feuerstelle zu sitzen oder zu stehen.
- Lassen Sie heiße Feuerwerkzeuge und Zubehörteile immer an einem sicheren Ort außerhalb der Reichweite von Kindern abkühlen.
- Wir empfehlen die Verwendung eines Funkenschutzgitters oder einer Absperrung, um zu verhindern, dass Kinder oder Tiere während des Betriebs oder wenn die Feuerstelle heiß ist, direkt mit den Oberflächen der Feuerstelle in Kontakt kommen.

WARTUNGS- UND REPARATURSICHERHEIT

- Überprüfen Sie immer vor jedem Gebrauch die Feuerstelle und die Feuerschale - verwenden Sie die Feuerstelle oder Feuerschale nicht, wenn ein Defekt vorliegt.
- Reparieren oder ersetzen Sie keine Teile des Geräts, es sei denn, dies wird ausdrücklich in dieser Anleitung empfohlen.
- Verwenden Sie nur echte Ersatzteile.
- Alle Reparaturen an diesem Produkt müssen von qualifiziertem Fachpersonal durchgeführt werden.
- Versuchen Sie nicht, dieses Produkt selbst zu reparieren.
- Betreiben Sie das Produkt nicht, wenn es fallen gelassen oder auf irgendeine Weise beschädigt wurde. Rufen Sie unsere Kundendienstnummer an, um Informationen über die Untersuchung, mechanische Reparatur oder Einstellung dieses Produkts zu erhalten.

IM FALLE EINES UNFALLBRANDS

- Im Falle eines versehentlichen Brandes schalten Sie die Feuerstelle sofort aus, indem Sie die Flammen mit Sand oder einem Feuerlöscher ersticken.
- Zu Notfallzwecken empfehlen wir die Installation eines zugelassenen Feuerlöschers in der Nähe der Stelle, an der die Feuerstelle aufgestellt ist.



MINDESTABSTÄNDE ZU ENTFLAMMBAREN MATERIALIEN

ÜBER DER FEUERSTELLE:

Mindestens 3 Meter zu entflammaren Materialien. Verwenden Sie die Feuerstelle nicht unter einem Vordach oder einer Pergola, wenn die Gefahr besteht, dass die Struktur oder Materialien entzündet werden könnten.

UM DIE FEUERSTELLE HERUM:

Mindestens 1,5 Meter zu entflammaren Materialien.

FLÜSSIGE ODER GASBRENNSTOFFE

Mindestens 10 Meter - Lagern Sie keine flüssigen oder gasförmigen Brennstoffe, Zylinder oder Behälter in der Nähe der Feuerstelle. Stellen Sie sicher, dass alle Kraftstoffbehälter fest verschlossen sind, um das Austreten von Dämpfen zu verhindern.

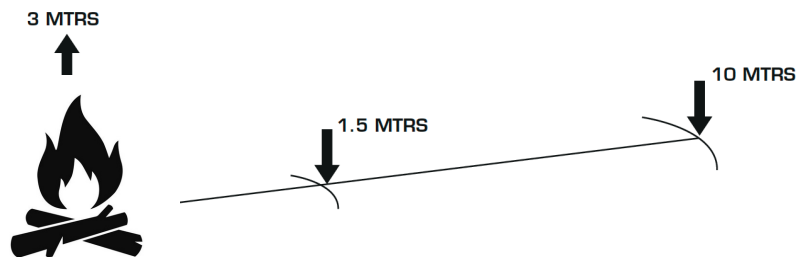

WIE IHRE NIEDRIG-RAUCH-FEUERSTELLE FUNKTIONIERT

- Die Aurus Feuerstelle wurde mit einer doppelten Wand konzipiert, die eine Sekundärverbrennung erzeugt und die Menge des ausgestoßenen Rauchs reduziert.
- Wie im unten dargestellten Diagramm zu sehen ist, funktioniert die Niedrig-Rauch Feuerstelle, indem die Luftversorgung durch die geschlitzten Löcher im Boden in die Feuerstelle eintritt. Die Sekundärluft strömt durch den Hohlraum der Wand nach oben, wird erwärmt und tritt durch die oberen Öffnungen aus. Die oberen Öffnungen ermöglichen es dem heißen Sauerstoff, in die Feuerstelle einzutreten, sich mit dem aufsteigenden Rauch zu vermischen und eine Sekundärverbrennung zu erzeugen.

3. Die erwärmte Luft wird in das Feuer gedrückt, um nicht verbrannte Gase zu entzünden.



- Die Strömung in der doppelten Wand dauert etwa 10-20 Minuten, um eine Sekundärverbrennung zu erreichen.
- Während des ersten Brennvorgangs können Sie einen Geruch und überschüssige Rauchmengen bemerken, da sich überschüssige Farbe und Rückstände aus der Produktion verbrennen.



HINWEIS

- Die Aurus Feuerstelle wurde so konzipiert, dass sie im Vergleich zu einer Feuerstelle ähnlicher Größe weniger Rauch erzeugt.
- Die Aurus Feuerstelle wird eine sauberere Verbrennung als eine Standard-Feuerstelle erzeugen, jedoch wird aufgrund der Beschaffenheit des Produkts immer noch Rauch aus der Feuerstelle austreten. Die Funktion der Sekundärverbrennung wird bei größeren Feuern effektiver sein.

AUSPACKEN IHRER FEUERSTELLE

- Stellen Sie sicher, dass der Karton in aufrechter Position steht, bevor Sie versuchen, die Feuerstelle und Komponenten herauszunehmen.
- Aufgrund des Gewichts wird empfohlen, dass zwei Personen die Feuerstellenkomponenten aus dem Karton heben.
- Legen Sie den Karton auf eine ebene Fläche, legen Sie eine Folie oder Decke auf den Boden, um die Oberflächen der Feuerstelle beim Umgang und Auspacken zu schützen.
- Entfernen Sie vorsichtig die Feuerstellenkomponenten aus dem Karton - stellen Sie sicher, dass alle Komponenten vorhanden sind, bevor Sie die Verpackung entsorgen.
- Entfernen Sie vor der ersten Verwendung alle Verpackungsmaterialien vom Produkt.

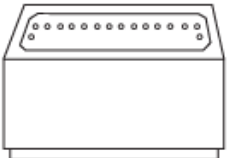
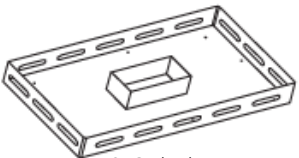
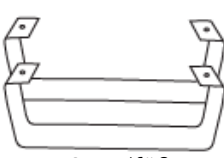
TEILELISTE

 <p>1. Bowl</p>	 <p>2. Schale</p>	 <p>3. Standfüße</p>	 <p>4. Bolzen</p>
 <p>5. Inbusschlüssel</p>			

Montage

Schritt 1

Beine flach auf den Boden legen, Bohrungen zeigen nach oben. Ablage aufsetzen und Bohrungen exakt ausrichten. Mit Schrauben und Inbusschlüssel fixieren. Noch nicht fest anziehen.

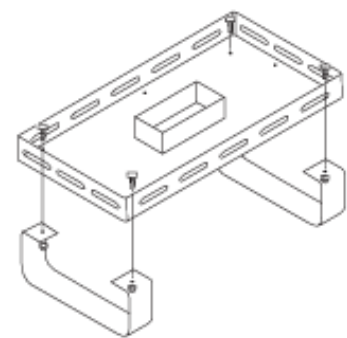

SCHRITT 2.

Metallwanne auf die zusammengebaute Basis legen und behutsam andrücken, sodass alle vier Ecken fest sitzen.

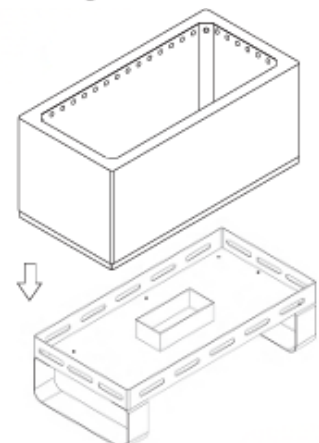

IHRE FEUERSTELLE VERWENDEN

WICHTIG VOR DEM ZUSAMMENBAU ODER DER ERSTEN VERWENDUNG IHRER FEUERSTELLE

- Positionieren Sie Ihre Feuerstelle immer auf einer festen und ebenen Oberfläche.
- Befolgen Sie vor der ersten Verwendung und bei jeder weiteren Nutzung Ihrer Feuerstelle alle Betriebs- und Sicherheitshinweise in dieser Anleitung.

WICHTIGE INFORMATION ZUR ART DES BRENNSTOFFS UND DER BEFÜLLUNG

- Diese Feuerstelle ist ausschließlich für die Verbrennung von Holz vorgesehen.
- Verbrennen Sie keine Kohle oder Kohlebriketts.
- Die Feuerschale ist für die Verbrennung kleiner Holzscheite ausgelegt - etwa 100 mm / 4 Zoll im Durchmesser oder weniger (als Richtwert) und eine Gesamtbrennstoffmenge von maximal 5 kg zu einem Zeitpunkt.
- Eine Überschreitung dieser Empfehlung kann die Feuerschale oder den Korpus der Feuerstelle beschädigen.

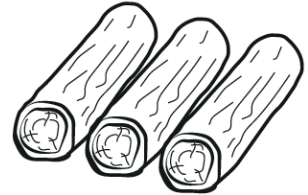

WARNUNG

- Überladen Sie die Feuerschale niemals, da dies zu einer gefährlichen Situation führen kann, die die Komponenten der Feuerstelle beschädigen könnte.

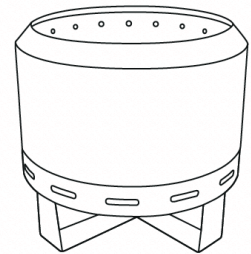

ERSTES ANZÜNDEN

- Wenn Sie die Feuerstelle zum ersten Mal verwenden, beginnen Sie immer mit einem kleinen Feuer und lassen Sie es brennen, bis die anfängliche Brennstoffmenge verbrannt ist. Dadurch werden die Materialien der Feuerstelle gehärtet und eingestellt.

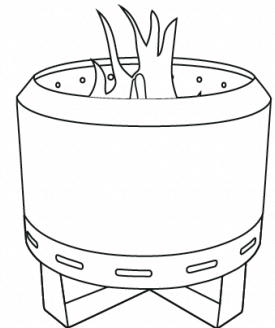

FEUER ANZÜNDEN

- Verwenden Sie eine kleine Menge Anzündholz und einige Anzünder oder zerknülltes Zeitungspapier, um das Feuer zu entfachen.
- Sobald das Anzündholz brennt, können Sie langsam mehr Brennholz hinzufügen.
- Fügen Sie bei Bedarf Brennholz hinzu, überladen Sie jedoch niemals die Feuerschale.

FEUER LÖSCHEN

Verwenden Sie kein kaltes Wasser, um die Flammen zu löschen, da dies die Feuerstelle beschädigen kann. Das Feuer sollte im Allgemeinen immer von selbst erlöschen. Wenn jedoch ein sofortiges Abschalten des Feuers erforderlich ist, verwenden Sie Sand, um die Flammen zu ersticken. Als Sicherheitsvorkehrung sollten Sie sich immer daran erinnern, dass die Kohlen noch bis zu ein paar Tage heiß und glühend bleiben können. Wenn Sie die Feuerschale zum Reinigen oder zur Wartung entleeren, verwenden Sie immer einen Stahlbehälter, um übrig gebliebene Kohlen und Sand aufzubewahren.



PFLEGE UND WARTUNG

Die Pflege und Wartung Ihrer Feuerstelle ist einfach und erfordert nur wenige einfache Schritte.

AUSPACKEN IHRER FEUERSTELLE

- Reinigen Sie die Feuerstelle oder Feuerschale niemals, wenn sie heiß ist oder noch heiße Kohlen enthält.
- Lassen Sie die Feuerstelle immer vollständig abkühlen, bevor Sie sie reinigen oder warten.
- Vermeiden Sie den Einsatz von aggressiven chemischen Reinigungsmitteln, Sprays oder stark abrasiven Reinigungswerkzeugen.
- Verwenden Sie keine Hochdruckwasserstrahlgeräte, um die Oberflächen des Feuerkorpus zu reinigen, da dies die Oberflächenbeschichtung beschädigen oder entfernen könnte.
- Überprüfen Sie jedes Reinigungsmittel an einer kleinen Stelle auf der Unterseite des Produkts, um zu bestätigen, dass es sicher zu verwenden ist.

NACH JEDER VERWENDUNG

- Verbranntes Holz und Asche sammeln sich in der Auffangschale. Um den ungehinderten Luftstrom für eine effektive Funktionsweise des Produkts aufrechtzuerhalten und zu vermeiden, dass Feuer unterhalb der Feuerschale entzündet werden, muss die Auffangschale nach jeder Verwendung gereinigt werden.
- Wenn die Feuerstelle abgekühlt ist, heben Sie vorsichtig die innere Feuerschale und den äußeren Rahmen ab. Reinigen Sie gründlich alle Asche und verbranntes Holz aus der Auffangschale.
- Entleeren Sie jeglichen Schmutz aus der Feuerschale in einen Metallbehälter oder Eimer.
- Schrubben Sie die Feuerschale vorsichtig mit einem Schwamm (oder alten Scheuerschwamm) und einem milden Reinigungsmittel und warmem Wasser.
- Spülen Sie die Schale mit sauberem Wasser ab und trocknen Sie sie.
- Nachdem Sie die Feuerschale und die Auffangschale gereinigt haben, setzen Sie vorsichtig die innere Feuerschale und den äußeren Rahmen auf die Auffangschale.
- Um das Aussehen der Feuerschale zu erhalten und das Metall zu schützen, sollte es bei Bedarf mit hitzebeständiger Farbe neu gestrichen werden (erhältlich beim Händler).

REGELMÄSSIGE WARTUNG

- Abhängig von der Nutzungshäufigkeit sollte die Feuerstelle und die Feuerschale mindestens einmal oder zweimal im Jahr gemäß den Pflege- und Wartungsanweisungen in dieser Anleitung gereinigt werden.
- Die Feuerschale sollte auf Risse oder Spalten überprüft werden. Wenn die Feuerschale gerissen oder gespalten ist, stellen Sie die Verwendung sofort ein. Wenn Ihre Feuerstelle gerissen oder gespalten ist, setzen Sie sich umgehend mit TEL International in Verbindung.
- Wenn Ihre Feuerstelle neu gestrichen werden muss, ist es wichtig, dies so schnell wie möglich zu tun. Ungeschütztes Metall ohne Farbe führt zur Rostbildung.

LAGERUNG

- Wenn die Feuerstelle nicht in Gebrauch ist, sollte sie vor längerer Exposition gegenüber Witterungseinflüssen wie Sonne, Wind und Regen geschützt werden.
- Stellen Sie die Feuerstelle in einen überdachten Außenbereich oder lagern Sie sie in einer trockenen Umgebung, z. B. in einer Garage oder einem geeigneten Lagerbereich.
- Die Feuerstelle sollte abgedeckt werden, um Feuchtigkeit oder Staub zu vermeiden und Rostbildung zu verhindern.

GARANTIE

Unsere Produkte unterliegen Garantien, die gemäß dem europäischen Verbraucherschutzgesetz nicht ausgeschlossen werden können. Sie haben Anspruch auf Ersatz oder Rückerstattung im Falle eines erheblichen Fehlers und auf Entschädigung für jeden anderen vernünftigerweise vorhersehbaren Verlust oder Schaden. Sie haben auch Anspruch auf Reparatur oder Austausch der Waren, wenn sie nicht von akzeptabler Qualität sind und der Fehler nicht als erheblicher Fehler einzustufen ist. Die Vorteile, die dem Verbraucher durch diese Garantie gewährt werden, ergänzen andere Rechte und Abhilfemaßnahmen des Verbrauchers gemäß dem Gesetz in Bezug auf die Waren und Dienstleistungen, auf die sich die Garantie bezieht.

LAUFZEIT

TEL International garantiert diese Aurus Fire Pit für einen Zeitraum von 24 Monaten ab dem Kaufdatum frei von Herstellungsfehlern.

BEDINGUNGEN

- Diese Garantie deckt nur Herstellungsfehler und Defekte ab.

Nicht von dieser Garantie abgedeckte Punkte:

- Arbeitsflächen oder Komponenten (Feuerschale), es sei denn, es handelt sich um einen eindeutigen Defekt oder Herstellungsfehler.
- Oberflächenrost.
- Korrosion der Metallfeuerschale als Folge von Regen oder Witterungseinflüssen.
- Abblättern oder Abplatzen der Farbe.
- Schäden durch widrige Wetterbedingungen, normalen Verschleiß, Unfälle, Missbrauch, Fahrlässigkeit, Feuer, Überschwemmung, Hagel, Erdbeben oder andere Naturkatastrophen.
- Änderungen oder Reparaturen, die von einem nicht autorisierten Servicepersonal vorgenommen wurden.
- Schäden an Eigentum Dritter.
- Diese Garantie erstreckt sich nicht auf gewerbliche Nutzung des Produkts.

Wenn während der Garantiezeit ein Defekt auftritt und Sie einen Ersatz wünschen, senden Sie bitte eine schriftliche Beschreibung und Fotos des behaupteten Defekts sowie eine Kopie des Originalbelegs oder des Kaufnachweises an TEL International. Vollständige Unterlagen müssen innerhalb von 28 Tagen nach dem Vorfall, der zu einem Anspruch führt, vorgelegt werden. Alle Kosten, die dem Verbraucher durch die Geltendmachung der Garantie entstehen, gehen zu Lasten des Verbrauchers.

TEL International behält sich das Recht vor, Herstellungsfehler nach eigenem Ermessen festzustellen. Im Interesse der fortlaufenden Produktentwicklung und Verbesserung behält sich der Hersteller das Recht vor, Spezifikationen oder Designs jederzeit ohne Vorankündigung und ohne Verpflichtungen zu ändern oder einzustellen.

Für Garantie- oder technischen Support kontaktieren Sie bitte:

TEL International BV
Rientjesoven 22
7621 HG Borne
+31 (0) 541 - 288 688
www.telint.nl
info@telint.nl

IMPORTANT 

Avant d'assembler, d'installer, de placer ou d'utiliser ce produit pour la première fois, lisez et suivez les instructions et les avertissements de sécurité fournis. Cela vise à éviter tout risque d'incendie, de blessure ou de décès ou de dommages matériels résultant d'une utilisation incorrecte. Une installation, un placement, un réglage, une modification, un service ou un entretien incorrect peut entraîner des dommages matériels, des blessures ou des décès.

IMPORTANT

- Lors de la première utilisation, vous pouvez remarquer une odeur et une quantité excessive de fumée dues à la combustion de la peinture.
- Votre foyer est garanti pendant 2 années pour les défauts de fabrication et de construction.
- En raison de la nature du foyer, la peinture se consumera avec le temps et la surface peut présenter de la rouille.
- La surface peut être restaurée et repeinte si nécessaire. Consultez la section sur l'entretien et le soin de ce manuel.

CONSEILS DE SÉCURITÉ GÉNÉRALE

- Portez toujours des gants ignifuges lors de la manipulation du foyer et du combustible.
- Placez votre foyer sur une surface incombustible. Pour éviter tout risque de combustion accidentelle ou de dommages, ne placez pas le foyer sur des terrasses non protégées, des carreaux, des pavés, du béton, de l'herbe, de l'herbe synthétique, des copeaux de bois ou des feuilles.
- Pour les surfaces telles que les terrasses, les carreaux, les pavés et le béton, il est recommandé d'utiliser un tapis ignifuge que vous pouvez acheter chez votre revendeur le plus proche.
- Assurez-vous que le foyer est placé sur une surface plane et stable, et non sur une surface inclinée.
- Éloignez le foyer de toute structure de bâtiment (maison, pergola, garage, remise, arbres, meubles).
- Vérifiez la météo avant d'utiliser le foyer. N'utilisez pas votre foyer par temps venteux.
- Ne laissez jamais le foyer sans surveillance pendant son utilisation. Surveillez toujours les activités des enfants ou des animaux domestiques autour du foyer.
- Ne déplacez pas le foyer lorsqu'il est en fonctionnement ou chaud.
- N'utilisez jamais d'essence ou d'autres liquides inflammables pour allumer, rallumer ou intensifier le feu. Ne versez jamais de liquide inflammable sur un feu déjà allumé.
- Assurez-vous que le feu est complètement éteint avant de quitter le foyer sans surveillance.
- Ne démontez pas ou ne modifiez pas le foyer d'une manière autre que celle décrite dans ces instructions. Une installation, un réglage, une modification, un service ou un entretien incorrect peut entraîner des blessures, des décès ou des dommages matériels. Cet appareil doit être utilisé conformément aux instructions fournies. Le non-respect de ces instructions peut entraîner un incendie pouvant entraîner des blessures ou des décès ou des dommages matériels.
- Les exigences de dégagement d'installation doivent être respectées. Veuillez lire la section sur les dégagements d'installation avant d'installer ou de placer ce foyer.
- Conservez tout matériau combustible (comme des terrasses non protégées, des meubles), à au moins 1,5 mètre du foyer.
- Pour éviter tout risque d'incendie ou de dommages dus à la fumée, retirez tout emballage avant l'utilisation.
- Évitez d'installer ou d'utiliser le foyer dans un endroit où un courant d'air direct peut affecter ou attiser les flammes.
- Ne couvrez pas ou n'entourez pas le foyer de matériaux isolants.

SÉCURITÉ D'UTILISATION

- N'utilisez pas ce foyer pendant une interdiction totale des feux. Respectez toujours les codes locaux ou les avertissements émis par les services d'incendie locaux.
- Pendant que le foyer est en fonctionnement ou chaud, ne touchez pas la surface principale de chauffe (le bol à feu) ni les environs immédiats car ces zones peuvent provoquer des brûlures.
- N'utilisez pas le foyer à des fins autres que celles prévues.
- Ce foyer est conçu pour être utilisé avec du bois et des petits bois d'allumage uniquement. N'utilisez aucun autre combustible.
- Ce foyer ne doit en aucun cas être utilisé avec un jeu de bûches au gaz ou tout autre système de combustible - il est strictement interdit de modifier ou d'adapter ce foyer pour brûler un combustible autre que celui décrit dans ces instructions.
- Ne laissez jamais le foyer sans surveillance pendant son utilisation.
- N'utilisez pas le foyer pour chauffer des récipients en plastique, en verre ou en métal non ouverts. La pression peut s'accumuler et faire éclater le récipient, entraînant ainsi des blessures graves ou des dommages au foyer.

- Ne déplacez jamais le foyer lorsqu'il est en fonctionnement ou chaud.
- N'utilisez pas le foyer comme une incinérateur - ne brûlez pas de déchets tels que du papier, des plastiques ou des ordures dans ce foyer.
- N'utilisez pas ce foyer sous l'influence d'alcool, de médicaments sur ordonnance ou en vente libre ou de toute substance qui pourrait altérer votre jugement.
- N'éteignez pas le feu avec de l'eau froide - cela pourrait endommager le foyer. Utilisez toujours du sable ou laissez le feu s'éteindre naturellement.
- Utilisez des gants et des outils ignifuges pour charger et gérer le feu - n'utilisez jamais vos mains nues.
- Ne remplissez pas trop le bol à feu - respectez toujours les recommandations concernant la charge maximale de combustible.
- Ne laissez pas le bois déborder sur le corps ou les autres éléments décoratifs du foyer. Tout le combustible doit être brûlé à l'intérieur du bol à feu.
- Évitez de porter des vêtements amples lors de l'utilisation du foyer.

SÉCURITÉ LIÉE À LA GESTION DU CARBURANT

- Conservez le combustible en bois dans un endroit frais et sec - à l'abri des étincelles ou des braises.
- Éloignez les combustibles et les allume-feux des enfants et des animaux.
- Ne placez aucun liquide inflammable ou combustible gazeux, ni de conteneurs de carburant, à moins de 10 mètres autour du foyer, et assurez-vous toujours que tous les conteneurs ou cylindres de carburant à proximité sont bien scellés pour éviter toute fuite de vapeur.

SÉCURITÉ POUR LES ENFANTS ET LES ANIMAUX DOMESTIQUES

- Ne laissez jamais les enfants utiliser le foyer sans une surveillance étroite.
- Les foyers et les cheminées comportent des surfaces chaudes en fonctionnement qui, si elles sont touchées, peuvent provoquer des brûlures ou des échauffements cutanés.
- Ne laissez jamais les enfants ou les animaux domestiques sans surveillance dans la zone où le foyer est utilisé.
- Les surfaces du foyer sont chaudes en cours d'utilisation. Une surveillance étroite des enfants est nécessaire lorsque cet appareil est en fonctionnement. Ne rangez pas d'objets d'intérêt pour les enfants sur, autour ou en dessous du foyer. Les enfants qui grimpent sur le foyer pour atteindre des objets pourraient endommager le foyer ou se brûler gravement.
- N'autorisez jamais les enfants à s'asseoir ou à se tenir debout sur une partie du foyer.
- Laissez toujours les outils et accessoires chauds du foyer refroidir dans un endroit sûr, hors de portée des enfants.
- Nous recommandons l'utilisation d'un pare-feu ou d'une grille pour empêcher les enfants ou les animaux domestiques de toucher directement les surfaces du foyer pendant son utilisation ou lorsqu'il est chaud.

SÉCURITÉ DE L'ENTRETIEN ET DES RÉPARATIONS

- Vérifiez toujours le foyer et le bol avant chaque utilisation - n'utilisez pas le foyer ou le bol s'il présente un défaut.
- Sauf indication expresse dans ce manuel, ne réparez ni ne remplacez aucune pièce de l'appareil.
- Utilisez uniquement des pièces de rechange authentiques.
- Toutes les réparations de ce produit doivent être effectuées par une personne qualifiée du service après-vente.
- N'essayez pas de réparer vous-même ce produit.
- N'utilisez pas le produit s'il a été endommagé ou laissé tomber de quelque manière que ce soit. Appelez notre service client pour obtenir des informations sur l'examen ou la réparation mécanique de ce produit.

EN CAS D'INCENDIE ACCIDENTEL

- En cas d'incendie accidentel, éteignez immédiatement le foyer en étouffant les flammes avec du sable ou un extincteur.
- À des fins d'urgence, nous recommandons l'installation d'un extincteur approuvé à proximité de l'endroit où le foyer est installé.

EN CAS D'INCENDIE ACCIDENTEL

- En cas d'incendie accidentel, éteignez immédiatement le foyer en étouffant les flammes avec du sable ou un extincteur.
- À des fins d'urgence, nous recommandons l'installation d'un extincteur approuvé à proximité de l'endroit où le foyer est installé.

DÉGAGEMENTS MINIMUMS AUX MATÉRIEAUX COMBUSTIBLES

AU-DESSUS DU FOYER:

Un minimum de 3 mètres par rapport aux matériaux combustibles. N'utilisez pas le foyer sous un auvent ou une pergola s'il existe un risque que la structure ou les matériaux s'enflamment.

AUTOUR DU FOYER :

Un minimum de 1,5 mètre par rapport aux matériaux combustibles. Carburants Liquides ou Gazeux.

CARBURANTS LIQUIDES OU GAZEUX

Un minimum de 10 mètres - Ne stockez aucun carburant liquide ou gazeux, bouteilles ou récipients à proximité du foyer. Assurez-vous que tous les récipients de carburant sont bien scellés pour éviter les échappements de vapeurs.verhindern.

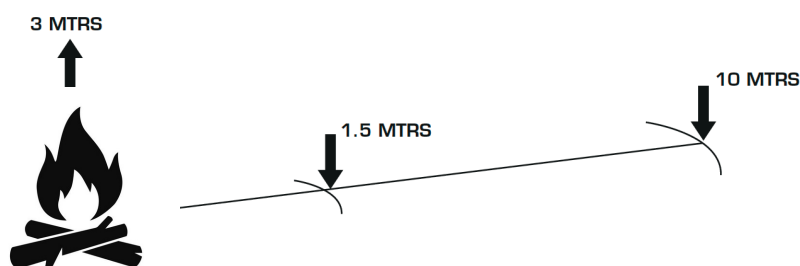

COMMENT VOTRE FOYER À FAIBLE ÉMISSION DE FUMÉE EST CONÇU POUR FONCTIONNER

- Les foyers Aurus sont conçus avec une double paroi. Ce système crée une seconde combustion qui réduit fortement la fumée.
- Comme illustré dans le diagramme ci-dessous, le foyer à faible émission de fumée fonctionne en laissant entrer l'air à travers les trous rainurés de la base du foyer. L'air secondaire s'écoule à travers la cavité de la paroi, est chauffé et sort par les trous du haut. Les trous du haut permettent à l'oxygène chaud d'entrer dans le foyer, de se mélanger avec la fumée montante et de créer une combustion secondaire.

3. L'air réchauffé est poussé dans le feu pour enflammer les gaz non brûlés.

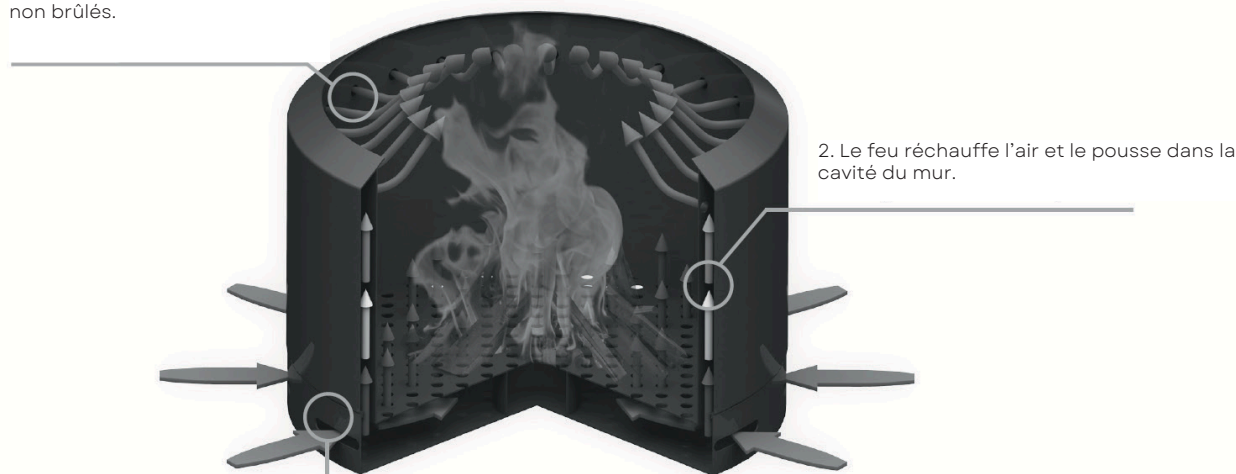

2. Le feu réchauffe l'air et le pousse dans la cavité du mur.

1. L'air froid pénètre à la base.

- L'écoulement à double paroi prendra environ 10 à 20 minutes pour atteindre une combustion secondaire.
- Lors de la première utilisation, vous pouvez remarquer une odeur et des quantités excessives de fumée car l'excès de peinture et de résidus de la production brûle.



REMARQUE

- Les foyers Aurus sont conçus pour dégager moins de fumée qu'un foyer de taille comparable
- Le foyer Aurus produira une combustion plus propre qu'un foyer standard, cependant, en raison de la nature du produit, de la fumée sera toujours émise par le foyer.
- La fonction de combustion secondaire sera plus efficace lors de la combustion de feux plus importants.

DÉBALLAGE DE VOTRE FOYER

- Assurez-vous que le carton est en position verticale avant de tenter de retirer le foyer et ses composants.
- En raison du poids, il est recommandé que deux personnes soulèvent les composants du foyer du carton.
- Posez le carton sur une surface plane, placez une feuille ou une couverture au sol pour protéger les surfaces du foyer lors de la manipulation et du déballage.
- Retirez soigneusement les composants du foyer du carton - assurez-vous que tous les éléments sont présents avant de jeter l'emballage.
- Retirez tous les matériaux d'emballage du produit avant la première utilisation.

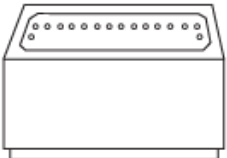
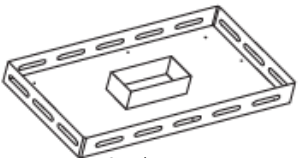
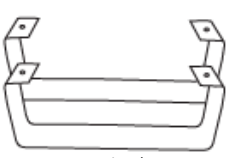
Liste des pièces

 <p>1. Bowl</p>	 <p>2. Plateau</p>	 <p>3. Pieds</p>	 <p>4. Ensemble de boulons</p>
 <p>5. Clé Allen</p>			

Montage

Étape 1

Posez les pieds bien à plat, perçages vers le haut. Positionnez le support et alignez précisément les trous. Fixez avec les vis et la clé hexagonale. Ne serrez pas encore complètement.

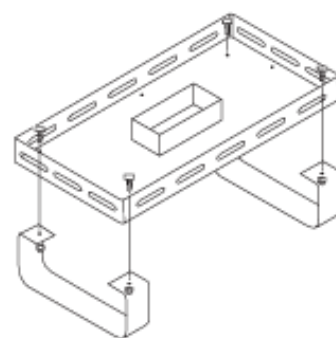

ÉTAPE 2.

Placez la cuve métallique sur la base assemblée et appuyez doucement pour que les quatre coins s'emboîtent bien.

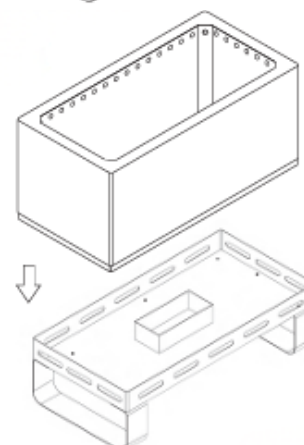

UTILISATION DE VOTRE FOYER EXTÉRIEUR

IMPORTANT AVANT L'ASSEMBLAGE OU L'UTILISATION DE VOTRE FOYER EXTÉRIEUR POUR LA PREMIÈRE FOIS

- Placez toujours votre foyer extérieur sur une surface ferme et plane.
- Suivez toutes les instructions d'utilisation et de sécurité de ce manuel avant d'utiliser votre foyer extérieur pour la première fois et lors des utilisations suivantes.

TYPE DE COMBUSTIBLE ET CHARGEMENT IMPORTANT

- Ce foyer extérieur est conçu pour brûler uniquement du bois.
- Ne brûlez pas de charbon ou de briquettes de charbon.
- Le récipient du foyer est conçu pour brûler de petites bûches - d'environ 100 mm / 4 pouces de diamètre ou moins (à titre indicatif) et une charge de combustible totale ne dépassant pas 5 kg à la fois.
- Dépasser cette recommandation peut endommager le récipient du foyer ou le corps du foyer.

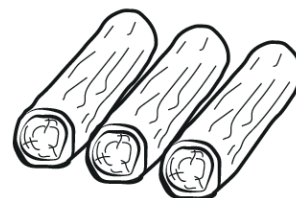

AVERTISSEMENT

- Ne surchargez jamais le récipient du foyer, car cela pourrait entraîner une situation dangereuse pouvant endommager les composants du foyer.

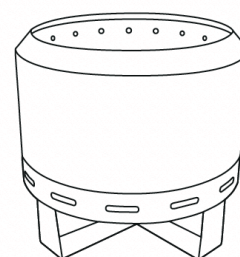

PREMIÈRE UTILISATION

- Lors de la première utilisation du foyer extérieur, commencez toujours par un petit feu et laissez-le brûler jusqu'à ce que la charge de combustible initiale soit consommée. Cela aidera à durcir et à stabiliser les matériaux du foyer.

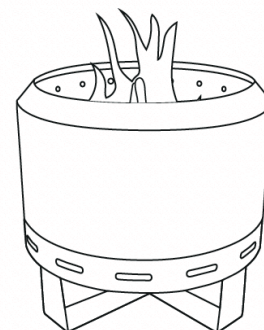

ALLUMAGE DU FEU

- Utilisez une petite quantité de petit bois et des allume-feux - ou du papier froissé pour allumer le feu.
- Une fois que le petit bois est allumé, vous pouvez commencer à ajouter doucement du bois de chauffage supplémentaire.
- Ajoutez du bois de chauffage au besoin, mais ne surchargez jamais le récipient du foyer.

EXTINCTION DU FEU

Évitez d'utiliser de l'eau froide pour éteindre les flammes car cela pourrait endommager le foyer. En général, le feu devrait toujours être laissé à s'éteindre naturellement. Cependant, si une extinction immédiate du feu est nécessaire, utilisez du sable pour étouffer les flammes. Par précaution de sécurité, souvenez-vous toujours que les braises peuvent rester chaudes et incandescentes pendant quelques jours. Lorsque vous videz le récipient du foyer pour le nettoyage ou l'entretien, utilisez toujours un seau en acier pour conserver les braises et le sable restants.

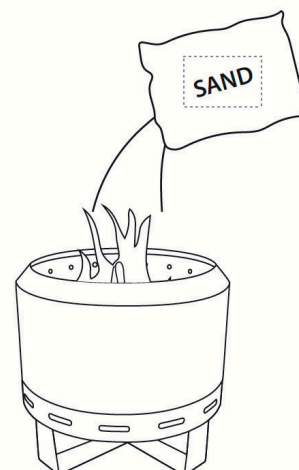

ENTRETIEN ET MAINTENANCE

L'entretien et le soin de votre foyer extérieur sont faciles, il vous suffit de suivre quelques étapes simples

DÉBALLAGE DE VOTRE FOYER EXTÉRIEUR

- Ne nettoyez jamais le foyer ou le récipient du foyer lorsqu'il est chaud ou contient encore des braises chaudes.
- Permettez toujours au foyer de refroidir complètement avant de le nettoyer ou de l'entretenir.
- Évitez d'utiliser des produits chimiques agressifs, des vaporisateurs ou des outils de nettoyage très abrasifs.
- N'utilisez pas de dispositifs de nettoyage haute pression pour nettoyer les surfaces du corps du foyer car cela pourrait endommager ou enlever le revêtement de surface.
- Vérifiez toujours tout produit de nettoyage sur une petite zone située sous le produit pour confirmer qu'il est sûr à utiliser.

APRÈS CHAQUE UTILISATION

- Le bois brûlé et les cendres vont s'accumuler dans le bac. Pour maintenir un flux d'air ininterrompu afin que le produit fonctionne efficacement et pour éviter que des feux ne s'allument sous le récipient du foyer, le bac doit être nettoyé après chaque utilisation.
- Lorsque le foyer extérieur s'est refroidi, soulevez délicatement le récipient du foyer intérieur et le cadre extérieur. Nettoyez soigneusement toutes les cendres et le bois brûlé du bac.
- Videz tous les débris du récipient du foyer dans un contenant ou un seau en métal.
- Nettoyez doucement le récipient du foyer avec une éponge (ou une vieille éponge abrasive) avec un détergent doux et de l'eau tiède.
- Rincez le récipient à l'eau propre et laissez-le sécher.
- Une fois que vous avez nettoyé le récipient du foyer et le bac, réinsérez délicatement le récipient du foyer intérieur et le cadre extérieur sur le bac.
- Pour conserver l'aspect du récipient du foyer et protéger l'acier, il doit être repeint si nécessaire à l'aide d'une peinture haute température (disponible chez votre revendeur).

ENTRETIEN PÉRIODIQUE

- Selon la fréquence d'utilisation - au moins une ou deux fois par an - le foyer extérieur et le récipient du foyer doivent être nettoyés conformément aux instructions d'entretien fournies dans ces instructions.
- Le récipient du foyer doit être inspecté pour s'assurer qu'il n'est pas fissuré ou fendu. En cas de fissures ou de fentes, cessez immédiatement l'utilisation. Contactez TEL International en cas de fissure ou de fente dans le récipient du foyer.
- Si votre foyer extérieur doit être repeint, il est important de le faire dès que possible. L'acier exposé sans peinture entraînera la formation de rouille.

STOCKAGE

- Lorsqu'il n'est pas utilisé, le foyer extérieur doit être protégé contre une exposition prolongée aux éléments : par exemple, soleil, vent, pluie.
- Déplacez le foyer extérieur dans un espace extérieur couvert ou stockez-le dans un endroit sec, par exemple, un garage ou un espace de rangement approprié.
- Le foyer extérieur doit être recouvert pour éviter l'exposition à l'humidité ou à la poussière et pour prévenir la rouille.

GARANTIE

Nos produits sont assortis de garanties qui ne peuvent être exclues en vertu de la loi européenne sur la consommation. Vous avez droit à un remplacement ou à un remboursement en cas de défaillance majeure et à une indemnisation pour tout autre préjudice raisonnablement prévisible. Vous avez également droit à la réparation ou au remplacement des biens si ces derniers ne sont pas de qualité acceptable et que la défaillance ne constitue pas une défaillance majeure. Les avantages accordés au consommateur par cette garantie s'ajoutent aux autres droits et recours du consommateur en vertu de la loi concernant les biens et services auxquels la garantie se rapporte.

DURÉE

TEL International garantit ce Foyer Extérieur Aurus contre les défauts de fabrication pendant une période de 24 mois à compter de la date d'achat.

CONDITIONS

- Cette garantie couvre uniquement les défauts et les fautes du fabricant.

Éléments non couverts par cette garantie :

- Les surfaces de travail ou les composants (récipient du foyer) sauf s'il s'agit d'un défaut évident ou d'un défaut de fabrication.
- La rouille de surface.
- La corrosion du récipient en métal du foyer résultant de l'exposition à la pluie ou aux éléments.
- L'usure ou le décolllement de la peinture.
- Les dommages causés par des conditions météorologiques défavorables, l'usure normale, les accidents, l'utilisation abusive, la négligence, les incendies, les inondations, la grêle, les tremblements de terre ou autres catastrophes naturelles.
- Les modifications ou réparations effectuées par une personne non autorisée.
- Les dommages causés à des biens appartenant à des tiers.
- Cette garantie ne s'applique pas à une utilisation commerciale du produit.

Si un défaut survient pendant la période de garantie et que vous souhaitez obtenir un remplacement, veuillez adresser à TEL International une description écrite et des photographies du défaut allégué, ainsi qu'une copie du reçu original ou de la preuve d'achat. Toute documentation complète doit être fournie dans les 28 jours suivant l'apparition du défaut à l'origine de la réclamation.

Toutes les dépenses engagées par le consommateur pour faire valoir la garantie sont à la charge du consommateur.

TEL International se réserve le droit de déterminer les défauts de fabrication à sa discrétion. Dans le souci du développement et de l'amélioration continue du produit, le fabricant se réserve le droit de cesser ou de modifier les spécifications ou les conceptions à tout moment et sans préavis, sans encourir d'obligations.

Pour toute demande de garantie ou d'assistance technique, veuillez appeler:

TEL International BV
Rientjesoven 22
7621 HG Borne
+31 (0) 541 - 288 688
www.telint.nl
info@telint.nl

BELANGRIJK 

Lees en volg de meegeleverde instructies en veiligheidswaarschuwingen voordat u dit product voor de eerste keer monteert, installeert, plaatst of gebruikt. Dit voorkomt brand, persoonlijk letsel of overlijden of schade aan eigendommen als gevolg van onjuist gebruik. Onjuiste installatie, plaatsing, afstelling, wijziging, service of onderhoud kan leiden tot schade aan eigendommen, letsel of overlijden.

BELANGRIJK

- Tijdens het eerste gebruik kunt u een onaangename geur en overmatige rook waarnemen, veroorzaakt door het verbranden van de verf.
- Uw vuurschaal heeft 2 jaar garantie op fabricage- en constructiefouten.
- Vanwege de aard van de vuurschaal zal de verf na verloop van tijd verbranden en kan er oppervlakeroest op de behuizing ontstaan. De behuizing kan indien nodig worden gerestaureerd en opnieuw worden geleverd. Raadpleeg het gedeelte 'Verzorging en onderhoud' in deze handleiding.

ALGEMENE VEILIGHEIDSTIPS

- Draag altijd brandwerende handschoenen bij het hanteren van de vuurschaal en brandstof.
- Plaats uw vuurschaal op een onbrandbaar oppervlak. Om onbedoelde verbranding of schade te voorkomen, mag u de vuurschaal niet plaatsen op onbeschermd terrassen, tegels, straatstenen, beton, gras, kunstgras, houtsnippers of bladeren.
- Voor oppervlakken zoals terrassen, tegels, straatstenen en beton wordt het aanbevolen om een brandwerende mat te gebruiken, die verkrijgbaar is bij uw dichtstbijzijnde winkel.
- Zorg ervoor dat de vuurschaal op een vlakke, vlakke ondergrond staat, niet op een hellend oppervlak.
- Plaats uw vuurschaal uit de buurt van gebouwen (huis, pergola, garage, schuur, bomen, meubels).
- Controleer de weersvoorspelling voordat u de vuurschaal gebruikt. Gebruik uw vuurschaal niet bij harde wind.
- Laat de vuurschaal nooit onbeheerd achter tijdens gebruik. Houd te allen tijde toezicht op kinderen of huisdieren die zich rond de vuurschaal bewegen. Verplaats de vuurschaal niet terwijl deze in werking is of heet is.
- Gebruik nooit benzine of andere vloeibare brandstoffen om een vuur aan te maken, opnieuw aan te wakkeren of een vuur te versterken. Giet nooit vloeibare brandstof op een brandend vuur.
- Zorg ervoor dat het vuur volledig gedoofd is voordat u de vuurschaal onbeheerd achterlaat.
- Demonteer of wijzig de vuurschaal niet op een andere manier dan beschreven in deze instructies. Onjuiste installatie, afstelling, wijziging, service of onderhoud kan leiden tot letsel, overlijden of materiële schade.
- Dit apparaat moet worden gebruikt volgens de meegeleverde instructies. Het niet naleven van deze instructies kan leiden tot brand met persoonlijk letsel of overlijden of schade aan eigendommen tot gevolg.
- De installatievoorschriften moeten worden nageleefd. Lees de sectie over installatievoorschriften voordat u deze vuurschaal installeert of plaatst.
- Houd brandbare materialen (zoals onbeschermd terrassen, meubels) op ten minste 1,5 meter afstand van de vuurschaal.
- Om brand- en/of rookschade te voorkomen, verwijdert u alle verpakking vóór gebruik.
Vermijd installatie of gebruik van de vuurschaal op plaatsen waar een directe trek de vlammen kan beïnvloeden of aanwakkeren. Bedek of omring de vuurschaal niet met isolatiemateriaal.

Gebruiksveiligheidsadvies

- Gebruik deze vuurschaal niet tijdens een totaal stookverbod. Neem altijd de lokale of nationale voorschriften of waarschuwingen van de brandweer in acht.
- Raak het hoofdverwarmingsoppervlak (de vuurschaal) of de directe omgeving van de vuurschaal niet aan terwijl deze in werking is of heet is, aangezien deze gebieden brandwonden kunnen veroorzaken.
- Gebruik de vuurschaal niet voor andere doeleinden dan waarvoor deze bedoeld is.
- Deze vuurschaal is uitsluitend ontworpen voor gebruik met brandhout en aanmaakhout. Gebruik geen andere brandstof. Deze vuurschaal mag niet worden gebruikt in combinatie met een gasblokset of ander brandstofsysteem - deze vuurschaal mag onder geen beding worden aangepast of aangepast om andere brandstof te gebruiken dan beschreven in deze instructies.
- Laat de vuurschaal niet onbeheerd achter tijdens gebruik.
Verwarm geen ongeopende plastic, glazen of metalen containers op de vuurschaal. De druk kan toenemen en de container kan barsten, wat kan leiden tot ernstig persoonlijk letsel of schade aan de vuurschaal.
Verplaats de vuurschaal nooit wanneer deze in werking is of heet is.
- Gebruik de vuurschaal niet als verbrandingsoven - verbrand geen afval zoals papier, plastic of afval in deze vuurschaal.
- Gebruik deze vuurschaal niet onder invloed van alcohol, voorgeschreven of zelfzorggeneesmiddelen of andere middelen die het beoordelingsvermogen kunnen beïnvloeden.
- Blus het vuur niet met koud water - dit kan de vuurschaal beschadigen.
- Gebruik altijd zand of laat het vuur vanzelf uitbranden. Gebruik brandwerende handschoenen en gereedschap om het vuur te vullen en te beheren - gebruik nooit uw blote handen.

- Vul de vuurschaal niet te vol - houd u altijd aan de aanbevelingen voor de maximale hoeveelheid brandstof.
- Laat geen hout over de vuurschaal of andere decoratieve elementen morsen. Alle brandstof moet binnen de vuurschaal worden verbrand.
- Vermijd losse kleding tijdens het gebruik van de vuurschaal.

VEILIGHEID BIJ BRANDSTOFVERWERKING

- Bewaar houtbrandstof op een koele, droge plaats, uit de buurt van vonken of sintels.
- Houd brandstoffen en aanmaakblokjes buiten bereik van kinderen en dieren.
- Plaats geen brandbare vloeibare of gasvormige brandstoffen of brandstofcontainers binnen een straal van 10 meter rond de vuurschaal en zorg er altijd voor dat brandstofcontainers of -cilinders in de buurt goed afgesloten zijn om ontsnappende damp te voorkomen.

VEILIGHEID VAN KINDEREN EN HUISDIEREN

- Laat kinderen de vuurschaal nooit zonder toezicht bedienen. Vuurschalen en tuinhaarden bevatten hete oppervlakken die bij aanraking brandwonden of brandwonden kunnen veroorzaken. Laat kinderen of huisdieren nooit zonder toezicht achter in de ruimte waar de vuurschaal wordt gebruikt. De oppervlakken van de open haard zijn heet tijdens gebruik.
- Nauw toezicht op kinderen is noodzakelijk wanneer dit apparaat in werking is. Bewaar geen voorwerpen die interessant zijn voor kinderen op, rond of onder de vuurkorf.
- Kinderen die op de vuurschaal klimmen om bij voorwerpen te komen, kunnen de vuurschaal beschadigen of brandwonden of ernstig letsel oplopen.
- Laat kinderen nooit op enig onderdeel van de vuurschaal zitten of staan.
- Laat hete vuurgereedschappen en accessoires altijd afkoelen op een veilige plaats, buiten bereik van kinderen. Wij raden het gebruik van een vuurscherm of -afscherming aan om te voorkomen dat kinderen of huisdieren in direct contact komen met de oppervlakken van de vuurschaal terwijl deze in gebruik of heet is.

ONDERHOUDS- EN REPARATIEVEILIGHEID

- Controleer altijd de vuurkorf en de schaal voor elk gebruik. Gebruik de vuurkorf of de schaal niet als er een defect is. Repareer of vervang geen enkel onderdeel van het apparaat, tenzij dit specifiek in deze handleiding wordt aanbevolen.
- Gebruik alleen originele vervangingsonderdelen. Reparaties aan dit product moeten worden uitgevoerd door een gekwalificeerde servicetechnicus.
- Probeer dit product niet zelf te repareren. Gebruik het product niet als het is gevallen of op enigerlei wijze beschadigd is.
- Bel ons klantenservicenummer voor informatie over onderzoek, mechanische reparatie of afstelling van dit product.

IN GEVAL VAN ONGEVALLLEN BRAND

- In geval van brand dient u de vuurschaal onmiddellijk uit te schakelen door de vlammen te doven met zand of een brandblusser.
- Voor noodgevallen adviseren wij de installatie van een goedgekeurde brandblusser in de buurt van de vuurschaal.



MINIMALE AFSTANDEN VAN DE VUURSCHAAL

BOVEN DE VUURSCHAAL:

Minimaal 3 meter afstand tot brandbare materialen. Gebruik de vuurkorf niet onder een luifel of pergola als er een risico bestaat dat de constructie of materialen vlam vatten.

RONDE DE VUURPLAATS:

Minimaal 1,5 meter afstand tot brandbare materialen.

VLOEIBARE OF GASBRANDSTOFFEN

Minimaal 10 meter - Bewaar geen vloeibare of gasvormige brandstoffen, cilinders of containers in de buurt van de vuurkorf. Zorg ervoor dat alle brandstofcontainers goed zijn afgesloten om ontsnappende dampen te voorkomen.

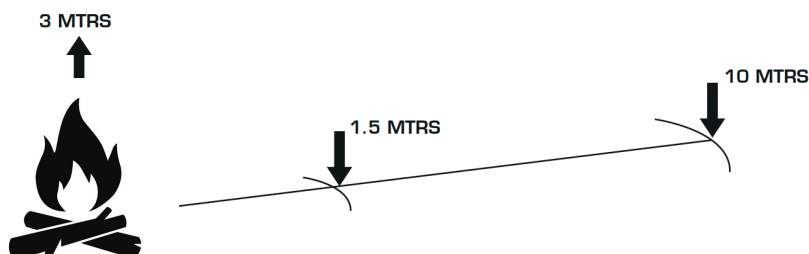

HOE UW ROOKARME VUURSCHAAL IS ONTWERPEN OM TE WERKEN

- De Aurus vuurschalen zijn ontworpen met een dubbele wand, waardoor een secundaire verbranding ontstaat die de hoeveelheid rook die vrijkomt vermindert.
- Zoals weergegeven in het onderstaande diagram, werkt de rookarme vuurschaal door luchttoevoer via de sleufgaten in de basis. De secundaire lucht stroomt omhoog door de spouwmuur, wordt verwarmd en verlaat de vuurschaal via de bovenste gaten. De bovenste gaten zorgen ervoor dat de hete zuurstof de vuurschaal binnenkomt, zich vermengt met de opstijgende rook en een secundaire verbranding creëert.

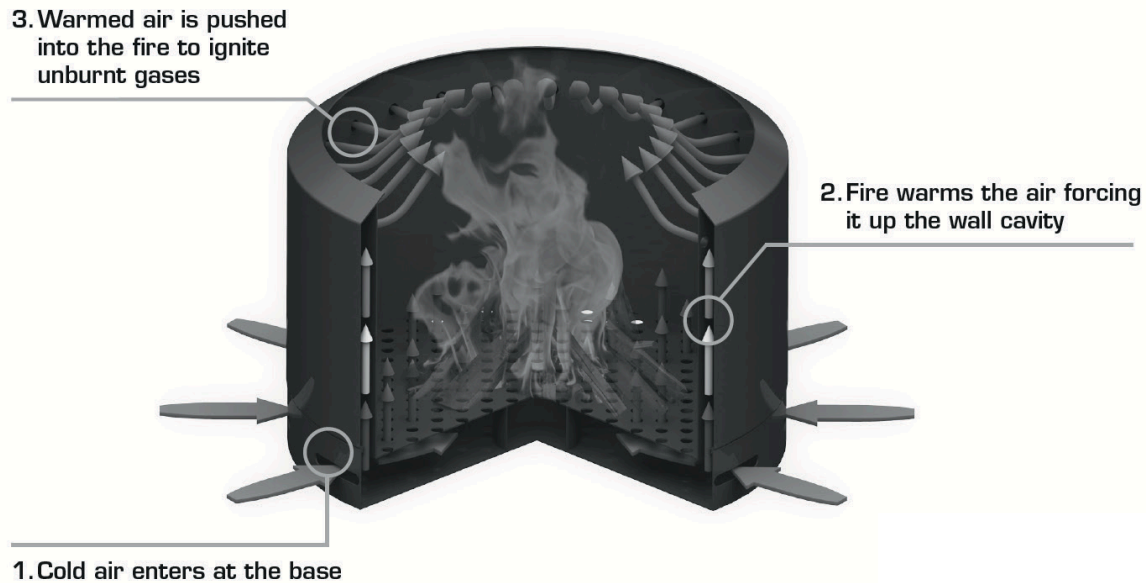

- De luchtstroom door de dubbele wand heeft ongeveer 10-20 minuten nodig om een tweede verbranding te bereiken.
- Tijdens de eerste verbranding kunt u een geur en overtollige rook waarnemen, omdat de overtollige verf en het residu van de productie verbranden.





TOEVOEGING

- De Aurus vuurschalen zijn ontworpen om minder rook te produceren dan een vuurschaal van vergelijkbare grootte.
- De Aurus vuurschalen produceren een schonere verbranding dan een standaard vuurschaal, maar vanwege de aard van het product komt er nog steeds rook uit de vuurkorf.
- De secundaire verbrandingsfunctie is effectiever bij grotere vuren.

HET UITPAKKEN VAN UW VUURSCHAAL

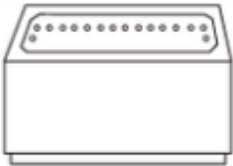
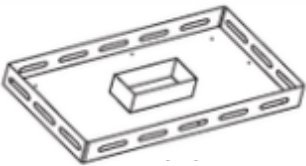
- Zorg ervoor dat de doos rechtop staat voordat u de vuurschaal en de onderdelen verwijdert. Vanwege het gewicht is het raadzaam om de onderdelen van de vuurschaal met twee personen uit de doos te tillen.
- Leg de doos op een vlakke ondergrond en leg een laken of deken op de grond om de oppervlakken van de vuurschaal te beschermen tijdens het hanteren en uitpakken.
- Haal de onderdelen van de vuurschaal voorzichtig uit de doos - zorg ervoor dat alle onderdelen zich op hun plaats bevinden voordat u de verpakking weggooit.
- Verwijder alle verpakkingsmaterialen van het product vóór het eerste gebruik.

PARTS LIST - ALL MODELS

 <p>1. Vuurschaal</p>	 <p>2. Tray</p>	 <p>3. Poten</p>	 <p>4. Bouten</p>
 <p>5. Inbussleutel</p>			

MONTAGE

STAP 1.

Leg de poten op de vloer met de gaten naar boven. Plaats de bak op de poten en zorg ervoor dat de gaten goed uitgelijnd zijn. Gebruik boutensets om de bak vast te zetten met de inbussleutel. Draai de bouten in deze fase niet te vast.

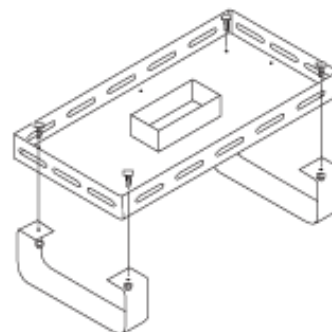

STAP 2.

Plaats de metalen kom over de gemonteerde basis en plaats deze voorzichtig op de basis. Zorg ervoor dat alle vier de hoeken goed vastzitten.

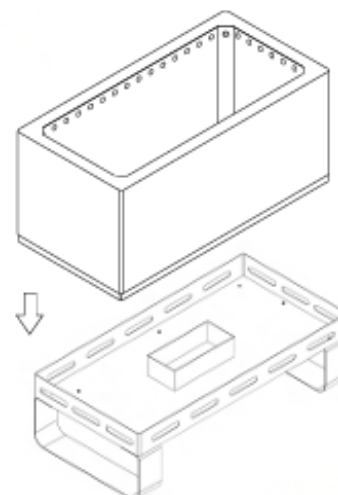

GEBRUIK VAN UW VUURSCHAAL

BELANGRIJK VOORDAT U UW VUURSCHAAL VOOR DE EERSTE KEER MONTEERT OF GEBRUIKT

- Plaats uw vuurschaal altijd op een stevige en vlakke ondergrond.
- Volg alle bedienings- en veiligheidsinstructies in deze handleiding voordat u uw vuurschaal voor de eerste keer en de daaropvolgende keren gebruikt.

BELANGRIJK BRANDSTOFTYPE EN LADING

- Deze vuurschaal is uitsluitend ontworpen voor het verbranden van hout. Gebruik geen kolen of briketten. De vuurschaal is ontworpen voor het verbranden van kleine houtblokken - ongeveer 100 mm / 4 inch in diameter of kleiner (als richtlijn) en een totale brandstoflading van maximaal 5 kg per keer.
- Overschrijding van deze aanbeveling kan de vuurschaal of het onderstel van de vuurschaal beschadigen.

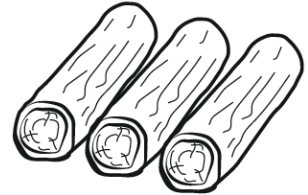

WAARSCHUWING

- Overbelast de vuurschaal nooit. Dit kan gevaarlijke situaties veroorzaken en schade aan de onderdelen van de vuurschaal veroorzaken.

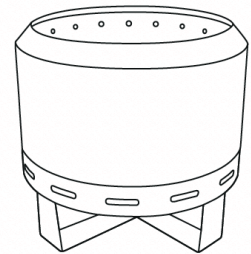

EERSTE OPSTARTEN

- Begin bij het eerste gebruik van de vuurschaal altijd met een klein vuurtje en laat dit branden tot de eerste brandstof is opgebrand. Dit helpt de materialen van de vuurschaal uit te harden en te laten bezinken.

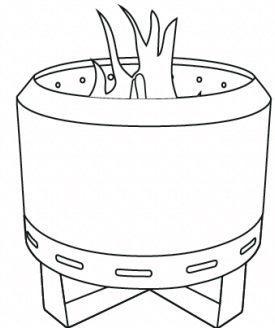

HET VUUR AANMAKEN

- Gebruik een kleine hoeveelheid aanmaakhout en wat aanmaakblokjes - of propjes krantenpapier - om het vuur aan te steken.
- Zodra het aanmaakhout brandt, kun je langzaam wat meer brandhout toevoegen.
- Voeg brandhout toe naar behoefte, maar overbelast de vuurschaal nooit.

HET VUUR BLUSSEN

Gebruik geen koud water om de vlammen te doven, aangezien dit de vuurkorf kan beschadigen. Over het algemeen moet het vuur altijd op natuurlijke wijze doven. Als het vuur echter onmiddellijk moet worden uitgeschakeld, gebruik dan zand om de vlammen te doven. Houd er als veiligheidsmaatregel rekening mee dat kolen tot enkele dagen heet en gloeiend kunnen blijven. Gebruik bij het legen van de vuurschaal voor reiniging of onderhoud altijd een stalen emmer om de overgebleven kolen en het zand in te bewaren.



ONDERHOUD EN VERZORGING

Het onderhouden en verzorgen van uw vuurkorf is eenvoudig, met slechts een paar eenvoudige stappen.

UITPAKKEN VAN UW VUURSCHAAL

- Maak de vuurkorf of vuurschaal nooit schoon als deze heet is of nog hete kolen bevat.
- Laat de vuurschaal altijd volledig afkoelen voordat u deze reinigt of onderhoud pleegt.
- Vermijd het gebruik van agressieve chemische reinigingsmiddelen, sprays of sterk schurende schoonmaakmiddelen.
- Gebruik geen hogedrukreinigers om de oppervlakken van de vuurschaal te reinigen, aangezien dit de oppervlaktecoating kan beschadigen of verwijderen.
- Controleer elk reinigingsmiddel altijd op een klein stukje aan de onderkant van het product om er zeker van te zijn dat het veilig is om te gebruiken.

NA IEDER GEBRUIK

- Verbrand hout en as verzamelen zich in de vuurschaal.
Om een ononderbroken luchtstroom te behouden, zodat het product effectief werkt en om te voorkomen dat er brand ontstaat onder de vuurschaal, moet de vuurschaal na elk gebruik worden schoongemaakt.
- Wanneer de vuurschaal is afgekoeld, tilt u voorzichtig de binnenschaal en het buitenframe eraf. Verwijder grondig alle as en verbrand hout uit de vuurschaal. Leeg eventueel vuil uit de vuurschaal in een metalen bak of emmer.
- Schrob de vuurschaal voorzichtig schoon met een spons (of oud schuursponsje) met een mild reinigingsmiddel en warm water.
- Spoel de schaal af met schoon water en droog hem af.
- Nadat u de vuurschaal en de vuurschaal hebt schoongemaakt, plaatst u de binnenschaal en het buitenframe voorzichtig terug op de vuurschaal. Om de vuurschaal zijn uiterlijk te behouden en het staal te beschermen, moet deze indien nodig opnieuw worden geverfd met hittebestendige verf. (Verkrijgbaar bij uw handelaar).

PERIODIEK ONDERHOUD

- Afhankelijk van de gebruiksfrequentie – minstens één of twee keer per jaar – moeten de vuurkorf en vuurschaal worden gereinigd volgens de onderhouds- en verzorgingsinstructies in deze handleiding.
- Controleer de vuurschaal op scheuren of barsten. Stop het gebruik onmiddellijk als de vuurschaal gescheurd of gebarsten is. Neem contact op met TEL International als uw vuurschaal gescheurd of gebarsten is.
- Als uw vuurschaal opnieuw moet worden geverfd, is het belangrijk dat dit zo snel mogelijk gebeurt. Blootgesteld metaal zonder verf kan leiden tot roestvorming op het oppervlak.

BEWAREN

- Wanneer de vuurschaal niet in gebruik is, moet deze worden beschermd tegen langdurige blootstelling aan de elementen: bijvoorbeeld zon, wind en regen.
- Verplaats de vuurschaal naar een overdekte buitenruimte of bewaar hem in een droge omgeving, bijvoorbeeld een garage of een geschikte opslagruimte.
- De vuurschaal moet worden afgedekt om blootstelling aan vocht of stof te voorkomen en roestvorming te voorkomen.

GARANTIE

Onze goederen worden geleverd met garanties die niet kunnen worden uitgesloten onder de Europese consumentenwetgeving. U hebt recht op vervanging of terugbetaling bij een ernstig defect en op compensatie voor elk ander redelijkerwijs voorzienbaar verlies of schade. U hebt ook recht op reparatie of vervanging van de goederen indien de goederen niet van acceptabele kwaliteit zijn en het defect geen ernstig defect vormt. De voordelen voor de consument die deze garantie biedt, vormen een aanvulling op andere rechten en rechtsmiddelen die de consument heeft op grond van de wet met betrekking tot de goederen en diensten waarop de garantie betrekking heeft.

TERMIJN

TEL International garandeert dat deze Aurus vuurschaal vrij is van fabricagefouten gedurende een periode van 24 maanden vanaf de aankoopdatum.

VOORWAARDEN

- Deze garantie dekt uitsluitend fabrieksfouten en -defecten.

Artikelen die niet onder deze garantie vallen:

- Werkoppervlakken of onderdelen (vuurschaal), tenzij het een duidelijk defect of een fabricagefout betreft.
- Oppervlakteroest.
- Corrosie van de metalen vuurschaal als gevolg van blootstelling aan regen of andere weersomstandigheden. Slijtage of afbladderende verf.
- Schade veroorzaakt door ongunstige weersomstandigheden, normale slijtage, ongevallen, misbruik, nalatigheid, brand, overstroming, hagel, aardbevingen of andere natuurrampen.
- Wijzigingen of reparaties uitgevoerd door een onbevoegde servicemonteur.
- Schade aan eigendommen van derden.
- Deze garantie geldt niet voor commercieel gebruik van het product.

Indien er zich binnen de garantieperiode een defect voordoet en u een vervanging wenst, stuur dan een schriftelijke beschrijving en foto's van het geclaimde defect naar TEL International, evenals een kopie van de originele bon of aankoopbewijs. Volledige documentatie dient binnen 28 dagen na het defect dat aanleiding geeft tot een claim te worden ingediend. Alle kosten die de consument maakt voor het indienen van de garantieclaim zijn voor rekening van de consument.

TEL International behoudt zich het recht voor om naar eigen goeddunken fabricagefouten te bepalen. In het belang van voortdurende productontwikkeling en -verbetering behoudt de fabrikant zich het recht voor om specificaties of ontwerpen te allen tijde zonder voorafgaande kennisgeving en zonder verdere verplichtingen te beëindigen of te wijzigen.

Voor garantie of technische ondersteuning kunt u contact opnemen met:

TEL International BV
Rientjesoven 22
7621 HG Borne
+31 (0) 541 - 288 688
www.telint.nl
info@telint.nl

IMPORTANTE

Prima di assemblare, installare, posizionare o utilizzare questo prodotto per la prima volta, leggere e seguire le istruzioni e gli avvisi di sicurezza forniti. Questo aiuta a prevenire incendi, lesioni personali, decessi o danni alla proprietà dovuti a un uso improprio. Un'installazione, regolazione, modifica, assistenza o manutenzione non corretta può causare danni, lesioni o morte.

IMPORTANTE

- Durante il primo utilizzo potresti notare odore e fumo in eccesso dovuti alla bruciatura della vernice. Il braciere è coperto da garanzia di 2 anni per difetti di fabbricazione e costruzione. Con l'uso, la vernice si consumerà e sulla superficie potrà comparire ruggine. Il corpo può essere ripristinato e riverniciato secondo necessità. Consulta la sezione cura e manutenzione di questo manuale.

CONSIGLI GENERALI DI SICUREZZA

- Indossare sempre guanti ignifughi quando si maneggia il braciere e il combustibile.
- Posizionare il braciere su una superficie non combustibile. Per evitare incendi o danni, non collocarlo su terrazze non protette, piastrelle, pavimentazioni, cemento, erba, erba sintetica, corteccia o foglie.
- Per superfici come terrazze, piastrelle, pavimentazioni e cemento, usare un tappetino resistente al calore acquistabile presso i rivenditori.
- Collocare il braciere su una superficie piana e stabile, non in pendenza.
- Tenere il braciere lontano da edifici e strutture (casa, pergolato, garage, capanno, alberi, arredi). Controllare le previsioni meteo prima dell'uso.
- Non utilizzare il braciere con vento forte. Non lasciare mai il braciere incustodito quando è acceso.
- Sorvegliare sempre bambini e animali nelle vicinanze.
- Non spostare il braciere quando è in funzione o caldo. Non usare benzina o altri combustibili liquidi per accendere, ravvivare o alimentare il fuoco.
- Non versare mai combustibile su un fuoco già acceso. Spegnerne completamente il fuoco prima di lasciare il braciere incustodito.
- Non smontare o modificare il braciere se non come indicato nel manuale.
- Installazioni o manutenzioni errate possono causare lesioni, morte o danni a cose. #
- Usare questo apparecchio seguendo le istruzioni fornite. Il mancato rispetto può provocare incendi con lesioni personali, decesso o danni a proprietà.
- Rispettare le distanze minime di installazione: leggere la sezione dedicata prima di posizionare il braciere.
- Tenere materiali combustibili (come terrazze non protette e arredi) ad almeno 1,5 metri di distanza.
- Rimuovere tutti gli imballaggi prima dell'uso per evitare incendi o danni da fumo.
- Evitare l'installazione o l'uso in luoghi soggetti a correnti dirette che possano alimentare le fiamme.
- Non coprire né circondare il braciere con materiali isolanti.

SICUREZZA OPERATIVA

- Non usare questo braciere durante un divieto totale di accensione fuochi. Rispettare sempre norme e avvisi locali o regionali.
- Quando il braciere è in funzione o caldo, non toccare la superficie di riscaldamento (catino) né le aree vicine: possono causare ustioni.
- Usare il braciere solo per lo scopo previsto.
- È progettato esclusivamente per legna e rametti: non usare altri combustibili.
- Non collegare a kit a gas o ad altri sistemi di alimentazione, né modificarlo per bruciare combustibili diversi da quelli indicati.
- Non lasciare mai il braciere incustodito mentre è acceso.
- Non scaldare contenitori chiusi in plastica, vetro o metallo: la pressione può farli esplodere causando lesioni o danni.
- Non spostare il braciere quando è acceso o caldo.
- Non usarlo come inceneritore: non bruciare carta, plastica o rifiuti.
- Non usare il braciere sotto l'effetto di alcol, farmaci o sostanze che alterano il giudizio.
- Non spegnere con acqua fredda: può danneggiare il braciere. Usare sabbia o lasciare che il fuoco si spenga da solo.
- Per caricare e gestire il fuoco, usare guanti e attrezzi resistenti al calore: mai a mani nude.

- Non riempire eccessivamente il braciere: rispettare sempre le raccomandazioni relative al carico massimo di combustibile.
- Evitare che la legna fuoriesca sul corpo o su altri elementi decorativi del braciere. Tutto il combustibile deve essere bruciato entro i limiti del braciere.
- Evitare di indossare abiti larghi durante l'utilizzo del braciere.

SICUREZZA NELLA GESTIONE DEL CARBURANTE

- Conservare il combustibile in un luogo fresco e asciutto, lontano da scintille o braci.
- Tenere combustibili e accendifuoco lontano dalla portata di bambini e animali.
- Non posizionare combustibili liquidi o gassosi infiammabili o contenitori di combustibile entro 10 metri dal braciere e assicurarsi sempre che tutti i contenitori o le bombole di combustibile nelle vicinanze siano sigillati per evitare la fuoriuscita di vapore.

SICUREZZA DEI BAMBINI E DEGLI ANIMALI DOMESTICI

- Non lasciare mai che i bambini utilizzino il braciere senza la supervisione di un adulto.
- I bracieri e le chiminee contengono superfici di lavoro calde che, se toccate, possono causare ustioni o scottature.
- Non lasciare mai bambini o animali domestici incustoditi nell'area in cui viene utilizzato il braciere.
- Le superfici del camino sono calde durante l'uso. È necessaria un'attenta supervisione dei bambini quando questo apparecchio è in funzione. Non riporre oggetti che possano attirare l'attenzione dei bambini sopra, intorno o sotto il braciere. I bambini che si arrampicano sul braciere per raggiungere oggetti potrebbero danneggiarlo o scottarsi o ferirsi gravemente.
- Non permettere mai ai bambini di sedersi o stare in piedi su qualsiasi parte del braciere.
- Lasciare sempre raffreddare gli utensili e gli accessori caldi in un luogo sicuro, fuori dalla portata dei bambini. Si consiglia l'uso di un parascintille o di una protezione per evitare che bambini o animali domestici entrino in contatto diretto con le superfici del braciere mentre è in uso o caldo.

SICUREZZA NELLA MANUTENZIONE E RIPARAZIONE

- Controllare sempre il braciere e la ciotola prima di ogni utilizzo: non utilizzare il braciere o la ciotola in caso di guasto.
- Salvo diversa indicazione nel presente manuale, non riparare o sostituire alcuna parte dell'apparecchio.
- Utilizzare esclusivamente ricambi originali. Qualsiasi riparazione di questo prodotto deve essere eseguita da un tecnico qualificato.
- Non tentare di riparare questo prodotto da soli. Non utilizzare il prodotto se è caduto o è stato danneggiato in qualsiasi modo.
Chiamare il nostro servizio clienti al numero verde per informazioni sull'ispezione, la riparazione meccanica o la regolazione di questo prodotto.

IN CASO DI INCENDIO ACCIDENTALE

- In caso di incendio accidentale, spegnere immediatamente il braciere soffocando le fiamme con sabbia o un estintore.
- In caso di emergenza, si consiglia di installare un estintore omologato nelle vicinanze del braciere.

DISTANZE MINIME DAI COMBUSTIBILI

SOPRA IL BRACIERE:

Minimo 3 metri da materiali combustibili. Non utilizzare il braciere sotto una tenda o un pergolato se c'è il rischio che la struttura o i materiali prendano fuoco.

ATTORNO AL BRACIERE:

Minimo 1,5 metri da materiali combustibili.

COMBUSTIBILI LIQUIDI O GASSOSI

Minimo 10 metri - Non conservare combustibili liquidi o gassosi, bombole o contenitori in prossimità del braciere. Assicurarsi che tutti i contenitori di combustibile siano sigillati ermeticamente per evitare la fuoriuscita di vapori.

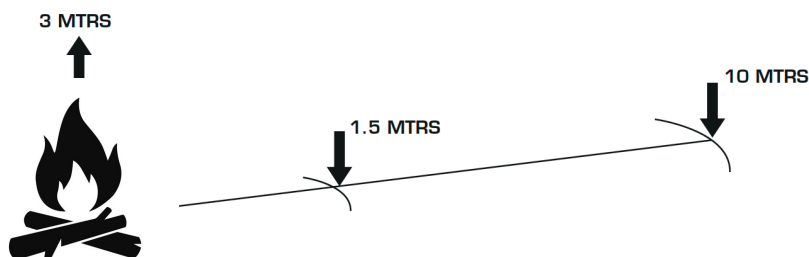

COME È PROGETTATO PER FUNZIONARE IL TUO BRACIERE A BASSA EMISSIONE DI FUMI

- I bracieri Aurus sono stati progettati con una doppia parete, che crea una combustione secondaria riducendo la quantità di fumo emessa.
- Come illustrato nel diagramma sottostante, il braciere a bassa emissione di fumi funziona tramite l'immissione di aria nel braciere attraverso i fori isolati alla base. L'aria secondaria fluisce attraverso la cavità della parete, viene riscaldata ed esce attraverso i fori superiori. I fori superiori consentono all'ossigeno caldo di entrare nel braciere, mescolarsi con il fumo che sale e creare una combustione secondaria.

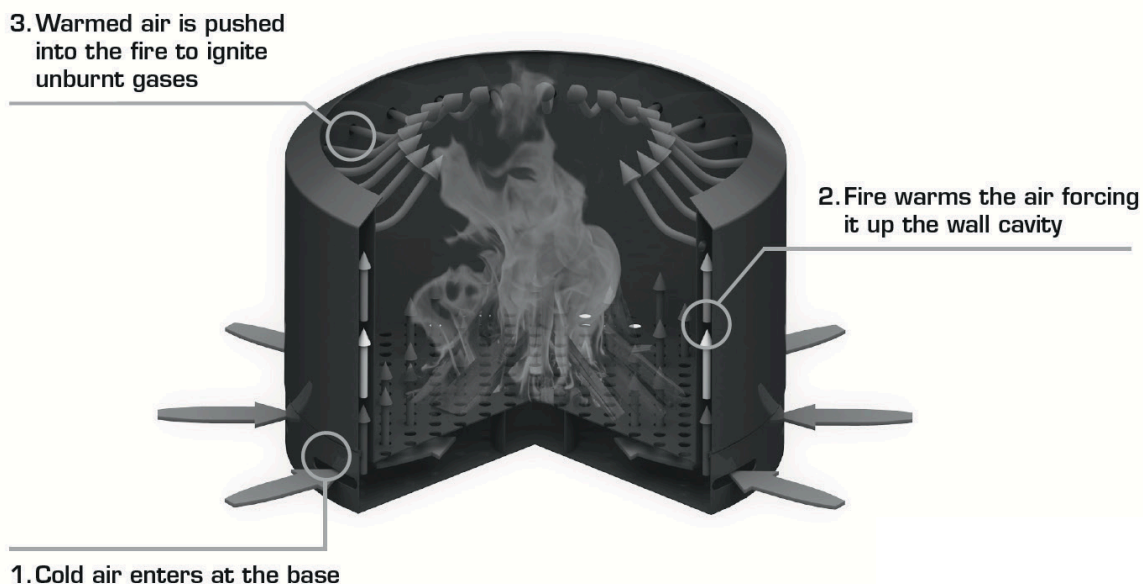

- Il flusso d'aria a doppia parete impiegherà circa 10-20 minuti per ottenere una seconda combustione.
- Durante la prima combustione, si potrebbero notare odori e quantità eccessive di fumo, dovuti alla combustione della vernice in eccesso e dei residui di produzione.

NOTA

- I bracieri Aurus sono progettati per produrre meno fumo rispetto a bracieri di dimensioni simili.
- I bracieri Aurus produrranno una combustione più pulita rispetto a un braciere standard, tuttavia, data la natura del prodotto, il fumo verrà comunque emesso dal braciere.
- La funzione di combustione secondaria sarà più efficace quando si accendono fuochi più grandi.



UN AVVISO

- Il braciere Aurus è stato progettato per produrre meno fumo rispetto a un braciere di dimensioni simili.
- Il braciere Aurus produrrà una combustione più pulita rispetto a un braciere standard; tuttavia, grazie al design del prodotto, un po' di fumo fuoriuscirà comunque. La funzione di combustione secondaria sarà più efficace con fuochi più grandi.

DISIMBALLAGGIO DEL BRACIERE

- Assicurarsi che la scatola sia in posizione verticale prima di tentare di rimuovere il braciere e i suoi componenti. A causa del peso, si consiglia di sollevare i componenti del braciere dalla scatola in due persone.
- Posizionare la scatola su una superficie piana e stendere un telo o una coperta sul pavimento per proteggere le superfici del braciere durante la movimentazione e il disimballaggio.
- Rimuovere con cautela i componenti del braciere dalla scatola, assicurandosi che siano tutti presenti prima di smaltire l'imballaggio.
- Rimuovere tutto il materiale di imballaggio dal prodotto prima del primo utilizzo.

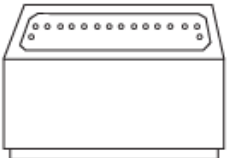
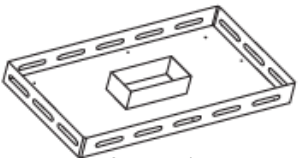
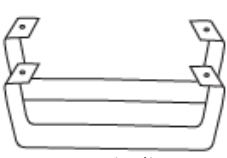
Elenco delle parti

 <p>1. Cestino</p>	 <p>2. Buccia</p>	 <p>3. Piedi</p>	 <p>4. Bullone</p>
 <p>5. Chiave a brugola</p>			

Montaggio

Fase 1

Appoggiare le gambe sul pavimento con i fori rivolti verso l'alto. Posizionare il ripiano sopra e allineare i fori con precisione. Fissare con viti e una chiave a brugola. Non serrare ancora completamente.

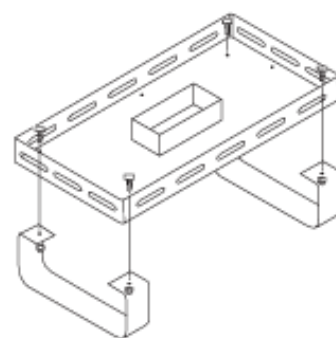

FASE 2.

Posizionare il vassoio metallico sulla base assemblata e premere delicatamente verso il basso in modo che tutti e quattro gli angoli siano saldamente in posizione.

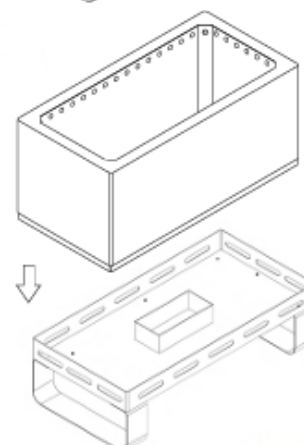

USA IL TUO BRACIERE

IMPORTANTE PRIMA DEL MONTAGGIO O DEL PRIMO UTILIZZO DEL TUO BRACIERE

- Posizionare sempre il braciere su una superficie solida e piana.
- Prima del primo utilizzo e di ogni successivo utilizzo del braciere, seguire tutte le istruzioni operative e di sicurezza contenute in questo manuale.

INFORMAZIONI IMPORTANTI RIGUARDANTI IL TIPO DI CARBURANTE E IL RIFORNIMENTO

- Questo braciere è destinato esclusivamente alla combustione di legna.
- Non bruciare carbone o bricchette di carbone. Il braciere è progettato per bruciare piccoli ceppi - di circa 100 mm / 4 pollici di diametro o meno (indicativamente) - e una quantità totale di combustibile non superiore a 5 kg alla volta.
- Superare questa dose raccomandata potrebbe danneggiare il braciere o il corpo del braciere.

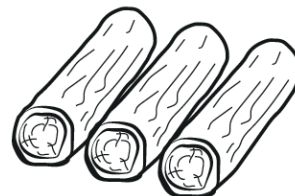

Avvertimento

- Non sovraccaricare mai il braciere, poiché ciò potrebbe causare situazioni pericolose che potrebbero danneggiare i componenti del braciere.

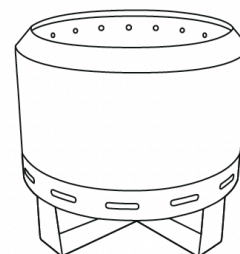

PRIMA ILLUMINAZIONE

- Quando si utilizza il braciere per la prima volta, iniziare sempre con un fuoco piccolo e lasciarlo bruciare fino a consumare la quantità iniziale di combustibile. Questo indurirà e adatterà i materiali del braciere.

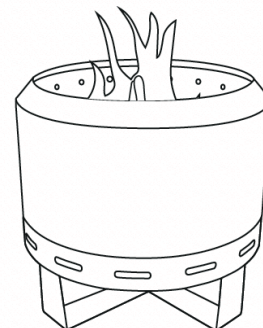

ACCENDI UN FUOCO

- Per accendere il fuoco, usate una piccola quantità di legna da ardere e qualche accendifuoco o carta di giornale appallottolata.
- Una volta che la legna da ardere è accesa, potete aggiungere altra legna gradualmente.
- Aggiungete altra legna da ardere se necessario, ma non sovraccaricate mai il braciere.

SPEGNIMENTO DEL FUOCO

Non utilizzare acqua fredda per spegnere le fiamme, poiché ciò potrebbe danneggiare il braciere. Generalmente, il fuoco dovrebbe sempre spegnersi da solo. Tuttavia, se è necessario spegnerlo immediatamente, utilizzare della sabbia per soffocare le fiamme. Come precauzione di sicurezza, ricordare sempre che i carboni possono rimanere caldi e ardenti fino a diversi giorni. Quando si svuota il braciere per la pulizia o la manutenzione, utilizzare sempre un contenitore in acciaio per raccogliere eventuali residui di carboni e sabbia.

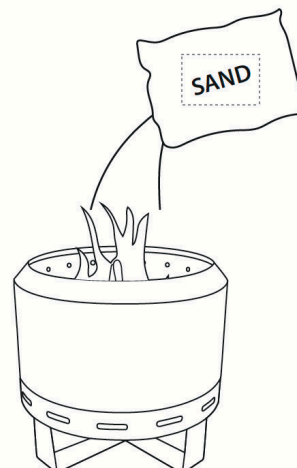

CURA E MANUTENZIONE

Manutenzione e cura del tuo braciere sono semplici, basta seguire pochi semplici passaggi.

DISIMBALLAGGIO DEL BRACIERE

- Non pulire mai il braciere o il braciere quando sono caldi o contengono ancora carboni ardenti.
- Lasciare sempre raffreddare completamente il braciere prima di pulirlo o sottoporlo a manutenzione.
- Evitare l'uso di detergenti chimici aggressivi, spray o strumenti di pulizia altamente abrasivi.
- Non utilizzare dispositivi di getto d'acqua ad alta pressione per pulire le superfici del corpo del braciere, poiché potrebbero danneggiare o rimuovere il rivestimento superficiale.
- Verificare sempre l'efficacia del prodotto detergente su una piccola area della parte inferiore del prodotto per verificarne la sicurezza.

DOPO OGNI UTILIZZO

- La legna bruciata e la cenere si raccolgono nel vassoio. Per mantenere un flusso d'aria ininterrotto e garantire un funzionamento efficace del prodotto ed evitare che si accendano incendi sotto il braciere, il vassoio deve essere pulito dopo ogni utilizzo.
- Quando il braciere si è raffreddato, sollevare con cautela il braciere interno e la cornice esterna.
- Pulire accuratamente tutta la cenere e la legna bruciata dal vassoio. Svuotare eventuali detriti dal braciere in un contenitore metallico o in un secchio.
- Strofinare delicatamente il braciere con una spugna (o una vecchia paglietta) con un detergente delicato e acqua tiepida. Risciacquare il braciere con acqua pulita e asciugare. Dopo aver pulito il braciere e il vassoio, inserire con cautela il braciere interno e la cornice esterna nel vassoio.
- Per mantenere l'aspetto del braciere e proteggere l'acciaio, è consigliabile riverniciarlo secondo necessità, utilizzando una vernice ad alta temperatura. (Disponibile presso il rivenditore).

MANUTENZIONE PERIODICA

- A seconda dell'intensità di utilizzo (almeno una o due volte all'anno), il braciere e il braciere devono essere puliti secondo le istruzioni per la cura e la manutenzione fornite in queste istruzioni.
- Il braciere deve essere ispezionato per assicurarsi che non sia crepato o rotto. In caso di crepe o crepe, interrompere immediatamente l'uso.
- Contattare TEL International nel caso in cui il braciere si sia rotto o rotto. Se il braciere necessita di essere riverniciato, è importante farlo il prima possibile. Il metallo esposto senza vernice causerà la formazione di ruggine superficiale.

MAGAZZINAGGIO

- Quando non viene utilizzato, il braciere deve essere protetto dall'esposizione prolungata agli agenti atmosferici, ad esempio sole, vento e pioggia.
- Spostare il braciere in uno spazio esterno coperto o riporlo in un ambiente asciutto, ad esempio un garage o un deposito idoneo.
- Il braciere deve essere coperto per evitare l'esposizione a umidità o polvere e per prevenire la formazione di ruggine.

GARANZIA

I nostri prodotti sono coperti da garanzie che non possono essere escluse ai sensi della normativa europea sulla tutela dei consumatori. Hai diritto alla sostituzione o al rimborso in caso di guasto grave e al risarcimento per qualsiasi altra perdita o danno ragionevolmente prevedibile. Hai inoltre diritto alla riparazione o alla sostituzione dei prodotti se la qualità non è accettabile e il guasto non costituisce un guasto grave. I vantaggi per il consumatore offerti da questa garanzia si aggiungono agli altri diritti e rimedi del consumatore previsti dalla legge in relazione ai beni e ai servizi a cui si riferisce la garanzia.

TERMINE

TEL International garantisce che questo braciere Aurus sarà privo di difetti di fabbricazione per un periodo di 24 mesi a partire dalla data di acquisto.

CONDIZIONI

- La presente garanzia copre esclusivamente i difetti e i vizi di fabbricazione.

Articoli non coperti da questa garanzia:

- Superfici o componenti di lavoro (braciere), a meno che non si tratti di un difetto evidente o di fabbricazione.
- Ruggine superficiale. Corrosione del braciere metallico a causa dell'esposizione a pioggia o agenti atmosferici.
- Usura o scrostamento della vernice.
- Danni causati da condizioni meteorologiche avverse, normale usura, incidenti, uso improprio, negligenza, incendi, inondazioni, grandine, terremoti o altri disastri naturali.
- Modifiche o riparazioni eseguite da personale non autorizzato.
- Danni a proprietà di terzi. La presente garanzia non si estende all'uso commerciale del prodotto.

Se si verifica un difetto durante il periodo di garanzia e si desidera ottenere una sostituzione, si prega di inviare a TEL International una descrizione scritta e fotografie del difetto lamentato, nonché una copia della ricevuta originale o della prova d'acquisto. La documentazione completa deve essere fornita entro 28 giorni dal verificarsi del difetto che ha dato origine alla richiesta di risarcimento. Eventuali spese sostenute dal consumatore per presentare la richiesta di risarcimento in garanzia sono a suo carico.

TEL International si riserva il diritto di determinare eventuali difetti di fabbricazione a propria discrezione. Nell'interesse del continuo sviluppo e miglioramento del prodotto, il produttore si riserva il diritto di interrompere o modificare specifiche o design in qualsiasi momento, senza preavviso e senza incorrere in alcun obbligo.

Per assistenza in garanzia o tecnica, contattare:

TEL International BV
Rientjesoven 22
7621 HG Borne
+31 (0) 541 - 288 688
www.telint.nl
info@telint.nl

DŮLEŽITÉ 

Než tento výrobek poprvé sestavíte, nainstalujete, umístíte nebo použijete, pečlivě si přečtěte dodané pokyny a bezpečnostní upozornění a řiďte se jimi. Předejdete tak riziku požáru, zranění či úmrtí a poškození majetku v důsledku nesprávného použití. Nesprávná instalace, umístění, nastavení, úpravy, servis nebo údržba mohou způsobit škody na majetku, zranění nebo smrt.

DŮLEŽITÉ

- Při prvním použití si můžete všimnout zápachu a zvýšeného kouře způsobeného vypalováním barvy.
- Na ohniště se vztahuje záruka 2 roky na výrobní vady a provedení. Vlivem používání bude barva časem odhořívát a na těle se může objevit povrchová rez.
- Tělo lze podle potřeby očistit a znovu natřít. Podrobnosti najdete v části Péče a údržba tohoto návodu.

OBECNÉ BEZPEČNOSTNÍ TIPY

- Vždy používejte nehořlavé rukavice při manipulaci s topeništěm a palivem.
- Umístěte topeniště na nehořlavý povrch. Aby nedošlo k nechtěnému vznícení nebo poškození, nestavte jej na nechráněné terasy, dlaždice, dlažbu, beton, trávu, umělou trávu, štěpku ani listí.
- Pro povrchy jako jsou terasy, dlaždice, dlažba a beton se doporučuje žáruvzdorná podložka, kterou lze zakoupit u nejbližšího prodejce.
- Topeniště umístěte na rovný a stabilní povrch, ne na svah.
- Držte jej dál od staveb a vybavení (dům, pergola, garáž, kůlna, stromy, nábytek).
- Před použitím zkontrolujte předpověď počasí.
- Nepoužívejte za silného větru.
- Nikdy nenechávejte topeniště bez dozoru. Neustále dohlížejte na děti a domácí zvířata v okolí.
- Nepřemísťujte topeniště, když hoří nebo je horké.
- Nikdy nepoužívejte benzin ani jiné kapalné hořlaviny ke založení, znovuzapálení nebo zesílení ohně.
- Nikdy nelijte kapalné palivo na již hořící oheň. Před odchodem se ujistěte, že je oheň úplně uhašen.
- Nerozebírejte ani neupravujte topeniště jinak, než jak je popsáno v návodu.
- Nesprávná instalace, úpravy, servis nebo údržba mohou způsobit zranění, smrt či škody na majetku.
- Zařízení musí být používáno podle pokynů.
- Nedodržení pokynů může vést k požáru se zraněním, úmrtím nebo škodami.
- Je nutné dodržet instalační odstupy. Před instalací si přečtěte část o instalačních odstupech.
- Hořlavé materiály (např. nechráněné terasy, nábytek) udržujte alespoň 1,5 metru od topeniště.
- Před spuštěním odstraňte veškeré obaly, aby nedošlo k požáru nebo poškození kouřem.
- Neinstalujte ani neprovozujte topeniště tam, kde průvan přímo ovlivňuje plameny.
- Nepřikrývejte ani neobkládajte topeniště izolačními materiály.

BEZPEČNOST PŘI PROVOZU

- Neprovozujte toto ohniště během úplného zákazu rozdělávání ohňů. Vždy dodržujte místní a státní předpisy a varování hasičů.
- Během provozu nebo při zahřátí se nedotýkejte hlavní topné plochy (ohnivé mísy) ani jejího okolí – může dojít k popálení.
- Ohniště používejte pouze k určenému účelu. Je určeno výhradně pro spalování palivového dřeva a třísek.
- Nepoužívejte žádná jiná paliva.
- Ohniště nesmí být používáno s plynovými soupravami ani jinými palivovými systémy – v žádném případě jej neupravujte ani nepředělávejte pro jiná paliva, než jaká jsou popsána v těchto pokynech.
- Nenechávejte ohniště bez dozoru.
- Na ohništi neohřívejte neotevřené plastové, skleněné ani kovové nádoby – může v nich vzniknout tlak a nádoba prasknout, což může způsobit zranění nebo poškození ohniště.
- S ohništěm nehýbejte, když je v provozu nebo je horké.
- Nepoužívejte jej jako spalovnu – nespalujte odpad jako papír, plasty nebo smetí.
- Nepoužívejte ohniště pod vlivem alkoholu, léků nebo jakýchkoli látek, které mohou ovlivnit úsudek. Oheň nehaste studenou vodou – může dojít k poškození ohniště.
- Vždy použijte písek nebo nechte oheň přirozeně dohořet.
- K příkládání a manipulaci s ohněm používejte žáruvzdorné rukavice a nástroje – nikdy ne holé ruce.

- Nepřepíňujte ohniště – vždy dodržujte doporučení ohledně maximálního množství paliva.
- Nedovolte, aby se dřevo vysypalo na tělo ohniště ani na jiné dekorativní prvky.
- Veškeré palivo musí být spáleno uvnitř ohniště. Při používání ohniště se vyvarujte volného oblečení.

BEZPEČNOST PŘI MANIPULACI S PALIVEM

- Dřevní palivo skladujte na chladném a suchém místě – mimo dosah jisker nebo uhlíků.
- Palivo a podpalovače uchovávejte mimo dosah dětí a zvířat.
- Neumísťujte žádná hořlavá kapalná nebo plynná paliva ani nádoby s palivem do vzdálenosti 10 metrů od ohniště a vždy se ujistěte, že všechny nádoby nebo lahve s palivem v blízkosti jsou utěsněny, aby se zabránilo úniku par.

BEZPEČNOST DĚTÍ A DOMÁCÍCH ZVÍŘAT

- Nikdy nenechávejte děti obsluhovat ohniště bez pečlivého dozoru.
- Ohniště a krbové vložky obsahují horké pracovní plochy, které při dotyku mohou způsobit popáleniny kůže nebo opaření.
- Nikdy nenechávejte děti ani domácí zvířata bez dozoru v oblasti, kde se ohniště používá. Povrchy krbu jsou během používání horké. Během provozu tohoto spotřebiče je nutný pečlivý dohled nad dětmi.
- Neskladujte předměty, které by děti mohly zajímat, na ohništi, v jeho blízkosti ani pod ním. Děti, které by lezly na ohniště za účelem dosažení předmětů, by mohly ohniště poškodit, popálit se nebo se vážně zranit.
- Nikdy nedovolte dětem sedět nebo stát na jakékoli části ohniště.
- Horké ohnivé nářadí a příslušenství nechte vždy vychladnout na bezpečném místě mimo dosah dětí. Doporučujeme používat ochrannou clonu nebo kryt proti ohni, aby se děti nebo domácí zvířata nedostaly do přímého kontaktu s povrchy ohniště, když je v provozu nebo je horké.

BEZPEČNOST PŘI ÚDRŽBĚ A OPRAVÁCH

- Před každým použitím vždy zkontrolujte ohniště a mísu – ohniště ani mísu nepoužívejte, pokud je v něm závada.
- Neopravujte ani nevyměňujte žádnou část spotřebiče, pokud není v této příručce výslovně doporučeno jinak.
- Používejte pouze originální náhradní díly. Veškeré opravy tohoto výrobku musí provádět kvalifikovaný servisní technik.
- Nepokoušejte se výrobek opravovat sami. Nepoužívejte výrobek, pokud upadl nebo je jakkoli poškozen.
- Informace o kontrole, mechanické opravě nebo seřízení tohoto výrobku získáte na telefonním čísle našeho zákaznického servisu.

V PŘÍPADĚ NÁHODNÉHO POŽÁRU

- V případě náhodného požáru ohniště okamžitě uhasťte udusením plamenů pískem nebo hasicím přístrojem.
- V nouzových případech doporučujeme instalovat schválený hasicí přístroj v blízkosti ohniště.

MINIMÁLNÍ VZDÁLENOSTI OD HOŘLAVIN

NAD OHNIŠTĚM:

Minimálně 3 metry od hořlavých materiálů. Ohniště nepoužívejte pod markýzou nebo pergolou, pokud existuje riziko vznícení konstrukce nebo materiálů.

KOLEM OHNIŠTĚ:

Minimálně 1,5 metru od hořlavých materiálů.

KAPALNÁ NEBO PLYNNÁ PALIVA:

Minimálně 10 metrů - Neskladujte žádná kapalná ani plynná paliva, lahve ani nádoby v blízkosti ohniště. Ujistěte se, že všechny nádoby s palivem jsou pevně uzavřeny, aby se zabránilo úniku par.

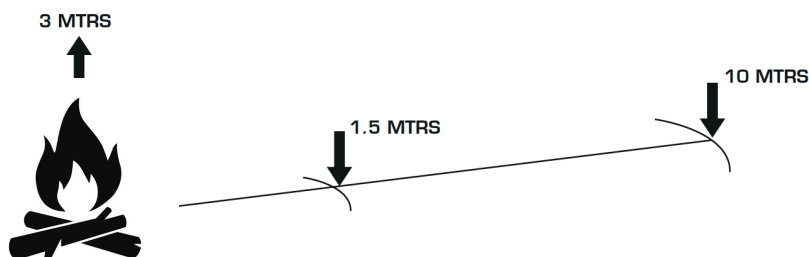

JAK JE VAŠE OHNIŠTĚ S NÍZKÝM KOUŘEM NAVRŽENO ABY FUNGOVALO

- Ohniště Aurus byla navržena s dvojitou stěnou, která vytváří sekundární hoření a snižuje množství uvolňovaného kouře.
- Jak je znázorněno na níže uvedeném diagramu, ohniště s nízkým kouřem funguje tak, že vzduch vstupuje do ohniště štěrbinami ve spodní části. Sekundární vzduch proudí dutinou ve stěně, ohřívá se a vystupuje horními otvory. Horní otvory umožňují vstup horkého kyslíku do ohniště, kde se mísí se stoupajícím kouřem a vytváří sekundární hoření.

3. Warmed air is pushed into the fire to ignite unburnt gases

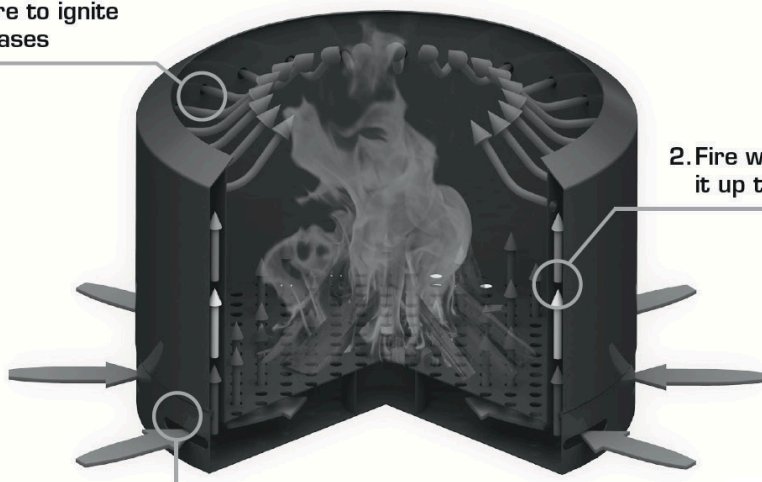

2. Fire warms the air forcing it up the wall cavity

1. Cold air enters at the base

- Proudění vzduchu ve dvojitě stěně bude trvat přibližně 10–20 minut, než dojde k sekundárnímu hoření.
- Během prvního hoření můžete zaznamenat zápach a nadměrné množství kouře, protože přebytečná barva a zbytky z výroby shoří.

Poznámka

- Ohniště Aurus je navrženo tak, aby produkovalo méně kouře ve srovnání s ohništěm podobné velikosti.
- Ohniště Aurus hoří čistěji než standardní ohniště, nicméně vzhledem k povaze produktu bude z ohniště i tak unikat kouř.
- Funkce sekundárního hoření bude účinnější při hoření větších ohňů.



Instrukce

- Ohniště Aurus bylo navrženo tak, aby produkovalo méně kouře ve srovnání s ohništěm podobné velikosti.
- Ohniště Aurus hoří čistěji než standardní ohniště; nicméně díky konstrukci produktu bude část kouře stále unikat.
- Funkce sekundárního spalování bude účinnější u větších ohňů.

VYBALENÍ OHNIŠTĚ

- Před vyjmutím ohniště a jeho součástí se ujistěte, že krabice stojí ve svislé poloze. Vzhledem k hmotnosti se doporučuje, aby součásti ohniště z krabice zvedaly dvě osoby.
- Krabici umístěte na rovný povrch a na podlahu položte prostěradlo nebo deku, která bude chránit povrch ohniště během manipulace a vybalování.
- Opatrně vyjměte součásti ohniště z krabice – před likvidací obalu se ujistěte, že jsou všechny součásti přítomny.
- Před prvním použitím odstraňte z výrobku veškerý obalový materiál.

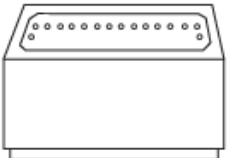
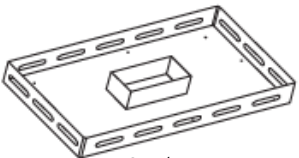
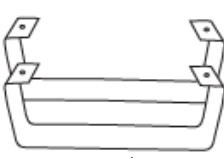
SEZNAM DÍLŮ

 <p>1. Kůra</p>	 <p>2. Táč</p>	 <p>3. Nohy</p>	 <p>4. Šroub</p>
 <p>5. imbusový klíč</p>			

Montáž

Krok 1

Položte nohy naplocho na podlahu otvory nahoru. Umístěte na ni polici a přesně zarovnejte otvory. Zajistěte šrouby a imbusovým klíčem. Zatím zcela neutahujte.

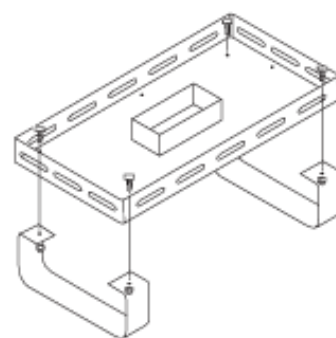

KROK 2.

Umístěte kovový podnos na sestavený podstavec a jemně jej zatlačte dolů, aby všechny čtyři rohy pevně zajistily.

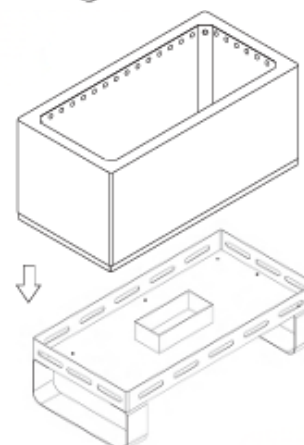

POUŽÍVÁNÍ OHNIŠTĚ

DŮLEŽITÉ PŘED SESTAVENÍM NEBO PRVNÍM POUŽITÍM OHNIŠTĚ

- Ohniště vždy umístěte na pevný a rovný povrch.
- Před prvním a dalším použitím ohniště dodržujte všechny provozní a bezpečnostní pokyny v tomto návodu.

DŮLEŽITÝ TYP PALIVA A PLNĚNÍ

- Toto ohniště je určeno pouze ke spalování dřeva.
- Nespalujte uhlí ani uhelné brikety.
- Ohniště je určeno ke spalování malých polen – o průměru přibližně 100 mm / 4 palce nebo méně (jako vodítko) a s celkovou hmotností paliva nepřesahující 5 kg najednou.
- Překročení tohoto doporučení může poškodit ohniště nebo tělo ohniště.

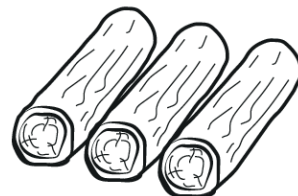

VAROVÁNÍ

- Nikdy nepřetěžujte ohniště, mohlo by to vést k nebezpečné situaci, která by mohla poškodit součásti ohniště.

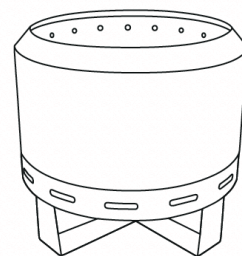

PRVNÍ VÝPAL

- Při prvním použití ohniště vždy začněte s malým ohněm a nechte ho běžet, dokud se původní palivo nespálí. To pomůže materiálům ohniště vytvrdnout a usadit se.

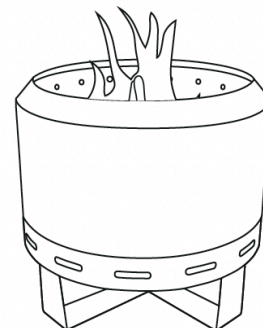

ZALOŽENÍ OHNĚ

- Použijte malé množství třísek a podpalovače – nebo zvlhčené noviny k rozdělení ohně.
- Jakmile se třísky rozhoří, můžete pomalu začít přidávat další palivové dříví.
- Dřevo přidávejte podle potřeby – ale nikdy nepřepĺňujte ohniště.

HAŠENÍ OHNĚ

Nepoužívejte studenou vodu k hašení plamenů, mohlo by dojít k poškození ohniště. Obecně by se měl oheň vždy nechat přirozeně uhasnout. Pokud je však nutné oheň okamžitě uhasit, použijte k uhašení plamenů písek. Z bezpečnostních důvodů mějte na paměti, že uhlíky mohou zůstat horké a žhnoucí až několik dní. Při vyprazdňování ohniště za účelem čištění nebo údržby vždy použijte ocelový kbelík k zachycení zbylého uhlí a pisku.

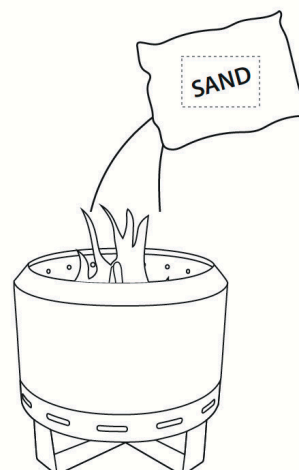

PÉČE A ÚDRŽBA

Údržba a péče o vaše ohniště je snadná, stačí dodržet jen několik jednoduchých kroků.

VYBALENÍ OHNIŠTĚ

- Nikdy nečistěte ohniště ani ohniště, pokud je horké nebo pokud stále obsahuje žhavé uhlíky.
- Před čištěním nebo údržbou nechte ohniště vždy zcela vychladnout.
- Nepoužívejte agresivní chemické čisticí prostředky, spreje ani vysoce abrazivní čisticí nástroje.
- K čištění povrchů ohniště nepoužívejte vysokotlaké vodní tryskací zařízení, protože by to mohlo poškodit nebo odstranit povrchovou vrstvu.
- Vždy zkontrolujte, zda je čisticí prostředek bezpečný na malé ploše spodní strany výrobku.

PO KAŽDÉM POUŽITÍ

- Spálené dřevo a popel se budou hromadit v zásobníku. Abyste zajistili nerušené proudění vzduchu pro efektivní fungování výrobku a zabránili vznícení pod ohništěm, je nutné zásobník po každém použití vyčistit.
- Po vychladnutí ohniště opatrně zvedněte vnitřní ohniště a vnější rám. Důkladně vyčistěte veškerý popel a spálené dřevo z zásobníku. Veškeré nečistoty z ohniště vysypte do kovové nádoby nebo kbelíku.
- Ohniště jemně vydrhněte houbou (nebo starou drátěnkou) s jemným čisticím prostředkem a teplou vodou.
- Opláchněte misku čistou vodou a osušte. Po vyčištění ohniště a zásobníku opatrně vložte vnitřní ohniště a vnější rám na zásobník.
- Pro zachování vzhledu ohniště a ochranu oceli by měla být v případě potřeby přetřena vysokoteplotní barvou. (K dostání u vašeho prodejce).

PRAVIDELNÁ ÚDRŽBA

- V závislosti na četnosti používání – alespoň jednou nebo dvakrát ročně – by se ohniště a ohniště měly čistit podle pokynů pro péči a údržbu uvedených v tomto návodu.
- Ohniště by se mělo zkontrolovat, zda není prasklé nebo rozbité. V případě, že je ohniště prasklé nebo rozbité, okamžitě jej přestaňte používat.
- V případě, že se vaše ohniště roztříštilo nebo prasklo, kontaktujte společnost TEL International. Pokud je třeba vaše ohniště znovu natřít, je důležité, aby to bylo provedeno co nejdříve. Odkrytý kov bez nátěru povede k rezivění povrchu.

SKLADOVÁNÍ

- Pokud se ohniště nepoužívá, mělo by být chráněno před dlouhodobým vystavením povětrnostním vlivům: např. slunci, větru, dešti.
- Přemístěte ohniště do krytého venkovního prostoru nebo jej skladujte v suchém prostředí, například v garáži nebo vhodném skladovacím prostoru.
- Ohniště by mělo být zakryté, aby se zabránilo vystavení vlhkosti nebo prachu a aby se zabránilo korozi.

ZÁRUKA

Naše zboží je dodáváno se zárukami, které nelze vyloučit podle evropského spotřebitelského práva. Máte nárok na výměnu nebo vrácení peněz v případě závažné vady a na kompenzaci za jakoukoli jinou rozumně předvídatelnou ztrátu nebo poškození. Máte také nárok na opravu nebo výměnu zboží, pokud zboží nemá přijatelnou kvalitu a vada se nejedná o závažnou vadu. Výhody pro spotřebitele, které tato záruka poskytuje, jsou nad rámec dalších práv a opravných prostředků spotřebitele podle zákona týkajících se zboží a služeb, na které se záruka vztahuje.

ZÁRUKA

Společnost TEL International poskytuje záruku na výrobní vady ohniště Aurus po dobu 24 měsíců od data zakoupení.

PODMÍNKY

- Tato záruka se vztahuje pouze na vady a závady výrobce.

Položky, na které se tato záruka nevztahuje:

- Pracovní plochy nebo komponenty (ohniště), pokud se nejedná o zjevnou vadu nebo výrobní vadu.
- Povrchová rez. Koroze kovového ohniště v důsledku vystavení dešti nebo živlům.
- Opatření nebo odlupování barvy.
- Poškození způsobené nepříznivými povětrnostními podmínkami, běžným opotřebením, nehodami, nesprávným použitím, nedbalostí, požárem, povodní, krupobitím, zemětřesením nebo jinými přírodními katastrofami.
- Změny nebo opravy provedené neoprávněným servisním pracovníkem.
- Poškození majetku třetích stran.
- Tato záruka se nevztahuje na komerční použití výrobku.

Pokud se během záruční doby vyskytne závada a chcete si zboží vyměnit, zašlete prosím společnosti TEL International písemný popis a fotografie reklamované závady a kopii originálního dokladu o koupi. Úplná dokumentace musí být poskytnuta do 28 dnů od výskytu závady, který vede k reklamaci. Veškeré náklady vzniklé spotřebiteli v souvislosti s uplatněním záruky hradí spotřebitel.

Společnost TEL International si vyhrazuje právo určit výrobní vady dle vlastního uvážení. V zájmu neustálého vývoje a vylepšování produktů si výrobce vyhrazuje právo kdykoli bez předchozího upozornění a bez jakýchkoli závazků ukončit výrobu nebo změnit specifikace či design.

V případě potřeby záruky nebo technické podpory se prosím obraťte na: TEL International BV
Rientjesoven 22
7621 HG Borne
+31 (0) 541 - 288 688
www.telint.nl
info@telint.nl

VIKTIGT

Innan du monterar, installerar, placerar eller använder produkten för första gången, läs och följ de medföljande instruktionerna och säkerhetsvarningarna. Detta minskar risken för brand, personskada, dödsfall eller egendomsskada på grund av felaktig användning. Felaktig montering, placering, justering, ändring, service eller underhåll kan orsaka egendomsskador, skador eller dödsfall.

VIKTIGT

- Vid första användningen kan du märka lukt och extra rök när färgen bränns in.
- Din eldstad har 2 års garanti mot tillverkningsfel och brister i konstruktionen.
- På grund av eldstadens natur kommer färgen att brännas bort med tiden och ytan kan få yttlig rost.
- Kroppen kan återställas och målas om vid behov. Se avsnittet om skötsel och underhåll i denna manual.

ALLMÄNNA SÄKERHETSTIPS

- Alltid använd eldfasta handskar när du hanterar eldstaden och bränslet.
- Placera eldstaden på en icke brännbar yta. För att undvika oavsiktlig brand eller skador, placera den inte på oskyddade trädäck, kakel, marksten, betong, gräs, konstgräs, träflis eller löv.
- På ytor som trädäck, kakel, marksten och betong rekommenderas en eldfast matta som kan köpas hos närmaste återförsäljare. Se till att eldstaden står på en jämn och plan yta, inte i en sluttning.
- Placera eldstaden långt från byggnader och annat (hus, pergola, garage, skjul, träd, möbler).
- Kontrollera väderprognosen innan användning. Använd inte eldstaden vid kraftig vind.
- Lämna aldrig eldstaden utan uppsikt när den är igång.
- Håll alltid uppsikt över barn och husdjur.
- Flytta inte eldstaden när den är i drift eller varm.
- Använd aldrig bensin eller andra flytande bränslen för att tända, tända om eller förstärka elden. Håll aldrig flytande bränsle på en redan tänd eld. Säkerställ att elden är helt släckt innan eldstaden lämnas utan uppsikt.
- Montera inte isär och ändra inte eldstaden på annat sätt än vad som beskrivs i dessa instruktioner.
- Felaktig installation, justering, ändring, service eller underhåll kan orsaka personskada, dödsfall eller egendomsskada.
- Denna produkt ska användas enligt medföljande instruktioner.
- Underlåtenhet att följa instruktionerna kan leda till brand med risk för personskada, dödsfall eller egendomsskada.
- Krav på installationsavstånd måste följas.
- Läs avsnittet om installationsavstånd innan du installerar eller placerar eldstaden.
- Håll allt brännbart material (som oskyddade trädäck och möbler) minst 1,5 meter från eldstaden.
- Ta bort all förpackning innan användning för att undvika brand och rökskador.
- Undvik att installera eller använda eldstaden där drag kan slå direkt mot och blåsa på lågorna.
- Täck inte över och omge inte eldstaden med isolerande material.

Driftsäkerhet

- Använd inte denna eldstad under eldningsförbud. Följ alltid lokala regler och varningar från räddningstjänsten. Rör aldrig eldstadens skål eller ytor nära den när den är i drift eller varm – risk för brännskador.
- Använd eldstaden endast för sitt avsedda syfte. Den är avsedd för ved och tändved.
- Använd inga andra bränslen. Koppla inte eldstaden till gasbrännare eller andra bränslesystem och gör inga ändringar.
- Lämna aldrig eldstaden obevakad när den är tänd.
- Värm inte öppnade behållare av plast, glas eller metall – de kan explodera och orsaka skador eller skada eldstaden.
- Flytta aldrig eldstaden när den är i drift eller varm.
- Använd inte eldstaden som soptunna – bränn inte papper, plast eller hushållssopor.
- Använd inte eldstaden påverkad av alkohol, mediciner eller andra ämnen som kan påverka omdömet.
- Släck inte med kallt vatten – eldstaden kan skadas.
- Använd sand eller låt elden brinna ut.
- Använd värmetåliga handskar och verktyg vid påfyllning och hantering – aldrig bara händerna.

- Överfyll inte eldstaden – följ alltid eventuella rekommendationer för maximal bränslemängd.
- Låt inte ved spillas över eldstadens kropp eller andra dekorativa element. Allt bränsle måste förbrännas inom eldstadens gränser.
- Undvik löst sittande kläder när du använder eldstaden.

SÄKERHET VID BRÄNSLEHANTERING

- Förvara ved på en sval och torr plats – borta från gnistor eller glöd.
- Håll bränsle och tändmaterial utom räckhåll för barn och djur.
- Placera inte brandfarliga flytande eller gasformiga bränslen eller bränslebehållare inom 10 meter runt eldstaden och se alltid till att alla bränslebehållare eller -cylindrar i närheten är förseglade för att förhindra att ångor läcker ut.

BARN- OCH HUSDJURSSÄKERHET

- Låt aldrig barn använda eldstaden utan noggrann övervakning.
- Eldstadar och skorstenar innehåller heta arbetsytor som, om de vidrörs, kan orsaka brännskador på huden eller skållning.
- Lämna aldrig barn eller husdjur utan uppsikt i området där eldstaden används. Eldstadsytor är varma under användning. Noggrann övervakning av barn är nödvändig när denna apparat är i drift. Förvara inte föremål som är intressanta för barn på, runt eller under eldstaden.
- Barn som klättrar på eldstaden för att nå föremål kan skada eldstaden eller bränna sig eller skadas allvarligt.
- Låt aldrig barn sitta eller stå på någon del av eldstaden.
- Låt alltid heta eldverktyg och tillbehör svalna på en säker plats, utom räckhåll för barn. Vi rekommenderar användning av ett eldnät eller skydd för att förhindra att barn eller husdjur kommer i direkt kontakt med eldstadens ytor medan den är i bruk eller varm.

UNDERHÅLL OCH REPARATIONSSÄKERHET

- Kontrollera alltid eldstaden och skålen före varje användning - använd inte eldstaden eller skålen om det finns ett fel.
- Om det inte uttryckligen rekommenderas i denna manual, reparera eller byt inte ut någon del av apparaten.
- Använd endast originalreservdelar.
- Alla reparationer av denna produkt måste utföras av en kvalificerad servicetekniker.
- Försök inte reparera denna produkt själv. Använd inte produkten om den har tappats eller skadats på något sätt. Ring vår kundtjänst för information om undersökning eller mekanisk reparation eller justering av denna produkt.

VID OAVSIKTLIG BRAND

- Vid oavsiktlig brand, släck omedelbart eldstaden genom att kväva lågorna med sand eller en brandsläckare.
- Vid nödsituationer rekommenderar vi att en godkänd brandsläckare installeras i närheten av där eldstaden är installerad.



MINIMAVSTÅND TILL BRANDFARLIGA ÄMNEN

OVANFÖR ELDGROTTEN:

Minst 3 meter till brännbart material. Använd inte eldgropen under en markis eller pergola om det finns risk för att konstruktionen eller materialet antänds.

RUNT ELDGROTTEN:

Minst 1,5 meter till brännbart material.

FLYTANDE ELLER GASBRÄNSLE

Minst 10 meter - Förvara inte flytande eller gasformiga bränslen, flaskor eller behållare i närheten av eldstaden. Se till att alla bränslebehållare är tätt förslutna för att förhindra att ångor läcker ut.

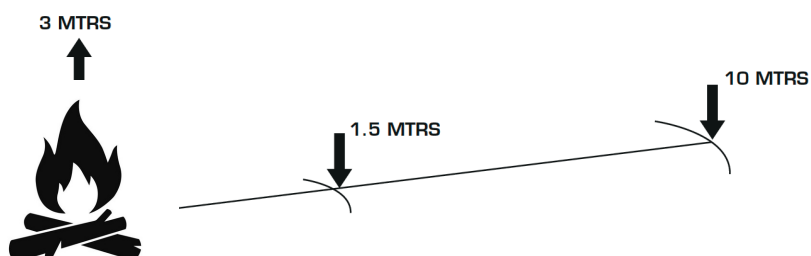

HUR DIN ELDGRUND MED LÅG RÖKAVGIVNING ÄR UTFORMAD FÖR ATT FUNGERA

- Aurus eldgropar har utformats med en dubbel vägg, vilket skapar en sekundär förbränning som minskar mängden rök som avges.
- Som visas i diagrammet nedan fungerar lågrökseldgropen genom att luft tillförs eldgropen genom de slitsade hålen i botten. Sekundärluften strömmar upp genom vägghålan, värms upp och kommer ut genom de övre hålen. De övre hålen låter det varma syret komma in i gropen, blandas med den stigande röken och skapa en sekundär förbränning.

3. Warmed air is pushed into the fire to ignite unburnt gases

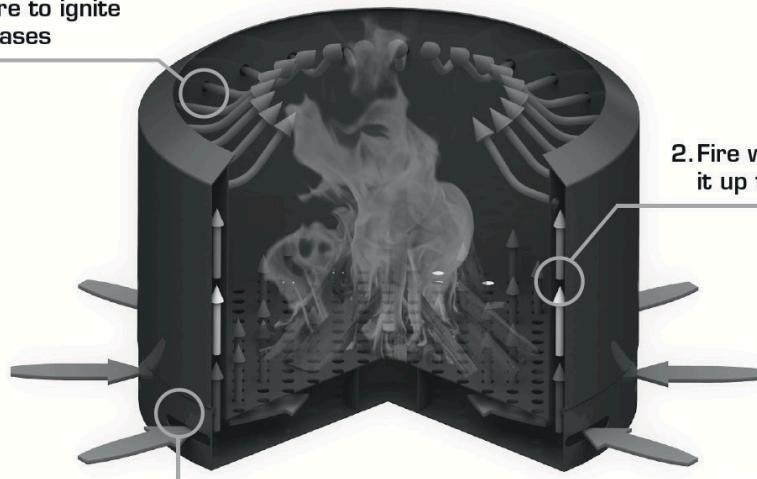

2. Fire warms the air forcing it up the wall cavity

1. Cold air enters at the base

- Det tar cirka 10–20 minuter för det dubbla luftflödet att uppnå en andra bränning.
- Under den första bränningen kan du märka en lukt och stora mängder rök när överflödiga färg och rester från produktionen brinner bort.

NOTERA

- Aurus eldgropar är utformade för att producera mindre rök jämfört med en eldgrop av liknande storlek.
- Aurus eldgropar kommer att producera en renare förbränning än en vanlig eldgrop, men på grund av produktens natur kommer rök fortfarande att avges från eldgropen.
- Den sekundära förbränningsfunktionen kommer att vara mer effektiv vid bränning av större eldar.





VARSEL

- Aurus eldstad är utformad för att producera mindre rök jämfört med en eldstad av liknande storlek.
- Aurus eldstad producerar en renare förbränning än en vanlig eldstad; men på grund av produktens design kommer en del rök fortfarande att komma ut.
- Den sekundära förbränningsfunktionen kommer att vara mer effektiv vid större bränder.

UPPACKNING AV ELDGROTTEN

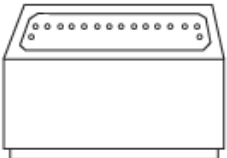
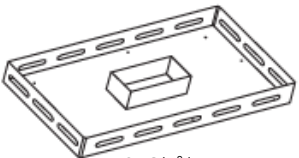
- Se till att lådan står upprätt innan du försöker ta bort eldstaden och dess komponenter.
- På grund av vikten rekommenderas det att två personer lyfter eldstadens komponenter ur lådan.
- Placera lådan på en plan yta och lägg ett lakan eller en filt på golvet för att skydda eldstadens ytor under hantering och uppackning.
- Ta försiktigt ut eldstadens komponenter ur lådan – se till att alla komponenter finns med innan du kasserar förpackningen.
- Ta bort allt förpackningsmaterial från produkten före första användningen.

Delarlista

 <p>1. Korg</p>	 <p>2. Skål</p>	 <p>3. Fötter</p>	 <p>4. Bult</p>
 <p>5. Insexnyckel</p>			

Montering

Steg 1

Lägg benen platt på golvet med hålen uppåt. Placera hyllan ovanpå och rikta in hålen exakt. Fäst med skruvar och en insexnyckel. Dra inte åt helt än.

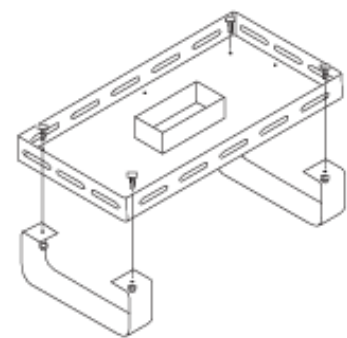

STEG 2.

Placera metallbrickan på den monterade basen och tryck försiktigt ner så att alla fyra hörnen sitter ordentligt på plats.

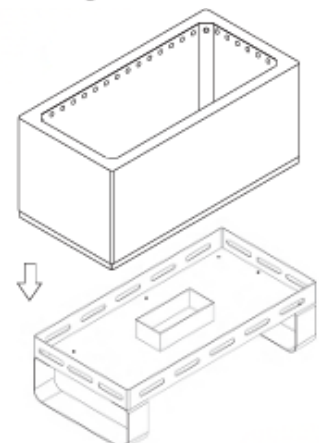

ANVÄNDA DIN ELDGROP

VIKTIGT INNAN DU MONTERAR ELLER ANVÄNDER DIN ELDGROT FÖR FÖRSTA GÅNGEN

- Placera alltid din eldstad på en fast och jämn yta.
- Följ alla bruksanvisningar och säkerhetsinstruktioner i denna manual innan du använder din eldstad för första gången och senare användningar.

VIKTIGT BRÄNSLETYP OCH LASTNING

- Denna eldstad är endast avsedd för att bränna ved.
- Bränn inte kol eller kolbriketter.
- Eldskålen är avsedd för att bränna små vedträn - cirka 100 mm / 4 tum i diameter eller mindre (som en riktlinje) och en total bränslemängd som inte överstiger 5 kg åt gången.
- Om denna rekommendation överskrids kan det skada eldskålen eller eldstadens kropp.

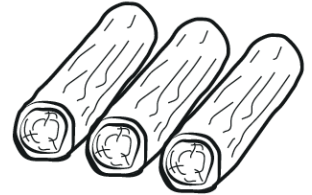

VARNING

- Överbelasta aldrig eldstaden eftersom det kan leda till en farlig situation som kan skada eldstadens komponenter.

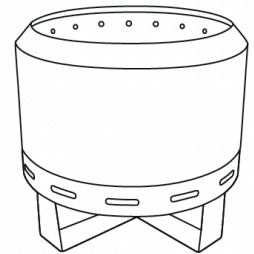

FÖRSTA BRÄNNING

- När du använder eldstaden för första gången - börja alltid med en liten eld och låt den driva tills den ursprungliga bränslemängden har brunnit igenom. Detta hjälper eldstadsmaterialet att härda och sätta sig.

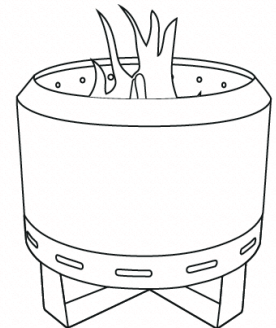

ATT STARTA ELDEN

- Använd en liten mängd tändved och några tändstift - eller vadderat tidningspapper för att tända elden.
- När tändveden har tänts kan du långsamt börja lägga på mer ved.
- Lägg till ved efter behov - men överbelasta aldrig eldskålen.

SLÄCKNING AV ELDEN

Undvik att använda kallt vatten för att släcka lågorna eftersom det kan skada eldstaden. Generellt sett bör elden alltid slockna naturligt. Om omedelbar släckning av elden krävs, använd sand för att kväva lågorna. Som en säkerhetsåtgärd, kom alltid ihåg att kol kan förbli varmt och glödande i upp till några dagar. När du tömmer eldstaden för rengöring eller underhåll, använd alltid en stålhink för att förvara överblivna kol och sand.



SKÖTSEL OCH UNDERHÅLL

Att underhålla och sköta din eldstad är enkelt, med bara några få enkla steg att följa.

UPPACKNING AV ELDGROTTEN

- Rengör aldrig eldstaden eller eldskålen när den är varm eller fortfarande innehåller glödande kol.
- Låt alltid eldstaden svalna helt före rengöring eller underhåll.
- Undvik att använda starka kemiska rengöringsmedel, sprayer eller mycket slipande rengöringsverktyg.
- Använd inte högtryckstvätt för att rengöra ytorna på eldstadens kropp eftersom det kan skada eller ta bort ytbeläggningen.
- Kontrollera alltid eventuell rengöringsprodukt på ett litet område av produktens undersida för att bekräfta att den är säker att använda.

EFTER VARJE ANVÄNDNING

- Bränt ved och aska samlas i brickan. För att upprätthålla ett oavbrutet luftflöde så att produkten fungerar effektivt och för att undvika att bränder antänds under eldskålen måste brickan rengöras efter varje användning.
- När eldstaden har svalnat, lyft försiktigt bort den inre eldskålen och ytterramen. Rengör noggrant all aska och bränt ved från brickan.
- Töm eventuellt skräp från eldskålen i en metallbehållare eller hink.
- Skrubba försiktigt eldskålen med en svamp (eller gammal skursvamp) med ett mildt rengöringsmedel och varmt vatten. Skölj skålen med rent vatten och torka den. När du har rengjort eldskålen och brickan, sätt försiktigt in den inre eldskålen och ytterramen på brickan.
- För att bibehålla eldskålens utseende och skydda stålet bör den målas om vid behov med en högtemperaturfärg. (Finns hos din återförsäljare).

PERIODISKT UNDERHÅLL

- Beroende på användningsmängden – minst en eller två gånger om året – bör eldstaden och eldstaden rengöras enligt de skötsel- och underhållsanvisningar som finns i dessa instruktioner.
- Eldskålen bör inspekteras för att säkerställa att den inte är sprucken eller har spruckit. Om eldskålen är sprucken eller har spruckit, avbryt användningen omedelbart.
- Kontakta TEL International om din eldskål har spruckit eller har spruckit. Om din eldstad behöver målas om är det viktigt att detta kan göras så snart som möjligt. Exponerad metall utan färg kommer att leda till att ytan rostar.

LAGRING

- När eldstaden inte används bör den skyddas från långvarig exponering för väder och vind: t.ex. sol, vind, regn.
- Flytta eldstaden till en täckt utomhusplats eller förvara enheten i en torr miljö, till exempel ett garage eller lämpligt förvaringsutrymme.
- Eldstaden bör täckas för att förhindra exponering för fukt eller damm och för att förhindra rost.

GARANTI

Våra varor levereras med garantier som inte kan uteslutas enligt den europeiska konsumentlagstiftningen. Du har rätt till ersättning eller återbetalning vid större fel och till ersättning för annan rimligen förutsebar förlust eller skada. Du har också rätt att få varorna reparerade eller utbytta om varorna inte håller godtagbar kvalitet och felet inte utgör ett större fel. Fördelarna för konsumenten som denna garanti ger är utöver andra rättigheter och gottgörelser som konsumenten har enligt lagen i samband med de varor och tjänster som garantin avser.

TERM

TEL International garanterar att denna Aurus eldstad är fri från tillverkningsfel under en period av 24 månader från inköpsdatumet.

VILLKOR

- Denna garanti täcker endast tillverkarens fel och defekter.

Artiklar som inte täcks av denna garanti:

- Arbetsytor eller komponenter (eldskål) om det inte är ett uppenbart defekt eller tillverkningsfel.
- Ytrost.
- Korrosion av metalleldskålen till följd av exponering för regn eller väder.
- Slitage eller flagning av färgen.
- Skador orsakade av ogynnsamma väderförhållanden, normalt slitage, olyckor, felaktig användning, försummelse, brand, översvämning, hagel, jordbävningar eller andra naturkatastrofer.
- Ändringar eller reparationer utförda av obehörig servicepersonal.
- Skador på tredje parts egendom.
- Denna garanti gäller inte kommersiell användning av produkten.

Om ett fel uppstår under garantiperioden och du önskar ersätta det, vänligen skicka en skriftlig beskrivning och fotografier av det påstådda felet, samt en kopia av originalkvittot eller inköpsbeviset till TEL International. Fullständig dokumentation måste tillhandahållas inom 28 dagar från det att det inträffade inträffade som leder till ett reklameringsärende. Eventuella kostnader som konsumenten ådrar sig för att göra garantianspråket bekostas av konsumenten.

TEL International förbehåller sig rätten att efter eget gottfinnande fastställa tillverkningsfel. I syfte att kontinuerligt utveckla och förbättra produkten förbehåller sig tillverkaren rätten att när som helst avbryta eller ändra specifikationer eller design utan föregående meddelande och utan att ådra sig förpliktelser.

För garanti eller teknisk support, vänligen kontakta:

TEL International BV
Rientjesoven 22
7621 HG Borne
+31 (0) 541 - 288 688
www.telint.nl
info@telint.nl

DÔLEŽITÉ

Pred prvou montážou, inštaláciou, umiestnením alebo použitím tohto výrobku si prečítajte a dodržujte priložené pokyny a bezpečnostné upozornenia. Pomôže to predísť požiaru, zraneniu alebo úmrtiu a škodám na majetku v dôsledku nesprávneho použitia. Nesprávna montáž, umiestnenie, nastavenie, úpravy, servis či údržba môžu spôsobiť škodu na majetku, zranenie alebo úmrtie.

Dôležité

- During first use, you may notice a smell and excess smoke caused by paint burn off.
- Your fire pit is warranted for 2 years for manufacturing defects and construction.
- Due to the nature of the fire pit, the paint will burn off over time, and the body may result in surface rust.
- The body can be restored and repainted as required. Refer to care and maintenance section of this manual.

Všeobecné bezpečnostné tipy

- Vždy používajte ohňovzdorné rukavice pri manipulácii s ohniskom a palivom. Umiestnite ohnisko na nehorľavý, rovný a stabilný povrch – nie na svah. Aby ste predišli nechcenému vzniku požiaru alebo poškodeniu, neumiestňujte ho na nechránené terasy, dlažbu, betón, trávnik, umelú trávu, drevnú štiepku ani listie.
- Pri povrchoch ako terasy, dlažba či betón sa odporúča použiť žiaruvzdornú podložku z obchodu.
- Držte ohnisko ďalej od stavieb a predmetov (dom, pergola, garáž, altánok, stromy, nábytok).
- Pred použitím skontrolujte predpoveď počasia a nepoužívajte ho pri silnom vetre.
- Ohnisko nikdy nenechávajte bez dozoru a deti či zvieratá majte stále pod dohľadom.
- Nepresúvajte ho počas prevádzky ani keď je horúce.
- Nepoužívajte benzín ani iné tekuté palivá na založenie, znovuzohorenie alebo zosilnenie ohňa a nikdy nelejte žiadne tekuté palivo na už horiaci oheň.
- Pred odchodom sa uistite, že oheň je úplne uhasený. Ohnisko nerozoberajte ani neupravujte inak, než je uvedené v návode.
- Nesprávna inštalácia, úprava alebo údržba môže spôsobiť zranenie, smrť alebo škody na majetku.
- Zariadenie používajte len podľa priložených pokynov.
- Nedodržanie pokynov môže viesť k požiaru so zranením, smrťou alebo škodami.
- Dodržte požiadavky na odstup – pozrite časť o montážnych vzdialenostiach.
- Všetky horľavé materiály (napr. nechránené terasy, nábytok) držte aspoň 1,5 metra od ohniska.
- Pred spustením odstráňte všetok obalový materiál, aby ste predišli požiaru alebo zadymeniu.
- Neumiestňujte ani neprevádzkujte ohnisko na mieste s priamym prievanom, ktorý by mohol rozfúkavať plamene.
- Neoprávňajte ho ani neobkladajte izolačnými materiálmi.

Prevádzková bezpečnosť

- Tento ohnisko nepoužívajte počas úplného zákazu zakladania ohňa. Vždy dodržiavajte miestne alebo štátne predpisy alebo varovania vydané miestnym hasičským zborom.
- Keď je ohnisko v prevádzke alebo je horúce, nedotýkajte sa hlavnej vykurovacej plochy (ohniska) ani jej bezprostredného okolia, pretože tieto oblasti môžu spôsobiť popáleniny.
- Ohnisko nepoužívajte na iné účely ako na určené použitie.
- Toto ohnisko je určené iba na použitie s drevom a podpaľovacím materiálom. Nepoužívajte žiadne iné palivo.
- Toto ohnisko sa nesmie používať v kombinácii s plynovým krbom alebo iným palivovým systémom – za žiadnych okolností sa toto ohnisko nesmie upravovať ani dodatočne vybavovať tak, aby mohlo spaľovať iné palivo ako palivo uvedené v týchto pokynoch.
- Počas používania nenechávajte ohnisko bez dozoru. Na ohnisku nezahrievajte žiadne neotvorené plastové, sklenené alebo kovové nádoby.
- Môže dôjsť k nahromadeniu tlaku a prasknutiu nádoby, čo môže mať za následok vážne zranenie osôb alebo poškodenie ohniska.
- Nikdy nepremiestňujte ohnisko, keď je v prevádzke alebo horúce. Nepoužívajte ohnisko ako spaľovňu – v tomto ohnisku nespálujte odpadové materiály, ako je papier, plasty alebo smeti.
- Nepoužívajte ohnisko, ak ste pod vplyvom alkoholu, liekov na predpis alebo voľnopredajných liekov alebo akýchkoľvek látok, ktoré môžu ovplyvniť váš úsudok.
- Nehaste oheň studenou vodou – mohlo by to poškodiť ohnisko. Vždy používajte piesok alebo nechajte oheň dohoriť prirodzeným spôsobom.
- Na nakladanie a manipuláciu s ohňom používajte protipožiarne rukavice a nástroje – nikdy nepoužívajte holé ruky.

- Nepreplňujte ohnisko – vždy dodržiavajte všetky odporúčania týkajúce sa maximálneho množstva paliva.
- Nedovoľte, aby sa drevo vysypalo na telo alebo iné dekoratívne prvky ohniska. Všetko palivo musí byť spálené v rámci ohniska.
- Počas prevádzky ohniska nenoste voľné oblečenie.

BEZPEČNOSŤ PRI MANIPULÁCI S PALIVOM

- Drevené palivo skladujte na chladnom a suchom mieste – mimo dosahu iskier alebo uhlíkov.
- Palivo a podpaľovače uchovávajte mimo dosahu detí a zvierat.
- Neumiestňujte žiadne horľavé kvapalné alebo plyné palivá ani nádoby na palivo do vzdialenosti 10 metrov od ohniska a vždy sa uistite, že všetky nádoby alebo fľaše na palivo v blízkosti sú utesnené, aby sa zabránilo úniku pár.

BEZPEČNOSŤ DETÍ A DOMÁCICH ZVIERAT

- Nikdy nenechajte deti obsluhovať ohnisko bez prísneho dozoru.
- Ohniská a krby obsahujú horúce pracovné povrchy, ktorých dotyk môže spôsobiť popáleniny kože alebo obarenie.
- Nikdy nenechávajte deti ani domáce zvieratá bez dozoru v priestore, kde sa ohnisko používa.
- Povrchy krbu sú počas používania horúce. Počas prevádzky tohto spotrebiča je potrebný prísny dohľad nad deťmi. Neskladujte predmety, ktoré by deti mohli zaujímať, na ohnisku, v jeho blízkosti alebo pod ním. Deti, ktoré by lezli na ohnisko, aby dosiahli na predmety, by mohli ohnisko poškodiť, popáliť sa alebo vážne zraniť.
- Nikdy nedovoľte deťom sedieť alebo stáť na akejkoľvek časti ohniska.
- Horúce náradie a príslušenstvo na oheň nechajte vždy vychladnúť na bezpečnom mieste mimo dosahu detí.
- Odporúčame používať ochrannú clonu alebo kryt, aby ste zabránili deťom alebo domácim zvieratám v priamom kontakte s povrchmi ohniska, keď je v prevádzke alebo je horúce.

BEZPEČNOSŤ PRI ÚDRŽBE A OPRAVÁCH

- Pred každým použitím vždy skontrolujte ohnisko a misu – ohnisko ani misu nepoužívajte, ak je nejaká porucha.
- Pokiaľ to nie je v tejto príručke výslovne odporúčané, neopravujte ani nevymieňajte žiadnu časť spotrebiča.
- Používajte iba originálne náhradné diely. Akékoľvek opravy tohto výrobku musí vykonať kvalifikovaný servisný pracovník.
- Nepokúšajte sa tento výrobok opravovať sami. Neobsluhujte výrobok, ak spadol alebo je akýmkoľvek spôsobom poškodený.
- Informácie o kontrole, mechanickej oprave alebo nastavení tohto výrobku získate na našom čísle zákazníckeho servisu.

V PRÍPADE NÁHODNÉHO POŽIARU

- V prípade náhodného požiaru ohnisko okamžite uhasťte udusením plameňov pieskom alebo hasiacim prístrojom.
- V núdzových prípadoch odporúčame nainštalovať schválený hasiaci prístroj v blízkosti miesta, kde je ohnisko umiestnené.



MINIMÁLNE VZDIALENOSTI OD HORĽAVÍN

NAD OHNISKOM:

Minimálne 3 metre od horľavých materiálov. Ohnisko nepoužívajte pod markizou alebo pergolou, ak existuje riziko vznietenia konštrukcie alebo materiálov.

OKOLO OHNISKA:

Minimálne 1,5 metra od horľavých materiálov.

KVAPALNÉ ALEBO PLYNNÉ PALIVÁ

Minimálne 10 metrov - Neskladujte žiadne kvapalné ani plyné palivá, fľaše ani nádoby v blízkosti ohniska. Uistite sa, že všetky nádoby s palivom sú tesne uzavreté, aby sa zabránilo úniku pár.

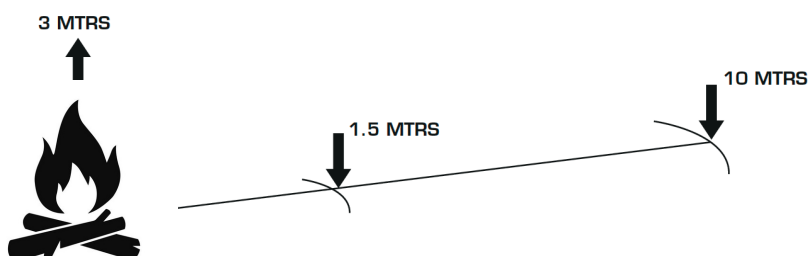

AKO JE VAŠE OHNISKO S NÍZKYM DYMOM NAVRHNUTÉ NA FUNGOVANIE

- Ohniská Aurus boli navrhnuté s dvojitou stenou, ktorá vytvára sekundárne horenie a znižuje množstvo uvoľňovaného dymu.
- Ako je znázornené na diagrame nižšie, ohnisko s nízkou úrovňou dymu funguje tak, že vzduch vstupuje do ohniska cez štrbinové otvory v spodnej časti. Sekundárny vzduch prúdi nahor cez dutinu v stene, zohrieva sa a vystupuje cez horné otvory. Horné otvory umožňujú horúcemu kyslíku vstupovať do ohniska, miešať sa so stúpajúcim dymom a vytvárať sekundárne horenie.

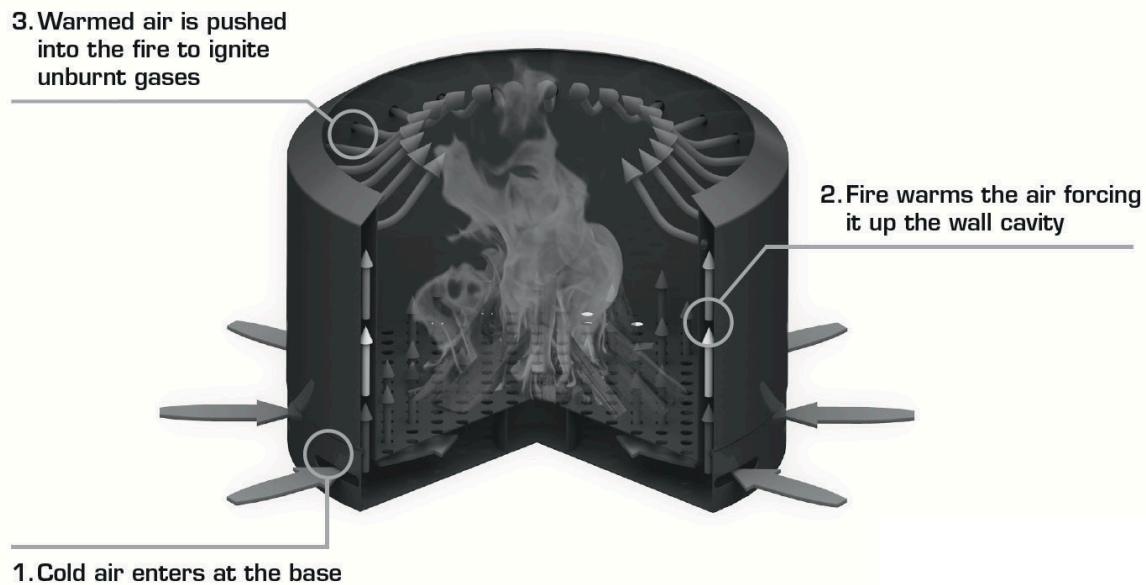

- Prúdenie vzduchu cez dvojitú stenu bude trvať približne 10 - 20 minút, kým sa dosiahne sekundárne horenie.
- Počas prvého horenia môžete pocítiť zápach a nadmerné množstvo dymu, pretože prebytočná farba a zvyšky z výroby spália.

POZNÁMKA

- Ohniská Aurus sú navrhnuté tak, aby produkovali menej dymu v porovnaní s ohniskom podobnej veľkosti.
- Ohniská Aurus horia čistejšie ako štandardné ohnisko, avšak vzhľadom na povahu produktu bude z ohniska stále unikať dym.
- Funkcia sekundárneho horenia bude účinnejšia pri horení väčších ohňov.



OZNÁMENIE

- Ohnisko Aurus bolo navrhnuté tak, aby produkovalo menej dymu v porovnaní s ohniskom podobnej veľkosti.
- Ohnisko Aurus bude horieť čistejšie ako štandardné ohnisko; avšak kvôli dizajnu produktu bude stále unikať časť dymu.
- Funkcia sekundárneho spaľovania bude účinnejšia pri väčších požiaroch.

VYBALOVANIE OHNISKA

- Pred vybratím ohniska a jeho komponentov sa uistite, že krabica je vo zvislej polohe. Vzhľadom na hmotnosť sa odporúča, aby komponenty ohniska z krabice zdvihali dvaja ľudia.
- Krabicu položte na rovný povrch a na podlahu položte plachtu alebo deku, aby ste chránili povrch ohniska počas manipulácie a vybalovania.
- Komponenty ohniska opatrne vyberte z krabice – pred likvidáciou obalu sa uistite, že sú všetky komponenty prítomné.
- Pred prvým použitím odstráňte z výrobku všetky obalové materiály.

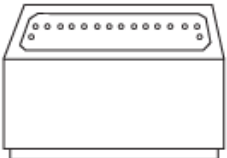
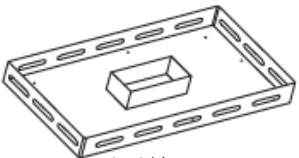
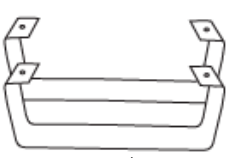
ZOZNAM DIELOV

 <p>1. Košík</p>	 <p>2. Olúpte</p>	 <p>3. Nohy</p>	 <p>4. Skrutka</p>
 <p>5. Imbusový kľúč</p>			

Montáž

Krok 1

Položte nohy naplocho na podlahu s otvormi smerujúcimi nahor. Položte na ňu policu a presne zarovnajte otvory. Upevnite skrutkami a imbusovým kľúčom. Zatiaľ úplne neťahujte.

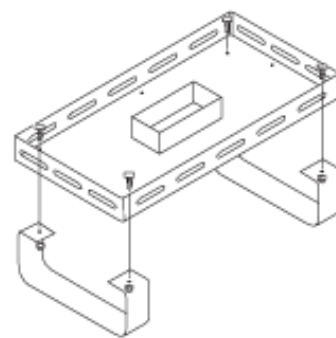

KROK 2.

Umiestnite kovový podnos na zostavený podstavec a jemne ho zatlačte, aby všetky štyri rohy pevne dosadli na svoje miesto.

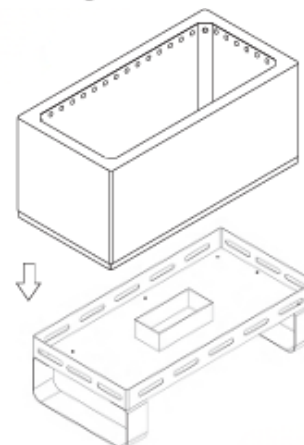

POUŽÍVANIE OHNISKA

DÔLEŽITÉ PRED MONTÁŽOU ALEBO PRVÝM POUŽITÍM OHNISKA

- Ohnisko vždy umiestnite na pevný a rovný povrch.
- Pred prvým a ďalším použitím ohniska dodržiavajte všetky prevádzkové a bezpečnostné pokyny v tomto návode.

DÔLEŽITÝ TYP PALIVA A PLNENIE

- Toto ohnisko je určené len na spaľovanie dreva.
- Nespaľujte uhlie ani uhoľné brikety.
- Ohnisko je určené na spaľovanie malých polien - s priemerom približne 100 mm / 4 palce alebo menej (ako vodítko) a s celkovým množstvom paliva nepresahujúcim 5 kg naraz.
- Prekročenie tohto odporúčania môže poškodiť ohnisko alebo telo ohniska.

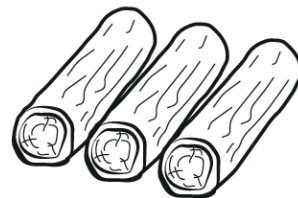

POZOR



- Nikdy nepreťažujte ohnisko, pretože to povedie k nebezpečnej situácii, ktorá môže poškodiť komponenty ohniska.

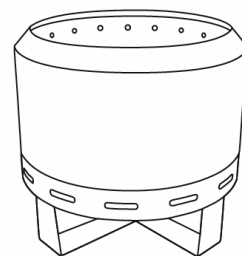

PRVÁ VÝPAL

- Pri prvom použití ohniska vždy začnite s malým ohňom a nechajte ho horieť, kým sa pôvodná dávka paliva nespáli. To pomôže materiálom ohniska vytvrdnúť a usadiť sa.

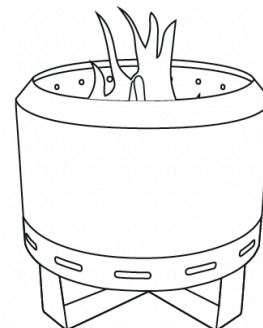

ZALOŽENIE OHEŇA

- Na zapálenie ohňa použite malé množstvo podpaľovača a podpaľovačov - alebo zvlhčené noviny.
- Keď podpaľovač horí, môžete pomaly začať pridávať ďalšie drevo.
- Palivo pridávajte podľa potreby - ale nikdy nepreťažujte ohnisko.

HASENÍ POŽIARU

Na hasenie plameňov nepoužívajte studenú vodu, pretože by to mohlo poškodiť ohnisko. Vo všeobecnosti by sa mal oheň nechať vždy prirodzene vyhasnúť. Ak je však potrebné okamžité uhasenie ohňa, použite na uhasenie plameňov piesok. Z bezpečnostných dôvodov nezabudnite, že uhlie môže zostať horúce a žeravé až niekoľko dní. Pri vyprázdňovaní ohniska na čistenie alebo údržbu vždy použite ocelové vedro na zachytenie zvyšného uhlia a piesku.

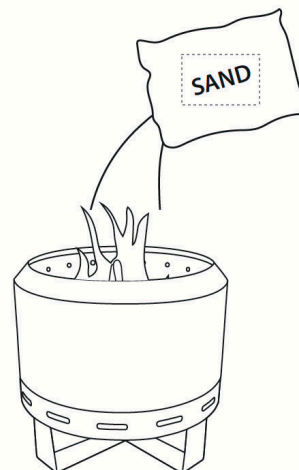

STAROSTLIVOSŤ A ÚDRŽBA

Údržba a starostlivosť o vaše ohnisko je jednoduchá, stačí dodržať len niekoľko jednoduchých krokov.

VYBALOVANIE OHNISKA

- Nikdy nečistite ohnisko ani ohnisko, keď je horúce alebo sa v ňom ešte nachádzajú žeravé uhliky.
- Pred čistením alebo údržbou nechajte ohnisko úplne vychladnúť.
- Nepoužívajte agresívne chemické čistiace prostriedky, spreje ani vysoko abrazívne čistiace nástroje.
- Na čistenie povrchov telesa ohniska nepoužívajte vysokotlakové vodné tryskacie zariadenia, pretože by to mohlo poškodiť alebo odstrániť povrchovú vrstvu.
- Vždy skontrolujte, či je čistiaci prostriedok bezpečný na malej ploche spodnej strany výrobku.

PO KAŽDOM POUŽITÍ

- Spálené drevo a popol sa budú hromadiť v miske. Aby ste zabezpečili nerušené prúdenie vzduchu pre efektívnu prevádzku výrobku a zabránili vzniku požiaru pod ohniskom, je potrebné misku po každom použití vyčistiť.
- Keď ohnisko vychladne, opatrne zdvihnite vnútornú misku a vonkajší rám. Dôkladne vyčistite misku od popola a spáleného dreva.
- Vysypte všetky nečistoty z ohniska do kovovej nádoby alebo vedra.
- Misku jemne vydrhnite špongiou (alebo starou drôtenkou) s jemným čistiacim prostriedkom a teplou vodou.
- Misku opláchnite čistou vodou a osušte.
- Po vyčistení ohniska a misky opatrne vložte vnútornú misku a vonkajší rám na misku.
- Aby ste zachovali vzhľad misky a ochránili oceľ, mala by sa podľa potreby premaľovať vysokoteplotnou farbou. (K dispozícii u vášho predajcu).

PRAVIDELNÁ ÚDRŽBA

- V závislosti od miery používania – aspoň raz alebo dvakrát ročne – by sa malo ohnisko a ohnisko čistiť podľa pokynov na starostlivosť a údržbu uvedených v tomto návode.
- Ohnisko by sa malo skontrolovať, či nie je prasknuté alebo rozštiepené. V prípade, že je ohnisko prasknuté alebo rozštiepené, okamžite ho prestaňte používať.
- V prípade, že sa vaše ohnisko rozštípe alebo prasklo, kontaktujte spoločnosť TEL International. Ak je potrebné vaše ohnisko premaľovať, je dôležité, aby sa to urobilo čo najskôr. Odkrytý kov bez farby povedie k hrdzaveniu povrchu.

SKLADOVANIE

- Keď sa ohnisko nepoužíva, malo by byť chránené pred dlhodobým vystavením poveternostným vplyvom: napr. slnku, vetru, dažďu.
- Premiestnite ohnisko do krytého vonkajšieho priestoru alebo ho uskladnite v suchom prostredí, napríklad v garáži alebo vhodnom skladovacom priestore.
- Ohnisko by malo byť zakryté, aby sa zabránilo vystaveniu vlhkosti alebo prachu a aby sa zabránilo hrdzaveniu.

ZÁRUKA

Náš tovar sa dodáva so zárukami, ktoré nemožno vylúčiť podľa európskeho spotrebiteľského práva. Máte nárok na výmenu alebo vrátenie peňazí v prípade závažnej poruchy a na kompenzáciu za akúkoľvek inú primerane predvídateľnú stratu alebo poškodenie. Máte tiež nárok na opravu alebo výmenu tovaru, ak tovar nemá prijateľnú kvalitu a porucha nepredstavuje závažnú poruchu. Výhody pre spotrebiteľa, ktoré táto záruka poskytuje, sú doplnkom k ďalším právam a opravným prostriedkom spotrebiteľa podľa zákona týkajúceho sa tovaru a služieb, na ktoré sa záruka vzťahuje.

ZÁRUKA

Spoločnosť TEL International poskytuje záruku na to, že toto ohnisko Aurus nebude mať výrobné chyby, a to po dobu 24 mesiacov od dátumu nákupu.

PODMIENKY

- Táto záruka sa vzťahuje iba na chyby a nedostatky výrobcu.

Položky, na ktoré sa táto záruka nevzťahuje:

- Pracovné plochy alebo komponenty (ohnisko), pokiaľ nejde o zjavnú chybu alebo výrobnú chybu.
- Povrchová hrdza.
- Korózia kovového ohniska v dôsledku vystavenia dažďu alebo živlom.
- Opatrebovanie alebo odlupovanie farby.
- Poškodenie spôsobené nepriaznivými poveternostnými podmienkami, bežným opotrebovaním, nehodami, nesprávnym používaním, nedbanlivosťou, požiarom, povodňou, krupobitím, zemetraseniami alebo inými prírodnými katastrofami.
- Zmeny alebo opravy vykonané neoprávnenou servisnou osobou.
- Poškodenie majetku tretích strán.
- Táto záruka sa nevzťahuje na komerčné použitie výrobku.

Ak sa počas záručnej doby vyskytne chyba a chcete získať náhradu, zašlite spoločnosti TEL International písomný popis a fotografie reklamovanej chyby a kópiu originálneho dokladu o kúpe alebo potvrdenia o kúpe. Úplná dokumentácia musí byť poskytnutá do 28 dní od výskytu chyby, ktorý vedie k reklamácii. Akékoľvek náklady, ktoré spotrebiteľovi vzniknú pri uplatňovaní záručnej povinnosti, znáša spotrebiteľ.

Spoločnosť TEL International si vyhradzuje právo určiť výrobné chyby podľa vlastného uváženia. V záujme neustáleho vývoja a zlepšovania produktov si výrobca vyhradzuje právo kedykoľvek bez predchádzajúceho upozornenia a bez vzniku záväzkov ukončiť výrobu alebo zmeniť špecifikácie alebo dizajn.

V prípade záruky alebo technickej podpory kontaktujte spoločnosť: TEL International BV
Rientjesoven 22
7621 HG Borne
+31 (0) 541 - 288 688
www.telint.nl
info@telint.nl

IMPORTANT 

Înainte de a asambla, instala, poziționa sau utiliza pentru prima dată acest produs, citiți și respectați instrucțiunile și avertismentele de siguranță furnizate. Astfel se previn riscul de incendiu, răniri grave ori deces și pagube materiale cauzate de utilizare necorespunzătoare. Asamblarea, instalarea, poziționarea, reglarea, modificarea, service-ul sau întreținerea incorecte pot provoca daune, răniri sau deces.

IMPORTANT

- La prima utilizare, este posibil să observați un miros și fum în exces, cauzate de arderea vopselei. Focarul are garanție 2 ani pentru defecte de fabricație și construcție. Din cauza utilizării, vopseaua se va arde treptat, iar corpul poate prezenta rugină la suprafață. Corpul poate fi curățat și revopsit, după nevoie.
- Consultați secțiunea de îngrijire și întreținere din acest manual.

Sfaturi generale de siguranță

- Purtați întotdeauna mănuși rezistente la căldură când manevrați focarul și combustibilul.
- Așezați focarul pe o suprafață care nu arde. Pentru a evita aprinderi accidentale sau stricăciuni, nu îl puneți pe terase neprotejate, gresie, pavaj, beton, iarbă, gazon sintetic, așchii de lemn sau frunze.
- Pentru suprafețe precum terase, plăci ceramice, pavaj și beton, este recomandată o saltea rezistentă la foc, pe care o puteți cumpăra de la cel mai apropiat magazin.
- Asigurați-vă că focarul stă pe o suprafață dreaptă, nu în pantă.
- Țineți focarul la distanță de clădiri și obiecte (casă, foișor, garaj, magazie, copaci, mobilier).
- Verificați prognoza meteo înainte de utilizare și nu folosiți focarul pe vânt puternic.
- Nu lăsați focarul nesupravegheat când este aprins. Supravegheați mereu copiii și animalele de companie în jurul focarului.
- Nu mutați focarul când funcționează sau este fierbinte. Nu folosiți benzină sau alte lichide inflamabile pentru a aprinde, reaprinde ori intensifica focul.
- Nu turnați niciodată lichid inflamabil peste un foc deja aprins. Stingeți complet focul înainte de a lăsa focarul nesupravegheat.
- Nu demontați și nu modificați focarul în alt mod decât este descris în instrucțiuni.
- Instalarea, reglarea, modificarea, service-ul sau întreținerea necorespunzătoare pot provoca răniri, deces sau pagube materiale.
- Acest aparat trebuie folosit conform instrucțiunilor.
- Nerespectarea lor poate provoca incendiu, răniri grave, deces sau pagube.
- Respectați cerințele de distanță la instalare și citiți secțiunea dedicată înainte de montaj sau amplasare. Țineți orice material care poate arde (de exemplu terase neprotejate, mobilier) la cel puțin 1,5 metri de focar.
- Îndepărtați toate ambalajele înainte de utilizare pentru a evita incendiile sau fum. Evitați instalarea ori folosirea în zone cu curent direct de aer care poate întreține flăcările. Nu acoperiți și nu înconjurați focarul cu materiale izolante.

Siguranța în funcționare

- Nu folosiți acest șemineu de exterior în timpul unei interdicții totale de foc. Respectați întotdeauna codurile și avertizările locale sau de stat emise de serviciul de pompieri.
- Cât timp funcționează sau este fierbinte, nu atingeți suprafața principală de încălzire (vasul pentru foc) sau zona din jur – pot provoca arsuri.
- Folosiți șemineul doar în scopul pentru care a fost conceput.
- Este destinat exclusiv lemnului de foc și așchiilor de aprins.
- Nu folosiți alte tipuri de combustibil. Nu utilizați acest șemineu împreună cu seturi pe gaz sau alte sisteme de combustibil și nu îl modificați pentru a arde alt combustibil decât cel indicat în aceste instrucțiuni.
- Nu lăsați șemineul nesupravegheat în timpul utilizării.
- Nu încălziți pe el recipiente de plastic, sticlă sau metal care sunt închise. Presiunea poate crește și recipientul poate exploda, provocând răniri grave sau deteriorarea produsului.
- Nu mutați șemineul când funcționează sau este fierbinte.
- Nu îl folosiți ca incinerator – nu ardeți hârtie, plastic sau gunoi. Nu utilizați șemineul dacă sunteți sub influența alcoolului, a medicamentelor sau a oricărei substanțe care vă poate afecta judecata.
- Nu stingeți focul cu apă rece – se poate deteriora. Folosiți nisip sau lăsați focul să se stingă natural.
- Pentru încărcare și gestionare, folosiți mănuși și unelte rezistente la foc – nu folosiți mâinile goale.

- Nu umpleți prea mult focarul - respectați întotdeauna toate recomandările privind încărcătura maximă de combustibil.
- Nu permiteți ca lemnele să se verse pe corpul focarului sau pe alte elemente decorative ale acestuia.
- Tot combustibilul trebuie ars în limitele focarului. Evitați îmbrăcăminte lejeră în timp ce utilizați focarul.

SIGURANȚA MANIPULĂRII COMBUSTIBILULUI

- Depozitați combustibilul lemnos într-un loc răcoros și uscat - ferit de scânteii sau jar.
- Țineți combustibilii și aprinzătoarele de foc departe de copii și animale.
- Nu așezați combustibili lichizi sau gaze inflamabile sau recipiente de combustibil la o distanță mai mică de 10 metri în jurul focului și asigurați-vă întotdeauna că orice recipiente sau butelii de combustibil din apropiere sunt etanșate pentru a preveni ieșirea vaporilor.

SIGURANȚA COPIILOR ȘI A ANIMALELOR DE COMPANIE

- Nu lăsați niciodată copiii să folosească groapa de foc fără o supraveghere atentă.
- Gropile de foc și coșurile de fum conțin suprafețe de lucru fierbinți care, dacă sunt atinse, pot provoca arsuri ale pielii sau opăririi.
- Nu lăsați niciodată copiii sau animalele de companie nesupravegheate în zona în care este utilizat groapa de foc. Suprafețele șemineului sunt fierbinți în timpul utilizării. Supravegherea atentă a copiilor este necesară atunci când acest aparat funcționează. Nu depozitați obiecte de interes pentru copii pe, în jurul sau sub groapa de foc.
- Copiii care se urcă pe groapa de foc pentru a ajunge la obiecte pot deteriora groapa de foc sau se pot arde sau răni grav.
- Nu permiteți niciodată copiilor să stea sau să stea în picioare pe nicio parte a groapei de foc. Lăsați întotdeauna uneltele și accesoriile de foc fierbinți să se răcească într-un loc sigur, departe de copii. Recomandăm utilizarea unui paravan sau a unei protecții împotriva focului pentru a împiedica copiii sau animalele de companie să intre în contact direct cu suprafețele gropii de foc în timp ce aceasta este în uz sau fierbinte.

SIGURANȚA ÎNTREȚINERII ȘI REPARAȚIILOR

- Verificați întotdeauna focarul și vasul înainte de fiecare utilizare - nu utilizați focarul sau vasul dacă există o defecțiune.
- Cu excepția cazului în care se recomandă altfel în mod expres în acest manual, nu reparați și nu înlocuiți nicio piesă a aparatului.
- Folosiți doar piese de schimb originale. Orice reparații la acest produs trebuie efectuate de către un tehnician de service calificat.
- Nu încercați să reparați singur acest produs. Nu utilizați produsul dacă a fost scăpat sau deteriorat în vreun fel.
- Sunați la numărul nostru de asistență clienți pentru informații despre examinarea, repararea mecanică sau reglarea acestui produs.

ÎN CAZ DE INCENDIU ACCIDENTAL

- În cazul unui incendiu accidental, opriți imediat focarul prin înăbușirea flăcărilor cu nisip sau un stingător.
- În caz de urgență, recomandăm instalarea unui stingător omologat în vecinătatea locului unde este instalat focarul.

DISTANȚE MINIME FAȚĂ DE MATERIALE COMBUSTIBILE

DEASUPRA FOCULUI:
Minim 3 metri față de materialele combustibile. Nu utilizați focul sub o copertină sau o pergolă dacă există riscul ca structura sau materialele să se aprindă.

ÎN JURUL FOCULUI: Minim 1,5 metri față de materialele combustibile.

COMBUSTIBILI LICHIZI SAU GAZOȘI
Minim 10 metri - Nu depozitați combustibilii lichizi sau gazoși, butelii sau recipiente în vecinătatea focarului. Asigurați-vă că toate recipientele de combustibil sunt închise ermetic pentru a preveni ieșirea vaporilor.

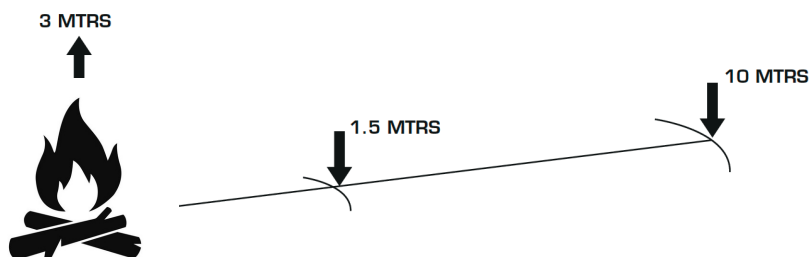

CUM ESTE PROIECTAT FOCUL DUMNEAVOASTRĂ CU FUM REDUS SĂ FUNCȚIONEZE

- Focările Aurus au fost proiectate cu un perete dublu, care creează o ardere secundară, reducând cantitatea de fum emisă.
- Așa cum este ilustrat în diagrama de mai jos, focarul cu fum redus funcționează prin introducerea de aer în focar prin găurile fantate din bază. Aerul secundar curge în sus prin cavitatea peretelui, este încălzit și iese prin găurile superioare. Găurile superioare permit oxigenului fierbinte să intre în focar, să se amestece cu fumul care se ridică și să creeze o ardere secundară.

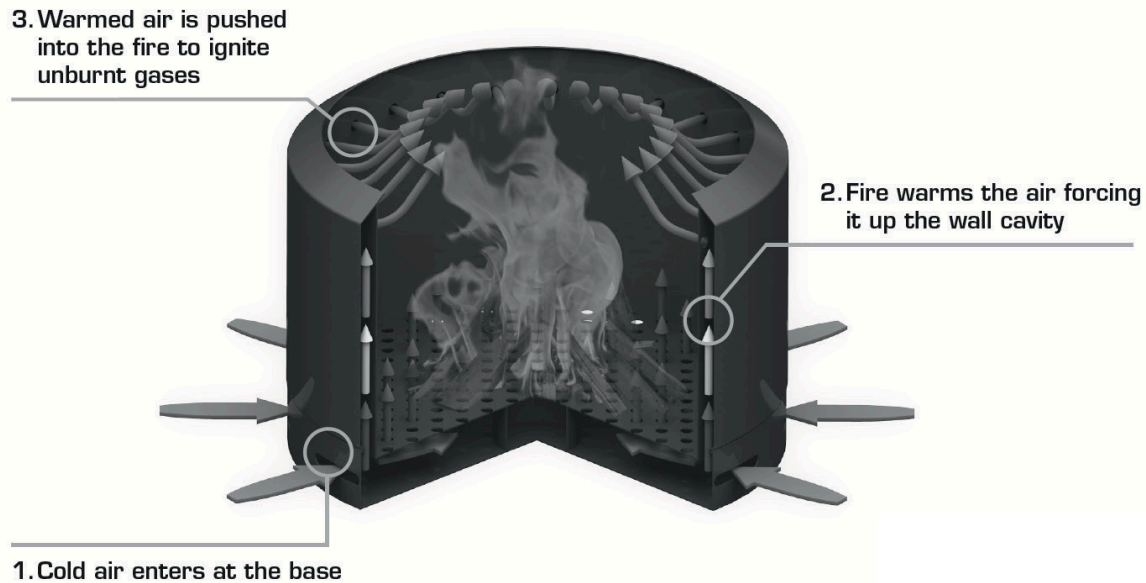

- Fluxul de aer cu pereți dubli va dura aproximativ 10-20 de minute pentru a realiza o a doua ardere.
- În timpul primei arderi, este posibil să observați un miros și o cantitate excesivă de fum, deoarece excesul de vopsea și reziduurile de producție se ard.

NOTA

- Focarele Aurus sunt concepute pentru a produce mai puțin fum în comparație cu o groapă de foc de dimensiuni similare.
- Focarele Aurus vor produce o ardere mai curată decât o groapă de foc standard, însă, datorită naturii produsului, fumul va fi în continuare emis din groapa de foc.
- Funcția de ardere secundară va fi mai eficientă atunci când se ard focuri mai mari.



SUGESTIE

- Focarul Aurus a fost conceput pentru a produce mai puțin fum în comparație cu un focar de dimensiuni similare.
- Focarul Aurus va produce o ardere mai curată decât un focar standard; cu toate acestea, datorită designului produsului, va ieși totuși o parte din fum.
- Funcția de ardere secundară va fi mai eficientă în cazul focurilor mai mari.

DESPACHETAREA GROPII DE FOC

- Asigurați-vă că cutia este în poziție verticală înainte de a încerca să scoateți focarul și componentele sale. Din cauza greutateii, se recomandă ca două persoane să ridice componentele focarului din cutie.
- Așezați cutia pe o suprafață plană și așezați o cearșaf sau o pătură pe podea pentru a proteja suprafețele focarului în timpul manipulării și despachetării.
- Scoateți cu grijă componentele focarului din cutie - asigurați-vă că toate componentele sunt prezente înainte de a arunca ambalajul.
- Îndepărtați toate materialele de ambalare din produs înainte de prima utilizare.

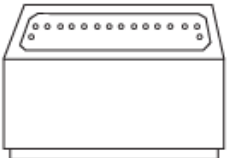
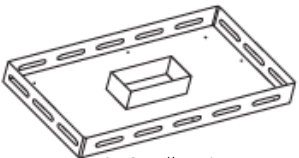
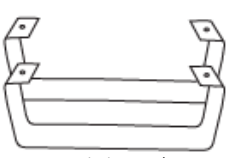
LISTA DE PIESE

 <p>1. Coș</p>	 <p>2. Curățați</p>	 <p>3. Picioarele</p>	 <p>4. șurub</p>
 <p>5. Cheie hexagonală</p>			

Asamblare

Pasul 1.

Așezați picioarele plat pe podea cu găurile în sus. Așezați raftul deasupra și aliniați găurile cu precizie. Fixați cu șuruburi și o cheie Allen. Nu strângeți încă complet.

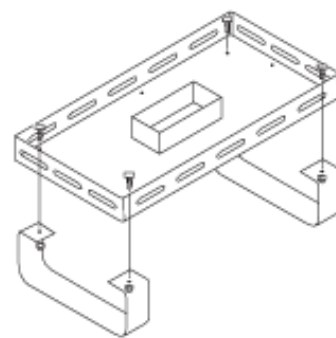

PASUL 2.

Așezați tava metalică pe baza asamblată și apăsați ușor în jos, astfel încât toate cele patru colțuri să fie fixate ferm.

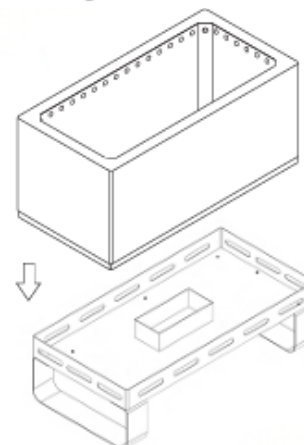

UTILIZAREA GROPII DE FOC

IMPORTANT ÎNAINTE DE A ASAMBLA SAU A UTILIZA FOCUL PENTRU PRIMA DATĂ

- Amplasați întotdeauna focarul pe o suprafață fermă și plană.
- Urmați toate instrucțiunile de utilizare și siguranță din acest manual înainte de a utiliza focarul pentru prima dată și pentru utilizările ulterioare.

TIPUL DE COMBUSTIBIL ȘI ÎNCĂRCAREA IMPORTANTE

- Acest focar este conceput pentru a arde doar lemne.
- Nu ardeți cărbune sau brichete de cărbune.
- Focarul este conceput pentru a arde bușteni mici - cu diametrul de aproximativ 100 mm / 4 inch sau mai puțin (ca ghid) și o încărcătură totală de combustibil care nu depășește 5 kg în același timp.
- Depășirea acestei recomandări poate deteriora focarul sau corpul focarului.

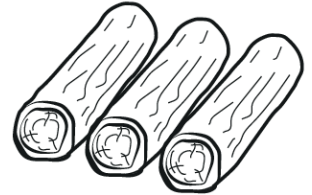

AVERTIZARE

- Nu supraîncărcați niciodată focarul, deoarece acest lucru va duce la o situație periculoasă care ar putea deteriora componentele focarului.

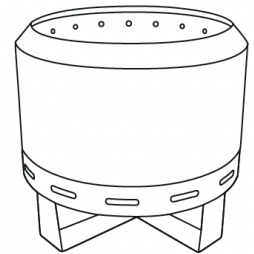

PRIMA TRAGERE

- Când folosiți groapa de foc pentru prima dată, începeți întotdeauna cu un foc mic și lăsați-l să funcționeze până când încărcătura inițială de combustibil este arsă. Acest lucru va ajuta materialele gropii de foc să se întărească și să se așeze.

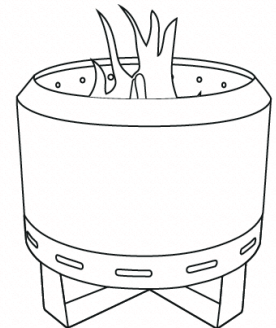

APRINDEREA FOCULUI

- Folosește o cantitate mică de lemne de foc și niște aprinzătoare de foc - sau ziar îmbâcsit pentru a aprinde focul.
- Odată ce lemnele de foc s-au aprins, poți începe încet să adaugi mai multe lemne de foc.
- Adaugă lemne de foc după cum este necesar - dar nu supraîncărca niciodată vasul de foc.

STINGEREA FOCULUI

Evitați să folosiți apă rece pentru a stinge flăcările, deoarece acest lucru poate deteriora focarul. În general, focul trebuie lăsat întotdeauna să se stingă natural. Cu toate acestea, dacă este necesară oprirea imediată a focului, folosiți nisip pentru a înăbuși flăcările. Ca măsură de siguranță, rețineți întotdeauna că jarul poate rămâne fierbinte și incandescent până la câteva zile. Când goliți vasul de foc pentru curățare sau întreținere, folosiți întotdeauna o găleată de oțel pentru a păstra jarul și nisipul rămas.



ÎNGRIJIREA ȘI ÎNTREȚINEREA

Întreținerea și îngrijirea focului dvs. este ușoară, cu doar câțiva pași simpli de urmat.

DESPACHETAREA GROPII DE FOC

- Nu curățați niciodată focarul sau vasul de foc atunci când este fierbinte sau conține încă cărbuni încinși.
- Lăsați întotdeauna focarul să se răcească complet înainte de curățare sau întreținere.
- Evitați utilizarea de produse chimice de curățare dure, spray-uri sau unelte de curățare foarte abrazive.
- Nu utilizați dispozitive de sablare cu apă sub presiune pentru a curăța suprafețele corpului focarului, deoarece acest lucru poate deteriora sau îndepărta stratul de acoperire.
- Verificați întotdeauna orice produs de curățare pe o porțiune mică a părții inferioare a produsului pentru a confirma că este sigur de utilizat.

DUPĂ FIECARE UTILIZARE

- Lemnul ars și cenușa se vor acumula în tavă. Pentru a menține un flux de aer neîntrerupt, astfel încât produsul să funcționeze eficient și pentru a evita aprinderea incendiilor sub focar, tava trebuie curățată după fiecare utilizare.
- După ce focarul s-a răcit, ridicați cu grijă focarul interior și cadrul exterior.
- Curățați temeinic toată cenușa și lemnul ars din tavă. Goliți orice resturi din focar într-un recipient metalic sau o găleată.
- Frecați ușor focarul cu un burete (sau o lavetă abrazivă veche) cu un detergent blând și apă caldă.
- Clătiți focarul cu apă curată și uscați-l.
- După ce ați curățat focarul și tava, introduceți cu grijă focarul interior și cadrul exterior pe tavă.
- Pentru a menține aspectul focarului și a proteja oțelul, acesta trebuie revopsit, după cum este necesar, folosind o vopsea pentru temperaturi înalte. (Disponibilă la comerciantul dumneavoastră).

ÎNTREȚINERE PERIODICĂ

- În funcție de cantitatea de utilizare - cel puțin o dată sau de două ori pe an - focarul și vasul de foc trebuie curățate conform instrucțiunilor de îngrijire și întreținere furnizate în aceste instrucțiuni.
- Focarul trebuie inspectat pentru a se asigura că nu este crăpat sau despicat. În cazul în care vasul de foc este crăpat sau despicat, întrerupeți imediat utilizarea.
- Contactați TEL International în cazul în care vasul de foc s-a crăpat sau despicat. Dacă focarul trebuie revopsit, este important ca acest lucru să se poată face cât mai curând posibil. Metalul expus, fără vopsea, va duce la ruginirea suprafeței.

DEPOZITARE

- Când nu este utilizat, groapa de foc trebuie protejată de expunerea pe termen lung la intemperii: de exemplu, soare, vânt, ploaie.
- Mutați groapa de foc într-un spațiu exterior acoperit sau depozitați unitatea într-un mediu uscat, de exemplu, un garaj sau un spațiu de depozitare adecvat.
- Groapa de foc trebuie acoperită pentru a preveni expunerea la umezeală sau praf și pentru a preveni ruginirea.

GARANȚIE

Produsele noastre vin cu garanții care nu pot fi excluse în temeiul Legii europene privind protecția consumatorilor. Aveți dreptul la înlocuire sau rambursare în cazul unei defecțiuni majore și la despăgubiri pentru orice altă pierdere sau daună previzibilă în mod rezonabil. De asemenea, aveți dreptul la repararea sau înlocuirea produselor dacă acestea nu au o calitate acceptabilă și defectul nu constituie o defecțiune majoră. Beneficiile oferite consumatorului prin această garanție se adaugă altor drepturi și căi de atac ale consumatorului în temeiul legii, în legătură cu bunurile și serviciile la care se referă garanția.

TERM

TEL International garantează că acest focar Aurus nu prezintă defecte de fabricație timp de 24 de luni de la data achiziției.

CONDIȚII

- Această garanție acoperă doar defectele și defecțiunile producătorului.

Articole care nu sunt acoperite de această garanție:

- Suprafețe de lucru sau componente (focar), cu excepția cazului în care este un defect evident sau o eroare de fabricație.
- Rugină superficială.
- Coroziunea focarului metalic ca urmare a expunerii la ploaie sau intemperii.
- Uzura sau exfolierea vopselei.
- Deteriorarea cauzată de condiții meteorologice nefavorabile, uzură normală, accidente, utilizare necorespunzătoare, neglijență, incendiu, inundații, grindină, cutremure sau alte dezastre naturale.
- Modificări sau reparații efectuate de o persoană de service neautorizată.
- Deteriorarea proprietății unor terți.

Această garanție nu se extinde la utilizarea comercială a produsului.

Dacă apare un defect în perioada de garanție și doriți să obțineți un înlocuitor, vă rugăm să trimiteți către TEL International o descriere scrisă și fotografiile ale defectului reclamat, precum și o copie a chitanței originale sau a dovezii de achiziție. Documentația completă trebuie furnizată în termen de 28 de zile de la producerea reclamației. Orice cheltuieli suportate de consumator pentru depunerea reclamației în garanție sunt suportate de acesta.

TEL International își rezervă dreptul de a determina defectele de fabricație la discreția sa. În interesul dezvoltării și îmbunătățirii continue a produsului, producătorul își rezervă dreptul de a întrerupe sau modifica specificațiile sau designul în orice moment, fără notificare prealabilă și fără a-și asuma obligații.

Pentru garanție sau asistență tehnică, vă rugăm să contactați:

TEL International BV
Rientjesoven 22
7621 HG Borne
+31 (0) 541 - 288 688
www.telint.nl
info@telint.nl

AURUS DUAL

LOW SMOKE FIRE PIT