

Syncra ADV



INSTRUCTION MANUAL

5.5 · 7.0 · 9.0 · 10.0

EN · IT · DE · FR · ES · NL · PT · RU

SEAL AND SIGNATURE OF RESALE DEALER
TIMBRO E FIRMA DEL RIVENDITORE
STEMPEL UND UNTERSCHRIFT DES VERKAUFERS
CACHET ET SIGNATURE DU REVENDEUR
SELLO Y FIRMA DEL REVENDEDOR
STEMPEL EN HANDTEKENING VAN DE DEALER
CARIMBO E ASSINATURA DO REVENDEDOR
ПЕЧАТЬ И ПОДПИСЬ ДИЛЕРА
邮票卖家签名

DATE OF PURCHASE
DATA DI VENDITA
VERKAUFSDATUM
DATE DE VENTE
FECHA DE VENTA
DATUM VAN AANKOOP
DATA DE VENDA
ДАТА ПРОДАЖИ
发售日

____ / ____ / ____
day month year

WARRANTY · GARANZIA · GARANTIE · GARANTIA
GARANTIED · GARANTIA · GARANTI · GARANTIA · GARANTIA · 保固書

IMPORTANT SAFETY INSTRUCTIONS

WARNING - To guard against injury, basic safety precautions should be observed, including the following.

READ AND FOLLOW

ALL SAFETY INSTRUCTIONS

WARNING: To avoid possible electric shock, special care should be taken since water is employed in the use of aquarium equipment. For each of the following situations, do not attempt repairs by yourself. Return the appliance to an authorized service facility for service or discard the appliance.

- 1) **CAUTION:** If the appliance shows any sign of abnormal water leakage, immediately unplug it from the power source.
- 2) Carefully examine the appliance after installation. It should not be plugged in if there is water on parts not intended to be wet.
- 3) Do not operate any appliance if it has a damaged cord or plug, or if it doesn't work properly or has been dropped or damaged in any manner.
- 4) To avoid the possibility of the appliance plug or receptacle getting wet, position aquarium stand and tank or the fountain to one side of a wall-mounted receptacle to prevent water from dripping onto the receptacle or plug.
A "drip-loop" (fig. 1) should be arranged by the user for each cord connecting an aquarium appliance to a receptacle. The "drip-loop" is the part of the cord below the level of the receptacle or the connector if an extension cord is used, which prevents water travelling along the cord and coming in contact with the receptacle. If the plug or socket does get wet, DON'T unplug the cord. Disconnect the fuse or circuit breaker that supplies power to appliance. Then unplug and examine for presence of water in the receptacle.
- 5) Close supervision is necessary when any appliance is used by near children.
- 6) To avoid injury, do not contact moving parts or hot parts such as heaters, reflectors, lamp bulbs and similar.
- 7) Always unplug an appliance from an outlet when not in use, before putting on or taking off parts and before cleaning. Never yank cord to pull plug from outlet.

Grasp the plug and pull to disconnect.

- 8) Do not use an appliance for other than intended use. The use of attachments, not recommended or sold by the manufacturer of the appliance, may cause an unsafe condition.
- 9) Do not install or store the appliances where it will be exposed to the weather or to temperatures below freezing.
- 10) Make sure an appliance mounted on a tank is securely installed before operating it.
- 11) Read and observe all the important notices of the appliance.
- 12) If an extension cord is necessary, a cord with a proper rating should be used. A cord rated for less amperes or watts than the appliance rating may overheat. Care should be taken to arrange the cord so that it will not be tripped over or pulled.
- 13) This appliance has a polarized plug (one blade is wider than other). As a safety feature, this plug will fit in a polarized outlet only one way. If the plug does not fit fully in the outlet, reverse the plug. If it still does not fit, contact a qualified electrician. Never use with an extension cord unless plug can be fully inserted. Do no attempt to defeat this safety feature.

WARNING: To reduce the risk of electric shock, use only on portable self-contained fountains no larger than 5 feet in any dimension.

CAUTION: The appliance is to be connected to a circuit that is protected by a Ground Fault Circuit Interrupter.

SAVE THESE INSTRUCTIONS

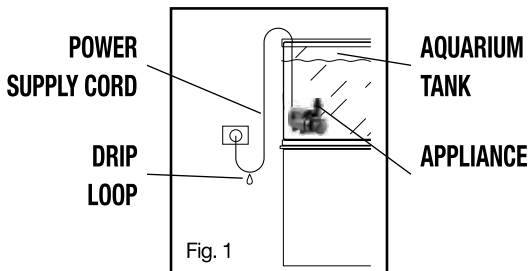

CONSIGNES DE SÉCURITÉ IMPORTANTES

MISE EN GARDE: - Afin de se protéger contre les blessures, des mesures de sécurité de base doivent être observées, y compris les suivantes.

LIRE ET OBSERVER TOUTES LES CONSIGNES DE SÉCURITÉ

DANGER - Pour éviter tout choc électrique, une grande prudence est de rigueur. Dans chacune des situations suivantes, ne pas essayer de réparer l'appareil soi-même; l'expédier au fabricant pour réparation ou le jeter.

- 1) **MISE EN GARDE:** Si la pompe à eau montre un quelconque signe de fuite d'eau anormale, la débrancher immédiatement de la prise de courant.
- 2) Examiner soigneusement l'appareil après l'installation. Il ne doit pas être branché s'il y a de l'eau sur les pièces qui ne doivent pas être mouillées.
- 3) Ne pas faire fonctionner un appareil défectueux, dont le cordon électrique ou la fiche sont endommagés, ou qui a été échappé ou abîmé d'une façon quelconque.
- 4) Afin d'éviter que l'appareil ou la prise de courant soient mouillés, installer le support pour aquarium et le bac à côté d'une prise de courant pour empêcher l'eau de dégoutter sur la prise. L'utilisateur devrait faire une boucle d'égouttement (fig. 1 DRIP LOOP) pour chaque cordon électrique branché d'un aquarium à une prise de courant. Une boucle d'égouttement est la partie du cordon se trouvant sous la prise de courant ou le raccord si une rallonge électrique est utilisée, afin d'empêcher l'eau de circuler le long du cordon électrique et d'être en contact avec la prise de courant. Si la fiche ou la prise de courant sont mouillées, NE PAS débrancher le cordon électrique. Débrancher d'abord le fusible ou disjoncteur qui fournit l'électricité à l'appareil et débrancher ensuite l'appareil en vérifiant qu'il n'y a pas d'eau dans la prise.
- 5) Une surveillance étroite est requise lorsque l'appareil est utilisé par des enfants ou en leur présence.
- 6) Pour éviter les accidents, ne pas toucher aux pièces mobiles ou chaudes comme les chauffe-eau, réflecteurs, ampoules, etc.
- 7) Toujours débrancher l'appareil quand il n'est pas utilisé, quand des pièces sont enlevées ou remplacées et avant l'entretien. Ne jamais tirer sur le fil

- pour débrancher l'appareil; prendre la fiche et débrancher l'appareil.
- 8) Ne pas utiliser un appareil pour un emploi autre que celui pour lequel il a été fabriqué. Les pièces non vendues ou non recommandées par le fabricant pourraient compromettre la sécurité de l'appareil.
 - 9) Ne pas exposer cet appareil aux intempéries ou à une température en dessous de 0°C.
 - 10) Vous assurer qu'un appareil monté sur un aquarium est bien installé avant de le faire fonctionner.
 - 11) Lire et observer tous les avis importants sur l'appareil.
 - 12) Si une rallonge électrique est nécessaire, vous assurer qu'elle est d'un calibre adéquat. Un cordon électrique de calibre inférieur ou de moins d'ampères ou de watts que l'appareil peut surchauffer. Le cordon doit être placé de façon à éviter que quelqu'un trébuche ou le tire.
 - 13) Cet appareil possède une fiche polarisée (une lame est plus large que les autres). Par mesure de sécurité, cette fiche s'insère dans une prise polarisée que dans un sens. Si la fiche n'entre pas complètement dans la prise, inverser la fiche. Si elle ne rentre toujours pas, contactez un électricien qualifié. Ne jamais utiliser une rallonge si la fiche peut être insérée complètement. Ne pas essayer de contourner ce dispositif de sécurité.

AVERTISSEMENT: Pour réduire le risque de choc électrique, utilisez uniquement le portable autonome fontaines ne dépassant pas 5 pieds dans n'importe quelle dimension.

ATTENTION: La pompe doit être connectée à un circuit qui est protégé par un disjoncteur différentiel.

CONSERVER CES INSTRUCTIONS

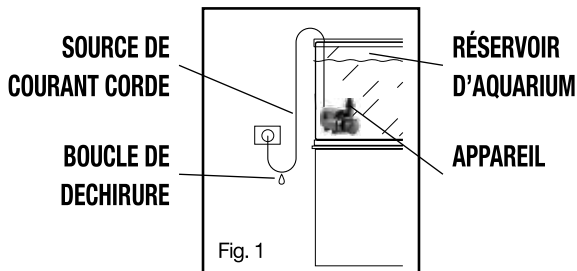

TECHNICAL DATA		5.5	7.0	9.0	10.0
Q min - max	220 - 240 V · 50 Hz	5500 l/h	7000 l/h	9500 l/h	10000 l/h
	110 - 120 V · 60 Hz	1450 US gph	1900 US gph	2500 US gph	2700 US gph
H min - max	220 - 240 V · 50 Hz	3,5 m	5,0 m	4,5 m	7,0 m
	110 - 120 V · 60 Hz	11.5 ft	16.5 ft	14.8 ft	23.0 ft
Watt	220 - 240 V · 50 Hz	40 W	55 W	90 W	90 W
Cable length			3,0 m		
			10.0 ft		

SPARE PARTS		5.5	7.0	9.0	10.0
Rotor + ceramic shaft + O-ring	A1	SGR0222	SGR0223	SGR0217	
	A2		SGR0219	SGR0223	
Bottom bearing + hook	B	SVE0054	SVE0052		
O-ring for prechamber and rotor	C	SVE0055	SVE0053		
Prechamber with closing ring	D	SPL0097	SPL0095		
Anti-vibration silicon feet	E	SVE0033 (4 pcs.)			
Hose fittings for rigid and flexible pipes	F	STR0029			
Protective grid	G	SPL0094			

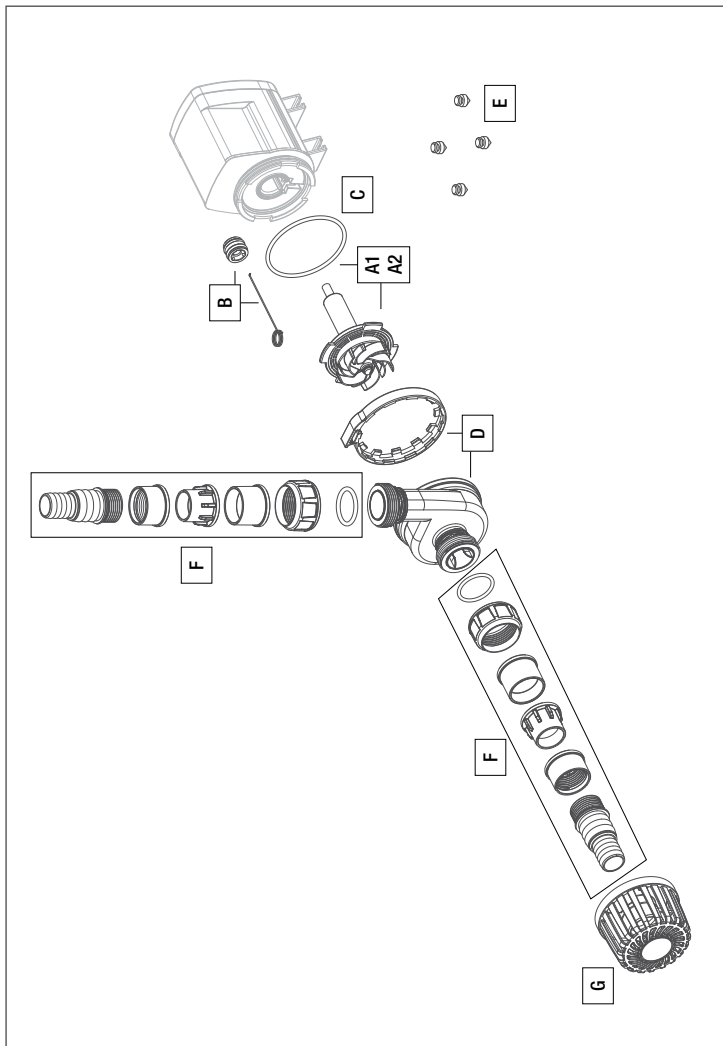

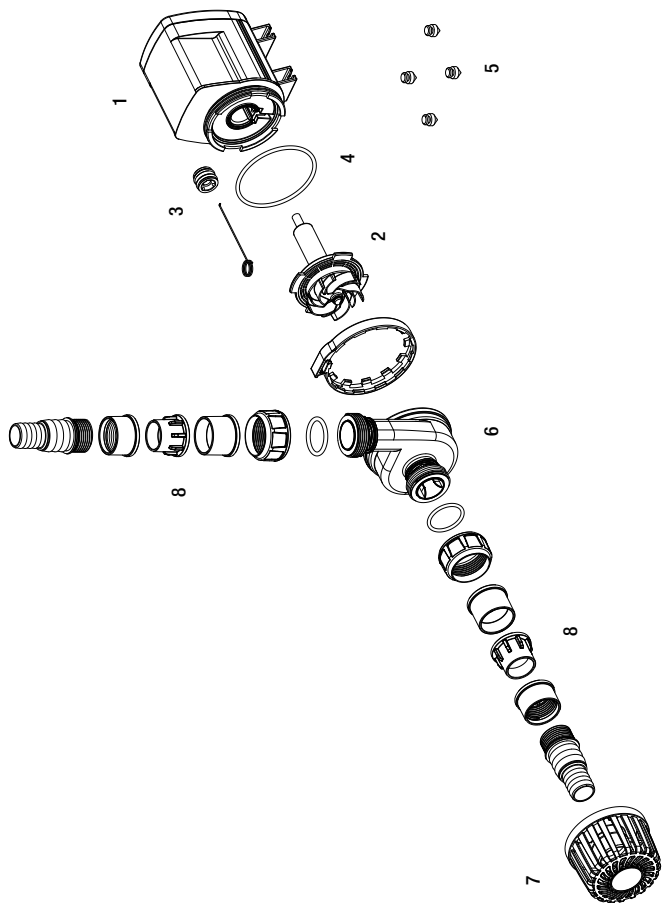

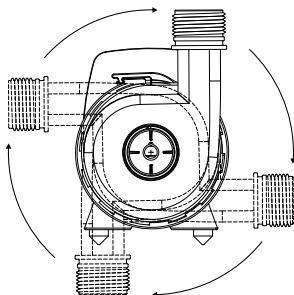
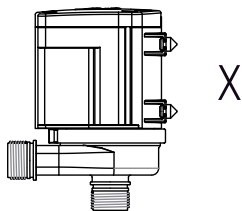
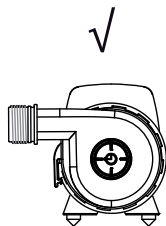
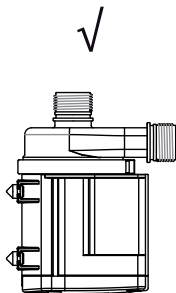
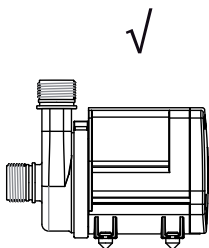
B**C**

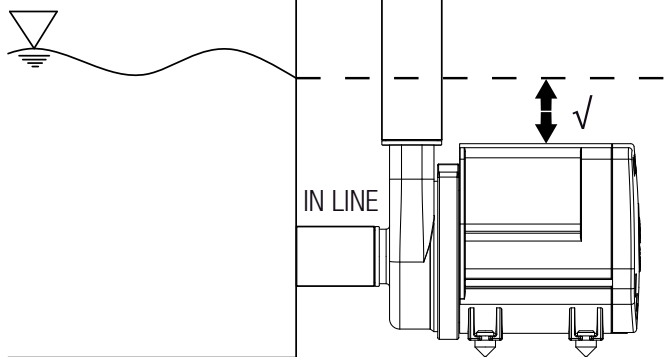
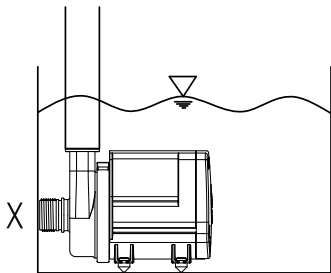
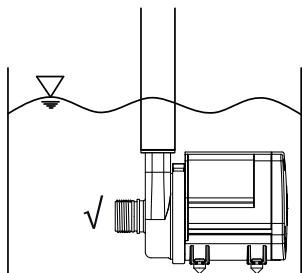
D**E**

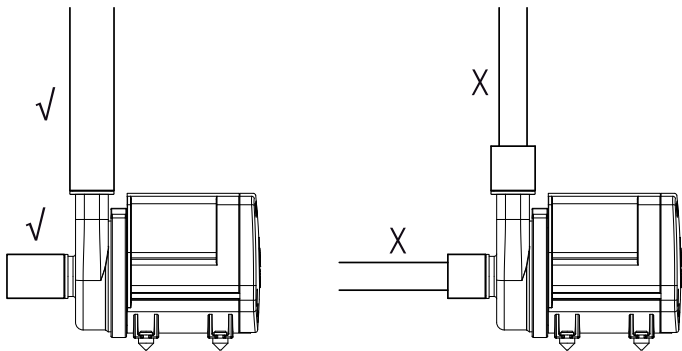
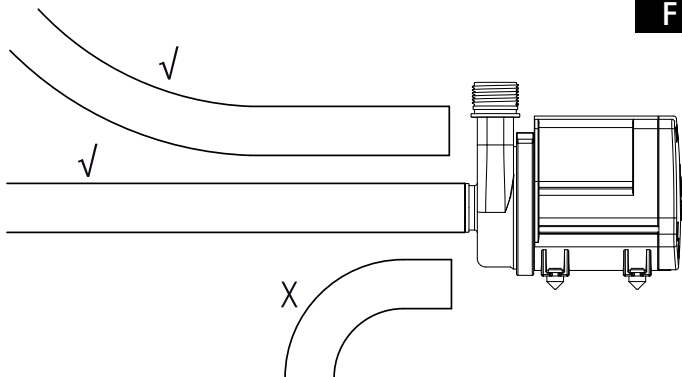
F**G**

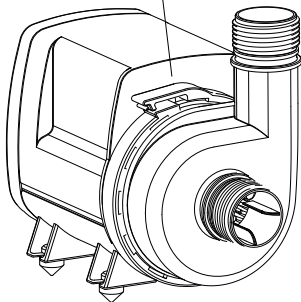
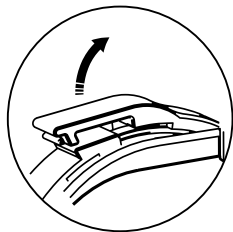
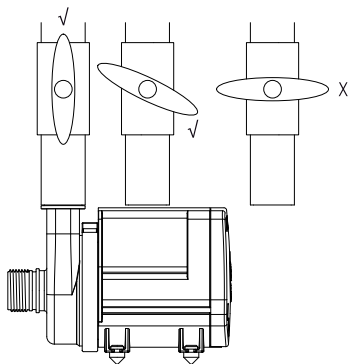
H**I**

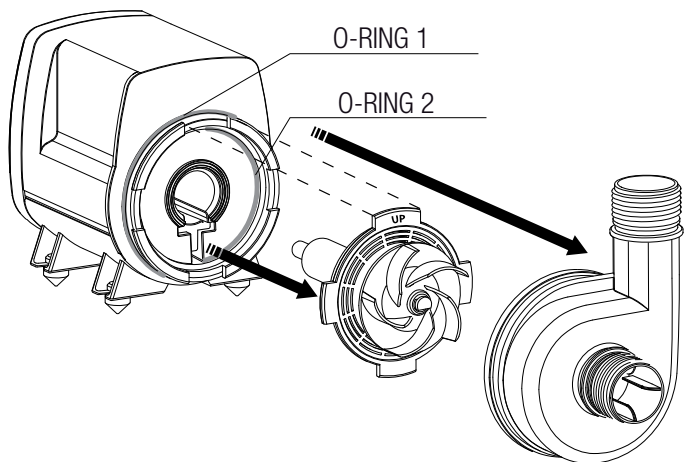
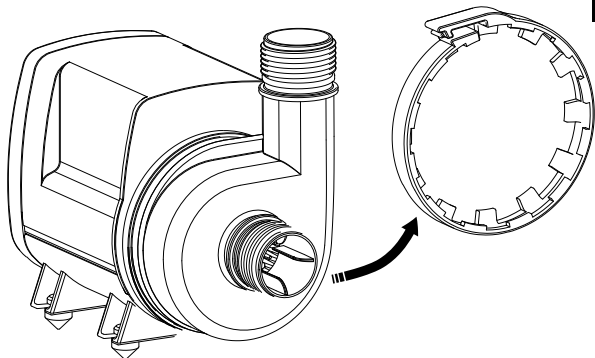
J**K**

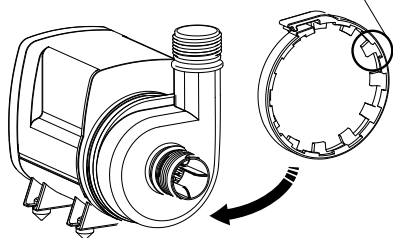
LBIG TEETH
BEHIND

CLICK

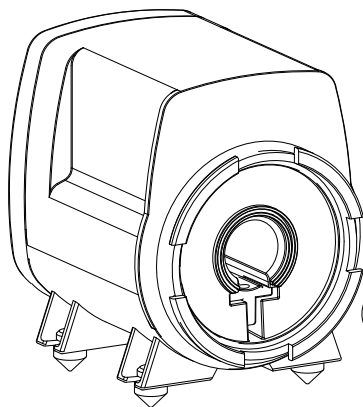
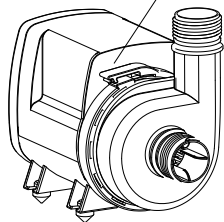

RIGHT SIDE



HOOK

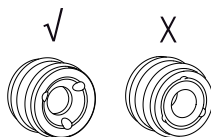

1

2

**M**

DRIP LOOP



FOR UK ONLY

(10m cable no plug)

IMPORTANT - The wires in this lead are coloured as follows:

Blue-Neutral/Brown-Live. The colours of the wires of the main lead of this appliance may not correspond with the coloured markings identifying the terminals in your plug. In this case, connect as follows: the BROWN wire must be connected to the terminal marked with L or in RED colour; the BLUE wire must be connected to the terminal marked N or in BLACK colour.

CAUTION - The BROWN or BLUE leads must NEVER be connected to the earth terminal (marked E or in GREEN/YELLOW colour) of a 3 pins plug.

EN

IT

DE

FR

ES

NL

PT

RU

CN

Dear valued Customer, thank you for choosing SYNCRA ADV. This new generation of Syncra Silent pumps are highly efficient products that have been developed and manufactured in Italy to meet the most stringent quality and performance requirements. SYNCRA ADV are ideal to be used in marine and fresh water aquariums, decorative fountains, protein skimmers, and water-cooling systems. SYNCRA ADV can be used fully submersed or for inline (external) applications. The pumps have a turning pre-chamber, which makes them easy to use for many applications in tight spaces. The unique closing ring allows the pumps to be maintained easily and without screws or tools. Please, read carefully and save the following instructions for best practices and use of the SYNCRA ADV pump.

SAFETY INSTRUCTIONS

SYNCRA ADV is made in conformity with the national and international security laws. **1)** Always isolate the pump from the main electricity before installing or carrying out any maintenance. **2)** The pump can work submerged or inline out of water. **3)** Before connecting the pump to the electricity supply, check there are any damages on cord or plug. **4)** The pump has a type Z cable link. The cable and the plug cannot be substituted or repaired; in case of damage replace the entire pump. **5) ATTENTION:** do not operate any appliance if it has a damaged cord or plug, if it is malfunctioning, or if it has been dropped or damaged in any way. **6)** The pump must not work without water to avoid damages to the motor. **7)** The pump can be used in liquids or in environment with a temperature not higher than 35° C / 95° F. **8)** Do not use the pump for uses different to those for which it has been projected as, i.e. in bathroom or similar applications. **9)** Avoid using the pump with corrosive and abrasive liquids. **10)** The pump cannot be used by people with handicaps or by children if they are not supervised by a person responsible for their safety. **11)** To avoid that accidental drips wet the plug or the socket, make a loop with the cord under the socket level (*Pic. 1*). **12)** Avoid to take the pump by the cord during the installation or maintenance. **13)** The pump can be used only in the above mentioned applications and it is only for internal use (3 meters long cable). **14)** If the pump or the filter is supplied with a cable 10 meters long, or more than 6 feet long for the American type (USA), these appliances are intended for outdoor use as required by international standards.

COMPONENTS

SYNCRA ADV pumps are designed favoring the almost total dismantling of their components, to facilitate proper use and maintenance and ensure a long life. Below is the list of the individual parts and spare parts (*Pic. A*):

- [1]** Motor body completely submersible and insulated by epoxy resin
- [2]** Rotor kit with Impeller and bottom bearing
- [3]** Bottom bearing
- [4]** O-ring
- [5]** Anti-vibration rubber feet
- [6]** Turning pre-chamber
- [7]** Pre-filter grid
- [8]** 1" threaded hose fittings

EN

PUMP INSTALLATION: USE AND REGULATION

Proceed as follows to install the pump: **1)** Connect the joint to the pump outtake to which you can connect the hose with the appropriate diameter. **2)** Place the pump in an area of the pond, easily accessible for the maintenance operations. **3)** If the pump is used submersed and not in line, it must be always fully submersed. *(Pic. D)*

IT

DE

IN LINE APPLICATIONS

It is recommended to place the pump in spaces where there is a proper ventilation and the pump is not directly exposed to heat sources. Place the pump so as to prevent too long idraulic pipings, which would reduce its performance. Do not position the pump above the water level *(Pic. E)* because it is not self-priming and the risk of the pump to run dry. The risk of invisible air bubbles creating a vacuum area is very high. Damages which are caused by the pump running dry are excluded from warranty. To maximize the pump's efficiency, choose a straight inlet tube without elbows *(Pic. F)*. We suggest an Inlet and outlet tubes with diameter equal or bigger than the diameter of the threaded pipe included *(Pic. G)*. Do not use the pump leaving the outlet totally closed. A minimum water flow is necessary to keep the inner motor cool without running dry *(Pic. H)*.

FR

ES

NL

PT

MAINTENANCE

For the periodic maintenance of the pump, unplug the pump from the electric socket and then remove the pump from water. **1)** Lift the plastic ring of the pump's volute pulling the tab outwards *(Pic. I)*. **2)** Remove the ring *(Pic. J)*. **3)** Remove the volute of the pump by turning and simultaneously pulling forward (in the case of fouling this may take more pressure). **4)** Pull out the complete rotor set *(Pic. K)*. **5)** Rinse each part with water, using a soft brush to remove the deposit. **6)** Then assemble everything in the inverse order. **7)** Put the ring in place with the biggest teeth facing the pump and close it by pressing on the tab until you hear a "click". *(Pic. L)*. Any damage to the o-rings, even small, can seriously endanger the pump performance. In this case, it is best to replace them. **IMPORTANT:** The build-in circuit board of the pump has been programmed to provide 3 levels of protection: **Protection against rotor's blockage:** In case of malfunction which causes the lock of the rotor (due to excessive dirt or other) or of operating without water, the pump, after 20 attempts to start, followed by a short interval of time, and other 20 attempts will stop automatically. If this does not happen, the pump will automatically go on standby, the electronic board will remain powered but the engine will shut down. In this case to restart the pump you need to remove and re-insert the plug into the power outlet. **Dry running protection and thermal protection:** motor's protection in case of functioning without water. The pump stops when it works without water, or if there is a locked rotor. When the pump is taken out from the water, the motor stops. **ATTENTION:** do not underestimate the power of the magnet. If you slightly loose the grip and the axis hits the rear bearing, the risk to damage the bearing is very high. A damage axis and bearing causes high reperation costs.

RU

CN

SPECIAL MAINTENANCE AND REPLACING GROUP ROTOR

Follow this instruction for an accurate rotor kit cleaning or replacing. Repeat the opening actions as indicate in **Maintenance** section, steps 1, 2, 3, 4. To easily remove the bottom bearing, we suggest to leave the pump submersed with water and vinegar for a while to soften debris or limestone. - Insert the hooks supplied inside the tube of the pump (*Pic. M*). Hook the bearing and pull it out. Clean the bearing under running water (never use soap or detergent of any kind because they pollute the aquarium water: we recommend using a vinegar and water solution) possibly using a soft brush to remove scale deposits. If it is heavily worn, we suggest to replaces it with a new one. Re-insert the bearing sleeve in the pump (*Pic. M*) after wetting and push it all the way.

ONLINE HELP

Watch our tutorial videos on THE SICCE YOU TUBE official channel
www.youtube.com/user/SICCEspa

INSTRUCTIONS FOR THE CORRECT DISCHARGE OF THE PRODUCT ACCORDING TO EU DIRECTIVE 2002/96/EC

When used or broken, the product does not have to be discharged with the other waste. It can be delivered to the specific electric waste collection centers or to dealers who give this service. Discharge separately an electric tool avoid negative consequences for the environment and for the health and allows to regenerate the materials so to have a great saving of energy and resources.

PRODUCT REGISTRATION

By registering the product online in the “register the product” section on the website www.sicce.com, and filling in the required data, you will activate the “special online warranty” on the group rotor for 6 months from the date of purchase, cash register receipt will validate the registration. In case of no registration, the warranty will be managed as follows.

WARRANTY

This product is guaranteed against defects of materials and workmanship for a period of 3 years from the date of purchase, except the rotor kit. The warranty certificate must be filled in by the dealer and must accompany the pump if it is returned for repair, along with the cash register receipt or similar document. The warranty covers the replacement of the defective parts. In case of improper use, tampering or negligence by the buyer or user, the guarantee is void and expires immediately. The guarantee is also void in absence of the cash register receipt or similar document. The shipping cost to and from the factory, or the repair station, have to be paid by the buyer. **FIND OUT HOW TO GET YOUR PRODUCT GUARANTEED FOR 5 YEARS:** to improve our service and our clients' satisfaction, SICCE offers the possibility of adding a 2 years extension to the warranty by simply

EN

IT

DE

FR

ES

NL

PT

RU

CN

EN

registering your product on our website www.sicce.com in "Sicce for you/Product registration". Fill-in the form and upload the product's purchase receipt. After having correctly inserted all your data, complete the warranty extension request.

IT

ATTENTION!

The limestone deposits and the natural wear-out of the components might cause a raise of the pump's noise. However, they do not affect the good functioning of the pump. In this case, we recommend you to replace the impeller.

DE

Do not use corrosive chemicals to clean and wash the pumps. 5 hours or more of immersion of the pump in water and vinegar are sufficient to remove the calcareous deposits without compromising the quality and operation of the pump.

FR

TIPS FOR A LONGER LASTING

ES

In case, after a first installation, the pump will not be used for over one week, we recommend to take the rotor assembly out of the pump, cleaning it thoroughly and store pump and rotor separately.

NL

PT

RU

CN

Gentile cliente, grazie per aver scelto SYNCRA ADV. Con l'acquisto di questa nuova generazione di pompe SYNCRA Silent, potrà beneficiare di un prodotto efficiente e ad altissimo risparmio energetico. Rigorosamente prodotte e progettate in Italia per garantire i massimi livelli di qualità, SYNCRA ADV sono consigliate per utilizzo in acquari d'acqua dolce e marina, fontane decorative sia ad uso interno che esterno, applicazioni idroponiche e utilizzi dove sia richiesta la movimentazione ed il ricircolo di acque chiare. Moderne nel design, compatte e silenziose, le pompe SYNCRA ADV sono di facile uso e manutenzione, con i raccordi a gradini in dotazione e completamente prive di viti. SYNCRA ADV possono essere utilizzate oltre che sommerse anche nelle applicazioni in linea fuori dell'acqua. Si consiglia di leggere attentamente le istruzioni prima dell'utilizzo e di conservarle per consultazioni future.

EN

IT

DE

FR

ES

NL

PT

RU

CN

NORME DI SICUREZZA

Le pompe multiuso SYNCRA ADV sono conformi alle norme di sicurezza nazionali ed internazionali. **1)** Controllare che la tensione riportata sull'etichetta della pompa corrisponda alla tensione di rete. L'apparecchio deve essere alimentato attraverso un interruttore differenziale (salvavita), la cui corrente nominale sia inferiore o uguale a 30mA. **2)** La pompa può funzionare in modalità "Wet&Dry" (sommersa o fuori dall'acqua). **3)** Prima di collegare l'apparecchio alla rete controllare che il cavo e la pompa non risultino in qualche modo danneggiati. **4)** La pompa è costruita con un collegamento di tipo Z. Il cavo e la spina non possono essere sostituiti o riparati; in caso di danneggiamento sostituire l'intero apparecchio. **5) ATTENZIONE:** scollegare tutti gli apparecchi elettrici sommersi prima di eseguire qualsiasi tipo di manutenzione nell'acqua; nel caso in cui la spina di connessione o la presa di corrente fossero bagnate, spegnere l'interruttore generale prima di staccare il cavo d'alimentazione. **6)** La pompa non deve mai funzionare senza acqua per evitare danni al motore. **7)** La pompa può essere utilizzata in liquidi o in ambienti con temperatura non superiore ai 35 °C / 95 °F. **8)** Non utilizzare l'apparecchio per scopi diversi da quelli per i quali è stato realizzato, come ad es. in stanze da bagno o applicazioni simili. **9)** Evitare di far funzionare la pompa con liquidi corrosivi ed abrasivi. **10)** Questo dispositivo non è progettato per essere utilizzato da persone (inclusi bambini) con ridotte capacità fisiche, sensoriali e mentali a meno che non siano accompagnati da persone responsabili per la loro sicurezza. **11)** Per evitare che accidentali gocciolamenti bagnino la spina o la presa di corrente realizzare con il cavo un'ansa sotto il livello della presa (*Fig. 1*). **12)** Evitare di sollevare la pompa dal cavo di alimentazione durante l'installazione e la manutenzione. **13)** La pompa può essere utilizzata solamente nelle applicazioni suddette ed è destinata esclusivamente ad uso in ambienti interni (cavo 3 metri). **14)** Nel caso la pompa o il filtro siano forniti con cavo di 10 metri oppure con cavo di misura superiore a 6 piedi per il tipo americano (USA), questi apparecchi sono per uso esterno come prescrive la normativa internazionale.

COMPONENTI

Le pompe SYNCRA ADV sono state progettate per favorire la quasi totale scomponibilità dei suoi componenti, per facilitare un corretto uso e manutenzione e garantire una lunga durata nel tempo. Qui di seguito l'elenco delle singole parti e relativi pezzi di ricambio (*Fig. A*):

EN

- [1] Corpo motore completamente sommergibile e isolato con resina bicomponente
- [2] Gruppo rotore con flangia e girante e cuscinetto posteriore
- [3] Cuscinetto posteriore
- [4] Guarnizioni
- [5] Gommini antivibrazione
- [6] Precamera girevole
- [7] Prefiltro
- [8] Raccordi da 1"

IT

DE

FR

ES

NL

PT

RU

CN

INSTALLAZIONE - USO E REGOLAZIONE

Per installare la pompa SYNCRA ADV è necessario procedere come segue: **1)** Collegate il raccordo alla mandata della pompa al quale poi potete collegare il tubo flessibile di diametro opportuno. **2)** Posizionare la pompa in una zona piana dell'acquario o del laghetto, facilmente accessibile per le operazioni di manutenzione seguendo i suggerimenti sotto indicati (*Fig. B*). **3)** Se utilizzata in acqua e non in linea, la pompa deve funzionare sempre completamente immersa (*Fig. D*).

UTILIZZO CON COLLEGAMENTO IN LINEA

Applicazioni DRY

Si consiglia di posizionare la pompa in spazi dove ci sia un'adeguata areazione e la pompa non sia direttamente esposta a fonti di calore. Posizionare la pompa in modo da evitare collegamenti idraulici troppo lunghi che ne diminuirebbero le prestazioni. La pompa non deve essere posizionata sopra il livello dell'acqua (*Fig. E*) perché non è autoadescante e il rischio che funzioni a secco o che si creino delle bolle d'aria non visibili è molto alto. Danni derivanti dal funzionamento a secco della pompa non sono coperti da garanzia. Per massimizzare l'efficienza della pompa, prediligere in aspirazione un tratto rettilineo e/o un gomito con raggio grande (*Fig. F*). Si consiglia di utilizzare, in aspirazione e in mandata, tubi di diametro uguale o maggiore al diametro del portagomma fornito in dotazione. Il tubo di mandata e di aspirazione dovrebbero avere lo stesso diametro per minimizzare perdite di pressione (*Fig. G*). Non far funzionare la pompa con mandata completamente chiusa. Lasciare sempre che un minimo flusso d'acqua tenga il motore della pompa refrigerato e non a secco (*Fig. H*).

MANUTENZIONE

Per un corretto ed efficiente funzionamento SYNCRA ADV richiede una semplice ma necessaria manutenzione periodica. Staccare innanzitutto la spina dalla presa di corrente elettrica e procedere come di seguito: **1)** Sganciare l'anello di chiusura della voluta tirando la linguetta verso l'esterno (*Fig. I*). **2)** Rimuovere l'anello (*Fig. J*). **3)** Rimuovere la voluta dalla pompa ruotandola e contemporaneamente tirandola in avanti (in caso di incrostazioni questa operazione potrebbe richiedere un po' di forza). **4)** Estrarre il rotore completo di flangia (*Fig. K*). **5)** Risciacquare il tutto in acqua corrente, utilizzando uno spazzolino per rimuovere eventuali incrostazioni. **6)** Riasssemblare tutto in ordine inverso assicurandosi che la guarnizione sia in posizione corretta e inserire la voluta, bagnando la guarnizione per agevolare l'inserimento. **7)** Rimettere in posizione l'anello con i denti più grandi rivolti verso la pompa e chiuderlo premendo sulla linguetta fino ad udire un "click". (*Fig. L*).

EN

IT

DE

FR

ES

NL

PT

RU

CN

Eventuali lesioni alla guarnizione anche di piccola entità, possono compromettere seriamente le prestazioni della pompa e pertanto ne comportano la sostituzione.

IMPORTANTE: la scheda elettronica incorporata nella pompa è stata programmata per garantire 3 livelli di protezione: - **Protezione in caso di rotore bloccato:** il blocco o il funzionamento anomalo del rotore potrebbe verificarsi a causa di sporco eccessivo o di funzionamento della pompa in assenza di acqua. In questo caso la scheda elettronica interna attiverà 20 tentativi di partenza, seguirà un breve intervallo di tempo, e altri 20 tentativi per far ripartire la pompa correttamente. Se la pompa dopo i 20+20 tentativi non dovesse ripartire automaticamente, la scheda elettronica rimarrà alimentata ma il motore si spegnerà. In questo caso per riavviare la pompa sarà necessario togliere e re-inserire la spina alla presa di corrente. - **Protezione marcia a secco e Protezione termica:** protezione del motore in caso di funzionamento senza acqua. La pompa si arresta qualora funzioni senz'acqua o qualora ci sia il rotore bloccato. Quando la pompa viene estratta dall'acqua, il motore si ferma. **ATTENZIONE:** non sottostimate la forza magnetica del gruppo rotore. Se accidentalmente si perde un po' la presa e l'alberino colpisce il cuscinetto posteriore in ceramica pura, il rischio di danneggiare lo stesso o il cuscinetto è molto alto. Un danno di questo tipo comporta costi elevati di riparazione.

MANUTENZIONE STRAORDINARIA E SOSTITUZIONE DEL GRUPPO ROTORE

Per un'accurata pulizia o sostituzione del gruppo rotore (2) procedere come segue: ripetere le operazioni di apertura come indicato nei punti 1, 2, 3, 4 del paragrafo **manutenzione**. Si consiglia di lasciare la pompa sommersa in acqua e aceto per favorire la discrostazione dell'interno pompa ed una più facile estrazione della boccola. Inserire l'uncino in dotazione all'interno del canotto della pompa (*Fig. M*). Agganciare il cuscinetto e tirarlo verso l'esterno. Pulire il cuscinetto sotto l'acqua corrente (non usare assolutamente detersivo o detergenti di qualsiasi genere perché inquinano l'acqua dell'acquario/laghetto: consigliamo di utilizzare una soluzione di acqua e aceto) eventualmente utilizzando uno spazzolino morbido per rimuovere i depositi calcarei. In caso sia molto usurato, sostituirlo con uno nuovo. Inserire nuovamente il cuscinetto nel canotto della pompa (*Fig. M*) dopo averlo bagnato e spingerlo fino in fondo.

ASSISTENZA

Vi consigliamo di prendere visione dei nostri video Tutorial a supporto dell'installazione e manutenzione dei prodotti, disponibili nel canale ufficiale www.youtube.com/user/SICCEspa

AVVERTENZE PER IL CORRETTO SMALTIMENTO DEL PRODOTTO AI SENSI DELLA DIRETTIVA EUROPEA 2002/96/EC

Alla fine della sua vita utile, il prodotto non deve essere smaltito insieme ai rifiuti urbani. Può essere consegnato presso gli appositi centri di raccolta differenziata predisposti dalle amministrazioni comunali, oppure presso i rivenditori che

EN

forniscono questo servizio. Smaltire separatamente un elettrodomestico consente di evitare possibili conseguenze negative per l'ambiente e per la salute favorendo il recupero dei materiali ed un importante risparmio energetico.

IT

REGISTRAZIONE PRODOTTO

Registrandolo il prodotto on line nell'apposita sezione "registra il prodotto" nel sito www.sicce.com e compilando i dati richiesti, attiverai la garanzia "special online warranty" di 6 mesi dalla data di acquisto, comprovata da scontrino fiscale, sul gruppo rotore. In mancanza di registrazione del prodotto, la garanzia verrà gestita come segue.

DE

FR

GARANZIA

Questo prodotto, con l'esclusione del gruppo rotore 2, è garantito per un periodo di 3 anni dalla data di acquisto, da difetti di materiale e lavorazione. Il certificato di garanzia deve essere compilato in ogni sua parte dal rivenditore, e dovrà accompagnare l'apparecchio, nel caso in cui venga restituito per la riparazione, assieme allo scontrino fiscale o equivalente. La garanzia consiste nella sostituzione delle parti difettose qualora non siano stati rilevati uso improprio, manomissione o negligenza da parte dell'acquirente o utente rendendo nulla la garanzia con decadenza immediata. La garanzia è inoltre nulla in caso di mancanza dello scontrino fiscale d'acquisto o equivalente. Le spese di spedizione e rinvio sono a carico dell'acquirente. **SCOPRI COME OTTENERE 5 ANNI DI GARANZIA SUL TUO PRODOTTO** Per migliorare il servizio e la soddisfazione dei clienti, SICCE offre la possibilità di applicare 2 anni extra di garanzia semplicemente registrando il prodotto nel sito web www.sicce.com alla sessione "Sicce for you/ Registrazione prodotto". Compilare quindi il modulo nelle sue parti e caricare elettronicamente la ricevuta d'acquisto del prodotto.

ES

NL

PT

RU

CN

ATTENZIONE!

Depositi di calcare e la naturale usura dei componenti, potrebbero comportare un aumento della rumorosità della pompa, ma non pregiudicano in alcun modo il buon funzionamento della stessa. In questo caso raccomandiamo di sostituire il gruppo rotore.

Non usare sostanze chimiche corrosive per pulire e lavare le pompe. 5 ore o più di immersione della pompa in acqua e aceto sono sufficienti a rimuovere i depositi calcarei senza compromettere la qualità e funzionamento della pompa.

CONSIGLI PER UNA LUNGA DURATA

Nel caso si preveda, dopo averla utilizzata una prima volta, di non impiegare la pompa per un periodo superiore alla settimana, si consiglia di estrarre il gruppo rotore dalla pompa, lavarlo attentamente, e conservare pompa e rotore separatamente.

Sehr geehrte Kunden, vielen Dank, dass Sie sich für SYNCRA ADV entschieden haben. Durch den Kauf einer SYNCRA Silent Pumpe der neuesten Generation profitieren Sie von einem effizienten und energiesparenden Produkt. Die in Italien konstruierte und gebaute Pumpe SYNCRA ADV steht für maximale Qualität und eignet sich für den Einsatz in Süß- und Meerwasseraquarien, Zierbrunnen für Innen- und Außenbereiche, Hydrokulturen sowie Anwendungen, die die Bewegung und Umwälzung von klarem Wasser erfordern. Die modernen, kompakten und leise laufenden Pumpen SYNCRA ADV sind leicht zu warten. Die Anschlüsse sind im Lieferumfang enthalten und werden einfach ohne Verschraubungen zusammengesteckt. SYNCRA ADV Pumpen können nicht nur unter Wasser, sondern auch in Inline-Anwendungen außerhalb des Wassers eingesetzt werden. Lesen Sie die Bedienungsanleitung vor Gebrauch sorgfältig durch und bewahren Sie sie zwecks späteren Nachschlagens gut auf.

EN

IT

DE

FR

ES

NL

PT

RU

CN

SICHERHEITSHINWEISE

Die multifunktionale SYNCRA ADV Pumpe entspricht den nationalen und internationalen gesetzlichen Sicherheitsvorschriften. **1)** Vor Gebrauch der Pumpe ist die auf dem Etikett angegebene Netzspannung zu überprüfen. Die Pumpe sollte über FI- Schutzschalter < 30 mA betrieben werden. **2)** Die Pumpe ist für „Wet&Dry“ Einsatz geeignet (als Tauchpumpe oder außerhalb des Wassers). **3)** Vor Anschluss des Geräts vergewissern Sie sich Unversehrtheit des Produkts. Insbesondere dürfen das Kabel und die Pumpe keinerlei Beschädigungen aufweisen. **4)** Netzkabel dürfen nicht verändert oder beschädigt werden. Das Netzkabel darf nicht zum Befestigen der Pumpe verwendet werden. Liegt eine Beschädigung des Netzkabels vor, ist die Pumpe auszuwechseln. **5) ACHTUNG:** Ziehen Sie unbedingt die Netzstecker aller eingetauchten Elektrogeräte ab, bevor Sie mit den Händen ins Wasser greifen und grundsätzlich vor jeder Wartung. **6)** Die Pumpe darf nicht trockenlaufen um Beschädigungen am Rotor zu vermeiden. **7)** Die maximale Flüssigkeitstemperatur darf 35° C / 95° F nicht überschreiten. **8)** Die Pumpe darf nicht in ätzender Säure verwendet werden. Wenn sich die Pumpe in Betrieb befindet, ist außerdem sicherzustellen, dass sie keinen Sand ansaugt, der die Innenteile ernsthaft beschädigen und folglich zum Ausschluss des Produktes von der Garantie führen kann. **9)** Die Pumpe darf nicht mit korrosiven und abrasiven Flüssigkeiten verwendet werden. **10)** Die Pumpe darf nicht von ohne Aufsicht von Kindern oder persönlich eingeschränkten Menschen benutzt werden. Außerhalb der Reichweite von Kindern aufbewahren. **11)** Beim Anschluss der Pumpe an das Stromnetz ist so vorzugehen, dass sich der niedrigste Punkt des Kabels unterhalb der Netzsteckdose befindet, damit nicht zufällig Wassertropfen vom Kabel in die Steckdose gelangen können (Abb. 1 - DRIP LOOP). **12)** Das Kabel ist weder durchzuschneiden noch ist daran zu ziehen, um die Stromspeisung zu unterbrechen. **13)** Die Pumpe darf nur im Innenbereich eingesetzt werden (Kabel von 3 Meter Länge). **14)** Falls die Pumpe oder der Filter mit einem Kabel von 10 Meter Länge, beziehungsweise mit einem Kabel von mehr als 6 Fuß Länge beim amerikanischen Typ (USA), geliefert werden, sind diese Geräte für den Einsatz im Außenbereich bestimmt, wie von den internationalen Normen vorgeschrieben.

EN

KOMPONENTEN

Die SYNCRA ADV -Pumpen bestehen aus den folgenden Funktionskomponenten (*Abb. A*):

- [1] Komplet versenkbares und isoliertes Motorgehäuse aus Zweikomponentenharz
- [2] Rotorbaugruppe mit Flansch, Laufrad und hinterem Lager
- [3] Hinteres Lager
- [4] O-Ringdichtung
- [5] Gummistoßdämpfer
- [6] Drehbare Vorkammer
- [7] Vorfilter
- [8] 1-Zoll-Anschlüsse

IT

DE

FR

ES

NL

PT

RU

CN

INSTALLATION

Für die Installation der SYNCRA ADV Pumpe folgen Sie diese Hinweise: **1)** Verbinden Sie den Anschluss mit dem Ventil der Pumpe, an das Sie einen flexiblen Schlauch mit geeignetem Durchmesser anschließen. **2)** Stellen Sie die Pumpe in einem flachen und zu Wartungszwecken leicht zugänglichen Bereich des Teichs auf. **3)** Wenn die Pumpe nicht inline, sondern im Wasser verwendet wird, muss sie immer vollkommen untergetaucht sein (*Abb. D*).

INLINE (TROCKEN) ANWENDUNG

Es wird empfohlen, die Pumpe in einem belüftenden Bereich zu legen. Legen Sie die Pumpe nicht direkt im Wärmequellen. Stellen Sie die Pumpe so zu lange Hydraulikleitungen zu verhindern, die die Leistung reduzieren würde. Stellen Sie die Pumpe über das Wasserniveau (*Abb. E*). Schäden, die durch die Pumpe Trockenlauf verursacht wurden, sind von der Garantie ausgeschlossen. Um die Leistung der Pumpe voll auszuschoöpfen, verwenden sie einen geraden Anschluss ohne Bögen (*Abb. F*). Wir empfehlen Ein- und Auslaufrohre, deren Durchmesser mindestens dem Durchmesser der Gewinde an der Pumpe entspricht (*Abb. G*). Verwenden Sie nicht die Pumpe mit der Druckseite vollständig geschlossen. Eine Mindestwasserdurchfluss ist notwendig, um den Motor gekühlt (*Abb. H*) zu halten.

WARTUNG DER PUMPE

Vor jeder Wartung oder bevor Sie mit den Händen ins Wasser greifen, ziehen Sie immer und unbedingt die Netzstecker aller eingetauchten Elektrogeräte ab.

1) Den Verschlussring der Spirale durch Herausziehen der Lasche lösen (*Abb. I*). **2)** Den Ring entfernen (*Abb. J*). **3)** Die Pumpenspirale durch Drehen und gleichzeitiges nach vorne Ziehen entfernen (falls Verkrustungen vorliegen, ist dazu etwas Kraft aufzuwenden). **4)** Den Rotor zusammen mit dem Flansch ausbauen (*Abb. K*). **5)** Die Teile unter fließendem Wasser reinigen und eventuell vorhandene Verkrustungen mit einer weichen Bürste entfernen. **6)** Zu Wiedermontage der Pumpe die Arbeitsvorgänge in umgekehrter Reihenfolge ausführen. **7)** Den Ring mit den größeren Zähnen in Richtung Pumpe wieder einsetzen und durch hörbares Einrasten der Lasche verschließen (*Abb. L*). Jegliche, auch sehr geringe, Beschädigungen an den O-Ringen können die Leistung der Pumpe beeinträchtigen. In diesem Fall sind die O-Ringe auszuwechseln. **WICHTIG:** Die in der Pumpe befindliche Elektronikplatine ist so programmiert, dass sie 3 Schutzstufen

gewährleistet: – **Schutz bei blockiertem Rotor:** Eine Blockierung oder Störung des Rotors kann durch starke Verschmutzung oder das Trockenlaufen der Pumpe verursacht werden. In diesem Fall unternimmt die integrierte Elektronik 20 Startversuche und nach einer kurzen Pause weitere 20 Startversuche, um die Pumpe ordnungsgemäß zu starten. Wenn die Pumpe nach den 20+20 Startversuchen nicht automatisch aus dem Standby startet, wird die Platine weiterhin mit Strom versorgt, aber der Motor schaltet ab. Um die Pumpe erneut zu starten, muss in diesem Fall der Netzstecker gezogen und erneut eingesteckt werden. – **Trocken läuf- und Überhitzungsschutz:** schützt den Motor vor dem Betrieb ohne Wasser. Die Pumpe schaltet ab, wenn sie trockenläuft oder der Rotor blockiert ist. Wenn die Pumpe aus dem Wasser genommen wird, bleibt der Motor stehen. **ACHTUNG:** Unterschätzen Sie nicht die Kraft des Magneten. Wenn Sie keinen festen Griff anwenden, kann die Achse an das hintere Lager schlagen. Das Risiko einer Beschädigung des Lagers ist sehr hoch. Ein Schaden an Achse und/oder Lager verursacht hohe Reparaturkosten.

EN

IT

DE

FR

ES

NL

PT

RU

CN

BESONDERE WARTUNG UND AUSTAUSCH DES ROTORS

Gehen Sie für die Reinigung oder den Austausch der Rotorbaugruppe (2) wie folgt vor: Die Schritte zum Öffnen der Pumpe wie unter den Punkten 1, 2, 3 und 4 im Abschnitt **Wartung** beschrieben durchführen. Um Verkrustungen im Pumpeninneren leichter zu entfernen und die Buchse leichter abzuziehen, wird empfohlen, die Pumpe für einige Zeit in einer Mischung aus Wasser und Essig zu belassen. Den mitgelieferten Haken in den Pumpenkanal einführen (*Abb. M*). Das Lager mit dem Haken erfassen und herausziehen. Das Lager unter fließendem Wasser reinigen (Auf keinen Fall Wasch- oder Reinigungsmittel verwenden, weil diese das Aquariumwasser verunreinigen. Wir empfehlen eine Mischung aus Essig und Wasser). Kalkablagerungen lassen sich mit einer weichen Bürste entfernen. Bei starkem Verschleiß, das Lager austauschen. Das Lager nass machen und erneut in den Pumpenkanal (*Abb. M*) einsetzen und bis zum Anschlag einschieben.

ONLINEHILFE UND SUPPORT

Schauen Sie sich unsere Tutorial Videos auf dem offiziellen SICCEYOUTUBE Kanal an:
www.youtube.com/user/SICCEspa

ENTSORGUNG (NACH RL2002/96/EC)

Gerät darf nicht dem normalen Hausmüll beigefügt werden, sondern muss fachgerecht entsorgt werden. Wichtig für Deutschland: Gerät über Ihre kommunale Entsorgungsstelle entsorgen. Entsorgung von Altgeräten: Wenn dieses Symbol eines durchgestrichenen Abfalleimers auf einem Produkt angebracht ist, unterliegt dieses Produkt der europäischen Richtlinie 2002/96/EC. Alle Elektro- und Elektronik-Altgeräte müssen getrennt vom Hausmüll über die dafür staatlich vorgesehenen Stellen entsorgt werden. Mit der ordnungsgemäßen Entsorgung des alten Geräts vermeiden Sie Umweltschäden und eine Gefährdung der persönlichen Gesundheit. Weitere Informationen zur Entsorgung des alten Geräts erhalten Sie bei der Stadtverwaltung, beim Entsorgungsamt oder in dem Geschäft, wo Sie das Produkt erworben haben.

EN

PRODUKTREGISTRIERUNG

Durch die Online-Registrierung Ihres Produkts auf www.sicce.com im Bereich "Produktregistrierung" und das Eingeben der erforderlichen Daten, aktivieren Sie die "spezielle Online-Garantie" auf die Baugruppe Rotor für 6 Monate ab den Kaufdatum. Der Kassenbeleg validiert die Registrierung. Wenn keine Registrierung erfolgt, wird die Garantie wie folgt gehandhabt.

IT

DE

GARANTIE

Wir garantieren für 3 Jahre ab Kaufdatum (ausschließlich dem Rotor 2) für fehlerhaftes Material und Fabrikationsfehler. Im Garantiefall schicken Sie bitte das reklamierte Gerät mit der vom Händler ausgefüllten Garantiekarte und der datierten Kaufquittung oder Rechnung zu dem Händler ein. Mangelnde Pflege und unsachgemäße Behandlung haben einen Garantieverlust zur Folge. Die Garantie besteht im Austausch der schadhaften Teile. Die Kosten für Versand und die Rücksendung gehen zu Lasten des Käufers. **SO KÖNNEN SIE DIE GARANTIE FÜR IHR PRODUKT AUF 5 JAHRE VERLÄNGERN** Um unseren Service zu verbessern und die Zufriedenheit unserer Kundinnen und Kunden zu erhöhen, bietet SICCE Ihnen die Möglichkeit, die Garantie um 2 Jahre zu verlängern. Hierfür müssen Sie das Produkt lediglich auf unserer Website www.sicce.com beim „Quality Control Department“ registrieren. Füllen Sie das Formular aus und laden Sie den Kaufbeleg hoch. Im Anschluss an die korrekte Eingabe der Daten können Sie die Garantie-Anforderung ausfüllen.

FR

ES

NL

PT

RU

CN

ACHTUNG!

Die Kalkablagerung und der natürlicher Verschleiß der Bestandteile könnten eine Steigerung des Geräusches der Pumpe verursachen. Dies beeinträchtigt jedoch nicht der guter Betrieb der Pumpe. In diesen Fall wird die Auswechslung des Rotors empfohlen.

Verwenden Sie keine korrosiven/ätzenden Chemikalien zum Reinigen und Waschen der Pumpe. Eintauchen der Pumpe für 5 oder mehr Stunden in Wasser und Essig reichen aus, um die Kalkablagerungen zu entfernen, ohne die Qualität und den Betrieb der Pumpe zu beeinträchtigen.

TIPPS FÜR EINE LÄNGERE LEBENSDAUER

Wenn Sie die Pumpe nach dem ersten Gebrauch für länger als eine Woche nicht verwenden, empfehlen wir den Ausbau und die sorgfältige Reinigung der Rotorbaugruppe. Lagern Sie Pumpe und Rotor getrennt und im Wasser getaucht.

Cher client / Chère cliente, nous vous remercions pour avoir choisi SYNCRA ADV. En achetant cette nouvelle génération de pompes SYNCRA Silent vous pourrez bénéficier d'un produit à haute efficacité et avec une faible consommation énergétique. Soigneusement conçue et fabriquée en Italie pour garantir le maximum de qualité, SYNCRA ADV est conseillée pour aquariums d'eau douce où eau de mer, fontaines d'intérieur et d'extérieur, systèmes hydroponiques et n'importe quelle application qui demande le déplacement ou la recirculation d'eaux propres. D'un design modern, les pompes SYNCRA ADV, silencieuses et de petit encombrement, sont faciles à utiliser et entretenir, grâce aux raccords multi-étage et à l'absence de vis. SYNCRA ADV peuvent être utilisées submergées dans l'eau aussi bien que hors de l'eau (en ligne). Nous vous prions de lire attentivement les notices avant l'utilisation et de les garder pour toute éventuelle consultation ultérieure.

EN

IT

DE

FR

NORMES DE SECURITE

La pompe multifonction SYNCRA ADV est conforme aux normes de sécurité nationales et internationales. **1)** Vérifier que la tension indiquée sur l'étiquette de transformateur corresponde bien à celle de votre réseau électrique. Cet appareil électrique doit être alimenté par l'intermédiaire d'un disjoncteur différentiel (dit de sécurité) avec un seuil de déclenchement inférieure ou égal à 30mA. **2)** La pompe peut fonctionner en mode «Wet & Dry», immergée ou en ligne (c'est à dire hors de l'eau). **3)** Avant de connecter l'appareil électrique au réseau, vérifier que le câble d'alimentation ne soit pas endommagé. **4)** La pompe est construite avec une liaison électrique de type «Z». Le câble et la prise ne peuvent être ni remplacés ni réparés. En cas de dommages du câble ou de la prise, il est nécessaire de remplacer toute la pompe. **5) ATTENTION:** déconnecter tous les appareils électriques immergés avant une quelconque manutention dans l'eau. Si la prise de courant est mouillée ou humide, déconnecter l'interrupteur général avant de débrancher la prise. **6)** Pour éviter tout risque de dommage au moteur, la pompe ne doit jamais fonctionner sans eau. **7)** La pompe peut être utilisée dans des liquides ou des ambiances dont les températures ne dépassent pas 35° / 95 °F. **8)** Ne pas utiliser l'appareil pour des applications différentes de celles pour lesquelles il a été conçu, comme par exemple un fonctionnement en salles de bain ou équivalent. **9)** Eviter un fonctionnement de la pompe avec des liquides corrosifs ou abrasifs. **10)** Cet appareil n'a pas été conçu pour une utilisation par des personnes (y compris des enfants) ayant une capacité physique, sensorielle ou mentale réduite, sauf en cas de surveillance par une tierce personne responsable de leur sécurité. S'assurer que les enfants ne touchent pas cet appareil. **11)** Pour éviter que des gouttes d'eau coulent le long du câble électrique et mouillent la fiche de courant ou la prise murale, nous conseillons d'effectuer une boucle du câble en-dessous du niveau de la prise de courant (*Fig. 1*). **12)** Ne pas tirer la pompe par le câble d'alimentation pour la déplacer ou la retirer de l'eau pendant l'installation ou l'entretien. **13)** La pompe ne peut être utilisée que pour les applications ci-dessus; si doté de câble bipolaire elle est destinée au fonctionnement en intérieur. **14)** Si la pompe ou le filtre sont fournis avec un câble de 10 mètres de longueur ou avec un câble d'une longueur supérieure à 6 pieds pour le type américain (USA), ces appareils sont adaptés à l'emploi à l'extérieur selon la réglementation internationale.

ES

NL

PT

RU

CN

EN

COMPOSANTS

Les pompes SYNCRA ADV sont conçues pour le démontage presque total des pièces, pour un meilleur entretien et une plus longue durée de vie. Ci-dessous la liste des parties et pièces détachées (*Fig. A*):

- [1] Moteur complètement étanche et submersible
- [2] Bloc rotor avec bride, turbine et roulement arrière
- [3] Roulement arrière
- [4] Joint d'étanchéité
- [5] Pieds en caoutchouc anti-vibration
- [6] Préchambre orientable
- [7] Pré-filtre
- [8] Raccords de 1"

FR

ES

INSTALLATION – UTILISATION ET ENTRETIEN

Pour l'installation de la pompe SYNCRA ADV, procéder comme suit:

- 1) Connecter le raccord à la sortie de la pompe pour ensuite raccorder un tube flexible avec le diamètre correct.
- 2) Positionner la pompe dans une zone plate, facilement accessible pour les opérations d'entretien, en suivant les suggestions sous-indiquées (*Fig. B*)
- 3) La pompe, si installée en application "en eau", doit toujours être complètement immergée en eau (*Fig. D*).

NL

PT

APPLICATION HORS DE L'EAU ("EN LIGNE")

On conseille de placer la pompe dans des zones avec une bonne ventilation en évitant qu'elle soit directement exposée aux sources de chaleur. Positionner la pompe en évitant des connexions hydrauliques trop longues qui en feront baisser les prestations. La pompe ne doit pas être installée au-dessus du niveau de l'eau (*Fig. E*) car elle n'est pas auto-amorçant, donc le risque qu'elle fonctionne sans eau ou que des boules d'air se créent serait très élevé. Les dommages causés par le fonctionnement à sec de la pompe ne sont pas couverts par la garantie. Pour maximiser le rendement de la pompe, il est préférable de connecter à son aspiration une coude à large rayon de courbure (*Fig. F*). Il est recommandé d'installer en aspiration et en sortie de la pompe des tuyaux de diamètre égal ou supérieur au diamètre du raccord fourni. Les tuyaux d'aspiration et de sortie doivent avoir le même diamètre pour minimiser les pertes de pression (*Fig. G*). Ne pas faire fonctionner la pompe avec la sortie complètement fermé. Toujours permettre un minimum de débit d'eau afin que le moteur de la pompe soit refroidi et ne fonctionne pas à sec (*Fig. H*).

RU

CN

ENTRETIEN

Pour permettre à la pompe SYNCRA ADV de fonctionner sans pertes d'efficacité, un simple mais important entretien régulier est nécessaire. Avant toute intervention d'entretien, débrancher la fiche de courant, retirer complètement la pompe de l'eau et procéder comme suite:

- 1) Soulever l'anneau de fermeture de la pré-chambre en tirant l'onglet vers l'extérieur (*Fig. I*).
- 2) Retirer l'anneau (*Fig. J*).
- 3) Retirer la préchambre de la pompe en tournant et au même temps en tirant vers l'avant (dans le cas d'encrassement cela peut demander un peu de forces).
- 4) Retirer le rotor complet de bride (*Fig. K*).
- 5) Laver l'ensemble sous l'eau courante, en utilisant une brosse pour enlever tout encrassement.
- 6) Assembler la pompe dans l'ordre inverse du démontage, en payant attention que le joint soit dans le bon emplacement et

insérer la préchambre, en mouillant le joint pour faciliter l'insertion. **7)** Repositionner en place l'anneau de fermeture avec les dents plus grandes vers la pompe et fermer-le en appuyant sur l'onglet jusqu'à entendre un «clic» (*Fig. L*). L'usure éventuelle des joints, même très légère, peut compromettre les performances et l'étanchéité de la pompe. **IMPORTANT!** Le circuit intégré de la pompe a été programmé pour fournir 3 niveaux de protection: - **Protection en cas de rotor bloqué:** le bloc ou le fonctionnement anormal du rotor peuvent se produire en raison de dépôts excessives de saleté ou au fonctionnement de la pompe sans eau. Dans ce cas, la carte électronique interne active 20 tentatives de démarrage, suivi par un court intervalle de temps, et d'autres 20 tentatives de correct démarrage de la pompe. Si la pompe après 20+20 tentatives ne démarre pas, la carte électronique demeurera alimenté mais le moteur sera arrêté. Dans ce cas, pour redémarrer la pompe il sera nécessaire d'enlever et ré-insérer la fiche dans la prise de courant. - **Protection contre le fonctionnement à sec et Protection thermique:** protection du moteur en cas de fonctionnement sans eau. La pompe s'arrête lorsque il n'y a plus d'eau ou en cas de blocage du rotor. Lorsque la pompe est retirée de l'eau, le moteur s'arrête automatiquement. **ATTENTION:** lors de l'entretien, ne pas sous-estimer la force magnétique du rotor. Si on perde accidentellement l'adhérence et l'axe du rotor frappe le roulement arrière (fabriqué en céramique pure), le risque de les endommager est très élevé. Un accident de ce type peut devenir coûteux à réparer.

EN

IT

DE

FR

ES

NL

PT

RU

CN

ENTRETIEN EXTRAORDINAIRE ET REMPLACEMENT DU ROTOR

Pour un nettoyage approfondi ou le remplacement de l'ensemble rotor **(2)** procéder comme suite: Ouvrir la pompe comme indiqué aux points 1,2,3,4 du paragraphe **ENTRETIEN**. Nous conseillons d'introduire une solution d'eau et vinaigre pour quelque minute dans l'emplacement du rotor après l'avoir sorti, afin de favoriser le décalaminage intérieure et une extraction plus facile du roulement arrière. Insérer le crochet fourni à l'intérieur du tube de la pompe (*Fig. M*). Accrocher le roulement et le retirer à l'extérieur. Nettoyer le roulement sous l'eau courante (ne jamais utiliser de savon ou de détergent de toute nature, car ils polluent l'eau: nous vous recommandons d'utiliser une solution de vinaigre et eau), éventuellement avec une brosse douce pour enlever les dépôts de calcium. Si le roulement est fortement usé, remplacer-le par un nouveau. Mouiller le roulement et le réinsérer dans le tube de la pompe (*Fig. M*) en le poussant jusqu'au fond.

SUPPORT EN LIGNE

Nous conseillons de regarder nos vidéos-notices sur notre canal YouTube officiel www.youtube.com/user/SICCEspa

INSTRUCTIONS POUR LA DÉCHARGE CORRECTE DU PRODUIT SELON LA DIRECTIVE EU 2002/96/EC

Cet appareil ne doit pas être jeté dans les poubelles domestiques mais doit suivre les procédures d'élimination prévues pour les déchets électriques. Il peut être pris à un centre spécial de collecte des déchets spéciaux, mis en place par les autorités

EN

locales ou à un revendeur offrant ce service. La décharge séparément d'un outil électrique évite des conséquences négatives pour l'environnement et pour la santé et permet de régénérer les matériaux pour avoir une grande économie d'énergie et des ressources.

IT

DE

FR

ENREGISTREMENT DU PRODUIT

En enregistrant le produit en ligne dans la section "enregistrer le produit" du site Web www.sicce.com et en remplissant les données requises, vous activerez la garantie "garantie spéciale en ligne" de 6 mois, à compter de la date d'achat, démontrée par le reçu fiscal, sur le groupe rotor. En l'absence d'enregistrement du produit, la garantie sera traitée comme suit.

ES

GARANTIE

Ce produit, à l'exclusion du rotor 2, est garanti pendant une période de 3 ans à compter de la date de l'achat, contre les défauts du matériel et de fabrication. Le certificat de garantie doit être rempli dans toutes ses parties par le revendeur et devra accompagner l'appareil s'il est restitué pour la réparation, avec le ticket de caisse ou autre titre d'achat équivalent. La garantie consiste dans le remplacement des pièces défectueuses. En cas d'utilisation incorrecte, de manipulation ou de négligence de la part de l'acheteur ou de l'utilisateur, la garantie s'annule et perd son effet immédiatement. La garantie s'annule également en cas d'absence du ticket de caisse ou d'un titre d'achat équivalent. Les frais d'expédition et de renvoi sont à la charge de l'acheteur **DECOUVREZ COMMENT OBTENIR 5 ANS DE GARANTIE SUR VOTRE PRODUIT!** Pour améliorer le service et la satisfaction de nos clients, SICCE offre la possibilité d'obtenir 2 ans de garantie supplémentaire simplement en enregistrant votre produit sur notre site Internet www.sicce.com dans la section "Sicce for you / Inscription produit". Remplir le formulaire et charger électroniquement le reçu d'achat du produit.

NL

PT

RU

CN

ATTENTION!

Les dépôts de calcaire et la naturelle usure des composants pourraient causer une augmentation du bruit de la pompe, mais ne nuisent pas son bon fonctionnement. Dans ce cas-là, nous recommandons de remplacer le turbine.

Ne pas utiliser de produits chimiques corrosifs pour nettoyer et laver les pompes. 5 heures ou plus d'immersion de la pompe dans de l'eau et du vinaigre suffisent pour éliminer les dépôts calcaires sans compromettre la qualité et le fonctionnement de la pompe.

SUGGESTIONS POUR UNE LONGEVITE PROLONGÉE

Si l'on estime, après l'avoir déjà utilisée, de ne pas se servir la pompe pour plus d'une semaine, retirer l'ensemble rotor de pompe, laver-le, et garder la pompe et rotor séparément.

Apreciado cliente, gracias por haber elegido SYNCRA ADV. Con la compra de esta nueva generación de bombas SYNCRA Silent podrá disponer de un producto de alta eficiencia con un gran ahorro energético. Para garantizar el máximo nivel de calidad, SYNCRA ADV está totalmente diseñada y fabricada en Italia y su uso está destinado a acuarios de agua dulce y marina, fuentes decorativas de uso interior y exterior, sistemas hidropónicos y otras aplicaciones donde sea necesaria una recirculación independiente de las aguas. Las bombas SYNCRA ADV cuentan con un diseño moderno y son compactas y silenciosas; además, ofrecen un uso y un mantenimiento fáciles gracias a sus acoplamientos escalonados y a la ausencia de tornillos. Las bombas SYNCRA ADV pueden utilizarse sumergidas o en sistemas en línea fuera del agua. Se recomienda leer con atención estas instrucciones antes de utilizar la bomba y conservarlas para futuras consultas.

EN

IT

DE

FR

ES

NL

PT

RU

CN

NORMAS DE SEGURIDAD

La bomba multifunción SYNCRA ADV cumple con las normativas de seguridad nacionales e internacionales. **1)** Comprobar que el voltaje de la bomba que se indica en la etiqueta sea igual al de la red eléctrica. El aparato debe recibir la alimentación a través de un interruptor diferencial (salvavidas) con una corriente nominal no superior a 30mA. **2)** La bomba puede funcionar en modalidad "Wet&Dry" (sumergida o fuera del agua). **3)** Antes de conectar el aparato a la red eléctrica, comprobar que ni el cable ni la bomba presenten daños. **4)** La bomba cuenta con una conexión de tipo Z. El cable y el enchufe no pueden sustituirse ni repararse; si estos presentaran daños se deberá sustituir el aparato en su totalidad. **5) ATENCIÓN:** desconectar todos los aparatos eléctricos sumergidos antes de llevar a cabo cualquier tipo de operación de mantenimiento en el agua; si el enchufe o la toma de corriente estuvieran mojados, desconectar el interruptor general antes de desconectar el cable de alimentación. **6)** La bomba nunca debe funcionar sin agua para evitar daños en el motor. **7)** La bomba no puede utilizarse en líquidos ni en ambientes con una temperatura no superior a 35 °C / 95 °F. **8)** No utilizar el aparato con fines distintos al fin con el que se ha fabricado, como, por ejemplo, en cuartos. **9)** No utilizar la bomba con líquidos corrosivos o abrasivos. **10)** Este dispositivo no puede ser utilizado por niños ni por personas con capacidades físicas, sensoriales o mentales reducidas, a no ser que estos se encuentren bajo la estricta vigilancia de una persona responsable de su seguridad. **11)** Para evitar que pérdidas de agua accidentales puedan mojar el enchufe o la toma de corriente, realizar un bucle con el cable justo debajo del nivel de la toma (*Fig. 1*). **12)** No retirar la bomba del cable de alimentación durante la instalación o el mantenimiento. **13)** La bomba puede utilizarse únicamente en las aplicaciones indicadas y solo puede funcionar en ambientes interiores si dispone de un cable bipolar. **14)** Si la bomba o el filtro se suministran acompañados de un cable de 10 metros o con un cable de longitud superior a 6 pies (mercado norteamericano), significa que estos aparatos pueden destinarse a un uso en exteriores, según la normativa internacional.

COMPONENTES

Las bombas SYNCRA ADV se han diseñado para permitir el desmontaje de casi la totalidad de sus componentes, para facilitar un correcto uso y mantenimiento y garantizar una larga vida útil. A continuación, se indican los componentes y piezas

ENde recambio correspondientes (*Fig. A*):**[1]** Motor completamente sumergible y aislado con resina bicomponente**[2]** Grupo rotor con brida, turbina y cojinete trasero**[3]** Cojinete trasero**[4]** Junta tórica**[5]** Almohadillas antivibración**[6]** Precámara giratoria**[7]** Prefiltro**[8]** Acoplamientos de 1"**IT****DE****FR****ES****NL****PT****RU****CN**

INSTALACIÓN - USO Y REGULACIÓN

Para instalar la bomba SYNCRA ADV, es necesario proceder de la siguiente manera:

1) Conectar el acoplamiento a la salida de la bomba, al que posteriormente se podrá acoplar el tubo flexible del diámetro correspondiente. **2)** Colocar la bomba en una zona llana del acuario o del lago a la que sea fácil acceder para realizar las operaciones de mantenimiento. Pueden seguirse las recomendaciones indicadas a continuación (*Fig. B*). **3)** Si se utiliza en el agua y no en línea, la bomba debe funcionar siempre completamente sumergida (*Fig. D*).

USO FUERA DEL AGUA (“EN LÍNEA”) APLICACIÓN EN SECO

Se recomienda colocar la bomba en espacios donde haya una ventilación adecuada y la bomba no esté directamente expuesta a fuentes de calor. Evitar una colocación que requiera conexiones hidráulicas demasiado largas, ya que podrían afectar a su funcionamiento. La bomba nunca debe montarse por encima del nivel del agua (*Fig. E*) porque, al no ser autoaspirante, el riesgo de que funcione en seco o de que se creen burbujas de aire invisibles es muy alto. Los daños provocados por un funcionamiento en seco de la bomba no están cubiertos por la garantía. Para mejorar la eficiencia de la bomba, se recomienda utilizar en tubo recto de entrada y/o un codo de radio grande (*Fig. F*). Se recomienda que los tubos de entrada y salida tengan un diámetro igual o superior al del racor flexible suministrado. El tubo de salida y el de entrada deberían presentar el mismo diámetro para minimizar las pérdidas de presión (*Fig. G*). No utilizar la bomba con la salida completamente cerrada. Dejar que el motor de la bomba se mantenga siempre refrigerado por un mínimo de flujo de agua y evitar que funcione en seco (*Fig. H*).

MANTENIMIENTO

Para ofrecer un funcionamiento correcto y eficiente, la SYNCRA ADV requiere un mantenimiento periódico, sencillo pero necesario. En primer lugar, desconectar la toma de corriente eléctrica y proceder de la siguiente manera: **1)** Soltar el anillo de cierre de la hélice tirando de la lengüeta hacia fuera (*Fig. I*). **2)** Retirar el anillo (*Fig. J*). **3)** Retirar la hélice de la bomba girándola y tirando de ella, a la vez, hacia delante (en caso de suciedad, esta operación podría requerir algo de fuerza). **4)** Extraer el rotor junto con la brida (*Fig. K*). **5)** Lavarlo todo con agua corriente y, con la ayuda de un cepillo, eliminar cualquier rastro de suciedad. **6)** Montar los componentes en el orden inverso al de desmontaje, comprobando que la junta tórica esté en la posición correcta y mojada para facilitar el montaje de la hélice.

7) Volver a colocar el anillo con los dientes más grandes orientados hacia la bomba y cerrarlo presionando en la lengüeta hasta oír un "clic" (*Fig. L*). Si la junta presenta daños, aunque sean leves, esta deberá sustituirse, de lo contrario podrían afectar seriamente al funcionamiento de la bomba. **IMPORTANTE:** la tarjeta electrónica incorporada en la bomba se ha programado para garantizar 3 niveles de protección: - **Protección en caso de rotor bloqueado:** el bloqueo o el funcionamiento anómalo del rotor podría deberse a una presencia excesiva de suciedad o a un funcionamiento en seco de la bomba. En este caso, la tarjeta electrónica interna activará 20 intentos de arranque, dejará un breve intervalo de tiempo y volverá a realizar otros 20 intentos para que la bomba arranque correctamente. Si tras estos 20+20 intentos, la bomba no arranca automáticamente en stand by, la tarjeta electrónica seguirá recibiendo alimentación pero el motor se apagará. En este caso, para volver a arrancar la bomba será necesario desconectar y volver a conectar la toma de corriente. - **Protección funcionamiento en seco y Protección térmica:** protección del motor en caso de funcionamiento sin agua. La bomba se detiene siempre que funcione sin agua o el rotor esté bloqueado. Cuando la bomba se saca del agua, el motor se para. **ATENCIÓN:** no subestimar la fuerza magnética del grupo rotor. Si se perdiese accidentalmente algo de adherencia y el eje del rotor golpeará el cojinete trasero de cerámica pura, el riesgo de dañar tanto el eje como el cojinete sería muy alto. Un daño de este tipo comportaría costes elevados de reparación.

EN

IT

DE

FR

ES

NL

PT

RU

CN

MANTENIMIENTO EXTRAORDINARIO Y SUSTITUCIÓN DEL GRUPO ROTOR

Para sustituir el grupo rotor (2) o realizar una limpieza a fondo proceder de la siguiente manera: repetir como en 1, 2, 3 y 4 - de **MANTENIMIENTO**. Se recomienda dejar la bomba sumergida en agua y vinagre para facilitar la limpieza del interior de la bomba y una mejor extracción del casquillo. Introducir el gancho suministrado dentro del tubo de la bomba (*Fig. M*). Agarrar el cojinete y tirar de él hacia fuera. Limpiar el cojinete con agua corriente (no utilizar jabón ni detergente de ningún tipo porque contaminarían el agua del acuario, recomendamos emplear una solución de agua y vinagre) y, si es necesario, utilizar un cepillo suave para eliminar los restos de cal. Si el cojinete presentara un gran desgaste, proceder a su sustitución. Mojar el cojinete y volver a introducirlo en el tubo de la bomba (*Fig. M*) empujándolo hasta el fondo.

ASISTENCIA

Recomendamos echar un vistazo a nuestros tutoriales de ayuda para la instalación y el mantenimiento de los productos, disponibles en el canal oficial

www.youtube.com/user/SICCEspa

ADVERTENCIAS PARA UNA ELIMINACIÓN CORRECTA DEL PRODUCTO SEGÚN LA DIRECTIVA EUROPEA 2002/96/EC

Al final de su vida útil, el producto no debe eliminarse junto con los desechos urbanos. Puede llevarse a un centro de gestión de residuos municipal o a una

EN

empresa privada que ofrezca estos servicios. Reciclar los electrodomésticos evita consecuencias negativas para el medio ambiente y para la salud, permite la reutilización de los materiales y supone un gran ahorro energético.

IT

REGISTRACIÓN DEL PRODUCTO

Mediante el registro del producto en la sección “registro de producto” de la página web www.sicce.com, rellenando los datos requeridos, se activará la “garantía especial en línea” en el rotor del grupo durante 6 meses a partir de la fecha de compra, el recibo de la caja registradora validará el registro. En caso de no registrarse, la garantía se gestionará de la siguiente manera.

DE

FR

GARANTÍA

Este producto, excepto el grupo rotor 2, cuenta con una garantía de 3 años a partir de la fecha de compra que cubre defectos del material y de fabricación. El certificado de garantía debe ser cumplimentado debidamente por el vendedor, y se entregará junto con la bomba en caso de solicitar su reparación, junto con el recibo de la compra o equivalente. La garantía cubre la sustitución de las piezas defectuosas. En caso de uso impropio, manipulación indebida o negligencia por parte del comprador o del usuario, la garantía se anulará y perderá su validez inmediatamente. Asimismo, la garantía se anulará en el caso de que falte el recibo de compra o equivalente. Todos los gastos de envío correrán a cargo del comprador. **CÓMO OBTENER 5 AÑOS DE GARANTÍA EN SU PRODUCTO** Para mejorar nuestro servicio y la satisfacción de nuestros clientes, SICCE ofrece la posibilidad de añadir 2 años adicionales de garantía, registrando el producto en nuestra página web www.sicce.com en la sección “Sicce for you/ Registro del Producto”. Para ello, será necesario rellenar correctamente el formulario y adjuntar el recibo de compra del producto.

ES

NL

PT

RU

CN

¡ATENCIÓN!

Los restos de cal y el desgaste normal de los componentes, podrían aumentar los niveles de ruido de la bomba, pero estos no afectan de ninguna manera a su buen funcionamiento. En este caso, recomendamos sustituir el grupo rotor.

No utilice productos químicos corrosivos para limpiar y lavar las bombas. 5 horas o más de inmersión de la bomba en agua y vinagre es suficiente para eliminar los depósitos calcáreos sin comprometer la calidad y el funcionamiento de la bomba.

RECOMENDACIONES PARA UNA LARGA DURACIÓN

Si después de utilizar la bomba por primera vez, no está previsto volver a utilizarla durante un periodo superior a una semana, se recomienda extraer el grupo rotor de la bomba, lavarlo a fondo y guardar la bomba y el rotor por separado.

Geachte klant, bedankt dat u gekozen heeft voor de SYNCRA ADV. Deze nieuwe generatie Syncra Silent pompen zijn zeer efficiënt en ontwikkeld en geproduceerd in Italië dit om te voldoen aan de strengste kwaliteitseisen. De SYNCRA ADV is uitermate geschikt voor het gebruik in zee- en zoetwateraquaria, decoratieve fontein, eiwitafschuimers en waterkoeling systemen. De SYNCRA ADV kan volledig ondergedompeld of inline (Wet&Dry) gebruikt worden. De pomp heeft een roterende voorkamer die de installatie in een beperkte ruimte gemakkelijk maakt. De unieke sluitingsring maakt het mogelijk om de pomp te openen zonder het gebruik van schroeven en gereedschap, dit maakt het onderhoud aan de pomp eenvoudig. Lees eerst aandachtig en bewaar deze instructies om de SYNCRA ADV op een correcte wijze te gebruiken.

EN

IT

DE

FR

ES

NL

PT

RU

CN

VEILIGHEIDSNORMEN

De pomp SYNCRA ADV met zijn vele gebruiksmogelijkheden is conform de nationale en internationale veiligheidsnormen. **1)** Controleer of de op het etiket van de pomp aangeduide spanning overeenkomt met de spanning van het net. Het apparaat dient gevoed te worden door middel van een differentiële schakelaar (levenbeschermers) waarvan de nominale stroom lager of gelijk is aan 30mA.

2) De pomp kan functioneren met modaliteit „Wet&Dry“ (Onderdompeld in water of buiten het water). **3)** Alvorens het apparaat op het net aan te sluiten, controleer of de kabel en/of de pomp beschadigd zijn. **4)** De pomp is vervaardigd met een verbinding van het type Z. De kabel en de stekker kunnen niet vervangen of gerepareerd worden; Bij beschadiging dient het hele apparaat vervangen te worden.

5) LET OP! haal de stekker van alle elektrische producten uit het stopcontact voordat u onderhoud gaat uitvoeren of uw handen in het water steekt; als de stekker of de kabel nat zijn, schakel dan eerst de hoofdschakelaar uit voordat u de stekker uit het stopcontact haalt; **6)** De pomp mag niet in werking worden gesteld zonder water om schade aan de motor te voorkomen.

7) De pomp mag niet worden gebruikt in vloeistoffen of in een omgeving met een temperatuur hoger dan 35°; / 95 °F). **8)** Gebruik de pomp niet voor andere doeleinden dan waarvoor de pomp is ontworpen zoals in badkamers of dergelijke toepassingen; **9)** Laat het apparaat niet functioneren met uitbijtende- of wegvretendemiddelen. **10)** Dit apparaat is niet ontworpen om gebruikt te worden door personen (inclusief kinderen) met gereduceerde fysieke, zinnelijke en geestelijke capaciteiten, tenzij deze begeleid zijn door verantwoordelijke personen die zorg dragen voor hun veiligheid.

11) Om te voorkomen dat druppels de stekker of het stopcontact nat maken, realiseer met de kabel een voorwendsel onder het niveau van het stopcontact (*Afb. 1*).

12) De pomp niet optillen middels de voedingskabel tijdens de installatie en het onderhoud. **13)** De pomp moet alleen gebruikt worden voor de hierboven genoemde applicaties en is uitsluitend bestemd voor een intern gebruik.

14) In het geval de pomp of het filter zijn uitgerust met een kabel van 10 meter, of met een kabel van meer dan 6 voet voor het Amerikaanse (VS) type, zijn de apparaten bestemd voor gebruik buitenshuis, overeenkomstig de voorschriften van de internationale richtlijnen.

EN

ONDERDELEN

De SYNCRA ADV bestaat uit de volgende onderdelen (*Afb. A*):

- [1]** Het motorhuis van de pomp kan volledig ondergedompeld worden en is geïsoleerd door een epoxy hars
- [2]** Rotor Kit inclusief waaier en bodemlager
- [3]** Bodemlager
- [4]** O-ring
- [5]** Anti-vibratie rubbervoetjes
- [6]** Roterende voorkamer
- [7]** Pomp voorfilter
- [8]** 1" schroefdraad slangkoppelingen

IT

DE

FR

ES

NL

PT

RU

CN

INSTALLATIE – GEBRUIK EN REGELING

Om de pomp SYNCRA ADAVANCED te installeren ga als volgt te werk: **1)** Verbind het koppelstuk met de uitgang zodat u de slang met de juiste diameter kunt koppelen. **2)** Plaats de pomp op een plek zodat u er makkelijk bij kunt indien er onderhoud verricht moet worden. **3)** Als u de pomp in het water gebruikt en niet in lijn, dan moet de pomp altijd volledig ondergedompeld blijven (*Afb. D*).

TOEPASSINGEN DROOGOPSTELLING

Het wordt aanbevolen om de pomp in goed geventileerde ruimtes te plaatsen en de pomp niet rechtstreeks blootstellen aan warmtebronnen. Plaats de pomp zo dat het niet nodig is om lange aansluitleidingen te gebruiken om op deze manier het verminderen van de prestaties te voorkomen. De SYNCRA ADAVANCED is niet zelfaanzuigend en daarom adviseren wij om nooit de pomp boven (*Afb. E*) het waterniveau te plaatsen. Op deze manier voorkom je dat de pomp doet drooglopen en of lucht doet aanzuigen. Schade die worden veroorzaakt door het drooglopen van de pomp zijn uitgesloten van de garantie. Gebruik een rechte toevoerleiding om de efficiëntie van de pomp te optimaliseren, het gebruik van bochten kan invloed hebben op de prestaties van de pomp (*Afb. F*). Wij adviseren om aansluitleidingen te gebruiken die gelijk of groter zijn dan de meegeleverde standaard slangtules (*Afb. G*). Gebruik de pomp niet zodra de uitgang volledig afgesloten is. Een minimale waterstroom is noodzakelijk om de motor te koelen en om drooglopen van de motor te voorkomen (*Afb. H*).

ONDERHOUD

Om tot het periodiek onderhoud aan de pomp over te gaan, trek allereerst de stekker uit het stopcontact om daarna de pomp uit het water te nemen. **1)** Om de plastic sluitingsring van het slakkenhuis te openen moet u de tab naar buiten bewegen (*Afb. I*). **2)** Verwijder nu de ring (*Afb. J*). **3)** Verwijder het slakkenhuis van de pomp door het gelijkmatig naar voren te bewegen (in het geval dat er vuil aanwezig is kan het zijn dat u iets meer kracht moet gebruiken). **4)** Haal de complete rotor set uit het pomphuis **5)** Spoel alles goed af onder stromend water en gebruik een borsteltje om eventuele incrustaties te verwijderen. Assembleer daarna alles in omgekeerde volgorde. **6)** Assembleer daarna alles in omgekeerde volgorde. **7)** Plaats de ring met de grootste tanden in de richting van de pomp en sluit deze door de tab naar beneden te drukken tot u een "klik" hoort (*Afb. L*). Eventuele

beschadigingen klein of groot aan de afdichtingen kunnen de prestaties van de pomp op een ernstige wijze compromitteren en kunnen eventueel tot vervanging lijden. **BELANGRIJK:** De ingebouwde printplaat van de pomp is geprogrammeerd om op 3 niveaus bescherming te bieden: **Bescherming tegen het blokkeren van de rotor:** Mocht de rotor blokkeren, vergrendelen (eventueel door overmatig vuil) en of werken zonder water, dan zal de pomp na 20 startpogingen, gevolgd door een korte tijdsinterval automatisch stoppen. Mocht dit gebeuren dan gaat de pomp automatisch in stand-by en de motor gaat uit wel zal de printplaat gevoed blijven. In dit geval moet u eerst de stekker uit het stopcontact verwijderen en opnieuw insteken om de pomp te herstarten. **Droogloop bescherming en thermische beveiliging:** Deze beschermen de motor in het geval van functioneren zonder water. De pomp stopt wanneer hij werkt zonder water en of de rotor geblokkeerd is. De pomp zal ook stoppen op het moment dat hij uit het water genomen wordt. **LET OP:** onderschat niet de kracht van de magneet. Er is een groot risico aanwezig zodra u enigszins de grip verliest dat de as van de rotor de onderste lager doet beschadigen. Een beschadiging aan de as of de lager veroorzaakt hoge reparatie kosten.

EN

IT

DE

FR

ES

SPECIAAL ONDERHOUD EN HET VERVANGEN VAN DE ROTOR

Volg deze instructie voor het schoonmaken of vervangen van de Rotor. Herhaal de acties voor het openen van de rotor zoals beschreven in de rubriek **Onderhoud** stap 1, 2, 3, 4. Om de onderste lager eenvoudig te verwijderen, raden wij aan de pomp een tijdje ondergedompeld te houden in water met azijn, dit is om het vuil of de kalkaanslag te verwijderen. Neem de meegeleverde haak en ga hier het pomphuis mee binnen (*Afb. M*). Haak het onderste lager in en trek het uit het pomphuis. Reinig het lager onder stromend water (gebruik nooit zeep of wasmiddel in welke vorm dan ook, omdat ze het aquarium water vervuilen: we raden u aan om alleen een beetje azijn oplossen in water) eventueel met een zachte borstel de kalkaanslag verwijderen. Indien de lager versleten is, is het beter deze te vervangen voor een nieuwe. Maak het lager een beetje nat en plaats het terug in het pomphuis (*Afb. M*).

NL

PT

RU

CN

ONLINE HULP

Bekijk onze instructievideo's op het SICCE YOU TUBE officiële kanaal
www.youtube.com/user/SICCEspa

AANWIJZINGEN VOOR EEN JUISTE AFVOER VAN HET PRODUCT VOLGENS DE EUROPESE RICHTLIJN 2002/96/EC

Aan het einde van zijn bruikbaarheidsduur, mag het product niet samen met het gemeentelijk afval worden afgevoerd. Het kan worden afgegeven bij de speciale gemeentelijke centra voor gescheiden afvalinzameling of bij verkopers die deze service aanbieden. Door huishoudelijke apparaten gescheiden te verwerken, kunnen mogelijk negatieve gevolgen voor het milieu en de gezondheid door een onjuiste verwerking worden vermeden en kunnen de materialen waaruit het bestaat worden teruggewonnen voor een aanzienlijke besparing van energie en bronnen.

EN

PRODUCT REGISTRATIE

Door het product online te registreren in de sectie "registreer het product" op de website van www.sicce.com en de gevraagde informatie in te vullen, zal de garantie "special online warranty" van 6 maanden vanaf datum van aankoop geactiveerd worden, aantoonbaar door het bonnetje, op de rotagroep. Indien het product niet geregistreerd wordt, zal de garantie als volgt zijn.

IT

DE

GARANTIE

Dit product, met uitzondering van de rotor 2, is gegarandeerd voor een periode van 3 jaren vanaf de datum van aankoop tegen gebreken van het materiaal en van de bewerking. Het certificaat van garantie dient in elke gedeelte van het formulier door voor reparatie teruggegeven wordt tezamen met de fiscale bon van aankoop of een gelijkwaardig document. De garantie betreft de vervanging van de gebrekkige delen. In geval van een verkeerd gebruik, openbreking of nalatigheid van de koper of van de gebruiker is de garantie nietig en vervalt onmiddellijk. De garantie is tevens nietig in geval van ontbreking van de fiscale bon van aankoop of van een gelijkwaardig document. De kosten van verzending en terugzending komen ten laste van de koper. **ONTDEK HOE JE 5 JAAR GARANTIE KUNT KRIJGEN OP HET PRODUCT** Om onze dienstverlening en de tevredenheid van onze klanten te verbeteren, biedt SICCE de mogelijkheid om de Garantie periode te verlengen met 2 jaar. U hoeft simpelweg alleen uw product te registreren op onze website **www.sicce.com** in "Sicce for you / Productregistratie". Vul het formulier in en upload de aankoopbon van het product. Na het correct invullen van al uw gegevens, moet u het garantie-uitbreiding verzoek indienen.

ES

NL

PT

RU

CN

LET OP!

Kalkaanslag en natuurlijke slijtage aan de componenten van de pomp kunnen een verhoging van het geluid van de pomp veroorzaken. Nochtans, beïnvloeden zij niet het functioneren van de pomp. In dit geval, adviseren wij u om de rotor te vervangen.

Gebruik geen bijtende chemicaliën om de pompen schoon te maken en of te spoelen. Om kalkaanslag te verwijderen is het voldoende om de pomp voor 5 uur onder te dompelen in water met azijn, dit om de kwaliteit en werking van de pomp niet in gevaar te brengen.

TIPS VOOR EEN LANGERE LEVENSDUUR

Mocht u de pomp na de eerste installatie niet gebruiken voor meer dan een week, dan raden wij aan om de Rotor KIT uit de pomp te nemen, goed schoonmaken en dan de Rotor Kit apart van de pomp te bewaren.

Prezado cliente, obrigado por escolher SYNCRA ADV. Com a compra desta nova geração de bombas SYNCRA Silent você terá disponível um produto de alta eficiência com uma grande economia de energia. Para garantir o nível máximo de qualidade, SYNCRA ADV foi totalmente projetada e fabricada na Itália e seu uso está destinado a aquários de água doce e salgada, fontes decorativas de uso interior e exterior, sistemas hidropônicos e outras aplicações onde é necessário uma recirculação independente de água. As bombas SYNCRA ADV possuem um design moderno, são compactas e silenciosas; além do mais, oferecem uma instalação e manutenção fáceis de fazer. Graças às suas peças acopladas que não necessitam de ferramentas. As bombas SYNCRA ADV podem ser utilizadas submersas ou em sistemas lineares fora da água. Se recomenda ler com atenção estas instruções antes de utilizar a bomba e guarda-lás para futuras consultas.

EN

IT

DE

FR

ES

NL

PT

RU

CN

NORMAS DE SEGURANÇA

A SYNCRA ADV está em conformidade com leis nacionais e internacionais de segurança. **1)** Verifique se a tensão do rótulo da bomba corresponde com a da rede de energia. A bomba deve ser provida de um interruptor diferencial (protetor) através do qual a corrente nominal seja igual ou inferior a 30mA. **2)** A bomba pode funcionar no sistema "Wet & Dry", dentro ou fora da água. **3)** Antes de ligar a bomba à rede elétrica, verifique se o cabo ou a bomba não estão danificados. **4)** A bomba tem uma ligação de cabo tipo Z. O cabo e/ou o plugue não podem ser substituídos ou consertados; em caso de danos, substitua a bomba inteira. **5) ATENÇÃO:** Desconecte todos os produtos elétricos submersos antes de fazer qualquer manutenção no aquário; no caso do plugue ou a tomada de energia, desligue a chave disjuntora antes de desligar o cabo de energia. **6)** A bomba não pode funcionar sem água a fim de não danificar o motor. **7)** A bomba pode ser usada em líquidos ou meios com temperaturas abaixo de 35° C / 95° F. **8)** Não use a bomba para finalidades diferentes daquelas para as quais ela foi projetada, como por exemplo em banheiros ou outros tipos de aplicações. **9)** Evite usar a bomba em líquidos abrasivos ou corrosivos. **10)** A bomba não foi projetada para pessoas incapacitadas ou crianças sem supervisão de uma pessoa responsável pela segurança. **11)** Para evitar pingos acidentais no plugue ou na tomada de energia, faça uma volta com o cabo de maneira que fique abaixo do nível da tomada (*Fig. 1*). **12)** Evite desligar a bomba puxando o cabo da tomada durante a instalação ou manutenção. **13)** A bomba pode ser usada apenas dentro das aplicações mencionadas acima e serve somente para espaços internos. **14)** No caso em que a bomba e o filtro sejam fornecidos com cabo de 10 metros de comprimento ou com cabo de medida superior a 6 pés para o tipo americano (EUA), estes aparelhos são destinados à utilização no exterior como indicado pela normativa internacional.

COMPONENTES

As bombas SYNCRA ADV são constituídas pelos seguintes componentes funcionais

(*Fig. A*):

- [1]** Motor completamente submersível e isolado com resina de bicomponente
- [2]** Conjunto de rotor com flange, turbina e rolamento traseiro
- [3]** Rolamento traseiro
- [4]** Anel de vedação
- [5]** Borrachas anti-vibração

EN

[6] Antecâmara rotativa

[7] Pré-filtro

[8] Acoplamentos de 1"

IT

INSTALAÇÃO DA BOMBA: USO E REGULAGEM

Para instalar a bomba SYNCRA ADV, é necessário proceder da seguinte maneira: **1)** Ligue a conexão à saída da bomba, que poderá depois, conectar a mangueira de diâmetro correspondente. **2)** Colocar a bomba numa zona plana do pequeno lago, facilmente acessível para as operações de manutenção (*Fig. B*). **3)** Se a bomba for usada submersa e em vez de em linha, deve de estar sempre completamente submersa (*Fig. D*).

FR

APLICAÇÕES EM LINHA

É recomendado colocar a bomba em espaços onde exista ventilação apropriada e que a bomba não esteja directamente exposta a fontes de calor. Coloque a bomba por forma a evitar tubagens hidráulicas demasiado longas, que reduzem a sua performance. Não coloque a bomba acima do nível de água (*Fig. E*) pois a mesma não é auto ferrável e o risco de trabalhar a seco, ou de bombas de ar invisíveis criarem uma area de vacuum é muito elevado. Danos causados por a bomba trabalhar a seco estão excluídos da garantia. Para maximizar a eficiência da bomba, escolha um tubo recto para ligar a entrada e cotovelos com boa dimensão (*Fig. F*) Sugerimos o uso de tubos de diametro igual ou maior aos das entradas e saidas da própria bomba (*Fig. G*) Nunca utilize a bomba com a saida totalmente fechada. Um minimo de caudal é necessário para manter o interior do motor refrigerado e não trabalhar a seco (*Fig. H*).

ES

NL

PT

RU

CN

MANUTENÇÃO

Para a manutenção periódica da bomba, desligue-a da tomada de energia e só depois pegue a bomba. **1)** Soltar o anel de travamento da helice puxando a lingueta para fora (*Fig. 6*). **2)** Retirar o anel (*Fig. 7*). **3)** Retirar a hélice da bomba girando e puxando, tanto, para frente (em caso de sujeira, esta operação pode requerer mais força). **4)** Removendo o rotor em conjunto com a flange (*Fig. 8*). **5)** Lave todas as peças com água, use uma escova macia para retirar qualquer sujeira ou depósitos de material estranho. Monte a bomba seguindo a ordem inversa. **6)** Monte os componentes a ordem inversa da desmontagem, assegurando que o anel de vedação está na posição correta e lubrificada para facilitar a montagem do impeller. **7)** Voltar a colocar o anel com os dentes grandes voltados para cima da bomba e fechar presionando a aba até ouvir um "click" (*Fig. 9*). Qualquer dano aos o-rings, mesmo pequeno, pode causar sérios problemas no desempenho da bomba. Nesse caso, recomendamos substituir o anel. **IMPORTANTE:** o cartão eletrônico incorporado na bomba esta programado para garantir 3 níveis de proteção: **Proteção em caso de travamento do impeller:** Em caso de mau funcionamento, ocasionando o travamento do impeller (devido a excesso de sujeira ou outro problema qualquer) ou um funcionamento a seco, o cartão eletrônico ativará 20 tentativas de funcionamento, depois de um curto intervalo de tempo irá refazer outras 20 tentativas para um correto funcionamento. Se depois dessas 20+20 tentativas a bomba não funcionar corretamente, ela irá entrar automaticamente em

modo de esperar, a placa eletrônica continuará a ser alimentada, mas o impeller será desligado. Nesse caso, para reiniciar a bomba, você precisará remover o plugue da tomada e reconecta-lo. **Proteção de funcionamento a seco e proteção térmica:** proteção da bomba em caso de funcionamento sem água. A bomba para de funcionar e o impeller se desliga. Quando a bomba é retirada da água, o impeller para. **ATENÇÃO:** não substima o poder da força magnética. Ao soltar ligeiramente o imã se o eixo bater no rolamento trazeiro, o risco de danificar o rolamento é muito alto. Danificar o eixo ou o rolamento causará grandes despesas de reparação.

EN

IT

DE

FR

ES

NL

PT

RU

CN

MANUTENÇÃO ESPECIAL E REPOSIÇÃO GRUPO ROTOR

Para substituir o kit impeller (2) ou realizar uma limpeza completa, siga desta maneira: repetir como no 1, 2, 3 e 4 - da **MANUTENÇÃO**. Se recomenda colocar a bomba submersa em água com vinagre para facilitar a limpeza do interior da bomba e melhor remover as crostas. Insira os ganchos fornecidos dentro do tubo da bomba (*Fig. M*). Agarre o rolamento e retire-o. Limpe os rolamentos sob água corrente (nunca use sabão ou detergente de qualquer tipo, porque eles poluem a água do aquário: recomendamos a utilização de vinagre diluído em água), e se necessário, use uma escova macia para remover depósitos calcários. Se estiver muito desgastado, nós recomendamos substituí-lo por um novo. Molhar o rolamento e reinseri-lo no tubo da bomba (*Fig. M*) empurrando-o para o fundo.

ASSISTÊNCIA

Sugerimos que veja nossos tutoriais em vídeo para apoiar a instalação e manutenção de produtos, disponível no canal oficial www.youtube.com/user/SICCEspa

PRECAUÇÕES PARA DESCARTE CORRETO DO PRODUTO NOS TERMOS DA DIRECTIVA CE 2002/96 / CE

Se usada ou quebrada, esta bomba não pode ser descartada como lixo comum. Verifique a legislação vigente e procure centros apropriados para descartar a bomba, ou devolva-a ao revendedor. Descarte separadamente qualquer componente elétrico para não causar danos ao ambiente. Procure centros de reciclagem desse tipo de material.

REGISTRO DE PRODUTOS

Registrando o produto online na respectiva seção "registrar o produto" no website www.sicce.com e preenchendo os dados requeridos, ativar-se-á a garantia "special online warranty" de 6 meses após a data de aquisição, comprovada pelo recibo de compra, no grupo rotor. Na ausência de registo do produto, a garantia será gerida conforme se segue.

EN

GARANTIA

Este produto é totalmente coberto pela lei do consumidor vigente no Brasil. A garantia do produto só será cumprida pelo revendedor ou importador no caso de apresentação de nota fiscal comprobatória da compra que prove que o material comprado está no prazo de garantia de 3 anos da data da compra. O rotor da bomba 2 não possui garantia. A garantia não será dada a produtos em que se prove mal uso, danos intencionais – como a alteração nas suas características originais ou o corte do plugue de tomada, retirada de qualquer dos componentes do plugue ou corte do próprio cabo de energia da bomba. quando adquirir a bomba, peça ao revendedor ou importador para desmontá-la e verificar o estado do rotor. As despesas de expedição e devolução ficam por conta do comprador. **DESCUBRA COM OBTER 5 ANOS DE GARANTIA NO SEU PRODUTO** Para melhorar o nosso serviço e aumentar a satisfação dos nossos clientes, a SICCE oferece a possibilidade de aplicar 2 anos extra de garantia, registrando o produto na nossa página Web **www.sicce.com** em “Quality Control Department”. Preencha o formulário em todas as suas partes e envie eletronicamente o comprovante de compra do produto.

IT

DE

FR

ES

NL

PT

RU

CN

ATENÇÃO!

Os restos de calcário e o desgaste normal dos componentes, podem aumentar os níveis de ruídos da bomba, mas isso não afeta seu funcionamento de nenhuma maneira. Então nesse caso, recomendamos substituir o kit do impeller.

Não use produtos químicos corrosivos para limpar e lavar as bombas. 5 horas ou mais de imersão da bomba em água e vinagre é suficiente para remover os depósitos calcários sem comprometer a qualidade e o funcionamento da bomba.

RECOMENDAÇÕES PARA UMA LONGA DURAÇÃO

Se depois de utilizar a bomba pela primeira vez, não esta previsto voltar a utiliza-la durante um período superior a uma semana, recomendamos extrair o kit impeller da bomba, lava-lo e guardar a bomba e o impeller separados.

Уважаемый клиент, благодарим вас за выбор SYNCRA ADV. При покупке этого нового поколения насосов SYNCRA Silent она будет претендовать на продукт с высоким уровнем энергосбережения. Произведен и разработан в Италии, чтобы гарантировать высокий уровень качества. Помпа SYNCRA ADV рекомендуется для использования в аквариумах с пресной и морской водой, декоративных фонтанах для внутреннего и наружного использования, гидропонике, где требуется применение чистой воды. Современный дизайн, компактный размер и тихая работа насоса, SYNCRA ADV являются простыми в использовании и обслуживании, с фитингами в комплекте. SYNCRA ADV может работать полностью погруженной под воду или в встроеном состоянии (вне воды) оборудовании. Рекомендуется внимательно прочитать инструкцию по эксплуатации перед использованием и сохраните ее для консультаций в будущем.

EN

IT

DE

FR

ES

NL

PT

RU

CN

Инструкция по эксплуатации и безопасности

Помпа SYNCRA ADV - соответствует законам национальной и международной безопасности. **1)** Проверьте, что напряжение на ярлыке помпы соответствует напряжению в электрической сети. Помпа должна подключаться через устройство защитного отключения (УЗО) с минимальным током утечки 30 мА. **2)** Насос предназначен для использования исключительно в закрытых помещениях и не может устанавливаться на открытых пространствах. **3)** Перед подключением насоса к электрической сети, убедитесь, что кабель и насос не повреждены. **4)** К помпе присоединен кабель типа Z. Кабель и штепсель нельзя заменить или восстановить; в случае повреждения их заменяют вместе с насосом. **5) ВНИМАНИЕ:** отсоедините все электрические приборы перед выполнением любых манипуляций с любым прибором в воде, или погружении рук в воду; в случае, если штепсель или электрический выход влажные, отключите общий выключатель электрического питающего кабеля. **6)** Насос не должен работать без воды, чтобы избежать повреждения двигателя. **7)** Запрещено эксплуатировать насос без воды или с жидкостями, температура которых превышает 35° C! **8)** Избегайте использование помпы с коррозионными и жесткими жидкостями. **9)** Не используйте помпу для работ, отличных от тех, для которых она была спроектирована, например, в ванной. **10)** Данный прибор не предназначен для использования лицами (включая детей) с ограниченными физическими или умственными способностями, а также лицами без соответствующего опыта и знаний; в противном случае прибор должен эксплуатироваться под контролем взрослых или после проведения соответствующего инструктажа об эксплуатации прибора лицом, ответственным за технику безопасности. Контролируйте детей, прибор – не игрушка. **11)** Чтобы избежать попадания случайных капель на штепсель или в розетку, сделайте петлю из шнура ниже уровня розетки (*рис.1*). **12)** Избегайте брать помпу за шнур во время ее установки или обслуживания. **13)** насос может быть использован только в выше перечисленных программах, и только для внутреннего использования. **14)** Если насос или фильтр поставляются вместе с кабелем 10 метров в длину, или кабелем более 6 футов в длину американского типа (США), эти устройства предназначены для использования на открытом воздухе в соответствии с требованиями международных стандартов.

КОМПОНЕНТЫ

В состав насосов SYNCRA ADV входят следующие функциональные компоненты (*рис. B*).

EN

[1] Корпус двигателя полностью погружной и изолированный от попадания влаги с помощью двухкомпонентной смолы

[2] Ротор в сборе с фланцем и крыльчаткой и задним подшипником

[3] Задний подшипник

[4] Кольцо

[5] Резиновые антивибрационные ножки

[6] Поворотная выпускная камера

[7] Фильтр грубой очистки

[8] Фитинги 1"

IT**DE****FR****ES****NL****PT****RU****CN**

УСТАНОВКА

Для того, чтобы установить помпу SYNCRA ADV необходимо следовать инструкции:

- 1)** Присоедините крепление с насосной станцией к которой Вы сможете затем присоединить гибкую трубку нужного диаметра.
- 2)** Установить насос на ровное основание, которое позволяет легко манипулировать и поддерживать работу прибора.
- 3)** Если насос используется в погруженном состоянии и не с последовательным расположением, то он должен быть всегда полностью погруженным *(Рис. D)*.

ИСПОЛЬЗОВАНИЕ ВНЕ ВОДЫ

Рекомендуется размещать насос в местах с надлежащей вентиляцией, где насос не подвергается напрямую воздействию источников тепла. Разместите насос таким образом, чтобы исключить слишком длинное соединения (трубопровод), которые снизят эффективность его работы. Не размещайте насос выше уровня воды, так как он не является "самозаливающимся", и имеется высокий риск того, что подача воды прекратится и в насос попадет воздух и воздушные пузырьки создадут вакуум. Повреждение, вызванное пересыханием насоса, не является гарантийным случаем. Для максимального увеличения эффективности работы насоса, выберите прямую впускную трубку, подсоединяемую к угловым или коленчатым патрубкам *(Рис. F)*. Мы рекомендуем использовать впускные и выпускные трубки с диаметром, равным или большим, чем диаметр резьбовой трубки идущей в комплекте *(Рис. G)*. Не используйте насос с полностью перекрытым выпускным отверстием. Минимальный поток воды необходим для поддержания внутреннего двигателя охлажденным и предотвращения пересыхания насоса *(Рис. H)*.

УХОД

Для того, чтобы правильно функционировать SYNCRA ADV требует простого, но необходимого и периодического ухода. Для правильного ухода за оборудованием прежде всего нужно отсоединить кабель от источника электропитания и строго придерживаться инструкции по безопасности, а также исполнять следующую инструкцию: **1)** Снять кольцо крепления, потянув за язычок наружу *(Рис. I)*. **2)** Снимите кольцо *(Рис. J)*. **3)** Удалить его из насоса, поворачивая его и одновременно потяните ее вперед (в случае загрязнения это может занять немного силы). **4)** Извлеките ротор *(Рис. K)*. **5)** Промойте все под проточной водой, используя специальную щетку или ершик, чтобы удалить любые загрязнения. **6)** Собрать все в обратном порядке, убедившись, что уплотнительное кольцо зафиксировано в правильном положении. **7)** Установите на место кольцо и закройте его, нажав на защелку, пока не услышите "щелчок" *(Рис. L)*. Любые травмы уплотнения, даже незначительные, могут серьезно повлиять на производительность насоса

и, следовательно, не влекут замены. **ВАЖНО:** электронная плата, встроенная в насос запрограммирована для обеспечения 3 уровней защиты: **Защита в случае блокировки ротора:** блокировка в ходе работы ротора может возникнуть из-за большого скопления грязи или очень долгой работы насоса вне воды. В этом случае электронная плата помпы будет активирована после 20 попыток старта в короткий промежуток времени, и еще после 20 попыток при включении насоса. Если насос после 20+20 попыток не запустился, электронная плата будет работать, но двигатель выключится. В этом случае, чтобы перезапустить насос необходимо отключить и вновь вставить вилку электропровода в розетку. **Тепловая защита насоса от работы вне воды:** Насос остановится, если функция работы без воды не предусмотрена. Когда насос извлекается из воды, ротор останавливается. **ВНИМАНИЕ:** Недооценивайте силу магнита. Если Вы слегка ослабите сцепление и ось ударит задний подшипник, имеется высокий риск повреждения подшипника. Поврежденная ось и подшипник приведут к высокой стоимости ремонта.

EN

IT

DE

FR

ES

NL

PT

RU

CN

СПЕЦИАЛЬНОЕ ТЕХНИЧЕСКОЕ ОБСЛУЖИВАНИЕ И ЗАМЕНА РОТОРНОЙ ГРУППЫ

Для тщательной очистки или замены ротора (2) выполните следующие действия: Повторите операции открытия, как указано в пунктах 1, 2, 3, 4 пункта технического обслуживания. Рекомендуется оставить насос погруженным в воду или уксус, для дальнейшего удаления накипи. Вставить специальный крюк внутри крепления насоса (*Рис. М*). Закрепить подшипник и вытащить его наружу. Очистить подшипник под проточной водой (не использовать стиральный порошок или моющие средства любого С62 потому что они загрязняют воду аквариума: рекомендуется использовать раствор воды и уксуса), возможно использование мягкой щетки для удаления известковых отложений. В случае, если подшипник очень изношен, замените его на новый. Вставьте подшипник в крепление насоса (*Рис. М*) и продвиньте его до упора.

ОНЛАЙН-СПРАВКА

Смотрите обучающие видеоролики на официальном канале THE SICCE YOUTUBE www.youtube.com/user/SICCEspa

ИНСТРУКЦИИ ПО ПРАВИЛЬНОЙ УТИЛИЗАЦИИ ПРОДУКЦИИ В СООТВЕТСТВИИ С ДИРЕКТИВОЙ ЕС 2002/96/ЕС

Нельзя утилизировать использованный или поломанный товар вместе с бытовыми отходами. Его необходимо доставить в специальный центр утилизации электрических отходов. Отнесите к утилизации помпы ответственно. Узнайте всю необходимую информацию у своих местных представителей.

РЕГИСТРАЦИЯ ПРОДУКТА

Регистрируя продукт онлайн в разделе "регистрация продукта" на сайте www.sicce.com и заполнив требующиеся данные, Вы активируете "специальную онлайн гарантию" на роторную группу на 6 месяцев с даты покупки, чек на покупку будет подтверждать регистрацию. В случае отсутствия регистрации гарантия будет организована следующим образом:

EN

ГАРАНТИЙНЫЕ ОБЯЗАТЕЛЬСТВА

На данную продукцию (ротора) распространяется гарантия сроком на 3 года с момента покупки. Гарантийный талон должен быть заполнен продавцом и прилагаться к насосу при его возврате для ремонта вместе с чеком, подтверждающим покупку товара. Гарантия распространяется на замену всех дефектных частей. В случае неправильного или небрежного использования, несанкционированного вмешательства в конструкцию, гарантийные обязательства немедленно утрачивают силу. Изделие также не подлежит гарантийному обслуживанию в случае отсутствия чека или другого документа подтверждающий покупку. Стоимость отправки насоса производителю или в место ремонта оплачивается покупателем. **УЗНАЙТЕ, КАК ПОЛУЧИТЬ ГАРАНТИЮ НА ВАШ ТОВАР СРОКОМ НА 5 ЛЕТ С** целью улучшения обслуживания и для более полного удовлетворения запросов наших клиентов, компания SICCE предлагает возможность дополнительного гарантированного обслуживания сроком на 2 года. Просто зарегистрируйте свой товар на вебсайте **www.sicce.com** в раздел "Sicce для вас / Регистрация товара". Заполните форму и загрузите чек на приобретенный товар. После того, как вы правильно введете всю информацию, заполните заявку на продление гарантийного срока.

IT

DE

FR

ES

NL

ВНИМАНИЕ!

Известковые отложения и естественный износ ротора, могут привести к увеличению уровня шума насоса, но не влияют никоим образом на бесперебойную работу насоса. В этом случае следует заменить ротор.

PT

Мы не рекомендуем использовать химические элементы чтобы чистить насосы. 5 часов под водой с винаградом – отлично чтобы чистить всё известковые депозиты и нет сломаться насос.

RU

СОВЕТЫ

В случае, если вы не планируете использовать насос более недели, рекомендуем извлечь ротор из насоса, промойте его, и отложите его отдельно от помпы для дальнейшего хранения.

CN

尊敬的客户，感谢您选择SYNCRA ADV。新一代Syncra Silent泵是在意大利开发和制造的高品质产品，可满足最严格的质量和性能要求。SYNCRA ADV非常适合用于海水和淡水水族箱，装饰喷泉，蛋白质分离器和水冷系统。SYNCRA ADV可以潜水或用于内联（陆地）应用。这些泵具有旋转前室，使其易于在狭小空间中能使用更多的功能。独特的密封圈，使泵易于维护，无需螺丝或工具。请仔细阅读并保存以下关于SYNCRA ADV泵的最佳使用说明。

EN

IT

DE

FR

ES

NL

PT

RU

CN

安全信息-请仔细阅读

- 1) 在安装或者进行任何的维护动作之前，请先切断电源。请确保水泵供电场所有安装漏电保护装置，且额定的剩余动作电流不超过30mA。
- 2) 该泵可以水陆两用。
- 3) 在泵连接电源之前请检查插头和电缆是否有损坏。
- 4) 本产品设有一个Z型电缆连接，电缆和插头不能进行替换和维修，如果发生故障需要整体更换。
- 5) 注意：如果发生故障或者任何形式的损坏，电缆和插头有破损，请勿对水泵进行任何操作。
- 6) 切勿在离水的情况下使用。
- 7) 该泵可在水中或温度不高于35° C/95° F的环境中运行。
- 8) 请勿在本产品设计的用途以外的场合使用（例如在浴缸内或者其他应用）
- 9) 切勿在有腐蚀性或者研磨性的液体中使用。
- 10) 如果没有监护人负责安全的情况下，本产品请勿让有功能障碍的人士或者儿童独立操作。
 - 11) 连接电源时候请留下一个滴水圈，防止滴水到达插头和供电电源。（图A）
 - 12) 在安装和维护的时候请勿用电源线提起整个泵体。
 - 13) 该泵仅可用于上述用途，且仅供水族箱使用(3米长电缆)。
 - 14) 若设备将按照国际标准制造，泵或过滤器会配有10米长(美式)或超过6英尺长的电缆，则可用于水族箱外。

组件

SYNCRA ADV泵的设计有利于装卸，以便于使用方便和维护，并确保使用寿命长。以下是各个零件和备件的清单（图B）：

- [1]电机本体可完全潜水，环氧树脂绝缘
- [2]含有叶轮和轴心
- [3]底部轴承
- [4]密封圈
- [5]防震橡胶脚
- [6]360°可旋转前室
- [7]可过滤的保护前罩
- [8]1“变径接头

安装事项：使用和规范

按如下步骤安装泵：1) 将接头连接到泵出口，您可以将软管连接到适当变径接头上。2) 将泵放置在可以自由移动的区域，以便日常维护。3) 如果泵是沉水使用，则泵体必须完全沉入水中。（图1）

EN

水箱箱外使用规范

建议将泵放置在通风良好且泵避免阳光直射或者靠近热源的位置。放置泵体时，防止液压管路过长，这会降低其性能。不要将泵放置高于水平线（图2）因为它不是自吸的，泵有空转的危险。看不见的气泡形成真空区的风险非常高。泵空转引起的损坏不在保修范围内。为了最大限度地提高泵的效率，请选择没有弯头的接水管（图3）。我们建议出水管的管径可以使用相同尺寸或更大的尺寸（图4）。请不要完全关闭泵的出水口。保持最低的水流是必要的，可保持内部电机冷却而不空转（图5）。

IT

DE

维护注意事项

定期维护水泵时，请从电源插座上拔下电线，然后将泵从水中取出。

FR

1) 提起泵外壳的塑料环向外拉动卡舌（图6）。

2) 取下密封圈（图7）

3) 通过转动并同时向外拉来拆卸泵的外壳（如果有污垢，则可能需要更多的拉力）。

ES

4) 拿出轴心（图8）。

5) 用水冲洗每个部件，使用软刷清除沉积物。

6) 清洗完毕，按照以上步骤，重新组装水泵。

NL

7) 将环放在适当的位置，最大的齿朝向泵，然后按下卡舌将其关闭，直到听到“咔哒”声。（图9）。密封圈有任何损坏，即使很小，都会严重危及泵的性能。在这种情况下，最好更换它们。

PT

重要提示：泵的内置电路板已经被设置过，可提供3道防护措施：

避免转子堵塞的措施：如果故障导致转子锁定（由于灰尘过多或其他原因），或在无水空转时，泵在尝试启动20次后，短暂间隔后，再尝试20次启动后将自动停止。如果没有发生这种情况，泵将自动进入待机状态，电子板将保持通电状态，但发动机将关闭。在这种情况下，要重新启动泵，您需要将拔下插头并重新插入电源插座。

RU

空转保护和热保护：为避无水免空转而设置的防护措施。当泵在无水空转或如果转子锁定，泵就会立即停止运行。当泵从水中抽出时，电机停止运行。

CN

注意：不要低估磁铁的吸力。若处理不当，轴就会撞击后轴承，则损坏轴承的风险很高。维修费用也很高。

特殊维护和更换组转子

按照以下说明进行清洁或更换轴心零件。按照维护部分的第1~4步所示，请先拆开泵。为了便于拆卸底部轴承，我们建议将泵浸泡在水和醋中一段时间，以软化碎屑或石灰石。- 将提供的挂钩插入轴心室内（图10）。

用钩子勾住轴承，把它拔出来。利用自来水清洗轴承即可(不要使用任何肥皂或清洁剂，因为它们会污染鱼缸的水:我们建议使用醋和水溶液)，也可以搭配软毛刷去除积垢。如果它严重磨损，我们建议换新的轴承。将润湿后的轴承重新放回轴心室（图10），并将其完全推入。

在线帮助

请在我们的官方频道THE SICCE YOU TUBE观看我们的教学视频，网址：www.youtube.com/user/SICCEspa

根据欧盟指令 2002/96/EC，如何正确处理废弃电子商品的操作说明

当产品被使用过或者损坏后，请不要直接丢弃，可以将其交给特定的电子废品手机中心或者提供这个服务的经销商。分类处理电子废品即可避免影响环境或对身体造成任何危害，又可提供可再生材料、能源和节约资源。

产品注册

通过在www.sicce.com网站的“产品注册”栏目在线注册产品，并填写所需数据并提供购买凭证，您将获得自购买之日起，长达6个月的转子“特别在线保修”条款。如果没有注册，保修条款如下。

产品保修

本产品自购买之日起，除转子外，因材料和制造工艺造成的质量问题提供3年保修。保修证书需要由经销商填写，如果水泵需要维修，请提供购买发票或者相关凭证。保修包括了更换有缺陷的零件。因用户使用不当、私自改造，拆解或疏忽而导致意外损坏，不属于保修范围，保修即时失效。如果没有收银机收据或类似文件，保证也无效。保修时所需要支付的运费、保险等相关费用，由买方支付。了解如何为您的产品取得保修5年：为了完善我们的服务和提高客户的满意度，可以通过我们SICCE的网站www.sicce.com上的“SICCE for you/product registration”注册您的产品资料来延长保修期2年。填写表格并上传产品的购买收据。填妥所有资料后，保修延期手续完成。

注意！

石灰石的沉积和零件的自然磨损可能会增加泵的噪音。然而，它们并不影响泵的运行效率。在这种情况下，我们建议您更换叶轮。

切勿使用腐蚀性化学品清洗泵。可将泵浸泡在水和醋中5小时或更长时间，足以在不影响泵的质量和运行的情况下清除石灰石沉积物。

如何延长使用期限

若长时间不使用泵，我们建议把转子从泵中取出，彻底清洗干净，再把泵与转子分开存放。

EN

IT

DE

FR

ES

NL

PT

RU

CN

SICCE S.r.l.

Via V. Emanuele, 115 - 36050 Pozzoleone (VI) - Italy
Tel. +39 0444 462826 - Fax +39 0444 462828 - P. IVA / VAT 02883090249
info@sicce.com • www.sicce.com

SICCE US Inc.

info@sicce-us.com • www.sicce-us.com

SICCE AUSTRALIA Pty Ltd

info@sicce.com.au • www.sicce.com.au