

FE S PVT1+T2 1100Y FM

| | |
|------------------------------|--|
| U_{CPV} | 1100 V DC |
| I_{total} (10/350 μ s) | 5 kA |
| I_{total} (8/20 μ s) | 20 kA |
| I_{max} (8/20 μ s) | 50 kA |
| U_p | < 3,8 kV |
| I_{SCP} | 10 kA |
| t_A | 25 ns |
| Anschlussquerschnitt | 6 mm ² ... 35 mm ² |
| Defektanzeige | mit |
| Schutzart | IP20 |
| Betriebstemperatur | -40 °C ... +85 °C |
| RH | 5% ... 95% |
| Montage auf | 35mm Hutschiene |

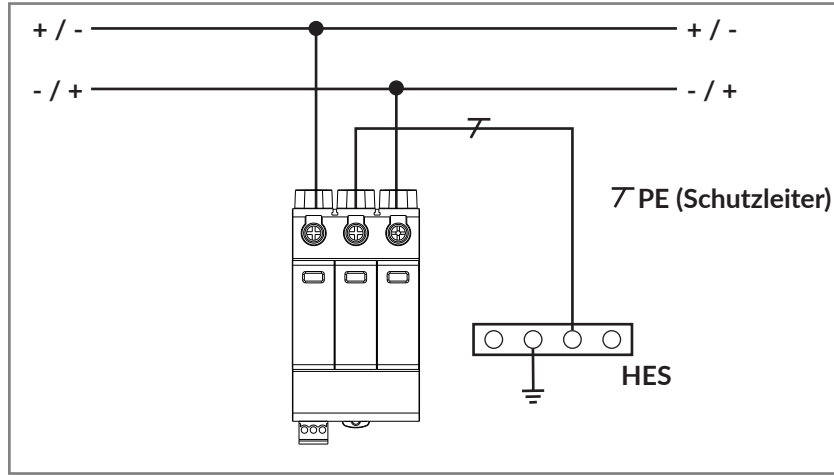

Fernmeldekontakt

| A.C. | | D.C. | | |
|-------------|-------------|--------------|--------------|--------------|
| 250 V / 1 A | 125 V / 1 A | 48 V / 0,5 A | 24 V / 0,5 A | 12 V / 0,5 A |

| FM-Kontakt Zustände | 11 - 12 | 11 - 14 |
|---|-------------|-------------|
| Modul(e) funktionstüchtig / Installation ist geschützt | geschlossen | offen |
| Modul(e) nicht eingesteckt oder nicht funktionstüchtig / Installation ist ungeschützt | offen | geschlossen |

Defektanzeige

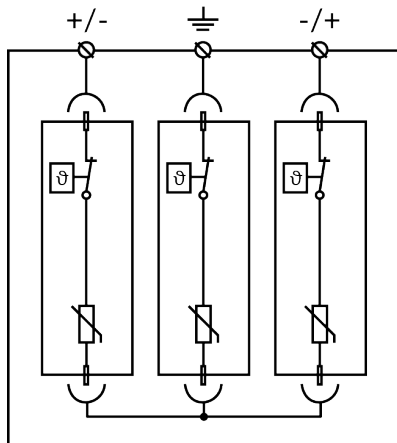
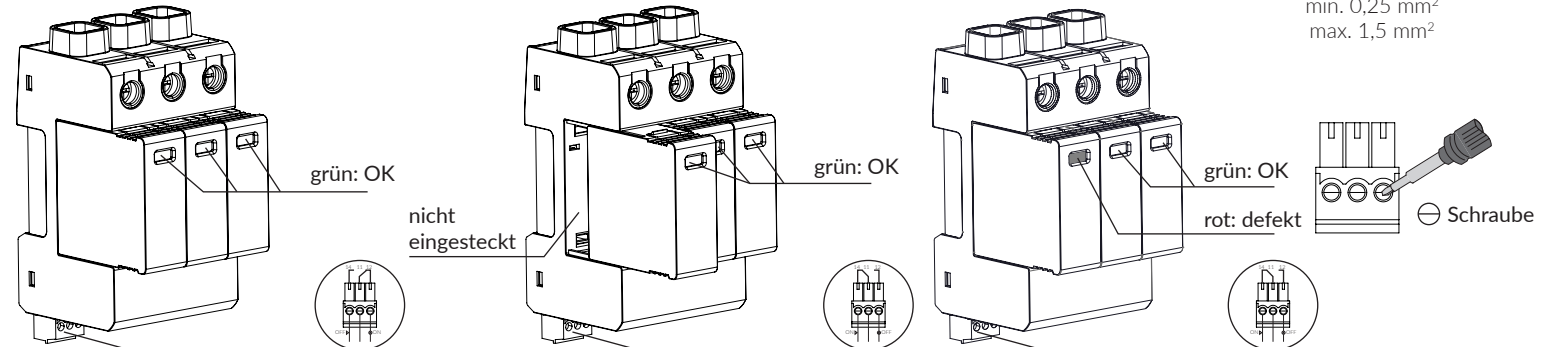

Abmessungen [mm]

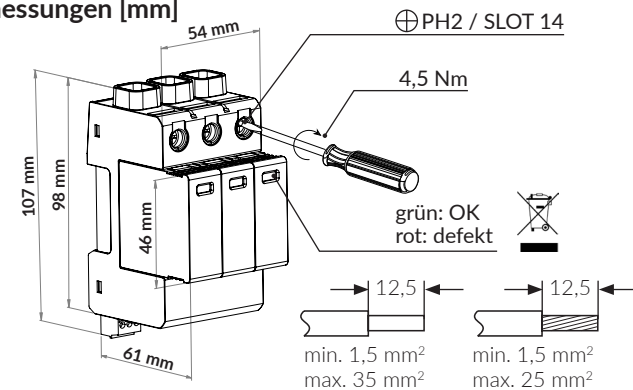

Modul austauschen

Schritt 1:
Zum Entsperren auf die
Modulseite drücken

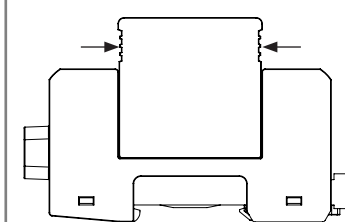

Schritt 2:
Ziehen Sie das Modul heraus

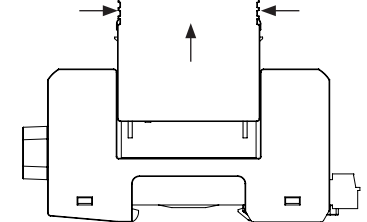

GB**Installation instructions**

Only electrically skilled person may connect and install the device. Safety regulations and international standards (IEC 60364....) must be followed. The device have to be check for visual damage before its installation. If there is any faults detected the device can not be installed. Its usage is permitted only within characteristics specified in these installation safety instructions. The equipment and device connected to can be destroyed by loads exceeding the values stated. Either opening or demounting of the device invalidates the warranty. Prior to instalation, the device must be temper properly in order to protect against the condensation moisture.

RU**Инструкция по установке и использованию**

Прибор имеет право устанавливать только работник, имеющий квалификацию на исполнение таких работ. Необходимо соблюдать национальные нормы (ряд IEC 60364....). Перед установкой оптически проверьте, не несет ли прибор следы механического повреждения. В случае обнаруженного повреждения прибор устанавливать запрещается. Применение прибора разрешено только в границах параметров, приведенных в настоящей инструкции по установке. В случае выхода за границы названных параметров прибор может выйти из строя, что может вызвать повреждение подключенного оборудования. Открытие или разборка прибора вызывает потерю гарантии. Перед установкой нужно подождать, пока прибор не будет иметь комнатную температуру, чтобы не наступило его повреждение под влиянием конденсированной влажности.

D**Installations- und Gebrauchsanleitung**

Das Gerät kann nur von einer für die Tätigkeit qualifizierten Person installiert werden. Es müssen die nationalen Normen eingehalten werden (Reihe IEC 60364 ...). Vor der Installation muss das Gerät optisch überprüft werden, ob es mechanisch unbeschädigt ist. Falls eine Beschädigung festgestellt wird, darf es nicht installiert werden. Die Anwendung ist nur im Rahmen der in dieser Installationsanleitung aufgeführten Parameter erlaubt. Im Falle der Überschreitung dieser Parameter kann es zur Zerstörung des Gerätes kommen und aufgrund dessen auch zu einer möglichen Beschädigung angeschlossener Anlagen. Das Öffnen oder Auseinanderbauen des Gerätes führt zum Verlust der Garantie. Vor der Installation muss das Gerät ordnungsgemäß temperiert werden, damit es nicht zu einer Beschädigung durch den Einfluss von kondensierter Feuchtigkeit kommt.

F**Manuel d'installation et d'utilisation**

Cet appareil ne peut être installé que par une personne qualifiée. Lors de l'installation, il convient de respecter les normes nationales (gamme IEC 60364, ...). Avant d'installer l'appareil, il est nécessaire de procéder à un contrôle visuel afin de vérifier que l'appareil n'est pas mécaniquement endommagé. Si vous déterminez d'éventuels dommages mécaniques, il est interdit d'installer l'appareil. Il n'est permis d'utiliser l'appareil que dans les limites des paramètres mentionnés dans la notice d'installation. Si ces paramètres sont dépassés, cela peut entraîner la destruction de l'appareil et donc, l'endommagement éventuel des équipements qui y sont raccordés. Toute ouverture ou démontage de l'appareil entraîne l'annulation de la garantie. Avant d'installer l'appareil, il est nécessaire que ce dernier soit suffisamment tempéré afin d'éviter tous les risques d'endommagement dus à la condensation de l'humidité.

PL**Instrukcja instalacji i użytkowania**

Instalacji urządzenia mogą dokonywać wyłącznie osoby posiadające odpowiednie kwalifikacje. Powinny być dotrzymane normy krajowe (szereg IEC 60364....). Przed instalacją urządzenie należy poddać kontroli wizualnej, czy nie jest ono uszkodzone. W przypadku stwierdzenia jakiegokolwiek uszkodzenia, urządzenia nie należy instalować. Użytkowanie urządzenia jest dozwolone tylko pod warunkiem dotrzymania zakresu parametrów wskazanych w tej instrukcji. Nie dotrzymanie tych parametrów może spowodować zniszczenie urządzenia, i następnie możliwe jest uszkodzenie podłączonych urządzeń. Otwieranie lub demontaż urządzenia powoduje stratę gwarancji. Przed instalacją urządzenie powinno być poddane należytemu temperowaniu, aby nie doszło do uszkodzenia pod wpływem skondensowanej wilgoci.

ESP**Observaciones para la instalación y uso**

Los protectores deben ser instalados solo por personal cualificado cumpliendo las normas actuales (IEC 60364....). No instale un protector si le observa algún tipo de daño mecánico. Usar el protector respetando sus características técnicas, en caso de sobrepasarlas puede llevar a su destrucción. No abrir ni hacer cualquier tipo de intervención en el protector, en caso de hacerlo pierde la garantía. Antes de conectar el protector a la red, espere a que se iguale su temperatura a la del ambiente. En caso contrario puede ocasionar la avería del protector por condensación de la humedad.

CN**安装和使用说明**

只允许电气技术专业人员安装本产品。安装必须遵守安全法规及国际标准(IEC 60364...).

在安装之前,必须目测检查本产品外观是否有损坏,如发现损坏,则不得安装本产品。

本产品仅允许在产品安装说明书规定的参数内运行使用。在超越规定参数范围内的情况下安装使用本产品,则有可能损坏本产品,并可能导致所连接的设备也被毁坏。

擅自打开或者拆分本产品将丧失产品保修权。

在安装之前,必须检查产品本身温度条件,以确保本产品不会因为水分凝结的影响,造成损坏。