

# BLUEPALM

## Stand- und Tischventilator BP40STTI26V1 & BP40STTI26V2

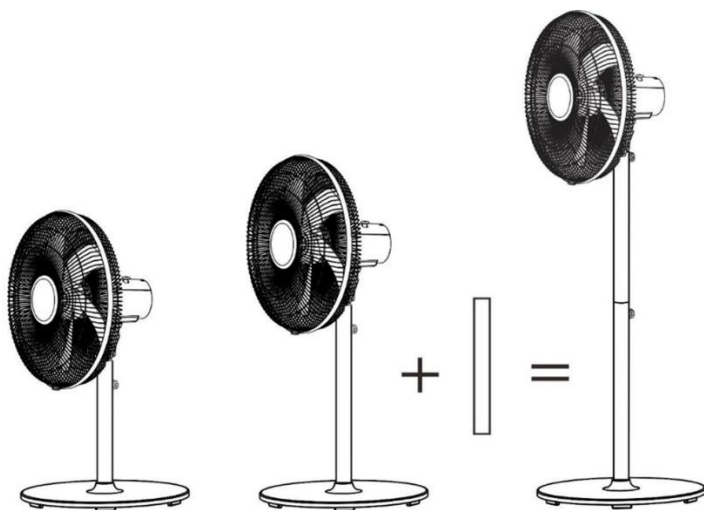

HERZLICHEN GLÜCKWUNSCH!

VIELEN DANK DASS SIE SICH FÜR EIN PRODUKT VON  
**BLUEPALM** ENTSCIEDEN HABEN.

Diese Bedienungsanleitung gibt es in folgende Sprachen

DE

FR

IT

NL

SE

CZ

SK

RO

EN

11

21

31

41

51

60

69

79



## **Aktuelle Bedienungsanleitungen und weitere Sprachen**

Laden Sie aktuelle Bedienungsanleitungen in verschiedenen Sprachen über den Link [www.bluepalm.at/downloads](http://www.bluepalm.at/downloads) herunter oder scannen Sie den abgebildeten QR-Code. Befolgen Sie die Anweisungen auf der Webseite.



DURCH BEVOR SIE MIT DER INSTALLATION, BEDIENUNG ODER WARTUNG BEGINNEN. SCHÜTZEN SIE SICH SELBST UND ANDERE, INDEM SIE DIE SICHERHEITSHINWEISE BEFOLGEN. DIE NICHTBEACHTUNG VON ANWEISUNGEN KÖNNTE ZU PERSONEN UND/ODER SACHSCHÄDEN UND/ODER ZUM VERLUST DES GARANTIEANSPRUCHS FÜHREN!

WICHTIGE INFORMATIONEN ZUR SICHERHEIT, STANDORT UND ZUM ELEKTRISCHEN ANSCHLUSS.



1. Verwenden Sie dieses Gerät **ausschließlich gemäß den Richtlinien in der Bedienungsanleitung**. Jede andere Verwendung, die nicht vom Hersteller empfohlen wird, könnte zu Bränden, elektrischen Schlägen oder

# BLUEPALM

Personenschäden führen.

2. Entfernen Sie die Verpackung und stellen Sie sicher, dass das Gerät nicht beschädigt ist. Im Zweifelsfall verwenden Sie das Gerät nicht und kontaktieren die Servicestelle oder Ihren Händler.
3. Halten Sie Kinder von Verpackungsmaterialien fern. **Beim Verschlucken besteht Erstickungsgefahr!**
4. Ist das Stromversorgungskabel beschädigt muss es vom Hersteller oder einer autorisierten Servicestelle ausgetauscht werden, um alle möglichen Risiken zu vermeiden.
5. Vor Anschluss, dem an das Netz müssen Sie **überprüfen, ob Stromart und Netzspannung mit den Angaben des Gerätetypenschildes übereinstimmen.**
6. Die elektrische Steckdose, in der Sie das Gerät anschließen, darf nicht defekt oder lose sein und muss für die erforderliche Strombelastung geeignet und vor allem zuverlässig geerdet sein.
7. Vermeiden Sie die Verwendung eines Verlängerungskabels, denn dieses könnte überhitzen und einen Brand erzeugen.
8. Es ist verboten die Eigenschaften dieses Gerätes wie auch immer anzupassen oder zu modifizieren und verwenden Sie nur vom Hersteller empfohlene Ersatz- und Zubehörteile (Nichtbeachtung führt zum Verlust der Garantie und Gewährleistung).
9. Weist das Gerät einen Defekt auf, so schalten Sie es aus und kontaktieren Ihren Händler oder die Kundenhotline.
10. Wenden Sie sich für eventuelle Reparaturen des Geräts,

# BLUEPALM

des Netzsteckers oder Kabels stets und ausschließlich an vom Hersteller autorisierte Kundendienststellen. Die Kundendienststellen können Sie online unter [www.bluepalm.at](http://www.bluepalm.at) abrufen.

11. Kinder unter 8 Jahren und Personen mit eingeschränkten physischen, psychischen, sensorischen oder geistigen Fähigkeiten sowie mangelnder Erfahrung und Wissen dürfen dieses Gerät nur benutzen, wenn es unter einer angemessenen Aufsicht geschieht und es zu einer ausführlichen Anleitung zur Benutzung des Geräts in einer sicheren Art und Weise gekommen ist, sowie die bestehenden Gefahren beschrieben wurden.
12. **Betreiben Sie das Gerät nicht unbeaufsichtigt.** Sollten Sie den Raum verlassen, **schalten Sie das Gerät immer aus.**
13. **Kinder dürfen nicht mit dem Gerät spielen.**
14. Verdrehen Sie das Netzkabel nicht und knicken Sie es nicht ab.
15. Verwenden Sie das Gerät **nicht mit nassen Händen**
16. Verwenden Sie das Gerät **nicht im Freien.**
17. Betreiben Sie das Gerät **keinesfalls in Räumen wo Gas, Öl oder Schwefel** vorkommen.
18. Benutzen Sie das Gerät **nicht in der Nähe von Wasser oder starker Feuchtigkeit**, z.B. im feuchten Kellern, neben Schwimmbecken, Badewannen oder Duschen. Achten Sie darauf, dass kein Wasser in das Gerät eindringt.
19. Stellen Sie **keine Gegenstände auf das Gerät.**
20. Stellen Sie das Gerät **auf einen stabilen und ebenen**



# BLUEPALM

## Untergrund.

21. **Decken Sie das Gerät niemals ab.**
22. **Stecken Sie niemals** Finger, Stifte oder andere Gegenstände in das Gerät und achten Sie darauf, dass **Luftin- und -auslass niemals blockiert werden.**
23. Schalten Sie das Gerät **immer aus, bevor Sie den Netzstecker** ziehen.
24. Ziehen Sie nicht am Netzkabel, um das Gerät vom Netzstrom zu trennen. Ziehen Sie immer am Stecker, um das Netzkabel herauszuziehen.
25. Fassen Sie den **Stecker nicht mit nassen Händen an,** um Stromschläge zu vermeiden.
26. Ziehen Sie den Stecker, wenn Sie das Gerät nicht verwenden, bevor Sie es reinigen, es gewartet werden muss oder von einem Ort zu einem anderen bewegt wird.
27. Erhalten Sie das Gerät in einem guten Zustand, indem Sie das Gerät pflegen und reinigen. Falls Sie Fragen zur Instandhaltung haben, können Sie mit der vom Hersteller autorisierten Kundenhotline/ Servicestelle in Kontakt treten.
28. Bewahren und lagern Sie das Gerät an einem sicheren, trockenen und für Kinder unzugänglichem Ort auf, wenn es nicht verwendet wird.

# BLUEPALM

## Recycling, Entsorgung, Konformitätserklärung

	<p><b><u>RECYCLING</u></b></p> <p>Die Verpackungsmaterialien können recycelt werden. Deswegen wird empfohlen, diese im sortierten Abfall zu entsorgen</p>
	<p><b><u>ENTSORGUNG</u></b></p> <p>Das Symbol "durchgestrichene Mülltonne" erfordert die separate Entsorgung von Elektro- und Elektronik-Altgeräten (WEEE). Elektrische und elektronische Geräte können gefährliche und umweltgefährdende Stoffe enthalten. Entsorgen Sie dieses daher nicht im unsortierten Restmüll, sondern an einer ausgewiesenen Sammelstelle für Elektro- und Elektronik-Altgeräte. Dadurch tragen Sie zum Schutz der Ressourcen und der Umwelt bei. Für weitere Informationen wenden Sie sich bitte an Ihren Händler oder die örtlichen Behörden. Richtlinie 2012/19/EU</p>
	<p><b><u>KONFORMITÄTSEKTLÄRUNG</u></b></p> <p>Hiermit bestätigen wir, dass dieser Artikel den grundlegenden Anforderungen, Vorschriften und Richtlinien der EU entspricht. Die ausführliche Konformitätserklärung können Sie jederzeit unter folgendem Link einsehen:</p> <p><b><a href="https://www.schuss-home.at/downloads">https://www.schuss-home.at/downloads</a></b></p>

**Irrtümer und technische Änderungen vorbehalten**

# BLUEPALM

## ÜBERSICHT DER LÜFTER

1. Vorderes Schutzgitter
2. Schutzgitterring
3. Befestigungsring
4. Ventilatorflügel
5. Gewindemutter
6. Hinteres Schutzgitter
7. Motorwelle
8. Frontmotorabdeckung
9. Motorabdeckung
10. Oszillationstaste
11. Motorhalter
12. Anschlusshalterung
13. Fixierschraube
14. Standrohr-Verlängerung
15. Fixierschraube
16. Standrohr lang
17. Standfuß
18. Dichtungsring
19. Befestigungsschraube
20. Stromkabel
21. Standrohr kurz

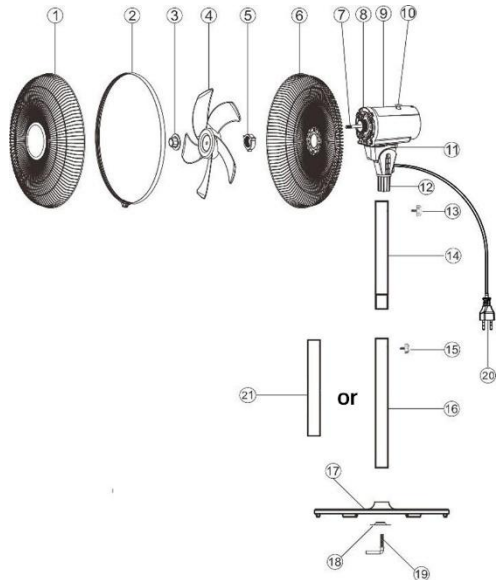

**(Achtung: Standrohr kurz (21) kann nicht zusammen mit der Standrohr-Verlängerung (14) verwendet werden!)**

## MONTAGE DES LÜFTERS

Nehmen Sie alle Geräteteile aus der Verpackung und entfernen Sie sämtliches Verpackungsmaterial.

### Verwendung als Tischventilator:

- Setzen Sie das Standrohr (16) oder (21), je nach gewünschter Höhe, in den Standfuß (17) ein und ziehen Sie es mit dem Dichtungsring (18) und der Befestigungsschraube (19) fest.
- Verbinden Sie den Motorhalter mit der Standrohr (16) oder (21) und ziehen Sie ihn mit der Fixierschraube (13) fest.
- Nehmen Sie das hintere Schutzgitter (6), setzen Sie es auf die Motorwelle (7) und fixieren Sie es mit der Gewindemutter (5).
- Nehmen Sie die Ventilatorflügel (4), stecken Sie sie auf die Motorwelle (7) und fixieren Sie sie mit dem Befestigungsring (3).
- Nehmen Sie das vordere Schutzgitter (1), setzen Sie es passend zum hinteren Schutzgitter (6) ein und fixieren Sie es mit dem Schutzgitterring (2).

# BLUEPALM

## Verwendung als Standventilator:

- Setzen Sie das Standrohr (16) in den Standfuß (17) ein und ziehen Sie es mit dem Dichtungsring (18) und der Befestigungsschraube (19) fest. Verbinden Sie anschließend die Standrohr-Verlängerung (14) mit dem Standrohr (16) und ziehen Sie sie mit der Fixierschraube (15) fest.
- Verbinden Sie den Motorhalter mit der Standrohr-Verlängerung (14) und ziehen Sie ihn mit der Fixierschraube (13) fest.
- Nehmen Sie das hintere Schutzgitter (6), setzen Sie es auf die Motorwelle (7) und fixieren Sie es mit der Gewindemutter (5).
- Nehmen Sie die Ventilatorflügel (4), stecken Sie sie auf die Motorwelle (7) und fixieren Sie sie mit dem Befestigungsring (3).
- Nehmen Sie das vordere Schutzgitter (1), setzen Sie es passend zum hinteren Schutzgitter (6) ein und fixieren Sie es mit dem Schutzgitterring (2).

## GESCHWINDIGKEITSFUNKTION

Es gibt 3 Geschwindigkeiten zur Auswahl:

- 0- Gerät ist ausgeschaltet
- 1- Niedrige Geschwindigkeit
- 2- Mittlere Geschwindigkeit
- 3- Hohe Geschwindigkeit

## Switch

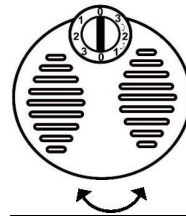

Geschwindigkeitsstufe mit Oszillation

## REINIGUNG UND WARTUNG

**Trennen Sie vor der Reinigung des Geräts immer den Netzstecker von der Stromquelle.**

- Das Gerät, das Netzkabel und der Netzstecker sollten beim Reinigen nicht in Wasser oder andere Flüssigkeiten eingetaucht werden. Reinigen Sie sie mit einem trockenen Tuch.
- Wenn das Gerät sehr schmutzig ist, kann die Außenseite des Geräts vorsichtig mit einem feuchten Tuch abgewischt und dann vorsichtig getrocknet werden. Achten Sie darauf, dass keine Feuchtigkeit in das Innere des Gerätes eindringt.
- Verwenden Sie keine aggressiven Reiniger, Stahlbürsten, Scheuerpulver oder andere harte Gegenstände, um das Gerät zu reinigen, da diese Kratzer auf den Oberflächen verursachen können.
- Reinigen Sie das Gerät regelmäßig.

# BLUEPALM

- Verwenden Sie niemals Lösungsmittel, Benzol oder Reiniger auf Ölbasis, da diese das Gehäuse beschädigen können.
- Ziehen Sie die sichtbaren Schraubverbindungen am Gerät regelmäßig wieder an, um sicherzustellen, dass das Gerät ordnungsgemäß funktioniert.

Technische Informationen			
<b>Nennspannung</b>	220 – 240 V		
<b>Frequenz</b>	50 Hz		
<b>Nenneingangsleistung</b>	50 W		
<b>Maße</b>	390 x 390 x 1250 mm		
<b>Gewicht</b>	5,4 kg		
Informationsanforderungen der Verordnung EU (VO) 206/2012			
<b>Artikelnummer</b>	BP40STTI26V1, BP40STTI26V1		
<b>Nennspannung</b>	220 – 240 V		
<b>Schutzklasse</b>	II		
<b>Stromverbrauch im ausgeschalteten Zustand (P<sub>OFF</sub>)</b>	0 W		
<b>Saisonaler Stromverbrauch (Q)</b>	14 kWh/a		
Bezeichnung	Symbol	Wert	Einheit
<b>Maximaler Volumenstrom</b>	F	41,4	m <sup>3</sup> /min
<b>Ventilator-Leistungsaufnahme</b>	P	40,7	W
<b>Serviceverhältnis</b>	S <sub>v</sub>	1,0	(m <sup>3</sup> /min)/W
<b>Leistungsaufnahme im Bereitschaftszustand</b>	P <sub>SB</sub>	0	W
<b>Ventilator-Schalleistungspegel</b>	L <sub>WA</sub>	64	dB(A)
<b>Maximale Luftgeschwindigkeit</b>	c	3,1	m/s
<b>Messnorm für die Ermittlung des Serviceverhältnisses</b>	IEC 60879:2019		
<b>Kontaktadressen für weitere Informationen und Serviceline:</b>	Schuss Home Electronic GmbH Scheringgasse 3, A-1140 Wien Tel: +43 (1) 97 0 21 – 0 <a href="http://www.bluepalm.at">www.bluepalm.at</a> FB-Nr: 236974 t / FB-Gericht: Wien		

# BLUEPALM

## GARANTIE

Mit diesem Qualitätsprodukt von BLUEPALM haben Sie eine Entscheidung für Innovation, Langlebigkeit und Zuverlässigkeit getroffen.

**Für dieses BLUEPALM Gerät gewähren wir eine Garantiezeit von 2 Jahren ab Kaufdatum gültig in Österreich!**

Sollten in diesem Zeitraum wider Erwarten dennoch Servicearbeiten an Ihrem Gerät notwendig sein, garantieren wir Ihnen hiermit eine kostenlose Reparatur (Ersatzteile und Arbeitszeit) oder (nach Ermessen der Firma Schuss) das Produkt auszutauschen. Sollten weder Reparatur noch Tausch aus wirtschaftlichen Gründen möglich sein, behalten wir uns das Recht vor, eine Zeitwertgutschrift zu erstellen.

Bitte wenden Sie sich im Falle von Klimageräten auf jeden Fall als ersten Schritt an die Kundenhotline (siehe Kleber am Gerät bzw. Titelseite Gebrauchsanweisung), bei Ventilatoren hierzu an Ihren Fachhändler oder direkt an uns. Wir weisen darauf hin, dass Reparaturarbeiten, die nicht durch die autorisierte Vertragswerkstätte in Österreich vorgenommen worden sind, die Gültigkeit dieser Garantie sofort beenden.

Von dieser Garantie nicht umfasst sind:

- Reparatur oder Tausch von Teilen aufgrund üblicher Verschleißerscheinungen
- Schäden auf Grund Nichtbeachtung der Bedienungsanleitung
- Geräte, die - auch nur teilweise - gewerblich genutzt werden
- durch äußeren Einfluss mechanisch beschädigte Geräte (Sturz, Stoß, Bruch, unsachgemäßer Gebrauch etc.) sowie Abnutzungserscheinungen ästhetischer Art.
- Geräte, die unsachgemäß behandelt wurden
- Geräte, die nicht von unserer autorisierten Servicewerkstätte geöffnet wurden.
- Nicht erfüllte Konsumentenerwartungen.
- Schäden, die auf höhere Gewalt, Wasser, Blitzschlag, Überspannung zurückzuführen sind.
- Geräte, bei denen die Typenbezeichnung und/oder Seriennummer am Gerät geändert, gelöscht, unleserlich gemacht oder entfernt worden ist.
- Dienstleistungen außerhalb unserer Vertragswerkstätten, die Transportkosten zu einer Vertragswerkstatt oder an uns und retour sowie die damit verbundenen Risiken.

Wir weisen nachdrücklich darauf hin, dass innerhalb der Garantiezeit bei Bedienungsfehlern oder wenn kein Fehler festgestellt wurde ein Pauschalbetrag von € 60,- (indiziert Basis VPI 2010, Juni 2015) in Rechnung gestellt wird.

Durch die Erbringung einer Garantieleistung (Reparatur oder Austausch des Gerätes) wird die absolut Garantiedauer von 2 Jahren ab Kaufdatum nicht verlängert.

Die 2 Jahres Garantie gilt nur gegen Vorlage des Kaufbelegs (muss Name und Anschrift des Händlers sowie die vollständige Gerätebezeichnung enthalten) und des dazugehörigen Garantiezerifikats, auf dem die Gerätetype sowie die Seriennummer (am Karton und auf der Geräterück- bzw. Unterseite ersichtlich) zu vermerken sind!

Ohne Vorlage des Garantiezerifikats gilt nur die gesetzliche Gewährleistung!

Wir weisen ausdrücklich darauf hin, dass die gesetzlichen Gewährleistungsrechte durch diese Garantie nicht berührt werden und unvermindert fortbestehen.

Eine Schadenersatzpflicht seitens Schuss Home Electronic GmbH sowie deren Erfüllungsgehilfen besteht nur bei Vorliegen grober Fahrlässigkeit oder Vorsatz. Ausgeschlossen ist jedenfalls die Haftung für entgangenen Gewinn, erwartete, aber nicht eingetretene Ersparnisse, Folgeschäden und Schäden aus Ansprüchen Dritte. Schäden an oder für aufgezeichnete Daten sind immer aus der Schadenersatzpflicht ausgenommen.

Herzliche Gratulation zu Ihrer Wahl. Wir wünschen Ihnen viel Freude mit Ihrem BLUEPALM Gerät!

**ANSCHRIFT**

Schuss Home Electronic GmbH  
A-1140 Wien, Scheringgasse 3  
Tel.: +43 (0)1/ 970 21

Typenbezeichnung : .....

Seriennummer: .....

**Dieses Garantiezerifikat ist im Garantiefall gemeinsam mit dem Gerät der autorisierten Servicewerkstätte oder dem Händler auszufolgen, bei dem Sie das Gerät gekauft haben!**

**BLUEPALM**

**Ventilateur sur pied ou de table  
BP40STTI26V1 & BPSTTI26V2**

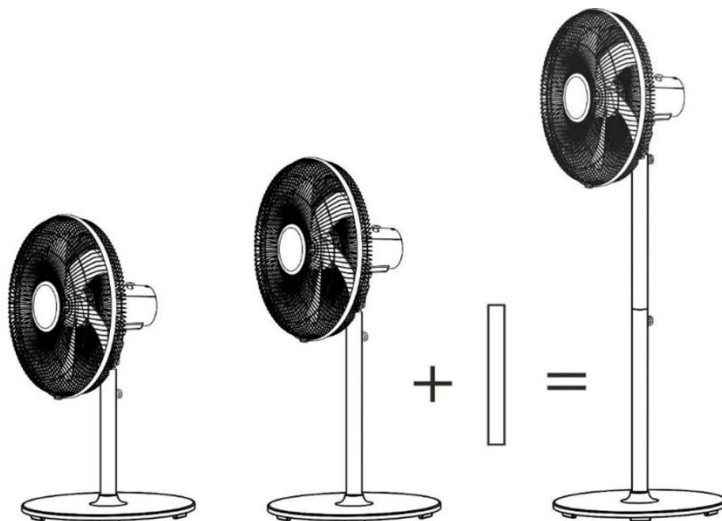

FÉLICITATIONS!

MERCI D'AVOIR CHOISI UN PRODUIT **BLUEPALM**.



## **Manuels d'utilisation actuels et autres langues**

Téléchargez les manuels d'utilisation les plus récents dans différentes langues via le [lien www.bluepalm.at/downloads](http://www.bluepalm.at/downloads) ou scannez le code QR affiché. Suivez les instructions sur le site Web.



**VEUILLEZ LIRE ATTENTIVEMENT CE MANUEL D'INSTRUCTIONS AVANT DE COMMENCER L'INSTALLATION, L'UTILISATION OU L'ENTRETIEN. PROTÉGEZ-VOUS ET PROTÉGEZ LES AUTRES EN RESPECTANT LES CONSIGNES DE SÉCURITÉ. LE NON-RESPECT DES INSTRUCTIONS PEUT ENTRAÎNER DES BLESSURES OU DES DOMMAGES AUX PERSONNES ET/OU AUX BIENS ET/OU INVALIDER LA GARANTIE !**

**INFORMATIONS IMPORTANTES SUR LA SÉCURITÉ, L'EMPLACEMENT ET LA CONNEXION ÉLECTRIQUE**



# BLUEPALM

1. Utilisez cet appareil **exclusivement en conformité avec les directives du manuel d'instructions**. Toute utilisation autre que celle recommandée par le fabricant peut entraîner un incendie, un choc électrique ou des blessures.
2. Retirez l'emballage et assurez-vous que l'appareil n'est pas endommagé. En cas de doute, n'utilisez pas l'appareil et contactez le point de service ou votre revendeur.
3. Tenir le matériel d'emballage hors de portée des enfants. Il y a **un risque d'étouffement en cas d'ingestion !**
4. Si le câble d'alimentation est endommagé, il doit être remplacé par le fabricant ou un point de service agréé, afin d'éviter tout risque potentiel.
5. Avant de vous raccorder au réseau électrique, vous devez **vérifier que le type de courant et la tension du réseau correspondent aux indications figurant sur la plaque signalétique de l'appareil.**
6. La prise électrique dans laquelle l'appareil est branché ne doit pas être défectueuse ou desserrée, doit être adaptée à la charge de courant requise et, surtout, doit être correctement mise à la terre.
7. Évitez d'utiliser un câble de rallonge, car il pourrait surchauffer et provoquer un incendie.
8. Il est strictement interdit de modifier les propriétés de cet appareil sous quelque forme ou manière que ce soit et vous ne devez utiliser que des pièces de rechange ou des accessoires recommandés par le fabricant (le non-respect de cette consigne entraîne l'annulation de la garantie).
9. Si l'appareil présente un défaut, éteignez-le et contactez

# BLUEPALM

votre revendeur ou le service d'assistance téléphonique.

10. Pour toute réparation éventuelle de l'appareil et de la prise ou du câble d'alimentation, vous devez toujours vous adresser exclusivement aux points de service après-vente recommandés par le fabricant. Vous pouvez consulter nos points de service clientèle en ligne à l'adresse suivante [www.bluepalm.at](http://www.bluepalm.at).
11. Les enfants de moins de 8 ans et les personnes dont les capacités physiques, psychologiques, sensorielles ou mentales sont limitées et qui manquent d'expérience et de connaissances ne peuvent utiliser cet appareil que sous une surveillance appropriée et s'ils ont reçu des informations complètes sur l'utilisation sûre de l'appareil et sur les dangers qui y sont associés.
12. **N'utilisez pas l'appareil sans surveillance. Éteignez toujours l'appareil** lorsque vous quittez la pièce.
13. **Les enfants ne doivent pas être autorisés à jouer avec l'appareil.**
14. Ne pas tordre ou plier le câble d'alimentation.
15. **Ne pas utiliser** l'appareil **avec des mains mouillées.**
16. N'utilisez pas l'appareil à **l'extérieur.**
17. Ne jamais utiliser l'appareil **dans des locaux où se trouvent du gaz, de l'huile ou du soufre.**
18. N'utilisez pas l'appareil à **proximité de l'eau ou d'une forte humidité**, par exemple dans une cave humide, près d'une piscine, d'une baignoire ou d'une douche. Veillez à ce que l'eau ne pénètre pas dans l'appareil.
19. Ne placez **aucun objet sur l'appareil.**
20. Placer l'appareil **sur une surface stable et plane.**

# BLUEPALM

21. **Ne jamais couvrir l'appareil.**
22. **Ne mettez jamais** vos doigts, des stylos ou d'autres objets dans l'appareil et assurez-vous que les **entrées et sorties d'air ne sont jamais bloquées.**
23. **Éteignez** toujours l'appareil **avant de débrancher la fiche d'alimentation.**
24. Ne tirez pas sur le câble d'alimentation pour débrancher l'appareil. Tirez toujours sur la fiche pour débrancher l'appareil.
25. Ne **touchez** pas **la fiche avec des mains mouillées** pour éviter les chocs électriques.
26. Débranchez l'appareil si vous ne l'utilisez pas, si vous voulez le nettoyer, s'il doit être entretenu ou s'il est déplacé d'un endroit à un autre.
27. Maintenez l'appareil en bon état en le nettoyant et en l'entretenant. Si vous avez des questions concernant l'entretien, vous pouvez contacter le service d'assistance téléphonique ou le point de service agréé par le fabricant.
28. Conservez l'appareil dans un endroit sûr et sec, hors de portée des enfants, lorsque vous ne l'utilisez pas

# BLUEPALM

## Recyclage, élimination, déclaration de conformité

	<p><b><u>RECYCLING</u></b></p> <p>Les matériaux d'emballage peuvent être recyclés. Il est donc recommandé de les jeter avec les déchets triés.</p>
	<p><b><u>ÉLIMINATION</u></b></p> <p>Le symbole de la poubelle barrée d'une croix exige l'élimination séparée des déchets d'équipements électriques et électroniques (DEEE). Les appareils électriques et électroniques peuvent contenir des substances dangereuses et polluantes. Ne les jetez donc pas avec les déchets résiduels non triés, mais dans un point de collecte désigné pour les appareils électriques et électroniques usagés. Vous contribuerez ainsi à la protection des ressources et de l'environnement. Pour plus d'informations, veuillez contacter votre revendeur ou les autorités locales. Directive 2012/19/UE</p>
	<p><b><u>DÉCLARATION DE CONFORMITÉ</u></b></p> <p>Par la présente, nous confirmons que cet article est conforme aux exigences, prescriptions et directives fondamentales de l'UE. Vous pouvez consulter à tout moment la déclaration de conformité détaillée en cliquant sur le lien suivant :</p> <p><b><a href="https://www.schuss-home.at/downloads">https://www.schuss-home.at/downloads</a></b></p>

**Sous réserve d'erreurs et de modification techniques.**

# BLUEPALM

## VUE D'ENSEMBLE DU VENTILATEUR

1. Grille de protection avant
2. Anneau de grille
3. Bague de fixation
4. Pale du ventilateur
5. Écrou fileté
6. Grille de protection arrière
7. Arbre du moteur
8. Couvercle avant du moteur
9. Couvercle du moteur
10. Bouton d'oscillation
11. Support du moteur
12. Support de connexion
13. Vis de fixation
14. Rallonge de tube
15. Vis de fixation
16. Tube de support long
17. Socle
18. Anneau d'étanchéité
19. Vis de montage
20. Câble d'alimentation
21. Tube de support court

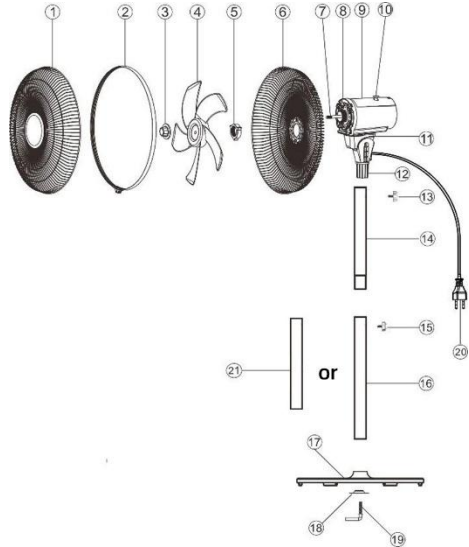

**(Attention : Tube de support court (21) ne peut pas être utilisé avec l'extension de tube montant (14) !)**

## ASSEMBLAGE DU VENTILATEUR

Retirez toutes les pièces de l'appareil de l'emballage et éliminez tout le matériel d'emballage.

### Pour une utilisation en tant que ventilateur de table :

- Insérez le tube de support (16) ou (21), selon la hauteur souhaitée, dans le socle (17) et fixez-le avec le joint d'étanchéité (18) et la vis de fixation (19).
- Fixez le support du moteur au tube de support (16) ou (21) et serrez la vis de blocage (13).
- Prenez la grille de protection arrière (6), placez-la sur l'axe du moteur (7) et fixez-la avec l'écrou fileté (5).
- Prenez les pales du ventilateur (4), montez-les sur l'axe du moteur (7) et fixez-les avec l'anneau de fixation (3).
- Prenez la grille de protection avant (1), alignez-la avec la grille arrière (6) et fixez-la avec l'anneau de la grille (2).

# BLUEPALM

## Pour une utilisation en tant que ventilateur sur pied :

- Insérez le tube de support (16) dans le socle (17) et fixez-le avec le joint d'étanchéité (18) et la vis de fixation (19). Ensuite, fixez l'extension du tube de support (14) au tube de support (16) et serrez la vis de blocage (15).
- Fixez le support du moteur à l'extension du tube de support (14) et serrez la vis de blocage (13).
- Prenez la grille de protection arrière (6), placez-la sur l'axe du moteur (7) et fixez-la avec l'écrou fileté (5).
- Prenez les pales du ventilateur (4), montez-les sur l'axe du moteur (7) et fixez-les avec l'anneau de fixation (3).
- Prenez la grille de protection avant (1), alignez-la avec la grille arrière (6) et fixez-la avec l'anneau de la grille (2).

## FONCTION DE VITESSE

Il y a 3 vitesses à sélectionner :

- 0- L'appareil est éteint
- 1- Basse vitesse
- 2- Vitesse Moyenne
- 3- Vitesse élevée

Switch

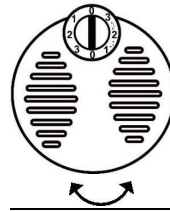

Bouton de vitesse avec oscillation

## NETTOYAGE ET ENTRETIEN

**Avant de nettoyer l'appareil, débranchez toujours la fiche d'alimentation de la prise.**

- L'appareil, le cordon d'alimentation et la fiche d'alimentation ne doivent pas être immergés dans l'eau ou dans d'autres liquides lorsque vous les nettoyez. Nettoyez-les avec un chiffon sec.
- S'il est très sale, l'extérieur de l'appareil peut être essuyé avec précaution à l'aide d'un chiffon humide, puis séché avec soin. Veillez à ce que l'humidité ne pénètre pas à l'intérieur de l'appareil.
- N'utilisez pas de nettoyants agressifs, de brosses en acier, de poudre à récurer ou d'autres objets durs pour nettoyer l'appareil, car ils peuvent provoquer des rayures sur les surfaces.
- Nettoyez régulièrement l'appareil.
- N'utilisez jamais de solvants, de benzène ou de nettoyants à base d'huile, car ils peuvent endommager le boîtier.

# BLUEPALM

- Resserrez régulièrement les vis visibles sur l'appareil afin de garantir son bon fonctionnement.

Informations Techniques			
Tension nominale	220 - 240 V		
Fréquence	50 Hz		
Puissance d'entrée nominale	50 W		
Dimensions	390 x 390 x 1250 mm		
Poids	5,4 kg		
Exigences en matière d'information prévues par le règlement (UE) n° 206/2012			
Numéro d'article	BP40STTI26V1, BP40STTI26V2		
Tension nominale	220 – 240 V		
Classe de protection	II		
Consommation électrique à l'état éteint (P <sub>OFF</sub> )	0 W		
Consommation électrique saisonnière (Q)	14 kWh/a		
Désignation	Symbole	Valeur	Unité
Débit volumique maximal	F	41,4	m <sup>3</sup> /min
Puissance absorbée du ventilateur	P	40,7	W
Rapport de service	S <sub>v</sub>	1,0	(m <sup>3</sup> /min)/W
Puissance absorbée en mode veille	P <sub>SB</sub>	0	W
Niveau de puissance acoustique du ventilateur	L <sub>WA</sub>	64	dB(A)
Vitesse maximale de l'air	c	3,1	m/s
Norme de mesure pour la détermination du rapport de service	IEC 60879:2019		
Contact adresse pour plus d'information et de service:	Schuss Home Electronic GmbH Scheringgasse 3, A-1140 Vienne Tel : +43 (1) 97 0 21 - 0 <a href="http://www.bluepalm.at">www.bluepalm.at</a> Numéro de registre du commerce : 236974t/ Tribunal du registre du commerce : Vienne		

# BLUEPALM

## GARANTIE

En achetant un produit de qualité BLUEPALM, vous avez acquis un article innovant, durable et fiable.

**Pour cet appareil BLUEPALM, nous accordons une garantie de 2 ans à compter de la date d'achat, valable en Autriche uniquement.**

Dans le cas improbable où une intervention sur votre appareil serait nécessaire pendant cette période, nous garantissons une réparation gratuite (pièces détachées et main-d'œuvre) ou (sous réserve de la décision de Schuss) le remplacement du produit. Si ni la réparation ni l'échange n'ont de sens d'un point de vue économique, nous nous réservons le droit d'accorder un crédit sur la base de la valeur actuelle. En ce qui concerne les appareils de climatisation, vous devez toujours contacter en premier lieu le service d'assistance à la clientèle (voir l'étiquette sur l'appareil ou la page de titre du manuel d'instructions), en cas de ventilateurs, contactez votre revendeur ou nous directement. Veuillez noter que les réparations qui ne sont pas effectuées par l'atelier agréé en Autriche annulent immédiatement la garantie.

### Cette garantie n'inclut pas

- Réparation ou remplacement de pièces dues à l'usure normale
- Dommages dus au non-respect du manuel d'instructions
- Dispositifs utilisés à des fins commerciales - même partiellement
- Dispositifs endommagés par des forces extérieures (chute, impact, fissure, utilisation inappropriée, etc.) ainsi que par l'usure esthétique.
- Les appareils qui ont été utilisés de manière inappropriée
- Appareils qui n'ont pas été ouverts par notre atelier agréé.
- Dommages causés par une mauvaise fermeture de l'évacuation de l'eau de condensation sur les appareils de climatisation ou par l'insertion d'un récipient d'eau inadéquat.
- Attentes des clients non satisfaites.
- Les dommages causés par la force majeure, l'eau, la foudre et la surtension.
- Dispositifs sur lesquels la dénomination du type et/ou le numéro de série ont été effacés, rendus illisibles ou enlevés.
- Les travaux d'entretien qui ne sont pas effectués par nos ateliers agréés, les frais de transport aller-retour jusqu'à un atelier agréé ou jusqu'à nous, ainsi que les risques associés.

Veuillez noter que pendant la période de garantie, nous facturons un forfait de 60 € (indexé selon l'indice des prix à la consommation 2010, juin 2015) en cas d'erreurs de fonctionnement ou si aucun défaut ne peut être constaté. La période de garantie totale de 2 ans n'est pas prolongée si un service de garantie est effectué (réparation ou remplacement de l'appareil).

La garantie de 2 ans n'est valable que sur présentation de la facture originale (qui doit contenir le nom et l'adresse du revendeur ainsi que le nom complet de l'appareil) et du certificat de garantie correspondant, sur lequel doivent être notés le type d'appareil et le numéro de série (qui se trouve sur la boîte et sur la face arrière ou inférieure de l'appareil) ! Si le certificat de garantie ne peut être produit, seule la garantie légale s'applique !

Veuillez noter que la couverture de la garantie légale n'est pas modifiée par la présente garantie et qu'elle s'applique intégralement.

Schuss Home Electronic GmbH et ses auxiliaires d'exécution ne sont responsables des dommages qu'en cas de négligence grave ou d'intention. La responsabilité pour le manque à gagner, les économies escomptées mais non réalisées, les dommages indirects et les dommages résultant de prétentions de tiers est exclue dans tous les cas. Les dommages causés aux données enregistrées sont toujours exclus de la responsabilité pour dommages

Félicitations pour votre choix. Nous espérons que vous prendrez plaisir à utiliser votre appareil BLUEPALM

ADRESSE  
Schuss Home Electronic GmbH  
Scheringgasse 3 A-1140 Vienne  
Tél : +43 (0)1/ 970 21

Désignation du type : .....

Numéro de série : .....

**Ce certificat de garantie doit être remis avec l'appareil à l'atelier agréé ou au revendeur auprès duquel vous avez acheté l'appareil en cas de recours à la garantie !**

**BLUEPALM**

**Ventilatore da terra e da tavolo  
BP40STTI26V1 & BPSTTI26V2**

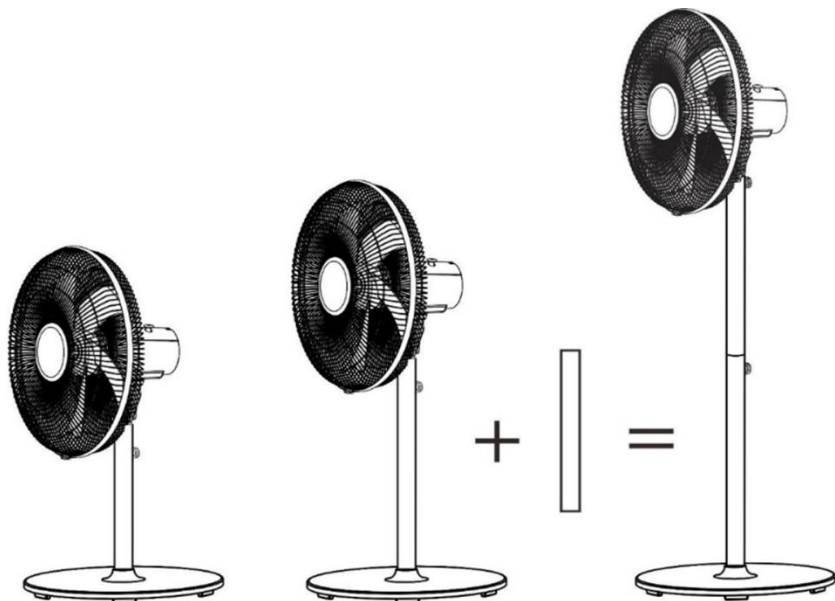

**CONGRATULAZIONI!**

**LA RINGRAZIAMO MOLTO PER AVER SCELTO UN  
PRODOTTO BLUEPALM.**



## **Manuali utente attuali e altre lingue**

Scarica i manuali utente aggiornati in diverse lingue tramite il link [www.bluepalm.at/downloads](http://www.bluepalm.at/downloads) o scansiona il codice QR mostrato. Segui le istruzioni sul sito web.



LEGGERE ATTENTAMENTE IL PRESENTE MANUALE DI ISTRUZIONI PRIMA DI INIZIARE L'INSTALLAZIONE, IL FUNZIONAMENTO O LA MANUTENZIONE. PROTEGGERE SE STESSI E GLI ALTRI SEGUENDO LE ISTRUZIONI DI SICUREZZA. LA MANCATA OSSERVANZA DELLE ISTRUZIONI PUÒ CAUSARE LESIONI O DANNI A PERSONE E/O COSE E/O INVALIDARE LA GARANZIA!

**INFORMAZIONI IMPORTANTI SULLA SICUREZZA, L'UBICAZIONE E IL COLLEGAMENTO ELETTRICO.**



1. Utilizzare questo dispositivo **esclusivamente in conformità alle indicazioni contenute nel manuale di istruzioni**. Qualsiasi uso diverso da quello raccomandato dal produttore può provocare incendi, scosse elettriche o lesioni alle persone.

## BLUEPALM

2. Rimuovere l'imballaggio e assicurarsi che il dispositivo non sia danneggiato. In caso di dubbio, non utilizzare l'apparecchio e rivolgersi al punto di assistenza o al proprio rivenditore.
3. Tenere il materiale di imballaggio fuori dalla portata dei bambini. **C'è il rischio di soffocamento in caso di ingestione!**
4. Se il cavo di alimentazione è danneggiato, deve essere sostituito dal produttore o da un punto di assistenza autorizzato, al fine di evitare tutti i
5. Prima di effettuare il collegamento alla rete elettrica, è necessario **verificare che il tipo di corrente e la tensione di rete siano conformi ai dati riportati sulla targhetta dell'apparecchio.**
6. La presa elettrica a cui viene collegato il dispositivo non deve essere difettosa o allentata, deve essere adatta al carico di corrente richiesto e, soprattutto, deve essere correttamente collegata a terra.
7. Evitare l'uso di un cavo di prolunga, che potrebbe surriscaldarsi e provocare un incendio.
8. È severamente vietato modificare le proprietà di questo dispositivo in qualsiasi forma o modo e si devono utilizzare solo parti di ricambio o accessori raccomandati dal produttore (in caso contrario, la garanzia e la garanzia saranno invalidate).
9. Se l'apparecchio presenta un difetto, spegnerlo e contattare il rivenditore o la hotline clienti.
10. Per eventuali riparazioni dell'apparecchio e della spina di rete o del cavo di alimentazione è necessario rivolgersi

# BLUEPALM

esclusivamente ai punti di assistenza clienti raccomandati dal produttore. È possibile consultare i nostri punti di assistenza clienti online all'indirizzo [www.bluepalm.at](http://www.bluepalm.at).



11. I bambini di età inferiore agli 8 anni e le persone con capacità fisiche, psicologiche, sensoriali o mentali limitate e con scarsa esperienza e conoscenza possono utilizzare questo dispositivo solo sotto un'adeguata supervisione e se istruiti in modo esauriente sull'uso sicuro del dispositivo e sui pericoli associati.
12. **Non utilizzare il dispositivo senza supervisione. Spegnere sempre il dispositivo** quando si esce dalla stanza.
13. **I bambini non devono poter giocare con il dispositivo.**
14. Non attorcigliare o piegare il cavo di alimentazione.
15. **Non utilizzare** il dispositivo **con le mani bagnate.**
16. Non utilizzare il dispositivo **all'aperto.**
17. Non utilizzare mai l'apparecchio **in ambienti in cui sono presenti gas, olio o zolfo.**
18. Non utilizzare il dispositivo **in prossimità di acqua o forte umidità,** ad esempio in cantine umide, vicino a piscine, vasche da bagno o docce. Assicurarsi che l'acqua non penetri nel dispositivo.
19. Non collocare **alcun oggetto sul dispositivo.**
20. Posizionare il dispositivo **su un sottosuolo stabile e livellato.**
21. **Non coprire mai il dispositivo.**
22. **Non inserire mai** dita, penne o altri oggetti nel dispositivo e assicurarsi che le **entrate e le uscite dell'aria non siano mai bloccate.**

## BLUEPALM

23. **Spegnere** sempre il dispositivo **prima di staccare la spina**.
24. Non tirare il cavo di alimentazione per scollegare il dispositivo. Per scollegare il dispositivo, tirare sempre la spina.
25. Non **toccare la spina con le mani bagnate** per evitare scosse elettriche.
26. Staccare la spina se non si utilizza l'apparecchio, se si desidera pulirlo, se deve essere sottoposto a manutenzione o se viene spostato da un luogo all'altro.
27. Mantenere il dispositivo in buono stato pulendolo e sottoponendolo a manutenzione. In caso di domande sulla manutenzione, è possibile contattare il numero verde/il punto di assistenza autorizzato dal produttore.
28. Quando non si utilizza il dispositivo, conservarlo in un luogo sicuro e asciutto, fuori dalla portata dei bambini

# BLUEPALM

## Riciclaggio, smaltimento, dichiarazione di conformità

	<p><b><u>RICICLO</u></b></p> <p>I materiali di imballaggio possono essere riciclati. Pertanto, si raccomanda di smaltirli nei rifiuti differenziati.</p>
	<p><b><u>SMALTIMENTO</u></b></p> <p>Il simbolo "pattumiera barrata" richiede lo smaltimento separato dei rifiuti di apparecchiature elettriche ed elettroniche (RAEE). Le apparecchiature elettriche ed elettroniche possono contenere sostanze pericolose e nocive per l'ambiente. Pertanto, non smaltirle nei rifiuti residui non differenziati, ma in un punto di raccolta designato per i rifiuti di apparecchiature elettriche ed elettroniche. In questo modo, contribuirete alla tutela delle risorse e dell'ambiente. Per ulteriori informazioni, contattare il rivenditore o le autorità locali. Direttiva 2012/19/UE</p>
	<p><b><u>DICHIARAZIONE DI CONFORMITÀ</u></b></p> <p>Con la presente confermiamo che questo articolo è conforme ai requisiti di base, ai regolamenti e alle direttive dell'UE. La dichiarazione di conformità dettagliata può essere consultata in qualsiasi momento al seguente link:</p> <p><b><a href="https://www.schuss-home.at/downloads">https://www.schuss-home.at/downloads</a></b></p>

**Salvo errori e modifiche tecniche.**

# BLUEPALM

## PANORAMICA DEL VENTILATORE

1. Griglia di protezione anteriore
2. Anello della griglia
3. Anello di fissaggio
4. Pala del ventilatore
5. Dado filettato
6. Griglia di protezione posteriore
7. Albero del motore
8. Copertura anteriore del motore
9. Copertura del motore
10. Pulsante di oscillazione
11. Supporto del motore
12. Staffa di collegamento
13. Vite di fissaggio
14. Prolunga del tubo di supporto
15. Vite di fissaggio
16. Tubo di supporto lungo
17. Base
18. Anello di tenuta
19. Vite di montaggio
20. Cavo di alimentazione
21. Tubo di supporto corto

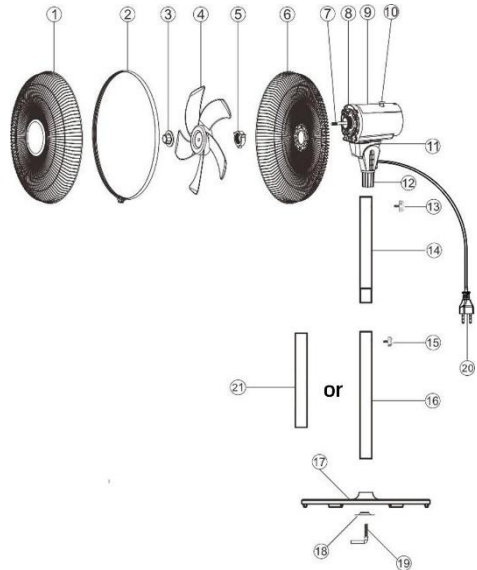

**(Attenzione: il tubo di supporto corto (21) non può essere utilizzato insieme all'estensione del tubo di supporto (14)!**

## MONTAGGIO DEL VENTILATORE

Rimuovere tutte le parti del dispositivo dalla confezione ed eliminare tutto il materiale di imballaggio.

### Per l'uso come ventilatore da tavolo:

- Inserire il tubo di supporto (16) o (21), a seconda dell'altezza desiderata, nella base (17) e fissarlo con l'anello di tenuta (18) e la vite di fissaggio (19).
- Collegare il supporto del motore al tubo di supporto (16) o (21) e fissarlo con la vite di bloccaggio (13).
- Prendere la griglia di protezione posteriore (6), posizzarla sull'albero del motore (7) e fissarla con il dado filettato (5).
- Prendere le pale del ventilatore (4), montarle sull'albero del motore (7) e fissarle con l'anello di fissaggio (3).
- Prendere la griglia di protezione anteriore (1), allinearla con la griglia posteriore (6) e fissarla con l'anello della griglia (2).

# BLUEPALM

## Per l'uso come ventilatore a piantana:

- Inserire il tubo di supporto (16) nella base (17) e fissarlo con l'anello di tenuta (18) e la vite di fissaggio (19). Quindi collegare l'estensione del tubo di supporto (14) al tubo di supporto (16) e fissarla con la vite di bloccaggio (15).
- Collegare il supporto del motore all'estensione del tubo di supporto (14) e fissarlo con la vite di bloccaggio (13).
- Prendere la griglia di protezione posteriore (6), posizionarla sull'albero del motore (7) e fissarla con il dado filettato (5).
- Prendere le pale del ventilatore (4), montarle sull'albero del motore (7) e fissarle con l'anello di fissaggio (3).
- Prendere la griglia di protezione anteriore (1), allinearla con la griglia posteriore (6) e fissarla con l'anello della griglia (2).

## FUNZIONE VELOCITÀ

È possibile selezionare 3 velocità:

- 0- Bassa velocità
- 1- Basse vitesse
- 2- Velocità media
- 3- Alta velocità

Switch

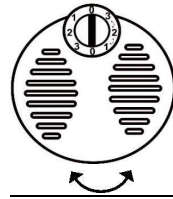

Pulsante di velocità con oscillazione

## PULIZIA E MANUTENZIONE

**Prima di pulire l'apparecchio, scollegare sempre la spina dalla presa.**

- L'apparecchio, il cavo di alimentazione e la spina non devono essere immersi in acqua o altri liquidi durante la pulizia. Pulirli con un panno asciutto.
- Se è molto sporco, è possibile pulire accuratamente l'esterno dell'apparecchio con un panno umido e poi asciugarlo con cura. Assicurarsi che l'umidità non penetri all'interno dell'apparecchio.
- Non utilizzare detergenti aggressivi, spazzole d'acciaio, polvere abrasiva o altri oggetti duri per pulire l'apparecchio, poiché potrebbero causare graffi sulle superfici.
- Pulire regolarmente l'apparecchio.
- Non utilizzare mai solventi, benzene o detergenti a base di olio per non danneggiare la custodia.
- Serrare regolarmente i collegamenti a vite visibili sull'apparecchio per garantirne il

# BLUEPALM

corretto funzionamento.

Informazioni tecniche			
Tensione nominale	220 - 240 V		
Frequenza	50 Hz		
Potenza nominale in ingresso	50 W		
Dimensioni	390 x 390 x 1250 mm		
Peso	5,4 kg		
Requisiti informativi del regolamento UE (VO) 206/2012			
Codice articolo	BP40STTI26V1, BP40STTI26V2		
Tensione nominale	220 – 240 V		
Classe di protezione	II		
Consumo energetico in modalità spento ( $P_{OFF}$ )	0 W		
Consumo energetico stagionale (Q)	14 kWh/a		
Denominazione	Simbolo	Valore	Unità
Portata massima	F	41,4	m <sup>3</sup> /min
Potenza assorbita dal ventilatore	P	40,7	W
Rapporto di servizio	S <sub>V</sub>	1,0	(m <sup>3</sup> /min)/W
Potenza assorbita in standby	P <sub>SB</sub>	0	W
Livello di potenza acustica del ventilatore	L <sub>WA</sub>	64	dB(A)
Velocità massima dell'aria	c	3,1	m/s
Norma di misurazione per la determinazione del rapporto di servizio dell'	IEC 60879:2019		
Contatto indirizzo per inoltre informazioni e linea di servizi:	Schuss Home Electronic GmbH Scheringgasse 3, A-1140 Vienna Tel: +43 (1) 97 0 21 - 0 <a href="http://www.bluepalm.at">www.bluepalm.at</a> Registro delle imprese n.: 236974 t / Tribunale del registro delle imprese: Vienna		

# BLUEPALM

## GARANZIA

Acquistando un prodotto di qualità BLUEPALM avete acquistato un articolo innovativo, duraturo e affidabile.

**Per questo dispositivo BLUEPALM concediamo una garanzia di 2 anni dalla data di acquisto, valida solo in Austria.** Nell'improbabile caso in cui sia necessario un intervento di assistenza sul dispositivo in questo periodo, garantiamo la riparazione gratuita (pezzi di ricambio e manodopera) o (a discrezione di Schuss) la sostituzione del prodotto. Nel caso in cui né la riparazione né la sostituzione abbiano senso dal punto di vista economico, ci riserviamo il diritto di emettere un credito basato sul valore attuale. Quando si tratta di apparecchi di climatizzazione, è sempre necessario contattare in primo luogo la hotline clienti (vedere l'etichetta sull'apparecchio o il frontespizio del manuale di istruzioni); in caso di ventilatori, contattare il rivenditore o direttamente noi. Si prega di notare che le riparazioni non eseguite dall'officina autorizzata in Austria rendono immediatamente nulla la garanzia.

### La presente garanzia non comprende:

- Riparazione o sostituzione di parti dovute alla normale usura
- Danni dovuti all'inosservanza del manuale di istruzioni
- Dispositivi utilizzati a fini commerciali, anche solo in parte
- Dispositivi danneggiati da forze esterne (cadute, urti, incrinature, uso improprio, ecc.) e usura estetica.
- Dispositivi utilizzati in modo improprio
- Dispositivi che non sono stati aperti dalla nostra officina autorizzata.
- Danni causati da scarichi della condensa non correttamente chiusi sui dispositivi di condizionamento dell'aria o da un contenitore dell'acqua non correttamente inserito.
- Aspettative dei clienti non soddisfatte.
- Danni causati da forza maggiore, acqua, fulmini e sovratensione.
- Dispositivi sui quali la denominazione del tipo e/o il numero di serie del dispositivo sono stati cancellati, resi illeggibili o rimossi.
- Gli interventi di assistenza non eseguiti dalle nostre officine autorizzate, i costi di trasporto verso un'officina autorizzata o verso di noi e ritorno, nonché i rischi associati.

Si prega di notare che durante il periodo di garanzia addebitiamo un importo forfettario di 60 € (indicizzato secondo l'indice dei prezzi al consumo 2010, giugno 2015) in caso di errori di funzionamento o se non è possibile individuare alcun guasto. Il periodo di garanzia totale di 2 anni non viene esteso in caso di intervento in garanzia (riparazione o sostituzione del dispositivo).

La garanzia di 2 anni è valida solo se vengono presentati la fattura originale (che deve contenere il nome e l'indirizzo del rivenditore e il nome completo dell'apparecchio) e il relativo certificato di garanzia, sul quale devono essere riportati il tipo di apparecchio e il numero di serie (che si trova sulla scatola e sulla parte posteriore o inferiore dell'apparecchio)! Se non è possibile presentare il certificato di garanzia, vale solo la copertura di garanzia prevista dalla legge!

Si prega di notare che la copertura della garanzia legale non viene modificata dalla presente garanzia e che essa si applica pienamente indipendentemente da essa.

Schuss Home Electronic GmbH e i suoi ausiliari sono responsabili per i danni solo in caso di grave negligenza o dolo. È esclusa in ogni caso la responsabilità per il mancato guadagno, per i risparmi previsti ma non realizzati, per i danni conseguenti e per i danni derivanti da pretese di terzi. I danni a o per i dati registrati sono sempre esclusi dalla responsabilità per danni.

Congratulazioni per la scelta. Ci auguriamo che il vostro apparecchio BLUEPALM sia di vostro gradimento!

INDIRIZZO  
Schuss Home Electronic GmbH  
Scheringgasse 3  
A-1140 Vienna  
Tel: +43 (0)1/ 970 21

Designazione del tipo: .....

Numero di serie: .....

**Insieme all'apparecchio, questo certificato di garanzia deve essere consegnato all'officina autorizzata o al rivenditore presso il quale è stato acquistato l'apparecchio in caso di richiesta di garanzia!**

**BLUEPALM**

**Vloer- en tafelventilator  
BP40STTI26V1 & BPSTTI26V2**

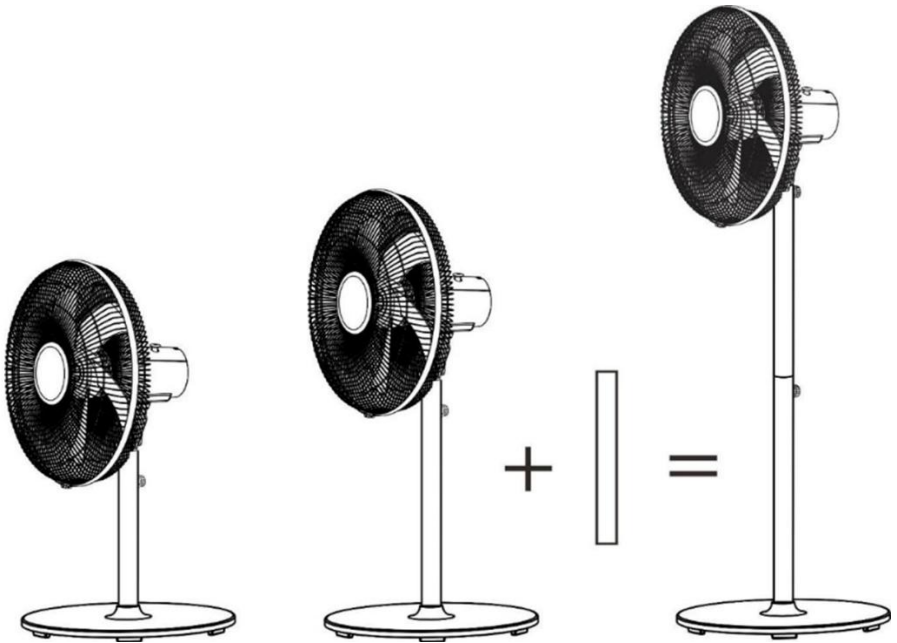

**GEFELICITEERD!**

**BEDANKT VOOR HET KIEZEN VAN EEN PRODUCT VAN  
BLUEPALM.**



## **Huidige gebruiksaanwijzing en andere talen**

Download de nieuwste gebruiksaanwijzing in verschillende talen via de link [www.bluepalm.at/downloads](http://www.bluepalm.at/downloads) of scan de getoonde QR-code. Volg de instructies op de website.



LEES DEZE GEBRUIKSAANWIJZING ZORGVULDIG DOOR VOORDAT U BEGINT MET DE INSTALLATIE, HET GEBRUIK OF HET ONDERHOUD. BESCHERM UZELF EN ANDEREN DOOR DE VEILIGHEIDSINSTRUCTIES OP TE VOLGEN. HET NIET OPVOLGEN VAN DE INSTRUCTIES KAN LEIDEN TOT LETSEL OF SCHADE AAN PERSONEN EN/OF EIGENDOMMEN EN/OF HET VERVALLEN VAN DE GARANTIE!

## **BELANGRIJKE INFORMATIE OVER VEILIGHEID, LOCATIE EN ELEKTRISCHE AANSLUITING.**



1. Gebruik dit apparaat **uitsluitend volgens de richtlijnen in de gebruiksaanwijzing**. Elk ander gebruik dan aanbevolen door de fabrikant kan leiden tot brand, elektrische schokken

# BLUEPALM

of persoonlijk letsel.

2. Verwijder de verpakking en controleer of het apparaat niet beschadigd is. Gebruik het apparaat in geval van twijfel niet en neem contact op met het servicepunt of uw dealer.
3. Houd verpakkingsmateriaal buiten het bereik van kinderen.  
**Bij inslikken bestaat verstikkingsgevaar!**
4. Als de voedingskabel beschadigd is, moet deze worden vervangen door de fabrikant of een erkend servicepunt om alle mogelijke risico's te vermijden.
5. Voordat u het **apparaat** op het lichtnet aansluit, moet u **controleren of de netstroom en de netspanning overeenkomen met de gegevens op het typeplaatje van het apparaat.**
6. Het stopcontact waarin het apparaat wordt aangesloten, mag niet defect of los zijn, moet geschikt zijn voor de vereiste stroombelasting en moet vooral goed geaard zijn.
7. Vermijd het gebruik van een verlengsnoer, omdat dit oververhit kan raken en brand kan veroorzaken.
8. Het is ten strengste verboden om de eigenschappen van dit apparaat in welke vorm of op welke manier dan ook te wijzigen en u mag alleen vervangende onderdelen of accessoires gebruiken die worden aanbevolen door de fabrikant (als u dit niet doet, vervalt de garantie en waarborg).
9. Als het apparaat een defect heeft, schakel het dan uit en neem contact op met uw dealer of de hotline voor klanten.
10. Voor eventuele reparaties aan het apparaat en de netstekker of het netsnoer dient u zich altijd uitsluitend te wenden tot de door de fabrikant aanbevolen klantenservice.

# BLUEPALM

U kunt onze klantenservicepunten online bekijken op [www.bluepalm.at](http://www.bluepalm.at).



11. Kinderen jonger dan 8 jaar en personen met beperkte fysieke, psychologische, zintuiglijke of mentale vaardigheden en een gebrek aan ervaring en kennis mogen dit apparaat alleen gebruiken onder passend toezicht en na uitvoerige voorlichting over het veilige gebruik van het apparaat en de bijbehorende gevaren.
12. **Gebruik het apparaat niet zonder toezicht. Schakel het apparaat altijd uit** als u de kamer verlaat.
13. **Kinderen mogen niet met het apparaat spelen.**
14. Verdraai of knik de voedingskabel niet.
15. **Gebruik** het apparaat **niet met natte handen.**
16. Gebruik het apparaat niet **buitenshuis.**
17. Gebruik het apparaat nooit **in ruimtes waar gas, olie of zwavel aanwezig is.**
18. Gebruik het apparaat niet **in de buurt van water of sterke vochtigheid,** bijvoorbeeld in vochtige kelders, in de buurt van zwembaden, badkuipen of douches. Zorg ervoor dat er geen water in het apparaat kan binnendringen.
19. Plaats **geen voorwerpen op het apparaat.**
20. Plaats het apparaat **op een stabiele en vlakke ondergrond.**
21. **Dek het apparaat nooit af.**
22. **Steek nooit** vingers, pennen of andere voorwerpen in het apparaat en zorg ervoor dat **de luchtinlaat en -uitlaat nooit geblokkeerd worden.**
23. Schakel het apparaat altijd **uit voordat u de stekker uit het stopcontact trekt.**

## BLUEPALM

24. Trek niet aan het netsnoer om het apparaat uit het stopcontact te halen. Trek altijd aan de stekker om het apparaat los te koppelen.
25. **Raak de stekker** niet **aan met natte handen** om elektrische schokken te voorkomen.
26. Trek de stekker uit het stopcontact als u het apparaat niet gebruikt, als u het wilt schoonmaken, als er onderhoud aan moet worden gepleegd of als het wordt verplaatst.
27. Houd het apparaat in goede conditie door het schoon te maken en te onderhouden. Als je vragen hebt over onderhoud, kun je contact opnemen met de geautoriseerde klantenhotline/servicepunt van de fabrikant.
28. Bewaar het apparaat op een veilige en droge plaats buiten het bereik van kinderen wanneer u het niet gebruikt.

# BLUEPALM

## Recycling, verwijdering, verklaring van overeenstemming

	<p><b><u>RECYCLING</u></b></p> <p>De verpakkingsmaterialen kunnen worden gerecycled. Daarom wordt aanbevolen ze bij het gescheiden afval te doen.</p>
	<p><b><u>DISPOSAL</u></b></p> <p>Het symbool "doorgestreepte vuilnisbak" vereist de gescheiden verwijdering van afgedankte elektrische en elektronische apparatuur (AEEA). Elektrische en elektronische apparatuur kan gevaarlijke en milieugevaarlijke stoffen bevatten. Gooi deze daarom niet bij het ongescheiden restafval, maar bij een aangewezen inzamelpunt voor afgedankte elektrische en elektronische apparatuur. Zo helpt u de hulpbronnen en het milieu te beschermen. Neem voor meer informatie contact op met uw dealer of de plaatselijke autoriteiten. Richtlijn 2012/19/EU</p>
	<p><b><u>VERKLARING VAN OVEREENSTEMMING</u></b></p> <p>Hierbij bevestigen wij dat dit artikel voldoet aan de basiseisen, verordeningen en richtlijnen van de EU. U kunt de gedetailleerde verklaring van overeenstemming te allen tijde bekijken onder de volgende link:</p> <p><b><a href="https://www.schuss-home.at/downloads">https://www.schuss-home.at/downloads</a></b></p>

Fouten en technische wijzigingen voorbehouden.

[www.bluepalm.at](http://www.bluepalm.at)

# BLUEPALM

## OVERZICHT VAN DE VENTILATOR

1. Voorrooster
2. Roosterring
3. Bevestigingsring
4. Ventilatorblad
5. Schroefmoer
6. Achterrooster
7. Motoras
8. Voorste motorafdekking
9. Motorafdekking
10. Zwenkknop
11. Motorsteun
12. Aansluitbeugel
13. Stelschroef
14. Verlengbuis
15. Stelschroef
16. Lange staafbuis
17. Voet
18. Afdichtring
19. Bevestigingsschroef
20. Stroomkabel
21. Korte staafbuis

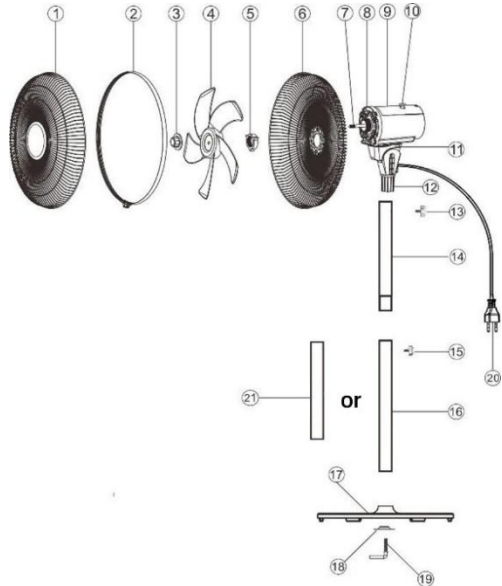

**(Let op: de korte steunbuis (21) kan niet samen met de verlengstuk van de steunbuis (14) worden gebruikt!)**

## DE VENTILATOR MONTEREN

Verwijder alle onderdelen van het apparaat uit de verpakking en verwijder al het verpakkingsmateriaal.

### Voor gebruik als tafelventilator:

- Plaats de standbuis (16) of (21), afhankelijk van de gewenste hoogte, in de voet (17) en bevestig deze met de afdichtring (18) en de bevestigingsschroef (19).
- Bevestig de motorhouder aan de standbuis (16) of (21) en zet deze vast met de borgschroef (13).
- Neem het achterste beschermrooster (6), plaats het op de motoras (7) en bevestig het met de moer (5).
- Neem de ventilatorbladen (4), plaats ze op de motoras (7) en bevestig ze met de bevestigingsring (3).
- Neem het voorste beschermrooster (1), plaats het passend op het achterste beschermrooster (6) en zet het vast met de roestvrijstalen ring (2).

# BLUEPALM

## Voor gebruik als staande ventilator:

- Plaats de standbuis (16) in de voet (17) en bevestig deze met de afdichtring (18) en de bevestigingsschroef (19). Verbind vervolgens de verlengingsbuis (14) met de standbuis (16) en zet deze vast met de borgschroef (15).
- Bevestig de motorhouder aan de verlengingsbuis (14) en zet deze vast met de borgschroef (13).
- Neem het achterste beschermrooster (6), plaats het op de motoras (7) en bevestig het met de moer (5).
- Neem de ventilatorbladen (4), plaats ze op de motoras (7) en bevestig ze met de bevestigingsring (3).
- Neem het voorste beschermrooster (1), plaats het passend op het achterste beschermrooster (6) en zet het vast met de roestvrijstalen ring (2).

## SNELHEIDSFUNCTIE

Je kunt kiezen uit 3 snelheden:

0- Lage snelheid

1- Basse vitesse

2- Gemiddelde snelheid

3- Hoge snelheid

# Switch

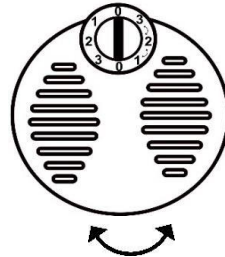

Pulsante di velocità con oscillazione

## SCHOONMAKEN EN ONDERHOUD

**Haal altijd de stekker uit het stopcontact voordat u het apparaat schoonmaakt.**

- Het apparaat, het netsnoer en de stekker mogen tijdens het schoonmaken niet in water of andere vloeistoffen worden ondergedompeld. Maak ze schoon met een droge doek.
- Als het apparaat erg vuil is, kan de buitenkant voorzichtig worden afgeveegd met een vochtige doek en vervolgens voorzichtig worden gedroogd. Zorg ervoor dat er geen vocht in de binnenkant van het apparaat komt.
- Gebruik geen agressieve schoonmaakmiddelen, staalborstels, schuurpoeders of andere harde voorwerpen om het apparaat schoon te maken, aangezien deze krassen op de oppervlakken kunnen veroorzaken.
- Maak het apparaat regelmatig schoon.
- Gebruik nooit oplosmiddelen, benzeen of reinigingsmiddelen op oliebasis omdat deze

# BLUEPALM

de behuizing kunnen beschadigen.

- Draai de zichtbare schroefverbindingen op het apparaat regelmatig aan om te controleren of het apparaat goed werkt.

Technische informatie			
Nominale spanning	220 - 240 V		
Frequentie	50 Hz		
Nominaal ingangsvermogen	50 W		
Afmetingen	390 x 390 x 1250 mm		
Gewicht	5,4 kg		
Informatievereisten van Verordening (EU) nr. 206/2012			
Artikelnummer	BP40STTI26V1, BP40STTI26V2		
Nominale spanning	220 – 240 V		
Beschermingsklasse	II		
Stroomverbruik in uitgeschakelde toestand ( $P_{OFF}$ )	0 W		
Seizoensgebonden stroomverbruik (Q)	14 kWh/a		
Benaming	Symbol	Waarde	Eenheid
Maximale volumestroom	F	41,4	m <sup>3</sup> /min
Ventilatorvermogen	P	40,7	W
Serviceverhouding	S <sub>v</sub>	1,0	(m <sup>3</sup> /min)/W
Vermogensopname in stand-by	P <sub>SB</sub>	0	W
Geluidsvermogensniveau ventilator	L <sub>WA</sub>	64	dB(A)
Maximale lichtsnelheid	c	3,1	m/s
Norm voor het bepalen van de serviceverhouding	IEC 60879:2019		
Neem contact op met adres voor meer informatie- en servicelijn:	Schuss Home Electronic GmbH Scheringgasse 3, A-1140 Wenen Tel: +43 (1) 97 0 21 - 0 <a href="http://www.bluepalm.at">www.bluepalm.at</a> Handelsregister nr.: 236974 t / Rechtbank van koophandel: Wenen		

# BLUEPALM

## GARANTIE

Met de aankoop van een kwaliteitsproduct van BLUEPALM heb je een innovatief, duurzaam en betrouwbaar artikel aangeschaft.

**Voor dit BLUEPALM apparaat geven we een garantie van 2 jaar vanaf de aankoopdatum, alleen geldig in Oostenrijk.**

In het onwaarschijnlijke geval dat er in deze periode servicewerkzaamheden aan je apparaat nodig zijn, garanderen wij gratis reparatie (onderdelen en arbeidsloon) of (afhankelijk van de beslissing van Schuss) vervanging van het product. Als reparatie of vervanging economisch gezien niet zinvol is, behouden wij ons het recht voor om een krediet te verlenen op basis van de huidige waarde. Bij airconditioners moet u altijd eerst contact opnemen met de klantendienst (zie etiket op het apparaat of de titelpagina van de gebruiksaanwijzing), bij ventilatoren met uw handelaar of rechtstreeks met ons. Houd er rekening mee dat bij reparaties die niet door de erkende werkplaats in Oostenrijk zijn uitgevoerd, deze garantie onmiddellijk vervalt.

### Deze garantie omvat niet:

- Reparatie of vervanging van onderdelen door normale slijtage
- Schade als gevolg van het niet naleven van de handleiding
- Apparaten die commercieel worden gebruikt, zelfs gedeeltelijk
- Apparaten beschadigd door externe krachten (vallen, stoten, scheuren, onjuist gebruik enz.) en esthetische slijtage
- Apparaten die onjuist zijn gebruikt
- Apparaten die niet zijn geopend door onze geautoriseerde werkplaats.
- Schade veroorzaakt door onjuist gesloten condensafvoerers op airconditioners of onjuist geplaatste watercontainer.
- Onvervulde verwachtingen van klanten.
- Schade veroorzaakt door overmacht, water, blikseminslag en overspanning.
- Apparaten waarvan de typeaanduiding en/of het serienummer op het apparaat zijn gewist, onleesbaar gemaakt of verwijderd.
- Servicewerkzaamheden die niet door onze erkende werkplaatsen worden uitgevoerd, transportkosten naar een erkende werkplaats of naar ons en terug, evenals de bijbehorende risico's.

Houd er rekening mee dat we binnen de garantieperiode een vast bedrag van 60 € (geïndexeerd volgens de consumentenprijsindex 2010, juni 2015) in rekening brengen in geval van bedieningsfouten of als er geen fout kan worden gevonden.

De totale garantieperiode van 2 jaar wordt niet verlengd als er garantieservice wordt uitgevoerd (reparatie of vervanging van het apparaat).

De garantie van 2 jaar is alleen geldig als de originele factuur (met naam en adres van de dealer en de volledige naam van het apparaat) en het bijbehorende garantiebewijs worden overlegd, waarop het apparaattype en het serienummer (te vinden op de doos en de achterkant of onderkant van het apparaat) moeten worden vermeld! Als het garantiebewijs niet kan worden overlegd, geldt alleen de wettelijke garantiedekking!

Houd er rekening mee dat de wettelijke garantiedekking niet wordt gewijzigd door deze garantie en dat deze hoe dan ook volledig van toepassing is.

Schuss Home Electronic GmbH en haar plaatsvervangers zijn alleen aansprakelijk voor schade in geval van grove nalatigheid of opzet. Aansprakelijkheid voor winstderving, verwachte maar niet gerealiseerde besparingen, gevolgschade en schade door aanspraken van derden is in elk geval uitgesloten. Schade aan of voor opgenomen gegevens is altijd uitgesloten van de aansprakelijkheid voor schadevergoeding.

Gefeliciteerd met je keuze. We hopen dat je veel plezier zult beleven aan het gebruik van je BLUEPALM apparaat

### ADRES

Schuss Home Electronic GmbH  
Scheringgasse 3  
A-1140 Wenen  
Tel: +43 (0)1/ 970 21

Typeaanduiding: .....

Serienummer: .....

**Dit garantiebewijs moet samen met het apparaat worden overhandigd aan de erkende werkplaats of dealer waar u het apparaat hebt gekocht in geval van een garantieclaim!**

**BLUEPALM**

**Piedestal- och bordsfläkt  
BP40STTI26V1 & BP40STTI26V2**

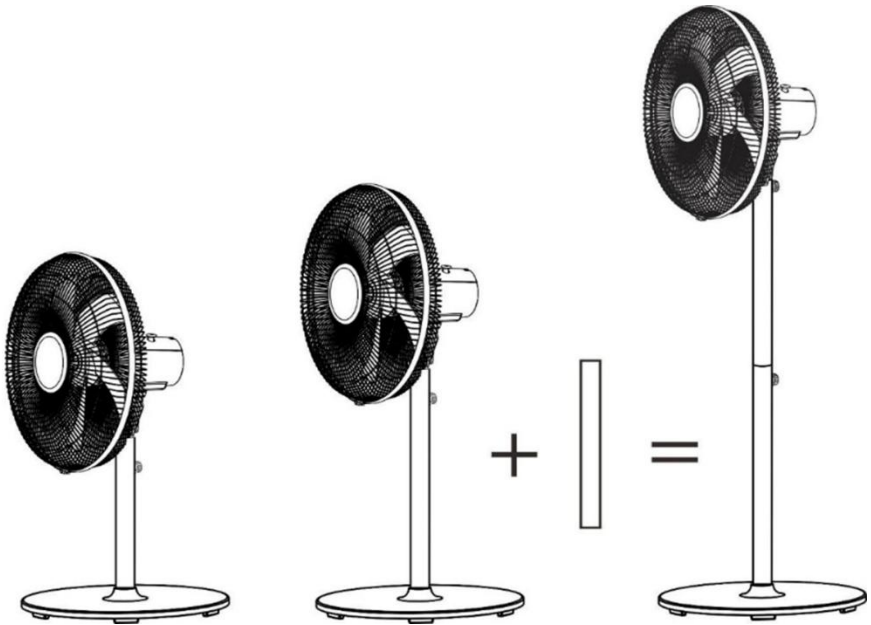

**GRATULERAR!**

**TACK FÖR ATT DU VALT EN PRODUKT FRÅN BLUEPALM.**



## **Aktuell bruksanvisning och andra språk**

Ladda ner den senaste bruksanvisningen på olika språk via länken [www.bluepalm.at/downloads](http://www.bluepalm.at/downloads) eller skanna den QR-kod som visas. Följ instruktionerna på webbplatsen.



**INNAN DU PÅBÖRJAR INSTALLATION, DRIFT ELLER UNDERHÅLL. SKYDDA DIG SJÄLV OCH ANDRA GENOM ATT FÖLJA SÄKERHETSANVISNINGARNA. OM ANVISNINGARNA INTE FÖLJS KAN DET LEDA TILL PERSON- OCH/ELLER EGENDOMSSKADOR OCH/ELLER ATT GARANTIN UPPHÖR ATT GÄLLA!**

**VIKTIG INFORMATION OM SÄKERHET, PLACERING OCH ELEKTRISK ANSLUTNING.**



1. Använd **endast** denna apparat **i enlighet med anvisningarna i bruksanvisningen**. All annan användning som inte rekommenderas av tillverkaren kan leda till brand, elektriska stötar eller personskador.
2. Ta bort förpackningen och kontrollera att apparaten inte

# BLUEPALM

är skadad. Om du är osäker, använd inte apparaten och kontakta servicecentret eller din återförsäljare.

3. Håll barn borta från förpackningsmaterial. **Det finns risk för kvävning om det sväljs!**
4. Om strömförsörjningskabeln är skadad måste den bytas ut av tillverkaren eller av en auktoriserad serviceverkstad för att undvika alla möjliga risker.
5. Innan du ansluter apparaten till elnätet måste **du kontrollera att strömtyp och nätspänning överensstämmer med specifikationerna på apparatens märkskylt.**
6. Det eluttag som du ansluter apparaten till får inte vara defekt eller löst och måste vara lämpligt för den erforderliga strömbelastningen och framför allt vara tillförlitligt jordat.
7. Undvik att använda en förlängningskabel eftersom den kan överhettas och orsaka brand.
8. Det är förbjudet att på något sätt anpassa eller ändra apparatens egenskaper och använd endast reservdelar och tillbehör som rekommenderas av tillverkaren (i annat fall upphör garantin att gälla).
9. Om det är fel på apparaten ska du stänga av den och kontakta din återförsäljare eller kundtjänst.
10. Vid eventuella reparationer av apparaten, nätkontakten eller kabeln ska du alltid vända dig till en kundtjänst som är auktoriserad av tillverkaren. Du hittar kundservicecentren online på [www.bluepalm.at](http://www.bluepalm.at).
11. Barn under 8 år och personer med nedsatt fysisk,

## BLUEPALM

psykisk, sensorisk eller intellektuell förmåga eller brist på erfarenhet och kunskap får endast använda denna apparat om de har fått tillsyn och instruktioner om hur apparaten ska användas på ett säkert sätt och om de faror som finns har förklarats tydligt.



12. **Använd inte apparaten utan uppsikt. Stäng alltid av apparaten om du lämnar rummet.**
13. **Barn får inte leka med apparaten.**
14. Nätkabeln får inte vridas eller knäckas.
15. Använd **inte** apparaten **med våta händer**
16. Apparaten **får inte användas utomhus.**
17. Använd **aldrig** apparaten **i utrymmen där det finns gas, olja eller svavel.**
18. Använd **inte** apparaten **i närheten av vatten eller hög luftfuktighet**, t.ex. i fuktiga källare, i närheten av simbassänger, badkar eller duschar. Se till att inget vatten tränger in i apparaten.
19. **Placera inte några föremål på apparaten.**
20. Placera apparaten **på en stabil och jämn yta.**
21. **Täck aldrig över apparaten.**
22. **För aldrig** in fingrar, pennor eller andra föremål i apparaten och se till att **luftintaget och luftutsläppet aldrig blockeras.**
23. **Stäng alltid av** apparaten **innan du** drar ut **nätkontakten.**
24. Dra inte i nätkabeln för att koppla bort apparaten från elnätet. Dra alltid ut kontakten för att koppla bort nätkabeln.

## BLUEPALM

25. **Rör inte kontakten** med **våta händer** för att undvika elektriska stötar.
26. Koppla ur apparaten när den inte används, före rengöring, underhåll eller flyttning från en plats till en annan.
27. Håll apparaten i gott skick genom att underhålla och rengöra den. Om du har frågor om underhåll kan du vända dig till en av tillverkaren auktoriserad kundtjänst/servicecenter.
28. Förvara apparaten på en säker och torr plats som är oåtkomlig för barn när den inte används.

# BLUEPALM

## Återvinning, bortskaffande, försäkran om överensstämmelse

	<p><b><u>ÅTERVINNING</u></b></p> <p>Förpackningsmaterialet kan återvinnas. Vi rekommenderar därför att du kastar dem i sorterat avfall.</p>
	<p><b><u>AVYTTRING</u></b></p> <p>Symbolen "överkorsad soptunna" kräver separat avfallshantering av avfall som utgörs av eller innehåller elektriska eller elektroniska produkter (WEEE). Elektriska och elektroniska produkter kan innehålla farliga och miljöskadliga ämnen. Släng dem därför inte i det osorterade restavfallet, utan lämna dem till en anvisad insamlingsplats för avfall som utgörs av eller innehåller elektriska eller elektroniska produkter. På så sätt bidrar du till att skydda resurser och miljö. För ytterligare information, kontakta din återförsäljare eller lokala myndigheter. Direktiv 2012/19/EU</p>
	<p><b><u>FÖRSÄKRAN OM ÖVERENSSTÄMMELSE</u></b></p> <p>Vi bekräftar härmed att denna produkt uppfyller de grundläggande kraven, förordningarna och direktiven från EU. Du kan när som helst se den detaljerade försäkran om överensstämmelse under följande länk:</p> <p><a href="https://www.schuss-home.at/downloads">https://www.schuss-home.at/downloads</a></p>

**Med reservation för fel och tekniska förändringar**

# BLUEPALM

## ÖVERSIKT ÖVER FLÄKTARNA

1. Främre skyddsgaller
2. Gallerring
3. Fästring
4. Fläktblad
5. Gängmutter
6. Bakre skyddsgaller
7. Motoraxel
8. Främre motorkåpa
9. Motorkåpa
10. Svängknapp
11. Motorfäste
12. Anslutningsfäste
13. Fästskruv
14. Förlängningsrör
15. Fästskruv
16. Långt stativrör
17. Fot
18. Tätningring
19. Monteringsskruv
20. Ström kabel
21. Kort stativrör

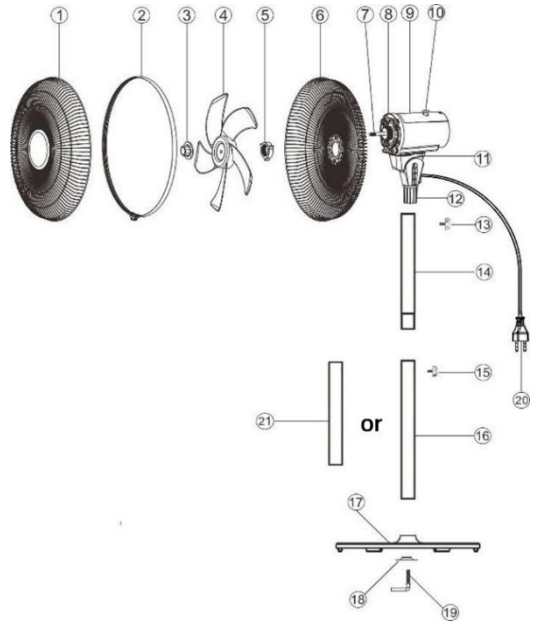

**(Observera: Kort stödrör (21) kan inte användas tillsammans med förlängningsröret (14)!**

## MONTERING AV FLÄKT

Ta ut alla delar ur förpackningen och ta bort allt förpackningsmaterial.

### För användning som bordfläkt:

- Sätt i stängen (16) eller (21), beroende på önskad höjd, i foten (17) och fäst den med tätningringen (18) och skruven (19).
- Fäst motorhållaren på stängen (16) eller (21) och dra åt låsskruven (13).
- Ta bakre skyddsgallret (6), placera det på motoraxeln (7) och fäst det med muttern (5).
- Ta fläktbladen (4), placera dem på motoraxeln (7) och fäst dem med fästringen (3).
- Ta främre skyddsgallret (1), passa in det mot det bakre skyddsgallret (6) och fäst det med gallerfästet (2).

# BLUEPALM

## För användning som golvfläkt:

- Sätt i stängningen (16) i foten (17) och fäst den med tätningringen (18) och skruven (19). Anslut sedan förlängningsstången (14) till stängningen (16) och dra åt låsskruven (15).
- Fäst motorhållaren på förlängningsstången (14) och dra åt låsskruven (13).
- Ta bakre skyddsgallret (6), placera det på motoraxeln (7) och fäst det med muttern (5).
- Ta fläktbladen (4), placera dem på motoraxeln (7) och fäst dem med fästringen (3).
- Ta främre skyddsgallret (1), passa in det mot det bakre skyddsgallret (6) och fäst det med gallerfästet (2).

## HASTIGHETSFUNKTION

Det finns 3 hastigheter att välja mellan:

0- Enheten är frånkopplad

1- Låg hastighet

2- Medelhastighet

3- Hög hastighet

# Switch

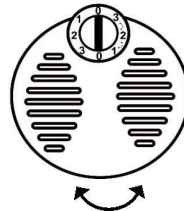

Hastighetsnivå med oscillation

## RENGÖRING OCH UNDERHÅLL

**Dra alltid ut nätkontakten från strömkällan innan du rengör apparaten.**

- Apparaten, nätkabeln och stickkontakten får inte sänkas ned i vatten eller andra vätskor vid rengöring. Rengör dem med en torr trasa.
- Om apparaten är mycket smutsig kan utsidan torkas av försiktigt med en fuktig trasa och sedan torkas försiktigt. Se till att ingen fukt tränger in i apparatens inre.
- Använd inte aggressiva rengöringsmedel, stålborstar, skurpulver eller andra hårda föremål för att rengöra apparaten, eftersom detta kan orsaka repor på ytorna.
- Rengör apparaten regelbundet.
- Använd aldrig lösningsmedel, bensen eller oljebaserade rengöringsmedel, eftersom dessa kan skada höljet.
- Dra regelbundet åt de synliga skruvanslutningarna på apparaten för att säkerställa att apparaten fungerar korrekt.

# BLUEPALM

Teknisk information			
Nominell spänning	220 - 240 V		
Frekvens	50 Hz		
Nominell ingångseffekt	50 W		
Mått och dimensioner	390 x 390 x 1250 mm		
Vikt	5,4 kg		
Informationskrav enligt förordning (EU) nr 206/2012			
Artikelnummer	BP40STTI26V1, BP40STTI26V2		
Nominell spänning	220 – 240 V		
Skyddsklass	II		
Strömförbrukning i avstängt läge ( $P_{OFF}$ )	0 W		
Säsongsströmförbrukning (Q)	14 kWh/a		
Beteckning	Symbol	Värde	Enhet
Maximal volymström	F	41,4	m <sup>3</sup> /min
Ventilatorns effektupptagning	P	40,7	W
Serviceförhållande	S <sub>V</sub>	1,0	(m <sup>3</sup> /min)/W
Effektförbrukning i standby-läge	P <sub>SB</sub>	0	W
Ventilatorens ljudeffektnivå	L <sub>WA</sub>	64	dB(A)
Maximal lufthastighet	c	3,1	m/s
Mätstandard för bestämning av servoförhållandet	IEC 60879:2019		
Kontaktadresser för ytterligare information och servicelinje:	Schuss Home Electronic GmbH Scheringgasse 3, A-1140 Wien Tel: +43 (1) 97 0 21 - 0 <a href="http://www.bluepalm.at">www.bluepalm.at</a> FB-No.: 236974 t / FB-domstol: Wien		

# BLUEPALM

## GARANTI

Med den här kvalitetsprodukten från BLUEPALM har du valt innovation, hållbarhet och tillförlitlighet.

### **Denna BLUEPALM-apparat har en garanti på 2 år från inköpsdatumet i Österrike!**

Om det mot förmodan ändå skulle bli nödvändigt att utföra servicearbeten på din apparat under denna tid, garanterar vi dig härmed en kostnadsfri reparation (reservdelar och arbete) eller (enligt Schuss val) utbyte av produkten. Om varken reparation eller byte är möjligt av ekonomiska skäl förbehåller vi oss rätten att utfärda en kreditnota med tidsvärde.

När det gäller luftkonditioneringsapparater ska du alltid i första hand kontakta kundtjänst (se klistermärke på apparaten eller bruksanvisningens framsida); när det gäller fläktar ska du kontakta din återförsäljare eller oss direkt. Vi vill påpeka att alla reparationsarbeten som inte utförs av en auktoriserad verkstad i Österrike omedelbart gör garantin ogiltig.

### Denna garanti omfattar inte

- Reparation eller utbyte av delar på grund av normalt slitage
- Skador på grund av att bruksanvisningen inte har följts
- Apparater som används - även delvis - för kommersiella ändamål
- Apparater som är mekaniskt skadade av yttre påverkan (fall, stötar, brott, felaktig användning etc.) samt tecken på estetiskt slitage.
- Enheter som har hanterats på felaktigt sätt
- Enheter som inte har öppnats av vår auktoriserade serviceverkstad.
- Konsumenternas förväntningar inte uppfyllda.
- Skada orsakad av force majeure, vatten, blixtnedslag, överspänning.
- Anordningar där typbeteckningen och/eller serienumret på anordningen har ändrats, raderats, gjorts oläsligt eller avlägsnats.
- Vi ansvarar inte för kostnader för service utanför våra auktoriserade verkstäder, transportkostnader till en auktoriserad verkstad eller till oss och tillbaka samt därmed sammanhängande risker.

Vi vill understryka att inom garantitiden debiteras en engångskostnad på 60 euro (indexerat enligt KPI 2010, juni 2015) vid driftsfel eller om inget fel upptäcks.

Tillhandahållandet av en garantiservice (reparation eller utbyte av apparaten) förlänger inte den absoluta garantiperioden på 2 år från inköpsdatumet.

Den 2-åriga garantin gäller endast mot uppvisande av inköpsbeviset (måste innehålla återförsäljarens namn och adress samt apparatens fullständiga beteckning) och motsvarande garantibevis, på vilket apparattypen och serienumret (synligt på lådan och på apparatens baksida eller undersida) måste noteras!

Utan uppvisande av garantibeviset gäller endast den lagstadgade garantin!

Vi påpekar uttryckligen att de lagstadgade garantirättigheterna inte påverkas av denna garanti och förblir oförändrade.

Schuss Home Electronic GmbH och dess ställföreträdare är endast skadeståndsskyldiga i händelse av grov vårdslöshet eller uppsåt. Ansvar för utebliven vinst, förväntade men orealiserade besparingar, följdskador och skador som uppstår på grund av anspråk från tredje part är uteslutna. Skador på eller för inspelade data är alltid undantagna från skadeståndsskyldigheten.

Gratulerar till ditt val. Vi hoppas att du får glädje av din BLUEPALM-apparat!

ADRESSA  
Schuss Home Electronic GmbH  
A-1140 Wien, Scheringgasse 3  
Tfn: +43 (0)1/ 970 21

Typbeteckning : .....

Serienummer: .....

**I händelse av garantianspråk måste detta garantibevis lämnas in tillsammans med apparaten till den auktoriserade serviceverkstaden eller till den återförsäljare som du köpte apparaten av!**

**BLUEPALM**

## **Podlahový a stolní ventilátor BP40STTI26V1 & BPSTTI26V2**

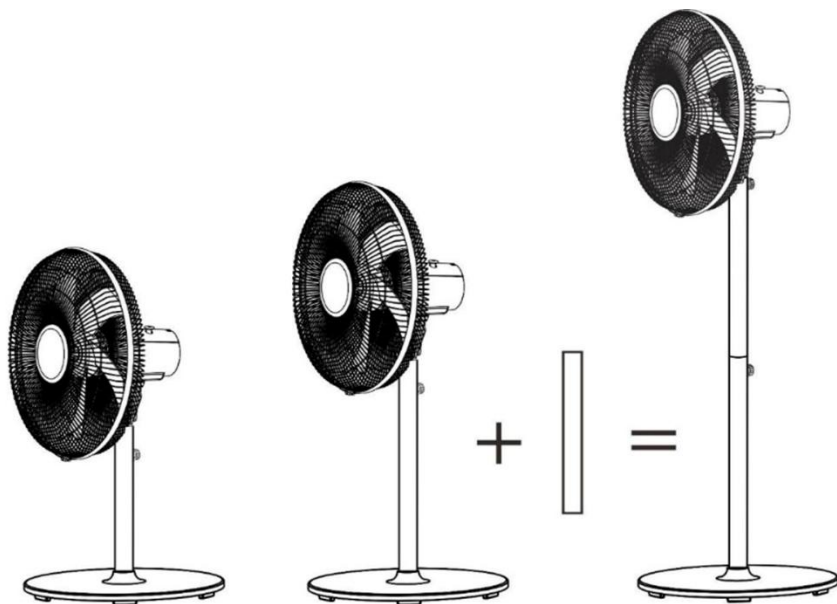

**GRATULUJEME!**

**DĚKUJEME, ŽE JSTE SI VYBRALI PRODUKT OD SPOLEČNOSTI  
BLUEPALM.**



## Aktuální návod k obsluze a další jazyky

Stáhněte **sinejnovější návod k obsluze v různých jazycích prostřednictvím odkazu [www.bluepalm.at/downloads](http://www.bluepalm.at/downloads) nebo naskenujte zobrazený QR kód. Postupujte podle pokynů na webových stránkách.**



**PŘED ZAHÁJENÍM INSTALACE, PROVOZU NEBO ÚDRŽBY SI POZORNĚ PŘEČTĚTE TENTO NÁVOD K POUŽITÍ. DODRŽOVÁNÍM BEZPEČNOSTNÍCH POKYŇŮ CHRAŇTE SEBE I OSTATNÍ. NEDODRŽENÍ POKYŇŮ MŮŽE VĚST KE ZRANĚNÍ NEBO POŠKOZENÍ OSOB A/NEBO MAJETKU A/NEBO KE ZTRÁTĚ ZÁRUKY!**

## **DŮLEŽITÉ INFORMACE O BEZPEČNOSTI, UMÍSTĚNÍ A ELEKTRICKÉM PŘIPOJENÍ.**



1. Tento přístroj použijte **výhradně v souladu s pokyny uvedenými v návodu k použití**. Jakékoli jiné použití než doporučené výrobcem může vést k požáru, úrazu elektrickým proudem nebo zranění osob.
2. Vyjměte obal a zkontrolujte, zda není zařízení poškozeno.

# BLUEPALM

V případě jakýchkoli pochybností zařízení nepoužívejte a obraťte se na servisní středisko nebo na svého prodejce.



3. Obalový materiál uchovávejte mimo dosah dětí. Při **požití hrozí nebezpečí udušení!**
4. Pokud je napájecí kabel poškozen, musí být vyměněn výrobcem nebo autorizovaným servisním místem, aby se předešlo všem možným rizikům.
5. Před připojením k elektrické síti musíte **zkontrolovat, zda typ síťového proudu a napětí odpovídají údajům uvedeným na typovém štítku přístroje.**
6. Elektrická zásuvka, do které je zařízení připojeno, nesmí být vadná nebo uvolněná, musí být vhodná pro požadované proudové zatížení a především musí být řádně uzemněná.
7. Nepoužívejte prodlužovací kabel, protože by se mohl přehřát a způsobit požár.
8. Je přísně zakázáno jakýmkoli způsobem upravovat vlastnosti tohoto zařízení a je nutné používat pouze náhradní díly nebo příslušenství doporučené výrobcem (v opačném případě zaniká záruka).
9. Pokud má přístroj závadu, vypněte jej a kontaktujte prodejce nebo zákaznickou linku.
10. Případné opravy zařízení a síťové zástrčky nebo napájecího kabelu je nutné vždy řešit výhradně se zákaznickým servisem doporučeným výrobcem. Naše zákaznická servisní místa si můžete prohlédnout online na adrese [www.bluepalm.at](http://www.bluepalm.at).
11. Děti mladší 8 let a osoby s omezenými fyzickými, psychickými, smyslovými nebo mentálními schopnostmi a s nedostatkem zkušeností a znalostí smějí tento přístroj používat pouze pod odpovídajícím dohledem a po důkladném poučení o bezpečném používání přístroje a souvisejících rizicích.

# BLUEPALM

12. **Přístroj nepoužívejte bez dozoru.** Při odchodu z místnosti **přístroj vždy vypněte.**
13. **Děti si s přístrojem nesmí hrát.**
14. Napájecí kabel nepřekrucujte ani neohýbejte.
15. Přístroj **nepoužívejte s mokřýma rukama.**
16. Zařízení nepoužívejte **ve venkovním prostředí.**
17. Přístroj nikdy nepoužívejte **v místnostech, kde se vyskytuje plyn, olej nebo síra.**
18. Přístroj nepoužívejte **v blízkosti vody nebo silné vlhkosti,** např. ve vlhkých sklepích, v blízkosti bazénů, van nebo sprch. Dbejte na to, aby se do přístroje nedostala voda.
19. **Na zařízení** nepokládejte **žádné předměty.**
20. Zařízení **umístěte na stabilní a rovný podklad.**
21. **Zařízení nikdy nezakrývejte.**
22. Do přístroje **nikdy nevkládejte** prsty, pera ani jiné předměty a dbejte na to, aby **nebyly zablokovány vstupy a výstupy vzduchu.**
23. **Před vytažením zástrčky** vždy zařízení **vypněte.**
24. Při odpojování zařízení netahejte za napájecí kabel. Pro odpojení zařízení vždy táhněte za zástrčku.
25. Nedotýkejte **se zástrčky mokřýma rukama,** aby nedošlo k úrazu elektrickým proudem.
26. Zástrčku vytáhněte, pokud přístroj nepoužíváte, chcete-li jej vyčistit, pokud je třeba provést servis nebo pokud jej přenášíte z jednoho místa na druhé.
27. Udržujte přístroj v dobrém stavu čištěním a údržbou. V případě jakýchkoli dotazů týkajících se údržby se můžete obrátit na autorizovanou zákaznickou linku / servisní středisko výrobce.
28. Pokud přístroj nepoužíváte, uchovávejte jej na bezpečném a suchém místě mimo dosah dětí.

# BLUEPALM

## Recyklace, likvidace, prohlášení o shodě

	<p><b><u>RECYKLACE</u></b></p> <p>Obalové materiály lze recyklovat. Proto se doporučuje vyhazovat je do tříděného odpadu.</p>
	<p><b><u>DISPOZICE</u></b></p> <p>Symbol "přeškrtnuté popelnice" vyžaduje oddělenou likvidaci odpadních elektrických a elektronických zařízení (OEEZ). Elektrická a elektronická zařízení mohou obsahovat nebezpečné a pro životní prostředí nebezpečné látky. Nevyhazujte je proto do netříděného zbytkového odpadu, ale na určeném sběrném místě pro odpadní elektrická a elektronická zařízení. Tím přispějete k ochraně zdrojů a životního prostředí. Další informace získáte u svého prodejce nebo na místních úřadech. Směrnice 2012/19/EU</p>
	<p><b><u>PROHLÁŠENÍ O SHODĚ</u></b></p> <p>Tímto potvrzujeme, že tento článek je v souladu se základními požadavky, nařízeními a směrnicemi EU. Podrobné prohlášení o shodě si můžete kdykoli prohlédnout pod následujícím odkazem:</p> <p><b><a href="https://www.schuss-home.at/downloads">https://www.schuss-home.at/downloads</a></b></p>

**S výjimkou chyb a technických úprav.**

# BLUEPALM

## PŘEHLED VENTILÁTORU

1. Přední ochranná mřížka
2. Kroužek mřížky
3. Upevňovací kroužek
4. Lopatka ventilátoru
5. Závitová matice
6. Zadní ochranná mřížka
7. Hřídel motoru
8. Přední kryt motoru
9. Kryt motoru
10. Tlačítko oscilace
11. Držák motoru
12. Montážní konzola
13. Upevňovací šroub
14. Prodlužovací trubka
15. Upevňovací šroub
16. Dlouhá stojanová trubka
17. Základna
18. Těsnicí kroužek
19. Montážní šroub
20. Napájecí kabel
21. Krátká stojanová trubka

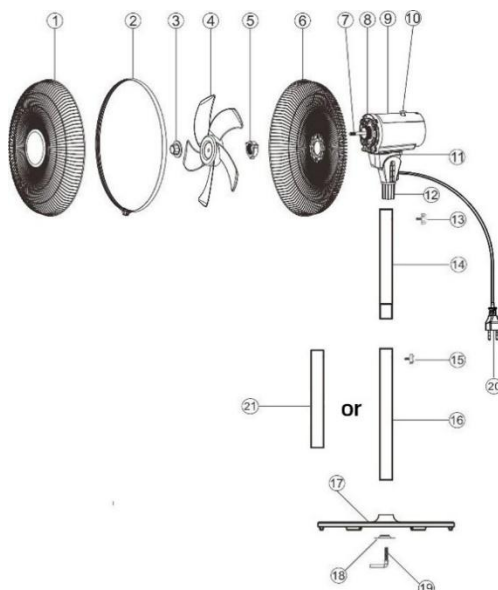

**(Pozor: Krátká stojanová trubka (21) nelze používat spolu s prodloužením podpěrné trubky (14)!**

## MONTÁŽ VENTILÁTORU

Vyjměte všechny části zařízení z obalu a odstraňte veškerý obalový materiál.

### Pro použití jako stolní ventilátor:

- Vložte stojanovou trubku (16) nebo (21) podle požadované výšky do podstavce (17) a zajistěte ji těsnicím kroužkem (18) a upevňovacím šroubem (19).
- Připojte držák motoru ke stojanové trubce (16) nebo (21) a zajistěte jej fixačním šroubem (13).
- Vezměte zadní ochrannou mřížku (6), nasadte ji na hřídel motoru (7) a zajistěte maticí (5).
- Vezměte ventilátorová lopatky (4), nasadte je na hřídel motoru (7) a zajistěte upevňovacím kroužkem (3).
- Vezměte přední ochrannou mřížku (1), spojte ji se zadní mřížkou (6) a zajistěte kroužkem mřížky (2).

# BLUEPALM

## Pro použití jako stojanový ventilátor:

- Vložte stojanovou trubku (16) do podstavce (17) a zajistěte ji těsnícím kroužkem (18) a upevňovacím šroubem (19). Poté připojte prodlužovací trubku (14) ke stojanové trubce (16) a zajistěte fixačním šroubem (15).
- Připojte držák motoru k prodlužovací trubce (14) a zajistěte jej fixačním šroubem (13).
- Vezměte zadní ochrannou mřížku (6), nasadte ji na hřídel motoru (7) a zajistěte maticí (5).
- Vezměte ventilátorová lopatky (4), nasadte je na hřídel motoru (7) a zajistěte upevňovacím kroužkem (3).
- Vezměte přední ochrannou mřížku (1), spojte ji se zadní mřížkou (6) a zajistěte kroužkem mřížky (2).

## FUNKCE RYCHLOSTI

Na výběr jsou 3 rychlosti:

0- Tlačítko pro vypnutí a zastavení napájení

1- Nízká rychlost

2- Střední rychlost

3- Vysoká rychlost

# Switch



Tlačítko rychlosti s oscilací

## ČIŠTĚNÍ A ÚDRŽBA

**Před čištěním spotřebiče vždy odpojte síťovou zástrčku od zásuvky.**

- Spotřebič, napájecí kabel a zástrčka by neměly být při čištění ponořeny do vody nebo jiných tekutin. Čištěte je suchým hadříkem.
- Pokud je spotřebič velmi znečištěný, lze jeho vnější stranu opatrně otřít vlhkým hadříkem a poté pečlivě osušit. Dbejte na to, aby do vnitřního prostoru spotřebiče nepronikala vlhkost.
- K čištění spotřebiče nepoužívejte žádné drsné čisticí prostředky, ocelové kartáče, drátěnky ani jiné tvrdé předměty, protože mohou způsobit poškrábání povrchu.
- Spotřebič pravidelně čistěte.
- Nikdy nepoužívejte rozpouštědla, benzen nebo čisticí prostředky na bázi oleje, protože mohou poškodit kryt.

# BLUEPALM

- Pravidelně dotahujte viditelné šroubové spoje na spotřebiči, abyste se ujistili, že zařízení funguje správně.

Technické informace			
Jmenovité napětí	220 - 240 V		
Frekvence	50 Hz		
Jmenovitý příkon	50 W		
Rozměry	390 x 390 x 1250 mm		
Hmotnost	5,4 kg		
Požadavky na informace podle nařízení EU (VO) 206/2012			
Číslo položky	BP40STTI26V1, BP40STTI26V2		
Jmenovité napětí	220 – 240 V		
Třída	II		
Spotřeba proudu ve vypnutém stavu (P <sub>OFF</sub> )	0 W		
Sezónní spotřeba elektrické energie (Q)	14 kWh/a		
Označení	Symbol	Hodnota	Jednotka
Maximální objemový průtok	F	41,4	m <sup>3</sup> /min
Příkon ventilátoru	P	40,7	W
Servisní poměr	S <sub>V</sub>	1,0	(m <sup>3</sup> /min)/W
Příkon v pohotovostním režimu	P <sub>SB</sub>	0	W
Hladina akustického výkonu ventilátoru	L <sub>WA</sub>	64	dB(A)
Maximální rychlost vzduchu	c	3,1	m/s
Měřicí norma pro stanovení poměru výkonu a akustické energie	IEC 60879:2019		
Kontakt adresa pro další informační a servisní linka:	Schuss Home Electronic GmbH Scheringgasse 3, A-1140 Vídeň Tel: +43 (1) 97 0 21 – 0 <a href="http://www.bluepalm.at">www.bluepalm.at</a> Číslo v obchodním rejstříku: 236974 t / Obchodní rejstříkový soud: Vídeň:		

# BLUEPALM

## ZÁRUKA

Zakoupením kvalitního výrobku BLUEPALM získáte inovativní, dlouhodobý a spolehlivý výrobek.

**Na toto zařízení BLUEPALM poskytujeme záruku 2 roky od data zakoupení, platnou pouze v Rakousku.**

V případě, že v tomto období bude na vašem zařízení nutný servis, zaručujeme bezplatnou opravu (náhradní díly a práce) nebo (na základě rozhodnutí společnosti Schuss) výměnu výrobku. V případě, že oprava ani výměna nemají z ekonomického hlediska smysl, vyhrazujeme si právo vystavit dobropis na základě aktuální hodnoty. V případě klimatizačních zařízení se vždy nejprve obraťte na zákaznickou linku (viz štítek na zařízení nebo titulní strana návodu k použití), v případě ventilátorů kontaktujte svého prodejce nebo přímo nás. Upozorňujeme, že oprava, která nebyla provedena v autorizovaném servisu v Rakousku, má za následek okamžitou ztrátu záruky.

### Tato záruka se nevztahuje na:

- Oprava nebo výměna dílů z důvodu běžného opotřebení
- Poškození v důsledku nedodržení návodu k použití
- Zařízení, která se používají komerčně - i částečně
- Zařízení poškozená vnějšími vlivy (pád, náraz, prasknutí, nesprávné používání atd.) a estetické opotřebení.
- Zařízení, která byla nesprávně používána
- Zařízení, která nebyla otevřena v našem autorizovaném servisu.
- Poškození způsobená nesprávně uzavřenými odtoky kondenzátu na klimatizačních zařízeních nebo nesprávně vloženou nádobou na vodu.
- Nesplněná očekávání zákazníků.
- Škody způsobené vyšší mocí, vodou, bleskem a přepětím.
- Zařízení, u nichž byla vymazána, nečitelná nebo odstraněna označení typu a/nebo sériové číslo zařízení.
- servisní práce, které neprovádějí naše autorizované servisy, náklady na dopravu do autorizovaného servisu nebo k nám a zpět a související rizika.

Vezměte prosím na vědomí, že v záruční době účtujeme paušální poplatek 60 € (indexováno podle indexu spotřebitelských cen 2010, červen 2015) v případě provozních chyb nebo v případě, že nelze najít žádnou závadu.

Celková záruční doba 2 let se neprodlužuje, pokud je proveden záruční servis (oprava nebo výměna zařízení).

Dvouletá záruka je platná pouze v případě, že je předložena originální faktura (musí obsahovat jméno a adresu prodejce a úplný název zařízení) a příslušný záruční list, na kterém musí být uveden typ zařízení a sériové číslo (lze nalézt na krabici a na zadní nebo spodní straně zařízení)! Pokud nelze předložit záruční list, platí pouze zákonná záruka!

Upozorňujeme, že zákonná záruka se touto zárukou nemění a platí v plném rozsahu bez ohledu na ni.

Společnost Schuss Home Electronic GmbH a její zástupci odpovídají za škody pouze v případě hrubé nedbalosti nebo úmyslu. Odpovědnost za ušlý zisk, očekávané, ale nevzniklé úspory, následné škody a škody z nároků třetích osob je v každém případě vyloučena. Z odpovědnosti za škodu jsou vždy vyloučeny škody na zaznamenaných datech nebo na nich.

Blahopřejeme vám k výběru. Doufáme, že se vám bude zařízení BLUEPALM líbit!

### ADRESA

Schuss Home Electronic GmbH  
Scheringgasse 3  
A-1140 Vídeň  
Tel: +43 (0)1/ 970 21

Typové označení: .....

Sériové číslo: .....

**Tento záruční list musí být spolu s přístrojem předán autorizovanému servisu nebo prodejci, u kterého jste přístroj zakoupili, v případě reklamace!**

**BLUEPALM**

## **Podlahový a stolový ventilátor BP40STTI26V1 & BPSTTI26V2**

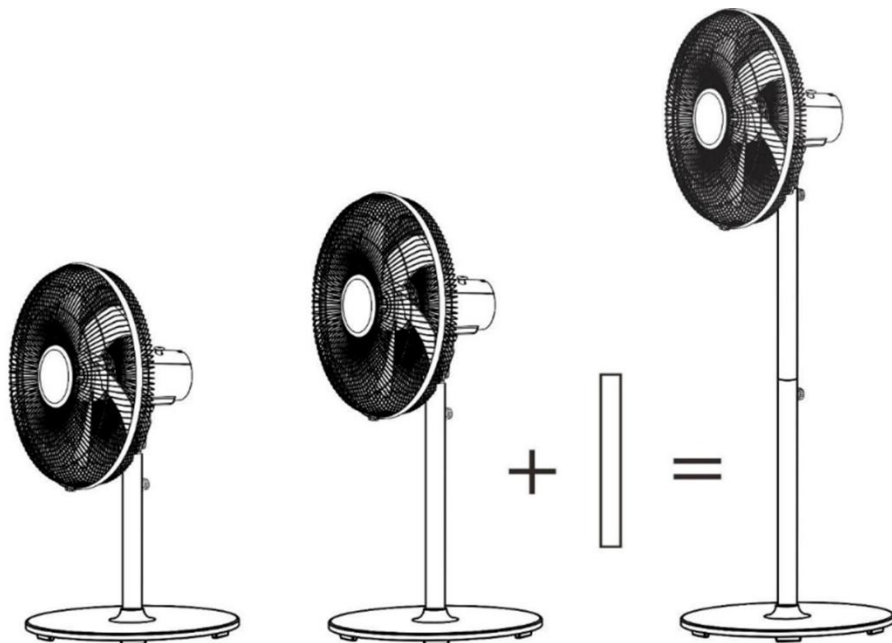

**GRATULUJEME!**

**ĎAKUJEME, ŽE STE SI VYBRALI PRODUKT OD SPOLOČNOSTI  
BLUEPALM.**



## Aktuálne návody na obsluhu a iné jazyky

Stiahnite si najnovší návod na obsluhu v rôznych jazykoch prostredníctvom odkazu [www.bluepalm.at/downloads](http://www.bluepalm.at/downloads) alebo naskenujte zobrazený QR kód. Postupujte podľa pokynov na webovej stránke.



PRED ZAČATÍM INŠTALÁCIE, PREVÁDZKY ALEBO ÚDRŽBY SI POZORNE PREČÍTAJTE TENTO NÁVOD NA OBSLUHU. DODRŽIAVANÍM BEZPEČNOSTNÝCH POKYNOV CHRÁŇTE SEBA AJ OSTATNÝCH. NEDODRŽANIE POKYNOV MÔŽE VIESŤ K ZRANENIU ALEBO POŠKODENIU OSÔB A/ALEBO MAJETKU A/ALEBO K STRATE PLATNOSTI ZÁRUKY!

### DÔLEŽITÉ INFORMÁCIE O BEZPEČNOSTI, UMIESTNENÍ A ELEKTRICKOM PRIPOJENÍ.



1. Tento prístroj používajte **výlučne v súlade s pokynmi uvedenými v návode na použitie**. Akékoľvek iné použitie, ako odporúča výrobca, môže viesť k požiaru, úrazu elektrickým prúdom alebo zraneniu osôb.
2. Odstráňte obal a skontrolujte, či zariadenie nie je poškodené. V prípade akýchkoľvek pochybností zariadenie nepoužívajte a obráťte sa na servisné miesto alebo na

# BLUEPALM

svojho predajcu.

3. Obalový materiál uchovávajte mimo dosahu detí. Pri **požití hrozí riziko udusenía!**
4. Ak je napájací kábel poškodený, musí ho vymeniť výrobca alebo autorizovaný servis, aby sa predišlo všetkým možným rizikám.
5. Pred pripojením k elektrickej sieti musíte **skontrolovať, či typ sieťového prúdu a napätia zodpovedá údajom uvedeným na typovom štítku zariadenia.**
6. Elektrická zásuvka, do ktorej sa zariadenie pripája, nesmie byť poškodená alebo uvoľnená, musí byť vhodná pre požadované prúdové zaťaženie a predovšetkým musí byť správne uzemnená.
7. Nepoužívajte predlžovací kábel, pretože sa môže prehriať a spôsobiť požiar.
8. Je prísne zakázané akýmkoľvek spôsobom upravovať vlastnosti tohto zariadenia a musíte používať len náhradné diely alebo príslušenstvo odporúčané výrobcom (v opačnom prípade stráca platnosť záruka a garancia).
9. Ak má zariadenie poruchu, vypnite ho a kontaktujte predajcu alebo zákaznícku linku.
10. Pri prípadných opravách zariadenia a sieťovej zástrčky alebo napájacieho kábla sa musíte vždy obrátiť výlučne na zákaznícky servis odporúčaný výrobcom. Naše zákaznícke servisné miesta si môžete pozrieť online na adrese [www.bluepalm.at](http://www.bluepalm.at)
11. Deti mladšie ako 8 rokov a osoby s obmedzenými fyzickými, psychickými, zmyslovými alebo mentálnymi schopnosťami a s nedostatočnými skúsenosťami a znalosťami môžu túto pomôcku používať len pod primeraným dohľadom a po dôkladnom poučení o

# BLUEPALM

bezpečnom používaní pomôcky a súvisiacich nebezpečenstvách.



12. **Zariadenie nepoužívajte bez dozoru.** Pri odchode z miestnosti **zariadenie vždy vypnite.**
13. **Deti sa so zariadením nesmú hrať.**
14. Napájací kábel nekrúťte ani neohýbajte.
15. Zariadenie **nepoužívajte s mokrými rukami.**
16. Zariadenie nepoužívajte **vonku.**
17. Prístroj nikdy nepoužívajte v **miestnostiach, v ktorých sa nachádza plyn, olej alebo síra.**
18. Zariadenie nepoužívajte **v blízkosti vody alebo silnej vlhkosti,** napr. vo vlhkých pivniciach, v blízkosti bazénov, vaní alebo sprch. Uistite sa, že do zariadenia nemôže vniknúť voda.
19. **Na zariadenie neumiestňujte žiadne predmety.**
20. Zariadenie umiestnite na stabilný a rovný podklad.
21. **Zariadenie nikdy nezakrývajte.**
22. Do zariadenia **nikdy nekladajte** prsty, perá ani iné predmety a dbajte na to, aby **vstupy a výstupy vzduchu neboli nikdy zablokované.**
23. **Pred vytiahnutím sieťovej zástrčky** zariadenie vždy **vypnite.**
24. Pri odpojení zariadenia neťahajte za napájací kábel. Ak chcete zariadenie odpojiť, vždy ťahajte za zástrčku.
25. Nedotýkajte **sa zástrčky mokrými rukami,** aby ste predišli úrazu elektrickým prúdom.
26. Zástrčku vytiahnite, ak zariadenie nepoužívate, ak ho chcete vyčistiť, ak je potrebné ho opraviť alebo ak ho prenášate z jedného miesta na druhé.
27. Udržujte zariadenie v dobrom stave čistením a údržbou. V prípade akýchkoľvek otázok týkajúcich sa údržby sa

# BLUEPALM

môžete obrátiť na autorizovanú zákaznícku linku/servis výrobcu.

28. Keď zariadenie nepoužívate, uchovávajte ho na bezpečnom a suchom mieste mimo dosahu detí.

## Recyklácia, likvidácia, vyhlásenie o zhode

	<p><b><u>RECYKLÁCIA</u></b></p> <p>Obalové materiály sa dajú recyklovať. Preto sa odporúča vyhadzovať ich do triedeného odpadu.</p>
	<p><b><u>DISPOZÍCIA</u></b></p> <p>Symbol "preškrtnutého odpadkového koša" vyžaduje oddelenú likvidáciu odpadu z elektrických a elektronických zariadení (OEEZ). Elektrické a elektronické zariadenia môžu obsahovať nebezpečné a pre životné prostredie nebezpečné látky. Preto ho nevyhadzujte do netriedeného zvyškového odpadu, ale na určené zberné miesto pre odpad z elektrických a elektronických zariadení. Týmto spôsobom prispějete k ochrane zdrojov a životného prostredia. Ďalšie informácie vám poskytne váš predajca alebo miestne úrady. Smernica 2012/19/EÚ</p>
	<p><b><u>VYHLÁSENIE O ZHODE</u></b></p> <p>Týmto potvrdzujeme, že tento článok je v súlade so základnými požiadavkami, nariadeniami a smernicami EÚ. Podrobné vyhlásenie o zhode si môžete kedykoľvek pozrieť pod nasledujúcim odkazom:</p> <p><a href="https://www.schuss-home.at/downloads">https://www.schuss-home.at/downloads</a></p>

**S výnimkou chýb a technických úprav.**

# BLUEPALM

## PREHĽAD VENTILÁTORA

1. Predná ochranná mriežka
2. Krúžok mriežky
3. Upevňovací krúžok
4. Lopatka ventilátora
5. Závitová matica
6. Zadná ochranná mriežka
7. Hriadeľ motora
8. Predný kryt motora
9. Kryt motora
10. Tlačidlo oscilácie
11. Držiak motora
12. Montážna konzola
13. Upevňovacia skrutka
14. Predĺžovacia rúrka
15. Upevňovacia skrutka
16. Dlhá stojanová rúrka
17. Podstavec
18. Tesniaci krúžok
19. Montážna skrutka
20. Napájací kábel
21. Krátka stojanová rúrka

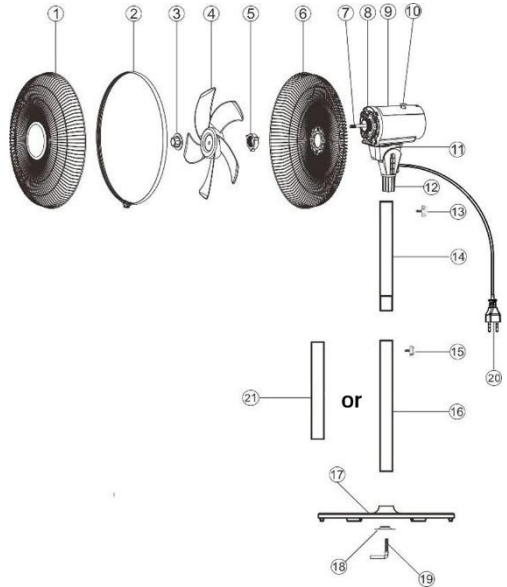

**(Pozor: Krátka podporná rúra (21) sa nedá používať spolu s predĺžením podporné rúry (14)!**

## MONTÁŽ VENTILÁTORA

Vyberte všetky časti zariadenia z obalu a odstráňte všetok obalový materiál.

### Na použitie ako stolný ventilátor:

- Vložte stojanovú rúru (16) alebo (21) podľa požadovanej výšky do základne (17) a upevnite ju tesniacim krúžkom (18) a upevňovacou skrutkou (19).
- Pripojte držiak motora k stojanovej rúre (16) alebo (21) a upevnite ho fixačnou skrutkou (13).
- Vezmite zadnú ochrannú mriežku (6), nasadte ju na hriadeľ motora (7) a upevnite maticou (5).
- Vezmite lopatky ventilátora (4), nasadte ich na hriadeľ motora (7) a upevnite upevňovacím krúžkom (3).
- Vezmite prednú ochrannú mriežku (1), zosúladenú so zadnou mriežkou (6), a upevnite ju krúžkom mriežky (2).

# BLUEPALM

## Na použitie ako stojanový ventilátor:

- Vložte stojanovú rúru (16) do základne (17) a upevnite ju tesniacim krúžkom (18) a upevňovacou skrutkou (19). Potom pripojte predlžovaciu rúru (14) k stojanovej rúre (16) a upevnite ju fixačnou skrutkou (15).
- Pripojte držiak motora k predlžovacej rúre (14) a upevnite ho fixačnou skrutkou (13).
- Vezmite zadnú ochrannú mriežku (6), nasadte ju na hriadeľ motora (7) a upevnite maticou (5).
- Vezmite lopatky ventilátora (4), nasadte ich na hriadeľ motora (7) a upevnite upevňovacím krúžkom (3).
- Vezmite prednú ochrannú mriežku (1), zosúladenú so zadnou mriežkou (6), a upevnite ju krúžkom mriežky (2).

## RÝCHLOSTNÁ FUNKCIA

Il y a 3 vitesses à sélectionner :

0- Je to tlačidlo vypnutia na zastavenie

1- Nízka rýchlosť

2- Stredná rýchlosť

3- Vysoká rýchlosť

# Switch

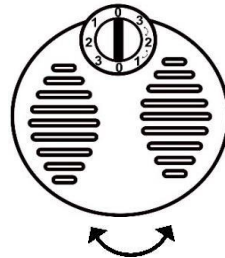

Tlačidlo rýchlost s osciláciou

## ČISTENIE A ÚDRŽBA

**Pred čistením spotrebiča vždy odpojte sieťovú zástrčku od zásuvky.**

- Spotrebič, napájací kábel a zástrčka by sa pri čistení nemali ponárať do vody alebo iných tekutín. Čistite ich suchou handričkou.
- Ak je veľmi znečistený, vonkajšiu stranu spotrebiča môžete opatrne utrieť vlhkom handričkou a potom starostlivo vysušiť. Dbajte na to, aby do vnútra spotrebiča neprenikla žiadna vlhkosť.
- Na čistenie spotrebiča nepoužívajte žiadne drsné čistiace prostriedky, oceľové kefy, drhnutí prášok ani iné tvrdé predmety, pretože môžu spôsobiť poškriabanie povrchov.
- Spotrebič pravidelne čistite.
- Nikdy nepoužívajte rozpúšťadlá, benzén alebo čistiace prostriedky na báze oleja, pretože môžu poškodiť kryt.
- Pravidelne dotiahnite viditeľné skrutkové spoje na spotrebiči, aby ste sa uistili, že

# BLUEPALM

zariadenie funguje správne.

Technické informácie			
Menovité napätie	220 - 240 V		
Frekvencia	50 Hz		
Menovitý príkon	50 W		
Rozmery	390 x 390 x 1250 mm		
Hmotnosť	5,4 kg		
Požiadavky na informácie podľa nariadenia EÚ (VO) 206/2012			
Číslo výrobu	BP40STTI26V1, BP40STTI26V2		
Menovité napätie	220 – 240 V		
Trieda ochrany	II		
Spotreba energie v vypnutom stave (P <sub>OFF</sub> )	0 W		
Sezónna spotreba energie (Q)	14 kWh/a		
Označenie	Symbol	Hodnota	Jednotka
Maximálny objemový prietok	F	41,4	m <sup>3</sup> /min
Príkon ventilátora	P	40,7	W
Servisný pomer	S <sub>V</sub>	1,0	(m <sup>3</sup> /min)/W
Príkon v pohotovostnom režime	P <sub>SB</sub>	0	W
Hlučnosť ventilátora	L <sub>WA</sub>	64	dB(A)
Maximálna rýchlosť vzduchu	c	3,1	m/s
Meracia norma na stanovenie pomeru výkonu a hlučnosti	IEC 60879:2019		
Kontakt adresa pre ďalšie informácie a služby:	Schuss Home Electronic GmbH Scheringgasse 3, A-1140 Viedeň Tel: +43 (1) 97 0 21 - 0 <a href="http://www.bluepalm.at">www.bluepalm.at</a> Číslo v obchodnom registri: 236974 t / Obchodný register súd: Viedeň		

# BLUEPALM

## ZÁRUKA

Kúpou kvalitného výrobku BLUEPALM ste získali inovatívny, dlhotrvajúci a spoľahlivý výrobok.

**Na toto zariadenie BLUEPALM poskytujeme záruku 2 roky od dátumu zakúpenia, platnú len v Rakúsku.**

V nepravdepodobnom prípade, že v tomto období bude na vašom zariadení potrebný servis, garantujeme bezplatnú opravu (náhradné diely a práca) alebo (na základe rozhodnutia spoločnosti Schuss) výmenu výrobku. V prípade, že oprava ani výmena nemajú z ekonomického hľadiska zmysel, vyhradujeme si právo vystaviť dobropis na základe aktuálnej hodnoty. Pri riešení problémov s klimatizačnými zariadeniami by ste mali vždy najprv kontaktovať zákaznícku linku (pozri štítko na zariadení alebo titulnú stranu návodu na obsluhu), v prípade ventilátorov sa obráťte na svojho predajcu alebo priamo na nás. Upozorňujeme, že oprava, ktorá nebola vykonaná v autorizovanom servise v Rakúsku, má za následok okamžitú stratu platnosti tejto záruky.

Táto záruka sa nevzťahuje na:

- Oprava alebo výmena dielov z dôvodu bežného opotrebovania
- Poškodenie v dôsledku nedodržania návodu na obsluhu
- Zariadenia, ktoré sa používajú na komerčné účely - aj čiastočne
- Zariadenia poškodené vonkajšími vplyvmi (pád, náraz, prasknutie, nesprávne používanie atď.), ako aj estetické opotrebenie
- Zariadenia, ktoré boli použité nesprávne
- Zariadenia, ktoré neboli otvorené v našom autorizovanom servise.
- Poškodenia spôsobené nesprávne uzavretými odtokmi kondenzátu na klimatizačných zariadeniach alebo nesprávne vloženou nádobou na vodu.
- Nesplnené očakávania zákazníkov.
- Škody spôsobené vyššou mocou, vodou, bleskom a prepätím.
- Zariadenia, na ktorých boli vymazané, nečitateľné alebo odstránené označenie typu a/alebo sériové číslo zariadenia.
- Servisné práce, ktoré nevykonávajú naše autorizované servisy, náklady na dopravu do autorizovaného servisu alebo k nám a späť, ako aj súvisiace riziká.

Upozorňujeme, že v rámci záručnej lehoty účtujeme paušálnu sadzbu 60 € (indexovanú podľa indexu spotrebiteľských cien 2010, jún 2015) v prípade prevádzkových chýb alebo ak nie je možné nájsť žiadnu chybu.

Celková záručná doba 2 rokov sa nepredlžuje, ak sa vykoná záručný servis (oprava alebo výmena zariadenia).

Dvojročná záruka je platná len vtedy, ak sa predloží originálna faktúra (musí obsahovať meno a adresu predajcu, ako aj celý názov zariadenia) a príslušný záručný list, na ktorom musí byť uvedený typ zariadenia a sériové číslo (nachádza sa na krabici alebo na zadnej alebo spodnej strane zariadenia)! Ak nie je možné predložiť záručný list, platí len zákonná záruka! Upozorňujeme, že zákonná záruka sa touto zárukou nemení a platí v plnom rozsahu bez ohľadu na to.

Spoločnosť Schuss Home Electronic GmbH a jej zástupcovia zodpovedajú za škody len v prípade hrubej nebanlivosti alebo úmyslu. Zodpovednosť za ušlý zisk, očakávané, ale nevzniknuté úspory, následné škody a škody z nárokov tretích osôb je v každom prípade vylúčená. Škody na zaznamenaných údajoch alebo za zaznamenané údaje sú vždy vylúčené zo zodpovednosti za škodu.

Gratulujeme vám k výberu. Dúfame, že sa vám bude zariadenie BLUEPALM páčiť!

ADRESA  
Schuss Home Electronic GmbH  
Scheringgasse 3 A-1140 Viedeň  
Tel: +43 (0)1/ 970 21

Typové označenie: .....

Sériové číslo: .....

**Tento záručný list je potrebné odovzdať spolu so zariadením autorizovanému servisu alebo predajcovi, u ktorého ste zariadenie zakúpili, v prípade reklamácie!**

**BLUEPALM**

**Ventilator de podea și de masă  
BP40STTI26V1 & BPSTTI26V2**

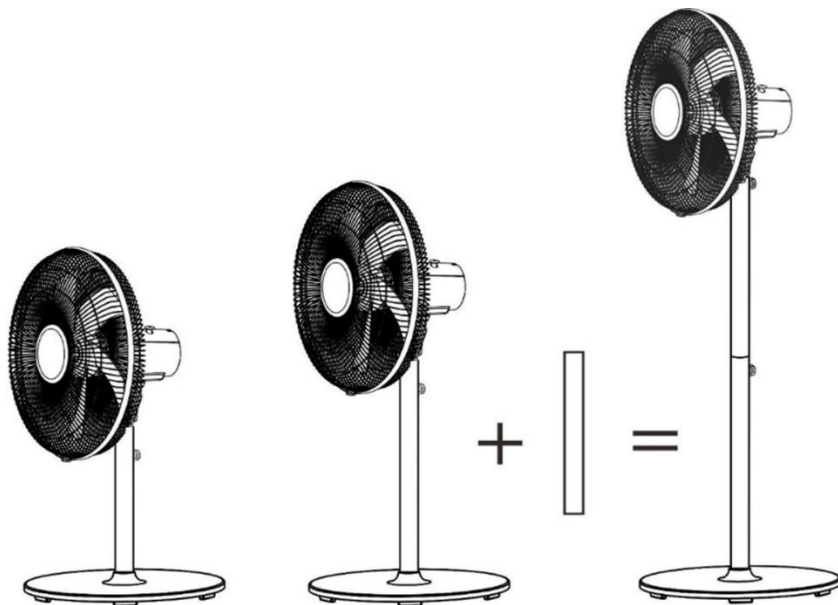

**FELICITĂRI!**

**VĂ MULȚUMIM CĂ AȚI ALES UN PRODUS DE LA BLUEPALM.**



## ***Aktuelle Bedienungsanleitungen und weitere Sprachen***

Laden Sie aktuelle Bedienungsanleitungen in verschiedenen Sprachen über den Link [www.bluepalm.at/downloads](http://www.bluepalm.at/downloads) herunter oder scannen Sie den abgebildeten QR-Code. Befolgen Sie die Anweisungen auf der Webseite.



VĂ RUGĂM SĂ CITIȚI CU ATENȚIE ACEST MANUAL DE INSTRUCȚIUNI ÎNAINTE DE A ÎNCEPE INSTALAREA, FUNCȚIONAREA SAU ÎNTREȚINEREA. PROTEJAȚI-VĂ PE DUMNEAVOASTRĂ ȘI PE CEIALȚI RESPECTÂND INSTRUCȚIUNILE DE SIGURANȚĂ. NERESPECTAREA INSTRUCȚIUNILOR POATE DUCE LA RĂNIREA SAU LA DETERIORAREA PERSOANELOR ȘI/SAU A BUNURILOR ȘI/SAU LA INVALIDAREA GARANȚIEI!

**INFORMAȚII IMPORTANTE PRIVIND  
SIGURANȚA, AMPLASAREA ȘI  
CONECTAREA ELECTRICĂ.**



1. Utilizați acest aparat **exclusiv în conformitate cu**

# BLUEPALM

**instrucțiunile din manualul de instrucțiuni.** Orice altă utilizare decât cea recomandată de producător poate duce la incendii, șocuri electrice sau vătămări corporale.

2. Scoateți ambalajul și asigurați-vă că dispozitivul nu este deteriorat. În cazul în care aveți îndoieli, nu utilizați dispozitivul și contactați punctul de service sau distribuitorul dumneavoastră.
3. Păstrați materialul de ambalare departe de accesul copiilor. **Există riscul de sufocare în caz de înghițire!**
4. În cazul în care cablul de alimentare este deteriorat, acesta trebuie înlocuit de către producător sau de către un punct de service autorizat, pentru a evita toate riscurile potențiale.
5. Înainte de conectarea la rețeaua de alimentare, trebuie să **verificați dacă tipul de curent și tensiunea de rețea sunt conforme cu detaliile indicate pe plăcuța de identificare a aparatului.**
6. Priza electrică în care este conectat dispozitivul nu trebuie să fie defectă sau slăbită, trebuie să fie adecvată pentru sarcina de curent necesară și, mai presus de toate, trebuie să fie conectată la pământ în mod corespunzător.
7. Evitați utilizarea unui cablu prelungitor, deoarece acesta se poate supraîncălzi și poate provoca un incendiu.
8. Este strict interzisă modificarea proprietăților acestui dispozitiv sub orice formă sau în orice mod și trebuie să folosiți numai piese de schimb sau accesorii recomandate de producător (în caz contrar, garanția și garanția vor fi anulate).
9. Dacă aparatul are un defect, opriți-l și contactați distribuitorul

# BLUEPALM

sau linia de asistență pentru clienți.

10. Pentru eventualele reparații ale aparatului și ale fișei de alimentare sau ale cablului de alimentare trebuie să vă adresați întotdeauna exclusiv punctelor de asistență pentru clienți recomandate de producător. Puteți vizualiza online punctele noastre de service pentru clienți la adresa [www.bluepalm.at](http://www.bluepalm.at).
11. Copiii cu vârsta sub 8 ani și persoanele cu abilități fizice, psihologice, senzoriale sau mentale limitate și cu lipsă de experiență și cunoștințe pot utiliza acest dispozitiv numai sub supraveghere adecvată și dacă au fost informați în mod cuprinzător cu privire la utilizarea în siguranță a dispozitivului și la pericolele asociate.
12. **Nu utilizați dispozitivul fără supraveghere. Opriti întotdeauna dispozitivul** atunci când părăsiți încăperea.
13. **Copiii nu trebuie să fie lăsați să se joace cu dispozitivul.**
14. Nu răsuciți și nu îndoiiți cablul de alimentare.
15. **Nu** utilizați dispozitivul **cu mâinile umede.**
16. Nu utilizați dispozitivul în **aer liber.**
17. Nu utilizați niciodată aparatul **în încăperi în care sunt prezente gaze, ulei sau sulf.**
18. Nu utilizați aparatul **în apropierea apei sau a umezelii puternice**, de exemplu, în pivnițe umede, în apropierea piscinelor, a căzilor de baie sau a dușurilor. Asigurați-vă că nu poate intra apă în dispozitiv.
19. Nu așezați **niciun obiect pe dispozitiv.**
20. Așezați dispozitivul **pe o suprafață stabilă și nivelată.**
21. **Nu acoperiți niciodată dispozitivul.**
22. **Nu** introduceți niciodată degete, pixuri sau alte obiecte în



# BLUEPALM

aparat și asigurați-vă că **nu sunt blocate niciodată intrările și ieșirile de aer.**

23. **Opriti** întotdeauna aparatul **înainte de a scoate fișa de alimentare.**
24. Nu trageți de cablul de alimentare pentru a deconecta dispozitivul. Trageți întotdeauna de fișă pentru a deconecta dispozitivul.
25. Nu **atingeți ștecherul cu mâinile umede** pentru a evita șocurile electrice.
26. Scoateți ștecherul din priză dacă nu utilizați aparatul, dacă doriți să-l curățați, dacă trebuie să fie reparat sau dacă este mutat dintr-o locație în alta.
27. Păstrați dispozitivul în stare bună prin curățarea și întreținerea acestuia. Dacă aveți întrebări referitoare la întreținere, puteți contacta linia telefonică de asistență pentru clienți/punctul de service autorizat al producătorului.
28. Păstrați și depozitați dispozitivul într-un loc sigur și uscat, în afara accesului copiilor, atunci când nu îl utilizați.

# BLUEPALM

## Reciclare, eliminare, declarație de conformitate

	<p><b><u>RECICLARE</u></b></p> <p>Materialele de ambalare pot fi reciclate. Prin urmare, se recomandă să le aruncați în deșeurile sortate.</p>
	<p><b><u>DISPOZIȚIE</u></b></p> <p>Simbolul "coș de gunoi barat" impune eliminarea separată a deșeurilor de echipamente electrice și electronice (DEEE). Echipamentele electrice și electronice pot conține substanțe periculoase și periculoase pentru mediu. Prin urmare, nu le aruncați în deșeurile reziduale nesortate, ci la un punct de colectare desemnat pentru deșeuri de echipamente electrice și electronice. Procedând astfel, veți contribui la protejarea resurselor și a mediului. Pentru mai multe informații, vă rugăm să contactați dealerul dumneavoastră sau autoritățile locale. Directiva 2012/19/UE</p>
	<p><b><u>DECLARAȚIE DE CONFORMITATE</u></b></p> <p>Prin prezenta confirmăm că acest articol este în conformitate cu cerințele, regulamentele și directivele de bază ale UE. Puteți vizualiza declarația de conformitate detaliată în orice moment la următorul link:</p> <p><b><a href="https://www.schuss-home.at/downloads">https://www.schuss-home.at/downloads</a></b></p>

**Cu excepția erorilor și a modificărilor tehnice.**

# BLUEPALM

## PREZENTARE GENERALĂ A VENTILATORULUI

1. Grilaj de protecție frontal
2. Inel pentru grilaj
3. Inel de fixare
4. Paletă ventilator
5. Piuliță filetată
6. Grilaj de protecție posterior
7. Axul motorului
8. Capac frontal motor
9. Capac motor
10. Buton de oscilație
11. Suport motor
12. Suport de conectare
13. Șurub de fixare
14. Tub de prelungire
15. Șurub de fixare
16. Tub de susținere lung
17. Bază
18. Inel de etanșare
19. Șurub de montare
20. Cablu de alimentare
21. Tub de susținere scurt

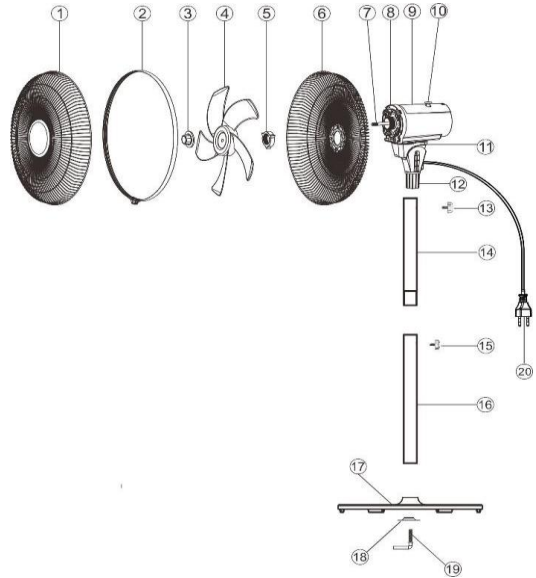

**(Atenție: Țeava de susținere scurtă (21) nu poate fi utilizată împreună cu extensia țevii de susținere (14)!**

## ASAMBLAREA VENTILATORULUI

### Pentru utilizare ca ventilator de masă:

- Introduceți tubul suport (16) sau (21), în funcție de înălțimea dorită, în baza (17) și fixați-l cu inelul de etanșare (18) și șurubul de fixare (19).
- Atașați suportul motorului la tubul suport (16) sau (21) și fixați-l cu șurubul de blocare (13).
- Luați grila de protecție din spate (6), montați-o pe axul motorului (7) și fixați-o cu piulița filetată (5).
- Luați palele ventilatorului (4), montați-le pe axul motorului (7) și fixați-le cu inelul de fixare (3).
- Luați grila de protecție din față (1), aliniați-o cu grila din spate (6) și fixați-o cu inelul grilei (2).

# BLUEPALM

## Pentru utilizare ca ventilator de podea:

- Introduceți tubul suport (16) în baza (17) și fixați-l cu inelul de etanșare (18) și șurubul de fixare (19). Apoi conectați extensia tubului suport (14) la tubul suport (16) și fixați-o cu șurubul de blocare (15).
- Atașați suportul motorului la extensia tubului suport (14) și fixați-l cu șurubul de blocare (13).
- Luați grila de protecție din spate (6), montați-o pe axul motorului (7) și fixați-o cu piulița filetata (5).
- Luați palele ventilatorului (4), montați-le pe axul motorului (7) și fixați-le cu inelul de fixare (3).
- Luați grila de protecție din față (1), aliniați-o cu grila din spate (6) și fixați-o cu inelul grilei (2).

## FUNCȚIA SPEED

Există 3 viteze de selectat:

0- Este butonul de oprire a alimentării pentru a opri

1- Viteză redusă

2- Viteză medie

3- Viteză mare

## Switch

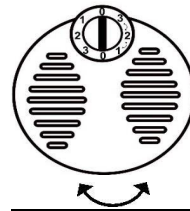

Buton de viteză cu oscilație

## CURĂȚARE ȘI ÎNTREȚINERE

**Înainte de a curăța aparatul, deconectați întotdeauna fișa de alimentare de la priză.**

- Aparatul, cablul de alimentare și fișa de alimentare nu trebuie să fie scufundate în apă sau în alte lichide atunci când le curățați. Curățați-le cu o cârpă uscată.
- Dacă este foarte murdar, partea exterioară a aparatului poate fi ștersă cu grijă cu o cârpă umedă și apoi uscată cu grijă. Asigurați-vă că nu pătrunde umezeala în interiorul aparatului.
- Nu folosiți detergenți puternici, perii de oțel, praf de curățat sau alte obiecte dure pentru a curăța aparatul, deoarece acestea pot cauza zgârieturi pe suprafețe.
- Curățați aparatul în mod regulat.
- Nu utilizați niciodată solvenți, benzen sau detergenți pe bază de ulei, deoarece aceștia pot deteriora carcasa.
- Strângeți din nou cu regularitate conexiunile cu șuruburi vizibile de pe aparat pentru a vă asigura că dispozitivul funcționează corect.

# BLUEPALM

Informații tehnice			
Tensiune nominală	220 - 240 V		
Frecvență	50 Hz		
Puterea nominală de intrare	50 W		
Dimensiuni	390 x 390 x 1250 mm		
Greutate	5,4 kg		
Cerințe de informare prevăzute în Regulamentul UE (VO) 206/2012			
Număr articol	BP40STTI26V1, BP40STTI26V2		
Tensiune nominală	220 – 240 V		
Clasă de protecție	II		
Consum de curent în stare oprită (P <sub>OFF</sub> )	0 W		
Consum sezonier de energie electrică (Q)	14 kWh/a		
Denumire	Simbol	Valoare	Unitate
Debit maxim	F	41,4	m <sup>3</sup> /min
Puterea consumată de ventilator	P	40,7	W
Raport de service	S <sub>V</sub>	1,0	(m <sup>3</sup> /min)/W
Consum de energie în stare de așteptare	P <sub>SB</sub>	0	W
Nivelul de putere acustică al ventilatorului	L <sub>WA</sub>	64	dB(A)
Viteza maximă a aerului	c	3,1	m/s
Standard de măsurare pentru determinarea raportului de serviciu	IEC 60879:2019		
Contactați adresa pentru suplimentareinformații și linia de servicii:	Schuss Home Electronic GmbH Scheringgasse 3, A-1140 Viena Tel: +43 (1) 97 0 21 - 0 <a href="http://www.bluepalm.at">www.bluepalm.at</a> Număr de înregistrare în registrul comerțului: 236974 t / Tribunalul Registrului Comerțului: Viena		

# BLUEPALM

## GARANTIE

Prin achiziționarea unui produs de calitate BLUEPALM ați achiziționat un produs inovator, de lungă durată și fiabil.

**Pentru acest aparat BLUEPALM acordăm o garanție de 2 ani de la data achiziției, valabilă numai în Austria.**

În cazul puțin probabil în care este necesară efectuarea de lucrări de service la dispozitivul dvs. în această perioadă, garantăm repararea gratuită (piese de schimb și manoperă) sau (în funcție de decizia Schuss) înlocuirea produsului. În cazul în care nici reparația, nici schimbul nu au sens din punct de vedere economic, ne rezervăm dreptul de a emite un credit bazat pe valoarea curentă. În cazul aparatelor de aer condiționat, trebuie să contactați întotdeauna mai întâi linia de asistență pentru clienți (a se vedea eticheta de pe aparat sau pagina de titlu a manualului de instrucțiuni), iar în cazul ventilatoarelor, contactați distribuitorul dumneavoastră sau direct pe noi. Vă rugăm să rețineți că reparațiile care nu sunt efectuate de către atelierul autorizat din Austria anulează imediat această garanție.

Această garanție nu include:

- Repararea sau înlocuirea pieselor datorită uzurii normale
- Daune datorate nerespectării manualului de instrucțiuni
- Dispozitivele care sunt utilizate în scop comercial - chiar și parțial
- Dispozitive deteriorate de forțe externe (cădere, impact, crăpături, utilizare necorespunzătoare etc.), precum și uzura estetică
- Dispozitive care au fost utilizate în mod necorespunzător
- Dispozitive care nu au fost deschise de către atelierul nostru autorizat.
- Deteriorări cauzate de scurgerea condensului închisă necorespunzător pe dispozitivele de aer condiționat sau de un recipient de apă introdus necorespunzător.
- Așteptări neîmplinite ale clienților.
- Daunele cauzate de forță majoră, apă, fulgere și supratensiune.
- Dispozitive pe care valoarea nominală de tip și/sau numărul de serie de pe dispozitiv au fost șterse, făcute ilizibile sau îndepărtate.
- Lucrările de service care nu sunt efectuate de către atelierul nostru autorizat, costurile de transport până la un atelier autorizat sau până la noi și înapoi, precum și riscurile asociate.

Vă rugăm să rețineți că, în perioada de garanție, percepem o taxă fixă de 60 € (indexată conform indicelui prețurilor de consum 2010, iunie 2015) în cazul unor erori de funcționare sau dacă nu se găsește nicio defecțiune.

Perioada totală de garanție de 2 ani nu se prelungește dacă se efectuează un serviciu de garanție (reparație sau înlocuire a dispozitivului).

Garanția de 2 ani este valabilă numai dacă se prezintă factura originală (trebuie să conțină numele și adresa distribuitorului, precum și numele complet al aparatului) și certificatul de garanție respectiv, pe care trebuie să se noteze tipul de aparat și numărul de serie (se găsește pe cutie și pe partea din spate sau de jos a aparatului)! În cazul în care nu poate fi prezentat certificatul de garanție, se aplică numai acoperirea legală a garanției!

Vă rugăm să rețineți că acoperirea garanției legale nu este modificată de această garanție și că aceasta se aplică în totalitate, indiferent de aceasta.

Schuss Home Electronic GmbH și agenții săi indirecti sunt răspunzători pentru daune numai în caz de neglijență gravă sau intenție. Răspunderea pentru pierderi de profit, economii preconizate, dar nu și realizate, daune indirecte și daune rezultate din pretenții ale terților este exclusă în orice caz. Daunele aduse la sau pentru datele înregistrate sunt întotdeauna excluse din răspunderea pentru daune-interese.

Felicitări pentru alegerea dumneavoastră. Sperăm că vă veți bucura de utilizarea dispozitivului BLUEPALM!

ADRESA

Schuss Home Electronic GmbH  
Scheringgasse 3 A-1140 Viena  
Tel.: +43 (0)1 970

Denumire de tip: .....

Număr de serie: .....

**Împreună cu aparatul, acest certificat de garanție trebuie predat atelierului autorizat sau comerciantului de la care**

**BLUEPALM**

**Stand and table fan  
BP40STTI26V1 & BPSTTI26V2**

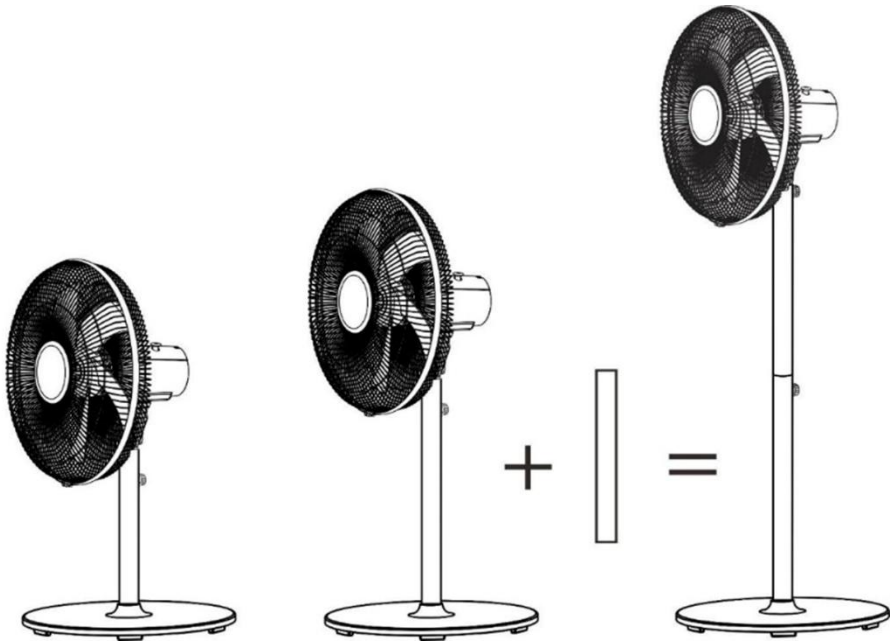

CONGRATULATIONS!

THANK YOU FOR CHOOSING A PRODUCT FROM **BLUEPALM**.



## *Current operating instructions and other languages*

*Download the current operating instructions in different languages using the link [www.bluepalm.at/downloads](http://www.bluepalm.at/downloads) or scan the QR code shown. Follow the instructions on the website.*



**PLEASE READ THIS INSTRUCTION MANUAL CAREFULLY BEFORE STARTING INSTALLATION, OPERATION OR MAINTENANCE. PROTECT YOURSELF AND OTHERS BY FOLLOWING THE SAFETY INSTRUCTIONS. FAILURE TO FOLLOW THE INSTRUCTIONS MAY LEAD TO INJURY OR DAMAGE TO PERSONS AND/OR PROPERTY AND/OR INVALIDATE THE WARRANTY!**

**IMPORTANT INFORMATION ON SAFETY, LOCATION AND ELETRICAL CONNECTION.**



1. Use this device **exclusively in accordance with the guidelines in the instruction** manual. Any use other than that recommended by the manufacturer, may result in fire, electrical shock or injury to persons.
2. Remove the packaging and ensure the device is not

# BLUEPALM

damaged. In case of any doubt do not use the device and contact the service point or your dealer.

3. Keep packaging material out of the reach of children.  
**There is a risk of choking if swallowed!**
4. If the power cable is damaged it must be replaced by the manufacturer or an authorised service point, in order to avoid all potential risks.
5. Before connecting to the mains power supply, you must **check if the type of mains current and voltage comply with the details given on the rating plate of the device.**
6. The electrical plug socket, into which the device is connected, must not be defective or loose, must be suitable for the required current load and, above all, must be properly earthed.
7. Avoid the use of an extension cable, as this may overheat and cause a fire.
8. It is strictly forbidden to modify the properties of this device in any form or manner and you must only use replacement parts or accessories recommended by the manufacturer (failure to do so will invalidate the warranty and guarantee).
9. If the device has a defect, switch it off and contact your dealer or the customer hotline.
10. For any possible repairs to the device and the mains plug or power cable you must always refer exclusively to the customer service points recommended by the manufacturer. You can view our customer service points online at [www.bluepalm.at](http://www.bluepalm.at).
11. Children under the age of 8 and persons with limited physical, psychological, sensory or mental abilities and lack of experience and knowledge may only use this device under appropriate supervision and if comprehensively briefed on the safe use of the device and



# BLUEPALM

the associated hazards.

12. **Do not use the device without supervision. Always switch the device off** when leaving the room.
13. **Children must not be allowed to play with the device.**
14. Do not twist or kink the power cable.
15. **Do not use** the device **with wet hands.**
16. Do not use the device **outdoors.**
17. Never use the device **in rooms in which gas, oil or sulphur are present.**
18. Do not use the device **in the proximity of water or strong moisture**, e.g. in damp cellars, close to pools, bathtubs or showers. Make sure no water can enter the device.
19. Do not place **any objects on the device.**
20. Place the device **on a stable and level subsurface.**
21. **Never cover the device.**
22. **Never put** fingers, pens or other items into the device and make sure that **air in- and outlets are never blocked.**
23. Always switch the device **off before pulling the power plug.**
24. Do not pull on the power cable to unplug the device. Always pull on the plug to unplug the device.
25. Do not **touch the plug with wet hands** to avoid electrical shocks.
26. Pull the plug if you are not using the device, if you want to clean it, if it has to be serviced or if it is moved from one location to another.
27. Keep the device in good shape by cleaning and maintaining it. If you have any questions regarding maintenance you can contact the manufacturer's authorised customer hotline / service point.
28. Keep and store the device at a safe and dry place out of reach for children when you are not using it.

# BLUEPALM

## Recycling, disposal, declaration of conformity

	<p><b><u>RECYCLING</u></b></p> <p>The packaging materials can be recycled. Therefore, it is recommended to dispose of them in sorted waste.</p>
	<p><b><u>DISPOSAL</u></b></p> <p>The symbol "crossed-out dustbin" requires the separate disposal of waste electrical and electronic equipment (WEEE). Electrical and electronic equipment may contain hazardous and environmentally dangerous substances. Therefore, do not dispose of this in unsorted residual waste, but at a designated collection point for waste electrical and electronic equipment. By doing so, you will contribute to the protection of resources and the environment. For more information, please contact your dealer or local authorities. Directive 2012/19/EU</p>
	<p><b><u>DECLARATION OF CONFORMITY</u></b></p> <p>We hereby confirm that this article complies with the basic requirements, regulations and directives of the EU. You can view the detailed declaration of conformity at any time under the following link:</p> <p><a href="https://www.schuss-home.at/downloads">https://www.schuss-home.at/downloads</a></p>

**Errors and technical modifications excepted.**

# BLUEPALM

## OVERVIEW THE FAN

1. Front safety grill
2. Grill ring
3. Fixing ring
4. Fan blade
5. Threaded nut
6. Rear safety grill
7. Motor shaft
8. Front motor cover
9. Motor cover
10. Oscillation button
11. Motor bracket
12. Connection bracket
13. Fixing screw
14. Extension tube
15. Fixing screw
16. Long stand tube
17. Base
18. Sealing ring
19. Mounting screw
20. Power cord
21. Short stand tube

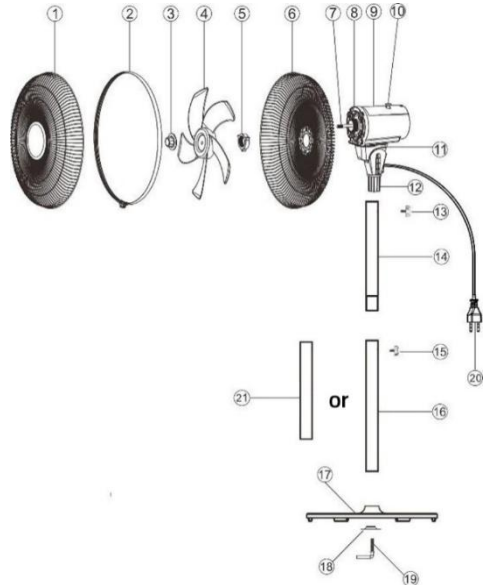

**(Attention: Short stand tube (21) cannot be used together with the support pipe extension (14)!)**

## ASSEMBLING THE FAN

Remove all parts of the device from the packaging and discard all packing materials.

### For use as a table fan:

- Insert the stand tube (16) or (21), depending on the desired height, into the base (17) and secure it with the sealing ring (18) and fastening screw (19).
- Attach the motor bracket to the stand tube (16) or (21) and secure it with the locking screw (13).
- Place the rear protective grille (6) onto the motor shaft (7) and secure it with the threaded nut (5).
- Attach the fan blades (4) onto the motor shaft (7) and secure them with the fastening ring (3).
- Fit the front protective grille (1) to align with the rear grille (6) and secure it with the grille ring (2).

# BLUEPALM

## For use as a pedestal fan:

- Insert the stand tube (16) into the base (17) and secure it with the sealing ring (18) and fastening screw (19). Then attach the stand tube extension (14) to the stand tube (16) and secure it with the locking screw (15).
- Attach the motor bracket to the stand tube extension (14) and secure it with the locking screw (13).
- Place the rear protective grille (6) onto the motor shaft (7) and secure it with the threaded nut (5).
- Attach the fan blades (4) onto the motor shaft (7) and secure them with the fastening ring (3).
- Fit the front protective grille (1) to align with the rear grille (6) and secure it with the grille ring (2).

## SPEED FUNCTION

There's 3 speed to select:

0- It's the power off button to stop

1- Low speed

2- Mid speed

3- High speed

## Switch

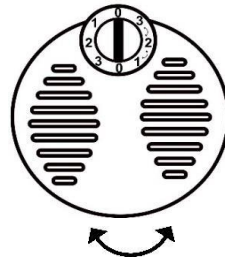

Speed button with oscillation

## CLEANING AND MAINTENANCE

**Before cleaning the appliance always disconnect the power plug from the receptacle.**

- The appliance, the power cord and the power plug should not be immersed in water or other liquids when you are cleaning them. Clean them with a dry cloth.
- If it is very dirty, the outside of the appliance can be wiped carefully with a moist cloth and then dried carefully. Make sure that no moisture penetrates into the interior of the appliance.
- Do not use any harsh cleaners, steel brushes, scouring powder or other hard objects to clean the appliance as these can cause scratches on the surfaces.
- Clean the appliance regularly.

# BLUEPALM

- Never use solvents, benzene or oil-based cleaners as these can damage the housing.
- Re-tighten visible screw connections on the appliance regularly in order to ensure that the device is functioning properly.

Technical information			
Rated voltage	220 – 240 V		
Frequency	50 Hz		
Rated input power	50 W		
Dimensions	390 x 390 x 1250 mm		
Weight	5.4 kg		
Information requirements under Regulation (EU) No. 206/2012			
Article number	BP40STTI26V1, BP40STTI26V2		
Nominal	220 – 240 V		
Protection	II		
Power consumption when switched off (P <sub>OFF</sub> )	0 W		
Seasonal power consumption (Q)	14 kWh/a		
Designation	Symbol	Value	Unit
Maximum volume flow	F	41.4	m <sup>3</sup> /min
Fan power consumption	P	40.7	W
Service ratio	S <sub>V</sub>	1.0	(m <sup>3</sup> /min)/W
Power consumption in standby mode	P <sub>SB</sub>	0	W
Fan sound power level	L <sub>WA</sub>	64	dB(A)
Maximum air velocity	c	3.1	m/s
Measurement standard for determining the service ratio	IEC 60879:2019		
Contact address for further information and service line:	Schuss Home Electronic GmbH Scheringgasse 3, A-1140 Vienna Tel: +43 (1) 97 0 21 – 0 <a href="http://www.bluepalm.at">www.bluepalm.at</a> Commercial register no.: 236974 t / Commercial register court: Vienna		

# BLUEPALM

## WARRANTY

By purchasing a BLUEPALM quality product you have acquired an innovative, long lasting and reliable item.

**For this BLUEPALM device we grant a warranty of 2 years from the date of purchase, valid in Austria only.**

In the unlikely event that service work is required on your device in this period we warrant free repair (spare parts and labour) or (subject to Schuss's decision) to replace the product. In the event that neither repair nor exchange make sense from an economical perspective we reserve the right to issue a credit based on current value. When dealing with air conditioning devices you should always contact the customer hotline first (see label on the device or the title page of the instruction manual), in case of fans contact your dealer or us directly. Please note that repair not performed by the authorised workshop in Austria immediately renders this warranty void.

This warranty does not include:

- Repair or replacement of parts due to normal wear
- Damage due to non-compliance with the instruction manual
- Devices that are used commercially – even in part
- Devices damaged by external forces (falling, impact, cracking, improper use etc.) as well as aesthetic wear
- Devices that have been used improperly
- Devices that were not opened by our authorised workshop.
- Damages caused by improperly closed condensation drains on air conditioning devices or improperly inserted water container.
- Unfulfilled customer expectations.
- Damage caused by force majeure, water, lightning and overvoltage.
- Devices on which type denomination and/or serial number on the device have been erased, rendered illegible or removed.
- Service work not performed by our authorised workshops, transport costs to an authorised workshop or us and back as well as associated risks.

Please note that within the warranty period we charge a flat rate of 60 € (indexed as per consumer price index 2010, June 2015) in case of operating errors or if no fault can be found.

The total warranty period of 2 years is not extended if warranty service is performed (repair or device replacement).

The 2 year warranty is only valid if the original invoice (must contain name and address of the dealer as well as full device name) and the respective warranty certificate are produced, on which the device type and serial number (can be found on the box and the device's rear or bottom) are to be noted! Only the statutory warranty coverage applies if the warranty certificate cannot be produced!

Please note that the statutory warranty coverage is not altered by this warranty and that it applies in full regardless.

Schuss Home Electronic GmbH and its vicarious agents are only liable for damages in case of gross negligence or intent. Liability for loss of profit, expected but not incurred savings, consequential damages and damages from third party claims is excluded in any case. Damages to or for recorded data are always excluded from the liability for damages.

Congratulations on your choice. We hope you will enjoy using your BLUEPALM device!

**ADDRESS**

Schuss Home Electronic GmbH  
Scheringgasse 3 A-1140 Vienna  
Tel.: +43 (0)1/ 970 21

Type designation: .....

Serial number: .....

**Together with the device, this warranty certificate must be handed to the authorised workshop or dealer you bought the device from in the event of a warranty claim!**