

- DE** Montageanleitung
- EN** Assembly instructions
- FR** Manuel d'installation
- IT** Manuale d'installazione
- NL** Installatieaanwijzing
- SE** Installationsanvisning
- CZ** Montážní manuál
- SK** Inštalacná príručka
- RO** Manual de instalare
- RS** Upute za sastavljanje

ECOPLATE
Art.: 12609282

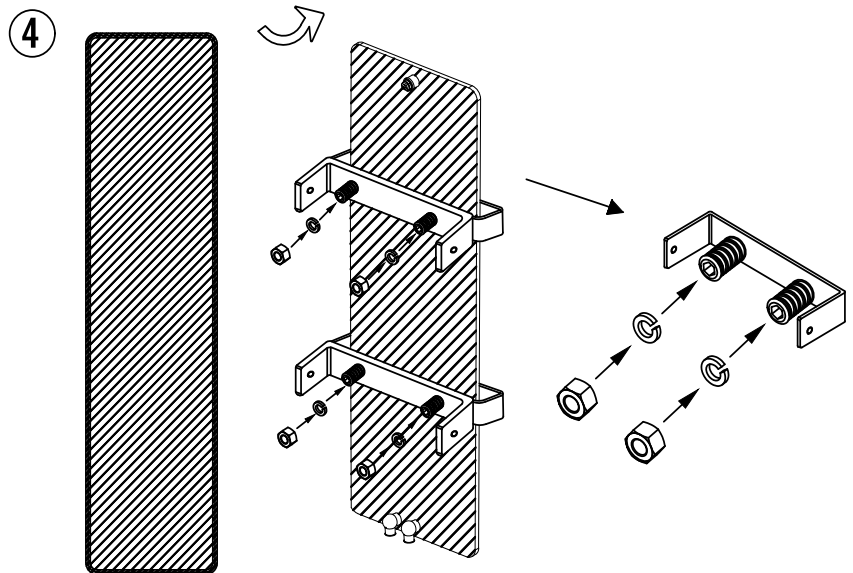

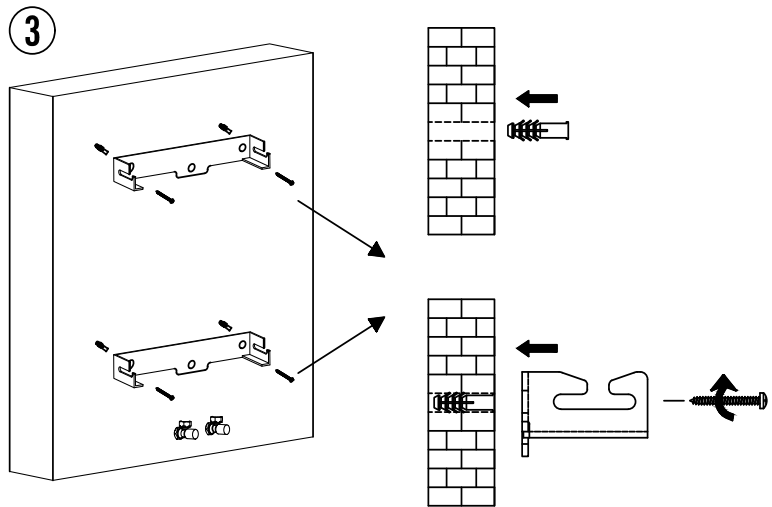
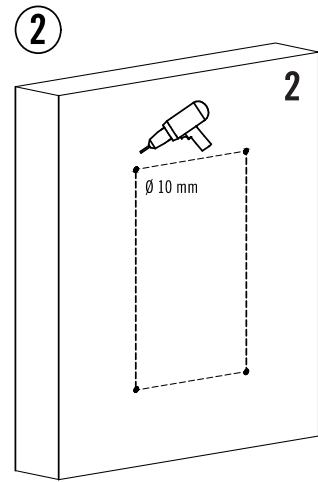
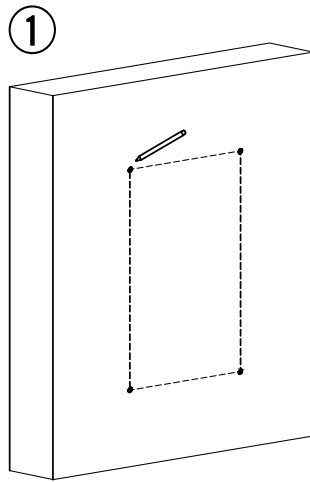
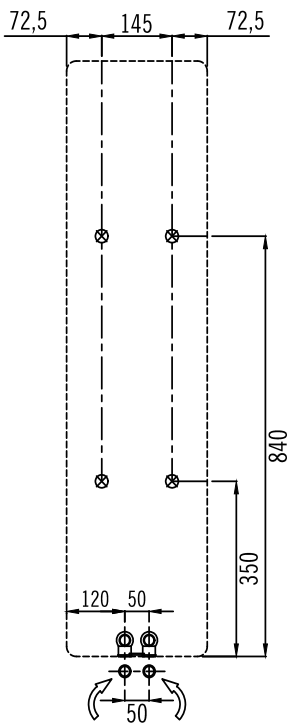
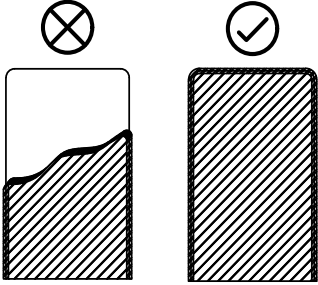
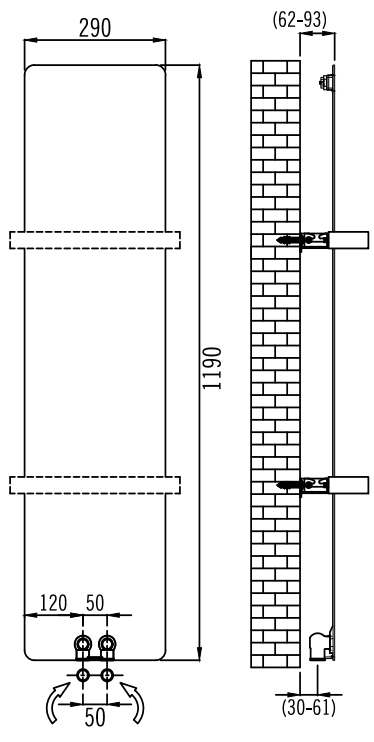
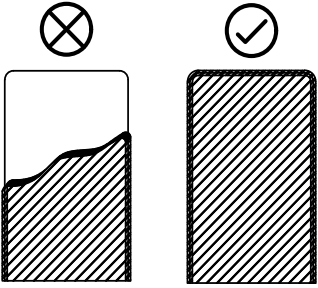

5

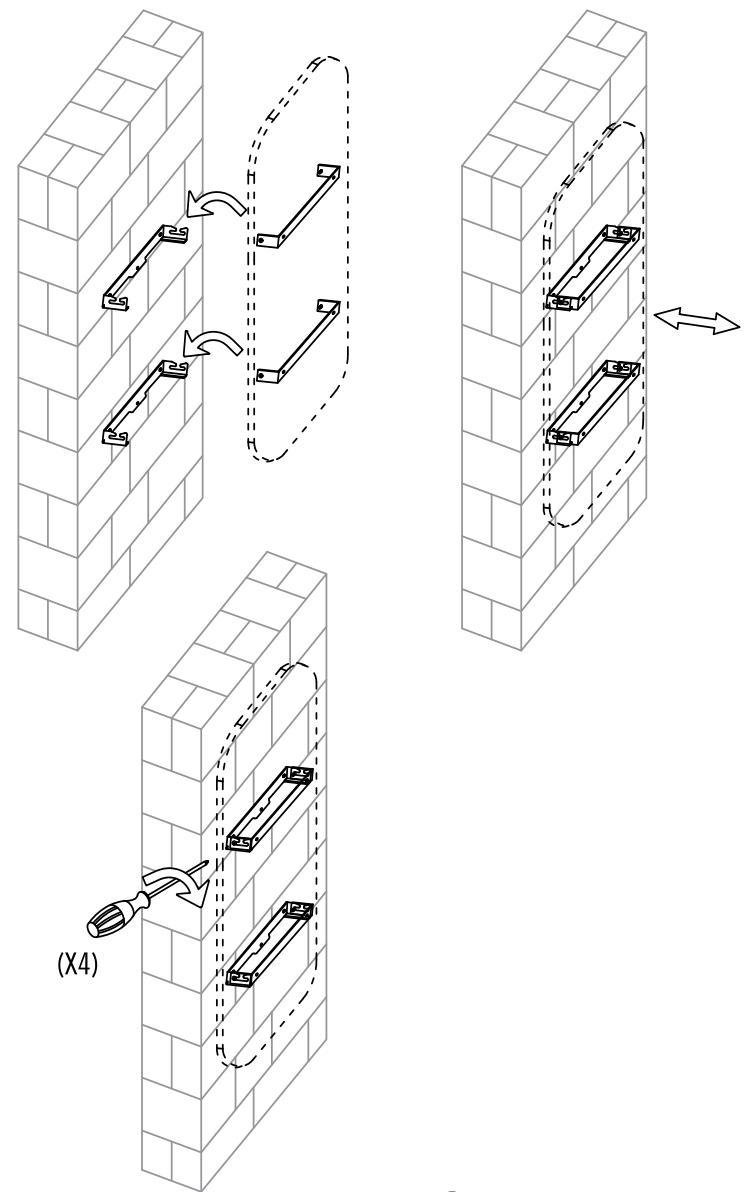

6

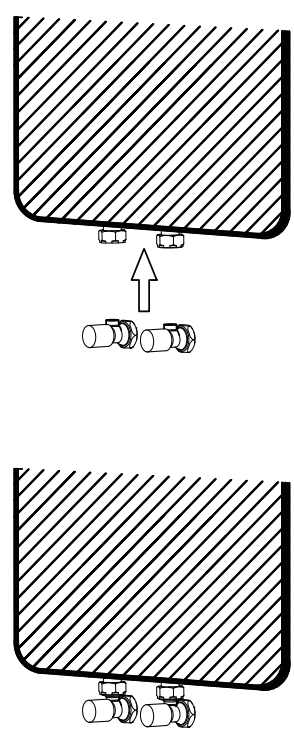

7

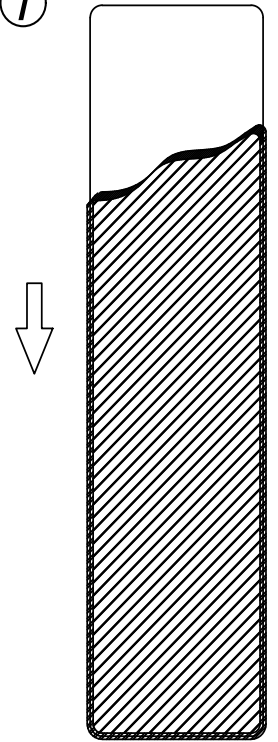

DE - Montageanleitung

Zulässiger Gebrauch: Der Heizkörper darf nur zum Heizen von Innenräumen und zum Trocknen von in Wasser gewaschenen Textilien verwendet werden. Jeder andere Gebrauch ist nicht bestimmungsgemäß und daher unzulässig. Fehlgbrauch: Der Heizkörper darf nicht als Sitzgelegenheit, Leiter, Kletterhilfe oder Laststütze verwendet werden. Sicherheitshinweise: **WARNUNG!** Verbrennungsgefahr! Die Oberfläche des Heizkörpers kann bis zu 110° C (230° F) heiß werden. Seien Sie vorsichtig beim Berühren des Heizkörpers. Besondere Vorsicht ist geboten, wenn Kinder und schutzbedürftige Personen anwesend sind. **VORSICHT!** Verbrennungs- und Verbrühungsgefahr durch austretendes heißes Hochdruckwasser beim Entlüften! Schützen Sie Gesicht und Hände! Decken Sie das Entlüftungsventil mit einem Tuch ab und tragen Sie Schutzhandschuhe sowie Augenschutz. Das Gerät kann von Personen mit beschränkter körperlicher, sensorischer und geistiger Fähigkeiten oder mangelnder Erfahrung und Wissen sowie Kindern ab 8 Jahren und darüber benutzt werden, wenn sie beaufsichtigt oder bezüglich des sicheren Gebrauchs des Gerätes unterwiesen wurden und die daraus resultierenden Gefahren verstehen. Kinder jünger als 3 Jahre sind vom Gerät fernzuhalten, es sei denn, sie werden ständig überwacht. Kinder ab 3 Jahren und jünger als 8 Jahre dürfen das Gerät unter obigen Voraussetzungen nur ein- und ausschalten, sofern das Gerät in seiner normalen Gebrauchslage platziert oder installiert ist. Kinder ab 3 Jahren und jünger als 8 Jahre dürfen das Gerät nicht reinigen und nicht die Wartung durch den Benutzer durchführen. Das Spielen mit dem Gerät ist nicht zulässig. Wartung: Entlüften Sie den Heizkörper nach der Inbetriebnahme und nach längeren Betriebsunterbrechungen. Verwenden Sie einen handelsüblichen Entlüftungsschlüssel. Reinigung: Verwenden Sie nur milde, nicht scheuernde Reinigungsmittel. Reklamation: Wenden Sie sich an Ihren Verkäufer. Montage und Reparaturen: Lassen Sie die Montage und Reparaturen nur vom Fachhandwerker ausführen, damit Ihre Gewährleistungsansprüche nicht erlöschen. Entsorgung: Führen Sie ausgediente Heizkörper mit Zubehör dem Recycling oder der ordnungsgemäßen Entsorgung zu. Beachten Sie die örtlichen Vorschriften. Montageanleitung: Der Heizkörper darf nur von einem Fachhandwerker montiert werden. Sicherheitshinweise: Vor der Montage/Inbetriebnahme diese Anleitung gründlich lesen. Nach der Montage die Anleitung dem Endverbraucher überlassen. **GEFAHR!** Lebensgefahr! Lage der Versorgungsleitungen prüfen, keine Leitungen anbohren. Verletzungsgefahr! Gewicht beachten (siehe Herstellerunterlagen). Ab 25 kg mit Hebeeinrichtung oder mehreren Personen arbeiten. **GEFAHR!** Stellen Sie sicher, dass die Wandstruktur das Gewicht des mit Wasser gefüllten Heizkörpers tragen kann. Eine unsachgemäße Montage kann zu schweren Verletzungen oder Sachschäden führen. Einsatzbedingungen: Betriebsbedingungen für Warmwasser-Heizungsanlagen gemäß DIN 18380 „VOB Vergabe- und Vertragsordnung für Bauleistungen“ einhalten. Wasserbeschaffenheit gemäß VDI 2035 „Vermeidung von Schäden in Warmwasser-Heizungsanlagen“ einhalten. Die Nichteinhaltung der korrekten Wasserchemie und der Verzicht auf geeignete Korrosionsschutzmittel führen zum Erlöschen der Garantie. Einsatzgrenzen in Feuchträumen gemäß DIN 55900 „Beschichtungen für Raumheizkörper“ beachten. Heizkörper nur in geschlossenen Heizungssystemen einsetzen. Heizkörper nur in der Schutzverpackung lagern und transportieren. Mindestabstände zwischen Heizkörper und umgebenden Teilen für Luftzirkulation beachten. Entsorgung: Verpackung und nicht benötigte Teile dem Recycling oder der ordnungsgemäßen Entsorgung zuführen. Die örtlichen Vorschriften beachten. Technische Merkmale: Betriebsdruck: max. 6 bar. Prüfdruck: 1,3 x Betriebsdruck. Vorlauftemperatur: Heißwasser bis 90° C (194° F). Heizkörper vor Beschädigung schützen: Schutzverpackung erst zur Endreinigung oder vor der Inbetriebnahme vollständig entfernen.

EN - Assembly instructions

Permissible Use: The radiator is intended exclusively for heating interior spaces and for drying textiles washed in water. Any other use is considered improper and is therefore prohibited. Misuse: The radiator is not to be used as a seat, ladder, climbing aid or lifting support. Safety instructions: **WARNING!** Risk of burns! The radiator's surface can heat up to 110° C (230° F). Be careful when touching the radiator. Particular care must be taken if children and people requiring protection are present. **CAUTION!** Risk of burns and scalding due to high-pressure hot water discharge when evacuating air! Protect your face and hands! Use a cloth to cover the vent and wear protective gloves/eyewear. The device may be used by persons with limited physical, sensory and mental abilities or by people with little experience and knowledge as well as children over 8 years old under supervision or providing they have been instructed on safe use of the device and understand the ensuing risks. Children less than 3 years old are to be kept away from the device unless they are under constant supervision. Children aged 3 to 8 may only switch the device on/off if it is installed in its intended normal operating position and they are supervised. Children over 3 years old and less than 8 years old may not clean the device and may also not carry out „maintenance by the user“. Playing with the device is prohibited. Maintenance: Vent the radiator after commissioning and following long periods of inactivity. Use a commercially available radiator key. Cleaning: Use only mild, non-abrasive cleaning agents. Complaints: Contact your seller. Installation and Repairs: Have the installation and repairs performed by a specialized tradesman so that your claims under warranty are not forfeited. Disposal: Recycle or dispose of decommissioned radiators, including accessories properly. Observe local regulations. Installation Instructions: The radiator may only be installed by a specialized tradesman. Safety instructions: Read these instructions thoroughly prior to installation/commissioning. After installation pass the instructions on to the end user. **DANGER!** A life-threatening situation! Check the condition of the supply lines. Do not drill into any lines. Risk of injury! Take the weight of the radiator into account (see manufacturer's data). At 25 kg and above, work with lifting equipment or several people. **DANGER!** Ensure the wall structure is capable of supporting the radiator's weight when filled with water. Improper mounting can lead to severe injury or property damage. Operating conditions: Observe operating conditions for water heating installations according to DIN 18380 „VOB German Construction Contract Procedures“. Observe water's condition according to VDI (Association of German Engineers) 2035 „Prevention of damage in water heating installations“. Failure to maintain correct water chemistry and use appropriate corrosion inhibitors will void the warranty. Observe limitations of use in damp locations according to DIN 55900 „Coatings for radiators“. Use radiator only in closed heating systems. Store and transport radiator only in the protective packaging. Observe minimum clearances between radiator and circumjacent objects for air circulation. Disposal: Packaging and any parts that are not needed should be recycled or disposed of properly. Observe local regulations. Technical features: Operating pressure: max. 6 bar. Test pressure: 1.3 x operating pressure. Flow temperature: hot water up to 90° C (194° F). Protecting radiator from damage: Only remove protective packaging completely during final cleaning or prior to commissioning.

FR - Manuel d'installation

Utilisation conforme : Le radiateur est destiné exclusivement au chauffage d'espaces intérieurs et au séchage de textiles lavés à l'eau. Toute autre utilisation est considérée comme non conforme et est donc interdite. Utilisation abusive : Le radiateur ne doit pas être utilisé comme siège, échelle, aide à la montée ou support de levage. Consignes de sécurité: **AVERTISSEMENT!** Risque de brûlures ! La surface du radiateur peut atteindre une température de 110° C (230° F). Soyez prudent lorsque vous touchez le radiateur. Une attention particulière doit être portée en présence d'enfants ou de personnes vulnérables. **ATTENTION!** Risque de brûlures et d'échaudures dus à la projection d'eau chaude sous haute pression lors de la purge ! Protégez votre visage et vos mains ! Utilisez un chiffon pour couvrir le purgeur et portez des gants de protection ainsi que des lunettes de protection. L'appareil peut être utilisé par des personnes ayant des capacités physiques, sensorielles ou mentales limitées, ou manquant d'expérience et de connaissances, ainsi que par des enfants de plus de 8 ans, sous surveillance ou s'ils ont reçu des instructions sur l'utilisation sûre de l'appareil et comprennent les risques encourus. Les enfants de moins de 3 ans doivent être tenus à l'écart, à moins d'être surveillés en permanence. Les enfants âgés de 3 à 8 ans ne peuvent allumer ou éteindre l'appareil que si celui-ci est installé dans sa position de fonctionnement normale et qu'ils sont surveillés. Les enfants de 3 à 8 ans ne doivent pas nettoyer l'appareil ni effectuer la maintenance utilisateur. Il est interdit de jouer avec l'appareil. Maintenance : Purgez le radiateur après la mise en service et après de longues périodes d'inactivité. Utilisez une clé de purge standard disponible dans le commerce. Nettoyage : Utilisez uniquement des produits de nettoyage doux et non abrasifs. Réclamations : Contactez votre revendeur. Installation et réparations : Faites effectuer l'installation et les réparations par un installateur spécialisé afin de ne pas perdre vos droits à la garantie. Élimination : Recyclez ou éliminez correctement les radiateurs hors d'usage, y compris les accessoires, conformément aux réglementations locales. Instructions de montage : Le radiateur doit être installé exclusivement par un installateur spécialisé. Lisez attentivement ces instructions avant l'installation ou la mise en service. Après le montage, remettez les instructions à l'utilisateur final. **DANGER!** Danger de mort ! Vérifiez l'emplacement des conduites d'alimentation. Ne percez aucune conduite. Risque de blessure ! Tenez compte du poids du radiateur (voir les données du fabricant). À partir de 25 kg, travaillez avec un équipement de levage ou à plusieurs personnes. **DANGER!** Assurez-vous que la structure du mur est capable de supporter le poids du radiateur lorsqu'il est rempli d'eau. Un montage incorrect peut entraîner des blessures graves ou des dommages matériels. Conditions d'utilisation : Respectez les conditions de fonctionnement des installations de chauffage à eau chaude selon la norme DIN 18380 « VOB ». Respectez la qualité de l'eau selon la norme VDI 2035 « Prévention des dommages dans les installations de chauffage à eau chaude ». Le non-respect de la chimie correcte de l'eau et l'absence d'utilisation d'inhibiteurs de corrosion appropriés annuleront la garantie. Respectez les limites d'utilisation dans les locaux humides selon la norme DIN 55900. Utilisez le radiateur uniquement dans des systèmes de chauffage fermés. Stockez et transportez le radiateur uniquement dans son emballage de protection. Respectez les distances minimales entre le radiateur et les objets environnants pour la circulation de l'air. Caractéristiques techniques : Pression de service : max. 6 bar. Pression d'essai : 1,3 x la pression de service. Température de départ : eau chaude jusqu'à 90° C (194° F). Protection du radiateur : Ne retirez complètement l'emballage de protection qu'au moment du nettoyage final ou avant la mise en service.

IT - Manuale d'installazione

Uso consentito: Il radiatore è destinato esclusivamente al riscaldamento di ambienti interni e all'asciugatura di tessuti lavati in acqua. Ogni altro uso è considerato improprio e quindi vietato. Uso scorretto: Il radiatore non deve essere utilizzato come sedile, scala, supporto per arrampicarsi o supporto di sollevamento. Istruzioni di sicurezza: **AVVERTENZA!** Pericolo di ustioni! La superficie del radiatore può riscaldarsi fino a 110° C (230° F). Prestare attenzione quando si tocca il radiatore. È necessaria particolare cautela in presenza di bambini e persone vulnerabili. **ATTENZIONE!** Pericolo di ustioni e scottature dovute allo scarico di acqua calda ad alta pressione durante lo sfiato dell'aria! Proteggere il viso e le mani! Utilizzare un panno per coprire la valvola di sfiato e indossare guanti protettivi e occhiali di sicurezza. L'apparecchio può essere utilizzato da persone con ridotte capacità fisiche, sensoriali o mentali, o con mancanza di esperienza e conoscenza, nonché da bambini di età superiore agli 8 anni, a condizione che siano sorvegliati o abbiano ricevuto istruzioni sull'uso sicuro dell'apparecchio e comprendano i rischi che ne derivano. I bambini di età inferiore ai 3 anni devono essere tenuti lontani dall'apparecchio, a meno che non siano costantemente sorvegliati. I bambini di età compresa tra 3 e 8 anni possono solo accendere/spgnere l'apparecchio, purché questo sia installato nella sua normale posizione operativa e siano sorvegliati. I bambini di età compresa tra 3 e 8 anni non devono pulire l'apparecchio né eseguire la manutenzione a carico dell'utente. È vietato giocare con l'apparecchio. Manutenzione: Sfiatate il radiatore dopo la messa in servizio e dopo lunghi periodi di inattività. Utilizzare una chiave di sfiato disponibile in commercio. Pulizia: Utilizzare solo detersivi delicati e non abrasivi. Reclami: Contattare il proprio rivenditore. Installazione e riparazioni: Far eseguire l'installazione e le riparazioni da un tecnico specializzato, affinché i diritti di garanzia non decadano. Smaltimento: Riciclare o smaltire correttamente i radiatori dismessi e i relativi accessori. Rispettare le normative locali. Istruzioni per l'installazione: Il radiatore può essere installato solo da un tecnico specializzato. Leggere attentamente queste istruzioni prima dell'installazione/messa in servizio. Dopo l'installazione, consegnare le istruzioni all'utente finale. **PERICOLO!** Situazione di pericolo di vita! Controllare lo stato delle linee di alimentazione. Non forare le tubazioni. Pericolo di lesioni! Tenere conto del peso del radiatore (vedere i dati del produttore). Se il peso è pari o superiore a 25 kg, lavorare con un dispositivo di sollevamento o con più persone. **PERICOLO!** Assicurarsi che la struttura della parete sia in grado di sostenere il peso del radiatore quando è pieno d'acqua. Un montaggio errato può causare gravi lesioni o danni materiali. Condizioni operative: Rispettare le condizioni operative per gli impianti di riscaldamento ad acqua calda secondo la norma DIN 18380 „VOB“. Rispettare la qualità dell'acqua secondo la norma VDI 2035 „Prevenzione dei danni negli impianti di riscaldamento ad acqua calda“. Il mancato mantenimento della corretta composizione chimica dell'acqua e il mancato utilizzo di inibitori di corrosione appropriati comporteranno l'annullamento della garanzia. Rispettare i limiti di utilizzo in ambienti umidi secondo la norma DIN 55900 „Rivestimenti per radiatori“. Utilizzare il radiatore solo in sistemi di riscaldamento chiusi. Conservare e trasportare il radiatore solo nell'imballaggio protettivo. Rispettare le distanze minime tra il radiatore e gli oggetti circostanti per la circolazione dell'aria. Caratteristiche tecniche: Pressione d'esercizio: max. 6 bar. Pressione di prova: 1,3 x pressione d'esercizio. Temperatura di mandata: acqua calda fino a 90° C (194° F). Proteggere il radiatore dai danni: Rimuovere completamente l'imballaggio protettivo solo durante la pulizia finale o prima della messa in servizio.

NL - Installatieinwijzing

Toegestaan gebruik: De radiator is uitsluitend bedoeld voor het verwarmen van binnenruimten en voor het drogen van textiel dat in water is gewassen. Elk ander gebruik wordt als oneigenlijk beschouwd en is daarom verboden. Oneigenlijk gebruik: De radiator mag niet worden gebruikt als zitplaats, ladder, klimhulp of hefsteun. Veiligheidsinstructies: **WAARSCHUWING!** Gevaar voor brandwonden! Het oppervlak van de radiator kan tot 110° C (230° F) heet worden. Wees voorzichtig bij het aanraken van de radiator. Bijzondere voorzichtigheid is geboden wanneer kinderen en kwetsbare personen aanwezig zijn. **VORZICHTIG!** Gevaar voor brandwonden en brandwonden door heet water (verbranding) door het vrijkomen van heet water onder hoge druk bij het ontluften! Bescherm uz gezicht en handen! Gebruik een doek om de ontlufter af te dekken en draag beschermende handschoenen en oogbescherming. Het apparaat mag worden gebruikt door personen met beperkte fysieke, zintuiglijke of mentale vermogens, of gebrek aan ervaring en kennis, evenals kinderen van 8 jaar en ouder, mits zij onder toezicht staan of instructies hebben gekregen over het veilige gebruik van het apparaat en de daaruit voortvloeiende gevaren begrijpen. Kinderen jonger dan 3 jaar moeten uit de buurt van het apparaat worden gehouden, tenzij ze voortdurend onder toezicht staan. Kinderen van 3 tot 8 jaar mogen het apparaat alleen in- en uitschakelen als het in de beoogde normale bedrijfspositie is geïnstalleerd en zij onder toezicht staan. Kinderen van 3 tot 8 jaar mogen het apparaat niet reinigen en mogen geen „onderhoud door de gebruiker“ uitvoeren. Spelen met het apparaat is verboden. Onderhoud: Ontlucht de radiator na inbedrijfstelling en na langere perioden van inactiviteit. Gebruik een in de handel verkrijgbare ontluftingsleutel. Reiniging: Gebruik alleen milde, niet-schurende reinigingsmiddelen. Klachten: Neem contact op met uw verkoper. Installatie en reparaties: Laat de installatie en reparaties uitvoeren door een erkende vakman, zodat uw aanspraak op garantie niet komt te vervallen. Verwijdering: Recycle afgedankte radiatoren en accessoires of voer ze op de juiste wijze af. Neem de lokale voorschriften in acht. Installatie-instructies: De radiator mag alleen door een erkende vakman worden geïnstalleerd. Lees deze instructies grondig door voordat u met de installatie/inbedrijfstelling begint. Geef de instructies na installatie door aan de eindgebruiker. **GEVAAR!** Levensgevaarlijke situatie! Controleer de toestand van de toevoerleidingen. Boor niet in leidingen. Gevaar voor letsel! Houd rekening met het gewicht van de radiator (zie gegevens van de fabrikant). Werk bij een gewicht van 25 kg en hoger met hefapparatuur of met meerdere personen. **GEVAAR!** Zorg ervoor dat de wandconstructie in staat is om het gewicht van de radiator te dragen wanneer deze met water is gevuld. Onjuiste montage kan leiden tot ernstig letsel of materiële schade. Bedrijfsomstandigheden: Neem de bedrijfsomstandigheden voor warmwaterverwarmingsinstallaties in acht conform DIN 18380 „VOB“. Neem de waterkwaliteit in acht conform VDI 2035 „Voorkomen van schade in warmwaterverwarmingsinstallaties“. Het niet handhaven van de juiste waterchemie en het niet gebruiken van geschikte corrosieremmers doet de garantie vervallen. Neem de gebruiksbepalingen in vochtige ruimten in acht conform DIN 55900 „Coatings voor radiatoren“. Gebruik de radiator alleen in gesloten verwarmingssystemen. Bewaar en transporteer de radiator alleen in de beschermende verpakking. Neem de minimale afstanden tussen de radiator en omliggende objecten in acht voor luchtcirculatie. Technische kenmerken: Bedrijfsdruk: max. 6 bar. Testdruk: 1,3 x bedrijfsdruk. Aanvoertemperatuur: warm water tot 90° C (194° F). Bescherming van de radiator tegen beschadiging: Verwijder de beschermende verpakking pas volledig tijdens de eindreiniging of vlak voor de inbedrijfstelling.

SE – Installationsanvisning

Tillåten användning: Radiator är endast avsedd för uppvärmning av inomhusutrymmen och för torkning av textilier tvättade i vatten. All annan användning anses vara felaktig och är därför förbjuden. Felaktig användning: Radiatorn får inte användas som sittpå, stegar, klätterhjälp eller lyftstöd. Säkerhetsanvisningar: VARNING! Risk för brännskador! Radiatorns yta kan bli upp till 110 °C (230 °F) varm. Var försiktig när du vidrör radiatoren. Särskild försiktighet krävs när barn och personer som behöver skydd är närvarande. VARNING! Risk för bränn- och skällningsskador på grund av hetvattenstrålar under högt tryck vid avluftning! Skydda ansikte och händer! Använd en trasa för att täcka avluftningsventilen och använd skyddsskandskar samt skyddsglasögon. Enheten får användas av personer med begränsad fysisk, sensorisk eller mental förmåga, eller med bristande erfarenhet och kunskap, samt av barn över 8 år, förutsatt att de övervakas eller har fått instruktioner om säker användning av enheten och förstår de risker som följer med den. Barn under 3 år ska hållas borta från enheten såvida de inte står under ständig uppsikt. Barn mellan 3 och 8 år får endast slå på/stänga av enheten under förutsättning att den är monterad i sitt avsedda normala driftsläge och att de övervakas. Barn mellan 3 och 8 år får inte rengöra enheten eller utföra "användarunderhåll". Lek med enheten är förbjuden. Underhåll: Avlufta radiatoren efter idrifttagning och efter längre tids avbrott i driften. Använd en vanlig avluftningsnyckel som finns i handeln. Rengöring: Använd endast mjuka, icke-slipande rengöringsmedel. Reklamationer: Kontakta din återförsäljare. Installation och reparationer: Låt installation och reparationer utföras av en fackman så att dina garantianspråk inte går förlorade. Avfallshantering: Återvinne eller kassera uttjänta radiatorer och tillbehör på ett korrekt sätt. Följ lokala föreskrifter. Monteringsanvisningar: Radiatorn får endast installeras av en fackman. Läs dessa anvisningar noggrant före installation/idrifttagning. Efter monteringen ska anvisningarna lämnas över till slutanvändaren. FARA! Livsfara! Kontrollera försörjningsledningarnas läge. Borra inte i några ledningar. Risk för personskador! Ta hänsyn till radiatorns vikt (se tillverkarens uppgifter). Vid vikter på 25 kg och över, arbeta med lyftutrustning med fler personer. FARA! Säkerställ att väggstrukturen kan bära radiatorns vikt när den är fylld med vatten. Felaktig montering kan leda till allvarliga personskador eller materiella skador. Driftsförhållanden: Följ driftsförhållandena för varmvattenburna värmesystem enligt DIN 18380 „VOB“. Följ vattenkvaliteten enligt VDI 2035 "Förebyggande av skador i varmvattenburna värmesystem". Underlåtenhet att upprätthålla korrekt vattenkemi och att använda lämpliga korrosionsinhibitorer gör garantin ogiltig. Följ användningsbegränsningarna i fuktiga utrymmen enligt DIN 55900 "Beläggningar för radiatorer". Använd radiatorn endast i slutna värmesystem. Förvara och transportera radiatoren endast i skyddsförpackningen. Beakta minimi-avståndet mellan radiators och omgivande föremål för luftcirkulation. Avfallshantering: Förpackningen och alla delar som inte behövs ska återvinnas eller kasseras på ett korrekt sätt. Följ lokala föreskrifter. Tekniska egenskaper: Drifttryck: max. 6 bar. Provtryck: 1,3 x drifttryck. Framledningstemperatur: hetvatten upp till 90 °C (194 °F). Skydda radiatoren mot skador. Ta inte bort skyddsförpackningen helt förrän vid slut rengöringen eller omedelbart före idrifttagning.

CZ - Montážní manuál

Přípustné použitie: Otopné těleso je určeno výhradně k vytápění interiéru a k sušení textilií vypraných ve vodě. Jakékoli jiné použití je považováno za nevhodné, a je proto zakázáno. Nesprávné použití: Otopné těleso se nesmí používat jako sedátko, zebrík, pomůcka při splhání nebo zvedací podpora. Bezpečnostní pokyny: VYSTRAHA! Nebezpečí popálení! Povrch otopného tělesa se může zahřát až na 110 °C (230 °F). Při kontaktu s tělesem buďte opatrní. Zvláštní opatření je zapotřebí v přítomnosti dětí a osob vyžadujících zvýšenou ochranu. POZOR! Nebezpečí popálení a opeření horkou vodou pod vysokým tlakem při odvědušňování! Chraňte si obličej a ruce! K zakrytí odvědušňovacího ventilu použijte hadřík a používejte ochranné rukavice a ochranné brýle. Zařízení mohou používat osoby s omezenými fyzickými, smyslovými nebo duševními schopnostmi nebo s nedostatkem zkušeností a znalostí, jakož i děti starší 8 let, pokud jsou pod dohledem nebo byly poučeny o bezpečném používání zařízení a chápou související rizika. Děti mladší 3 let by měly být udržovány mimo dosah, pokud nejsou pod neustálým dohledem. Děti ve věku 3 až 8 let smí zařízení pouze zapínat/vypínat, pokud je instalováno v určené normální provozní poloze a jsou pod dohledem. Děti ve věku 3 až 8 let nesmí zařízení čistit ani provádět uživatelskou údržbu. Hraní se zařízením je zakázáno. Údržba: Odvědušněte otopné těleso po uvedení do provozu a po delších provozních odstávkách. Použijte běžné prodejny odvědušňovací klíč. Čištění: Používejte pouze jemné, neabrazivní čisticí prostředky. Reklamacie: Obrátte se na svého prodejce. Montáž a opravy: Montáž a opravy světe kvalifikovanému technikovi, aby nezaničil vaše záruční nároky. Likvidace: Vysloužilá otopná tělesa a příslušenství řádně recyklujte nebo zlikvidujte v souladu s místními předpisy. Pokyny k montáži: Otopné těleso smí montovat pouze kvalifikovaný technik. Před montáží/uvedením do provozu z si pečlivě přečtete tento návod. Po montáži přečtete návod koncovému uživateli. NEBEZPEČÍ! Ohrožení života! Zkontrolujte stav privodních vedení. Nevrtajte do žádného potrubí. Nebezpečí poranění! Vezměte v úvahu hmotnost otopného tělesa (viz dokumentace výrobce). Od hmotnosti 25 kg pracujte se zvedacím zařízením nebo ve více osobách. NEBEZPEČÍ! Ujistěte se, že konstrukce stěny je schopna unést hmotnost otopného tělesa naplněného vodou. Nesprávná montáž může vést k vážnému zranění nebo věcným škodám. Provozní podmínky: Dodržujte provozní podmínky pro teplovodní otopné soustavy podle DIN 18380 „VOB“. Dodržujte kvalitu vody podle VDI 2035 „Predchádzanie škodám v teplovodných otopných soustavách“. Nedodržení správné chemie vody a nepoužití vhodných inhibitorů koroze povede k zániku záruky. Dodržujte omezení použití ve vlhkých prostorách podle DIN 55900. Otopná tělesa používejte pouze v uzavřených otopných systémech. Skladujte a připravujte tělesa pouze v ochranném obale. Dodržujte minimální vzdálenosti pro cirkulaci vzduchu. Technické parametry: Provozní tlak: max. 6 bar. Zkušební tlak: 1,3 x provozní tlak. Teplota privodu: horká voda do 90 °C (194 °F). Ochrana před poškozením: Ochranný obal zcela odstraňte až při závěrečném čištění nebo před uvedením do provozu.

SK - Inštalčná príručka

Určené použitie: Radiátor je určený výhradne na vykurovanie interiérov a na sušenie textílií vypraných vo vode. Akékoľvek iné použitie sa považuje za nevhodné, a je preto zakázané. Nesprávne použitie: Radiátor sa nesmie používať ako sedadlo, rebrik, pomôcka pri splhání alebo zdvihacia podpera. Bezpečnostné pokyny: VAROVANIE! Nebezpečenstvo popálenia! Povrch radiátora sa môže zahriať až na 110 °C (230 °F). Pri dotyku s radiátorom buďte opatrní. Mimoriadna opatrnosť je potrebná v prítomnosti detí a osôb vyžadujúcich ochranu. POZOR! Nebezpečenstvo popálenia a obarenia v dôsledku úniku horúcej vody pod vysokým tlakom pri odvedzúšaní! Chráňte si tvár a ruky! Na zakrytie odvedzúšňovacieho ventilu použijte handričku a používajte ochranné rukavice a ochranné okuliare. Zariadenie môžu používať osoby s obmedzenými fyzickými, zmyslovými a duševnými schopnosťami alebo s nedostatkom skúseností a znalostí, ako aj deti staršie ako 8 rokov, ak sú pod dohľadom alebo boli poučené o bezpečnom používaní zariadenia a chápú súvisiace riziká. Deti mladšie ako 3 roky by sa mali udržiavať mimo dosahu zariadenia, ak nie sú pod neustálym dohľadom. Deti vo veku 3 až 8 rokov môžu zariadenie iba zapínať/vypínať za predpokladu, že je inštalované v určenej normálnej prevádzkovej polohe a sú pod dohľadom. Deti vo veku 3 až 8 rokov nesmú zariadenie čistiť ani vykonávať „používateľskú údržbu“. Hranie sa so zariadením je zakázané. Údržba: Odvedzúšnite radiátor po uvedení do prevádzky a po dlhších prevádzkových odstávkach. Použite bežne dostupný odvedzúšňovací kľúč. Čistenie: Používajte iba jemné, neabrazívne čistiace prostriedky. Reklamacie: Obráťte sa na svojho predajcu. Inštalácia a opravy: Inštaláciu a opravy zverte kvalifikovanému technikovi, aby nezaničil vaše záručné nároky. Likvidácia: Vyslúžilé radiátory vrátane príslušenstva riadne recyklujte alebo zlikvidujte. Dodržiavajte miestne predpisy. Pokyny k montáži: Radiátor smie inštalovať iba kvalifikovaný technik. Pred montážou/uvedením do prevádzky si pozorne prečítajte tento návod. Po montáži odovzdajte návod koncovému užívateľovi. NEBEZPEČENSTVO! Ohrozenie života! Skontrolujte stav privodných vedení. Nevrtajte do žiadneho potrubia. Nebezpečenstvo poranenia! Vezmite do úvahy hmotnosť radiátora (pozri údaje výrobcu). Nad 25 kg pracujte so zdvíhacím zariadením alebo s viacerými osobami. NEBEZPEČENSTVO! Uistite sa, že konštrukcia steny je schopná uniesť hmotnosť radiátora naplneného vodou. Nesprávna montáž môže viesť k vážnemu zraneniu alebo k vecným škodám. Prevádzkové podmienky: Dodržiavajte prevádzkové podmienky pre teplovodné vykurovacie zariadenia podľa DIN 18380 „VOB“. Dodržiavajte kvalitu vody podľa VDI 2035 „Predchádzanie škodám v teplovodných vykurovacích zariadeniach“. Nedodržanie správnej chemie vody a nepoužitie vhodných inhibitorov korozie vedie k zániku záruky. Dodržiavajte obmedzenia použitia vo vlhkých priestoroch podľa DIN 55900 „Povrchové úpravy radiátorov“. Radiátor používajte iba v uzavretých vykurovacích systémoch. Radiátor skladujte a pripravujte iba v ochrannom obale. Dodržiavajte minimálne vzdialenosti medzi radiátorom a okolitými predmetmi pre cirkuláciu vzduchu. Likvidácia: Obal a nepotrebné časti by sa mali recyklovať alebo riadne zlikvidovať. Dodržiavajte miestne predpisy. Technické parametre: Prevádzkový tlak: max. 6 bar. Skúšobný tlak: 1,3 x prevádzkový tlak. Teplota privodu: horúca voda do 90 °C (194 °F). Ochrana pred poškodením: Ochranný obal úplne odstráňte až pri závěrečnom čistení alebo pred uvedením do prevádzky.

RO - Manual de instalare

Utilizare permisă: Radiatorul este destinat exclusiv încălzirii spațiilor interioare și uscării textilelor spălate în apă. Orice altă utilizare este considerată necorespunzătoare și este, prin urmare, interzisă. Utilizare abuzivă: Radiatorul nu trebuie utilizat ca scaun, scară, suport pentru cântărare sau suport de ridicare. Instrucțiuni de siguranță: AVERTISMENT! Risc de arsuri! Suprafața radiatorului se poate încălzi până la 110 °C (230 °F). Aveți grijă când atingeți radiatorul. O prudență deosebită este necesară în prezența copiilor și a persoanelor care necesită protecție. ATENȚIE! Risc de arsuri și opărire din cauza evaporării apei fierbinți sub înaltă presiune în timpul aerisirii! Protejați-vă fata și mâinile! Folosiți o cârpă pentru a acoperi aerisitorul și purtați mănuși de protecție și ochelari de protecție. Aparatul poate fi utilizat de persoane cu capacități fizice, senzoriale și mentale limitate sau de persoane cu puțină experiență și cunoștințe, precum și de copii cu vârsta peste 8 ani, sub supraveghere sau dacă au primit instrucțiuni privind utilizarea în siguranță a aparatului și înțeleg riscurile implicate. Copiii sub 3 ani trebuie ținuti la distanță de aparat, cu excepția cazului în care sunt supravegheați permanent. Copiii cu vârsta între 3 și 8 ani pot doar să pornească/oprească aparatul, cu condiția ca acesta să fie instalat în poziția sa normală de funcționare și să fie supravegheați. Copiii cu vârsta între 3 și 8 ani nu trebuie să curețe aparatul și nici să efectueze „întreținerea de către utilizator”. Joaca cu aparatul este interzisă. Menținerea: Aerisiți radiatorul după punerea în funcțiune și după perioade lungi de inactivitate. Folosiți o cheie de aerisire disponibilă în comerț. Curățați: Utilizați numai agenți de curățare blânde, neabrazivi. Reclamații: Contactați vânzătorul dumneavoastră. Instalare și reparații: Solicitați efectuarea instalării și a reparațiilor de către un tehnician specializat, astfel încât drepturile de garanție să nu fie anulate. Eliminare: Reciclați sau eliminați în mod corespunzător radiatoarele scoase din uz, inclusiv accesoriile. Respectați reglementările locale. Instrucțiuni de instalare: Radiatorul poate fi instalat numai de către un tehnician specializat. Citiți cu atenție aceste instrucțiuni înainte de instalare/punere în funcțiune. După instalare, predați instrucțiunile utilizatorului final, PERICOL! Situație care pune viața în pericol! Verificați starea conductelor de alimentare. Nu găuriți nicio conductă. Risc de rănire! Țineți cont de greutatea radiatorului (consultați datele producătorului). De la 25 kg în sus, lucrați cu echipament de ridicare sau cu mai multe persoane. PERICOL! Asigurați-vă că structura peretelui este capabilă să susțină greutatea radiatorului atunci când este umplut cu apă. Montarea necorespunzătoare poate duce la vătămări grave sau daune materiale. Condiții de funcționare: Respectați condițiile de funcționare pentru instalațiile de încălzire cu apă conform DIN 18380 „VOB”. Respectați calitatea apei conform VDI 2035 „Prevenirea daunelor în instalațiile de încălzire cu apă”. Nerespectarea chimiei corecte a apei și neutilizarea inhibitorilor de coroziune adecvați vor anula garanția. Respectați limitările de utilizare în locuri umede conform DIN 55900 „Straturi de acoperire pentru radiatoare”. Utilizați radiatorul numai în sisteme de încălzire închise. Depozitați și transportați radiatorul numai în ambalajul de protecție. Respectați distanțele minime între radiator și obiectele învecinate pentru circulația aerului. Eliminare: Ambalajul și orice piese care nu sunt necesare trebuie reciclate sau eliminate corespunzător. Respectați reglementările locale. Caracteristici tehnice: Presiune de lucru: max. 6 bar. Presiune de testare: 1,3 x presiunea de lucru. Temperatura de tur. apă fierbinte până la 90 °C (194 °F). Protejarea radiatorului împotriva deteriorării: Îndepărtați complet ambalajul de protecție numai în timpul curățării finale sau înainte de punerea în funcțiune.

RS - Upute za sastavljanje

Dozvoljena upotreba: Radijator je namenjen isključivo za grejanje unutrašnjih prostora i za sušenje tekstila opranog u vodi. Svaka druga upotreba smatra se neadekvatnom i stoga je zabranjena. Nepravilna upotreba: Radijator se ne sme koristiti kao sedište, merdevine, pomoć pri penjanju ili kao potpora za podizanje tereta. Bezbednosna uputstva: UPOZORENJE! Opasnost od opekotinja! Površina radijatora može se zagrejati do 110 °C (230 °F). Budite oprezni prilikom dodirivanja radijatora. Poseban oprez je neophodan u prisustvu dece i osoba kojima je potrebna zaštita. PAZNIJA! Opasnost od opekotinja i vrelih tečnosti usled predavanja vruće vode pod visokim pritiskom prilikom ispuštanja vazduha! Zaštitite lice i ruke! Koristite krpu da pokrijete ventil za ispuštanje vazduha i nosite zaštitne rukavice i zaštitne naočare. Uredjaj mogu koristiti osobe sa ograničenim fizičkim, senzornim ili mentalnim sposobnostima, ili sa nedostatkom iskustva i znanja, kao i deca starija od 8 godina, pod uslovom da su pod nadzorom ili da su dobila uputstva o bezbednoj upotrebi uređaja i da razumeju prateće rizike. Decu mlađu od 3 godine treba držati dalje od uređaja, osim ako su pod stalnim nadzorom. Deca uzrasta od 3 do 8 godina smeju samo da uključuju/isključuju uređaj, pod uslovom da je on instaliran u predviđenom normalnom radnom položaju i da su pod nadzorom. Deca uzrasta od 3 do 8 godina ne smeju čistiti uređaj niti obavljati „korisničko održavanje”. Igranje sa uređajem je zabranjeno. Održavanje: Ispustite vazduh iz radijatora nakon puštanja u rad i nakon dužih perioda neaktivnosti. Koristite standardni ključ za radijator dostupan u prodaji. Čišćenje: Koristite isključivo blaga, neabrazivna sredstva za čišćenje. Reklamacije: Obratite se svom prodavcu. Montaža i popravke: Montažu i popravke prepustite kvalifikovanom stručnjaku kako ne biste izgubili pravo na garanciju. Odlaganje: Reciklirajte ili pravilno odložite rashodovane radijatore i dodatnu opremu. Poštujte lokalne propise. Uputstva za instalaciju: Radijator samo da instalira isključivo kvalifikovani stručnjak. Pazljivo pročitajte ova uputstva pre instalacije/puštanja u rad. Nakon montaže, predajte uputstva krajnjem korisniku. OPASNOST! Opasnost po život! Proverite stanje dovodnih vodova. Nemojte bušiti cevi. Opasnost od povreda! Vodite računa o težini radijatora (pogledajte podatke proizvođača). Za težine od 25 kg i više, radite sa opremom za podizanje ili sa više osoba. OPASNOST! Uverite se da je konstrukcija zida sposobna da izdrži težinu radijatora kada je napunjen vodom. Nepravilna montaža može dovesti do teških povreda ili materijalne štete. Radni uslovi: Pridržiavajte se radnih uslova za instalacije grejanja toplom vodom prema standardu DIN 18380 „VOB”. Pridržiavajte se kvaliteta vode prema VDI 2035 „Sprečavanje oštećenja u instalacijama grejanja toplom vodom”. Neodržavanje pravilnog hemijskog sastava vode i nekorisćenje odgovarajućih inhibitora koroziije poništice garanciju. Pridržiavajte se ograničenja upotrebe u vlažnim prostorijama prema DIN 55900 „Premazi za radijatore”. Koristite radijator samo u zatvoreanim sistemima grejanja. Čuvajte i transportujte radijator samo u zaštitnom pakovanju. Pridržiavajte se minimalnih razmaka između radijatora i okolnih predmeta radi cirkulacije vazduha. Odlaganje: Ambalaža i svi nepotrebni delovi moraju se reciklirati ili pravilno odložiti. Poštujte lokalne propise. Tehničke karakteristike: Radni pritisak: max. 6 bar. Ispitni pritisak: 1,3 x radni pritisak. Temperatura polaznog voda: topla voda do 90 °C (194 °F). Zaštita radijatora od oštećenja: Zaštitno pakovanje uklonite u potpunosti tek prilikom završnog čišćenja ili neposredno pre puštanja u rad.