

Composite Garden House

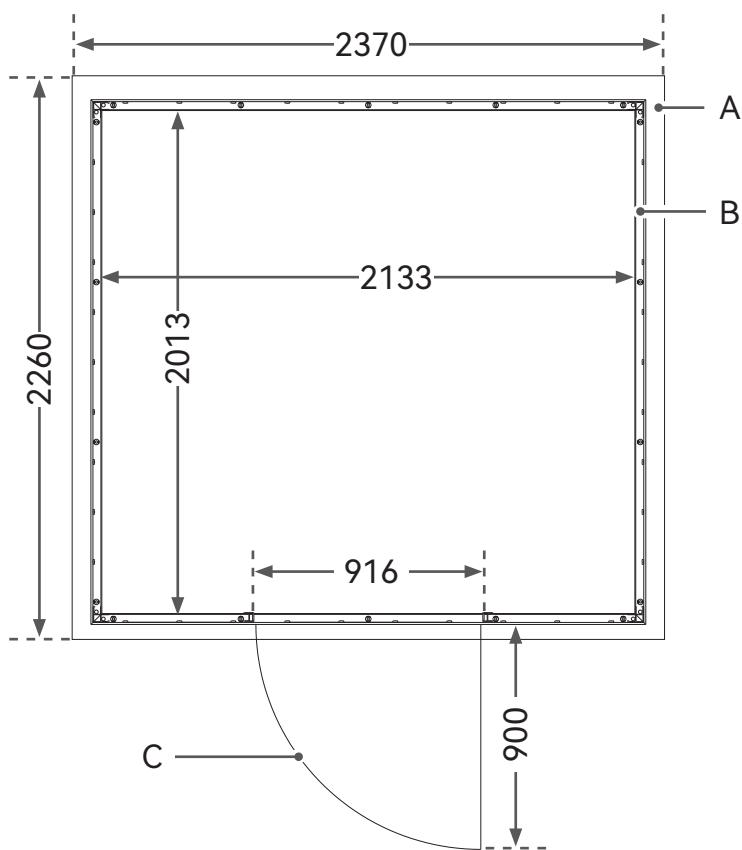
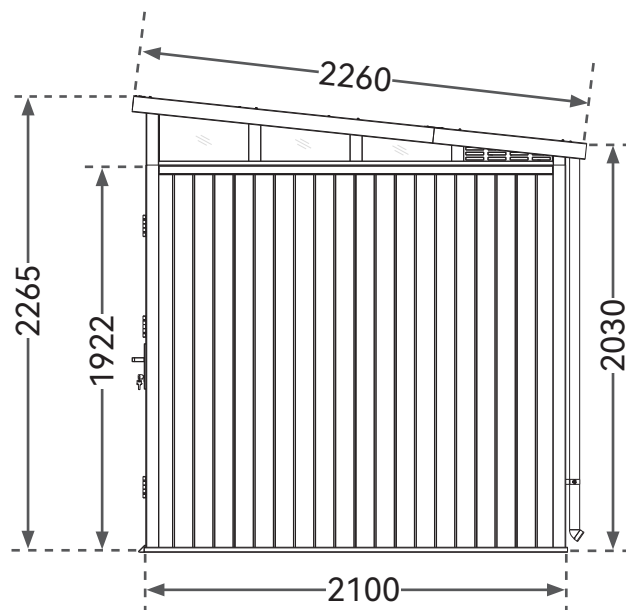
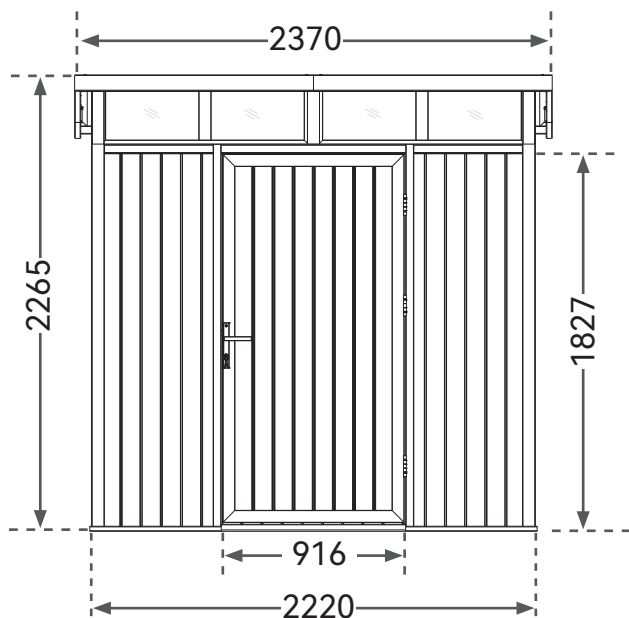

	A	B	C
D	Dach	Boden- schwelle	Tür
F	Toit	Pied de mur d'enceinte	Porte
I	Tetto	Soletta	Porta
NL	Dak	Vloerframe	Deur
S	Tak	Marksyll	Dörr
CZ	Střecha	Prahový nosník	Dveře
SK	Strecha	Podlahová lišta	Dvere
RO	Acoperiș	Cadru de bază	Ușă

Wichtiger Hinweis

Bitte lesen Sie alle Abschnitte sorgfältig durch, bevor Sie beginnen

BESTIMMUNGSGEMÄSSE VERWENDUNG

- Das Gerätehaus ist für den Einsatz im Freien vorgesehen und dient zum Aufbewahren von Gartenwerkzeugen, Geräten und Utensilien. Es ist nicht geeignet um Personen oder Tiere zu beherbergen oder Gefahrstoffe einzulagern.
- Das Gerätehaus ist nicht für den gewerblichen Gebrauch geeignet.
- Jegliche anderweitige Verwendung oder Veränderungen an dem Gerätehaus wird als unsachgemäße Verwendung betrachtet und kann erhebliche Gefahren verursachen.

HINWEIS

- Lesen Sie die Aufbauanleitung sorgfältig, bevor Sie mit dem Aufbau des Gerätehauses beginnen.
- Dies gilt insbesondere für die Sicherheitshinweise.
- Andernfalls können Sie sich verletzen oder das Gerätehaus beschädigen.
- Das Gerätehaus ist kein Klettergerüst für Kinder und keine Rankhilfe. Es besteht die Gefahr der Überlastung.
- Stellen Sie sicher, dass alle benötigten Bauteile in der angegebenen Menge vorhanden sind.
- Führen Sie die einzelnen Aufbauschnitte nacheinander und in der angegebenen Reihenfolge, wie in dieser Anleitung vorgegeben, durch.
- Überspringen Sie bitte keinen der angegebenen Schritte oder kürzen diese ab.
- Verwahren Sie die Aufbauanleitung an einem sicheren Ort, um zu einem späteren Zeitpunkt erneut darauf zugreifen zu können.
- **Planen Sie den Aufbau! Bei Verwendung eines Bodenrahmens muss dieser zuerst montiert werden.**

ALLGEMEINE INFORMATIONEN

- Bevor Sie mit der Montage beginnen, stellen Sie sicher, dass die für Sie zutreffenden Richtlinien / Gesetze eingehalten werden. Planen Sie für die Montage mindestens 5 bis 6 Stunden ein.
- Für die Montage werden mindestens 2 Personen benötigt.
- Prüfen Sie vor dem Beginn der Arbeit, dass alle Teile in der richtigen Menge vorhanden sind. Sollten Teile fehlen, wenden Sie sich bitte an den Händler, bei dem Sie das Produkt gekauft haben.
- Nutzen Sie zum Aufbau eine freie, sonnige Fläche ohne überstehende Äste.
- Prüfen Sie die einzelnen Bauteile vor Montagebeginn auf ihre Unversehrtheit und legen Sie diese so, dass die Bauteile während der Arbeit gut erreichbar sind.
- Am besten bewahren Sie Kleinteile wie Schrauben, Mutter etc. in einer Schale auf, so dass diese nicht verloren gehen.
- Nutzen Sie das Gerätehaus auf keinen Fall als Rankhilfe für Hülsenfrüchte, Kletter- und Schlingpflanzen, Obst, Gemüse oder als Halterung für ihre Wäscheleine.
- Halten Sie das Gerätehaus frei von Schnee und Laub.
- Verwenden Sie das Gerätehaus ausschließlich wie in dieser Montageanleitung beschrieben.
- Der Hersteller oder Händler übernimmt keine Haftung für Schäden, die durch nicht bestimmungsgemäßen oder falschen Gebrauch entstanden sind.
- Stellen Sie das Gerätehaus nicht direkt auf Rasen oder unebene Untergründe, sorgen Sie für einen geeigneten, tragfähigen, waagerechten und stabilen Untergrund.
- Wir empfehlen das Gerätehaus fest auf dem Boden zu verankern.
- Stellen Sie sicher, dass alle Schrauben fest angezogen sind und dass der Rahmen richtig ausgerichtet und waagrecht ist.

- Prüfen Sie regelmäßig, dass alle Schrauben fest angezogen sind und ziehen Sie diese gegebenenfalls nach.

SICHERHEITSHINWEISE

- Stellen Sie sich niemals direkt auf die Dachfläche, es besteht die Gefahr der Überlastung. Auch nicht während der Montage oder zur Reinigung.
- Es besteht Gefahr für Kinder und Personen mit eingeschränkten physischen, sensorischen oder geistigen Fähigkeiten (z.B. übermüdete Personen, teilbehinderte Personen, ältere Personen mit reduzierten physischen und geistigen Fähigkeiten) oder Mangel an Erahrung und Wissen (z.B. ältere Kinder).
- Bei der Montage des Gerätehauses kommen Kleinteile wie Schrauben und Muttern zum Einsatz, von denen Erstickungsgefahr ausgeht, wenn sie verschluckt werden.
- Das Gerätehaus darf nur von fachkundigen Personen aufgebaut werden, nicht von Kindern oder Personen mit eingeschränkten geistigen oder motorischen Fähigkeiten oder mangelnder Erfahrung.
- Der nicht sachgemäße Umgang mit dem Gerätehaus kann zu Verletzungen oder Sachschäden führen.
- Lassen Sie beim Auspacken der einzelnen Bauteile aus der Verpackung Vorsicht walten. **Es besteht Verletzungsgefahr an scharfen Kanten.**
- Einzelne Bauteile bestehen aus Metall und sind dadurch schwer. Bei einer unvorsichtigen Öffnung der Verpackung, zum Beispiel mit einem scharfen Messer oder einem anderen scharfen/spitzen Gegenstand besteht die Gefahr, dass Sie Bauteile beschädigen.
- Kontrollieren Sie, ob die einzelnen Bauteile in einem einwandfreien Zustand sind oder Beschädigungen aufweisen, in diesem Fall verwenden Sie die beschädigten, deformierten Teile nicht.
- Tragen Sie während des Aufbaus und der Montage stets Sicherheitskleidung. Die grundlegende Sicherheitsausrüstung umfasst unter anderem Sicherheitsschuhe, Schutzhandschuhe, Schutzbrille und einen Schutzhelm.
- Installieren Sie das Gerätehaus nicht an sehr windigen oder regnerischen Tagen.
- Stellen Sie sicher, dass die Bauteile keine Stromkabel berühren.
- Entsorgen Sie die Verpackung, Kunststoffbeutel oder Schutzfolien sachgemäß und halten Sie diese außerhalb der Reichweite von Kindern, Erstickungsgefahr!
- Stellen Sie das Gerätehaus auf eine ebene Fläche.
- Stellen Sie sicher, dass während der Montage keine Kinder im Gefahrenbereich anwesend sind.
- Platzieren Sie das Gerätehaus nicht in Bereichen, die starken oder andauernden Winden ausgesetzt sind.
- Zu Ihrer persönlichen Sicherheit sollten Sie das Gerätehaus nicht aufbauen, wenn Sie müde, alkoholisiert oder berauscht sind, bzw. wenn Sie sich schwindlig fühlen oder Ihnen unwohl ist.
- Wenn Sie Leitern oder elektronische Geräte verwenden, stellen Sie sicher, dass Sie sich an die jeweiligen Herstellerangaben zur Verwendung halten. Heiße Geräte wie Grills, Heizgeräte, Brenner etc. dürfen nicht in dem Gerätehaus verwendet oder gelagert werden, Brandgefahr! Stellen Sie sich bei Unwetter oder Gewitter nie in oder neben das Gerätehaus. Es besteht die Gefahr eines Blitzeinschlages.

PFLEGE UND INSTANDHALTUNG

- Reinigen Sie die Oberfläche regelmäßig. Sollten Sie Kratzer in der Oberfläche bemerken, beseitigen Sie diese umgehend mit einem geeigneten Lack.

- Verwenden Sie keine aggressiven Reinigungsmittel, Bürsten mit Metall- oder Nylonbürsten sowie keine scharfen oder metallischen Hilfsmittel wie Messer oder Spachtel. Verwenden Sie zur Reinigung weiche Borsten.
- Verwenden Sie kaltes, sauberes Wasser.

PFLEGE UND INSTANDHALTUNG

- Entsorgen Sie die Verpackung sortenrein.
- Pappe und Karton wird als Altpapier entsorgt und Folien führen Sie der entsprechenden Wertstoffsammlung zu.

ENTSORGUNG DES GERÄTEHAUSES

- Achten Sie bei der Entsorgung des Gerätehauses auf die in Ihrem Land oder Bundesland geltenden Richtlinien, Gesetze und Bestimmungen bezüglich der Entsorgung.
- Bitte beachten Sie, dass das Produkt recycelbar ist.

F

Remarque Importante

Veillez lire toutes les instructions avant de commencer

UTILISATION CONFORME À L'USAGE PRÉVU

- L'abri de jardin est prévu pour une utilisation en extérieur et sert à ranger des outils de jardin, des appareils et des ustensiles.
- Il ne convient pas pour héberger des personnes ou des animaux, ni pour stocker des substances dangereuses.
- L'abri de jardin ne convient pas à un usage professionnel.
- Toute autre utilisation ou modification de l'abri de jardin est considérée comme une utilisation non conforme et peut entraîner des risques importants.

NOTE

- Lisez attentivement les instructions de montage avant de commencer à assembler l'abri de jardin.
- Cela vaut en particulier pour les consignes de sécurité.
- Sinon, vous pourriez être blessé ou endommager l'abri.
- L'abri de jardin n'est pas un support d'escalade pour les enfants ni un tuteur pour les plantes grimpantes.
- Il existe un risque de surcharge.
- Assurez-vous que tous les éléments nécessaires à la construction sont disponibles dans les quantités spécifiées.
- Effectuez les différentes étapes de montage l'une après l'autre et dans l'ordre indiqué, comme décrit dans
- la présente notice.
- Veillez ne pas sauter ou abréger l'une des étapes indiquées.
- Conservez la notice de montage dans un endroit sûr afin de pouvoir vous y référer ultérieurement.
- **Planifiez la construction! Lors de l'utilisation d'un cadre de sol, celui-ci doit être monté en premier.**

INFORMATIONS GÉNÉRALES

- Avant de commencer le montage, assurez-vous que les directives / lois qui vous sont applicables sont respectées.
- Prévoyez au moins 5 à 6 heures pour le montage.
- Au moins 2 personnes sont nécessaires pour le montage.
- Avant de commencer le travail, vérifiez que toutes les pièces sont disponibles dans les quantités requises. Si des pièces manquent, veuillez contacter le revendeur chez qui vous avez acheté le produit.
- Utilisez un espace libre et ensoleillé dépourvu de branches saillantes pour le montage.
- Vérifiez l'intégrité des différents composants avant de commencer l'assemblage et placez les de manière à ce qu'ils soient facilement accessibles pendant le travail.
- Il est préférable de conserver les petites pièces telles que les vis, les écrous, etc. dans un bol afin de ne pas les perdre.
- N'utilisez en aucun cas l'abri de jardin comme tuteur pour les légumineuses, les plantes grimpantes et rampantes, les fruits, les légumes ou comme support pour votre corde à linge.
- Veillez à ce que l'abri soit exempt de neige et de feuilles.
- Utilisez l'abri uniquement de la manière décrite dans ces instructions de montage.
- Le fabricant ou le revendeur déclinent toute responsabilité pour les dommages causés par une utilisation incorrecte ou inappropriée.
- Ne placez pas l'abri directement sur l'herbe ou sur un terrain inégal, assurez-vous que le sol soit approprié, porteur, horizontal et stable. Nous recommandons de fixer solidement l'abri au sol.
- Assurez-vous que toutes les vis sont bien serrées et que le cadre est bien aligné et horizontal.
- Vérifiez régulièrement que toutes les vis sont bien serrées et resserrez-les le cas échéant.

CONSIGNES DE SÉCURITÉ

- Ne vous placez jamais directement sur le toit, il y a un risque de surcharge. Et ce que ce soit pour le montage ou pour le nettoyage.
- Il existe un danger pour les enfants et les personnes aux capacités physiques, sensorielles ou mentales limitées (par exemple, les personnes surmenées, les personnes partiellement handicapées, les personnes âgées aux capacités physiques et mentales diminuées) ou qui manquent d'expérience et de connaissances (par exemple, les enfants plus âgés).
- Lors du montage de l'abri, on utilise de petites pièces telles que des écrous et des boulons qui présentent un risque de suffocation en cas d'ingestion.
- L'abri de jardin ne doit être monté que par des personnes compétentes, et non par des enfants ou des personnes ayant des capacités mentales ou motrices limitées ou manquant d'expérience.
- Une mauvaise manipulation de l'abri peut entraîner des blessures ou des dégâts matériels.
- Soyez prudents lors du déballage des différentes pièces. **Il y a un risque de blessure sur les bords tranchants.**
- Certains éléments sont en métal, donc lourds.
- Si vous ouvrez l'emballage sans pré-cautions, par exemple avec un couteau pointu ou un autre objet pointu/affûté, vous risquez d'endommager des éléments.
- Disposez les différents éléments sur une couverture ou un objet similaire pour éviter de rayer le revêtement.
- Vérifiez que les différentes pièces sont en parfait état ou si elles présentent des signes de détérioration, auquel cas n'utilisez pas les éléments endommagés et déformés.
- Portez toujours des vêtements de sécurité lors du montage et de l'installation. L'équipement de sécurité de base comprend, sans s'y limiter, des chaussures de sécurité, des gants de protection, des lunettes de sécurité et un casque de sécurité.
- N'installez pas l'abri les jours de grand vent ou de pluie.
- Assurez-vous que les éléments ne touchent aucun câble d'alimentation électrique.

- Éliminez l'emballage, les sachets en plastique ou les films de protection de manière conforme et tenez-les hors de portée des enfants. Risque de suffocation!
- Placez l'abri de jardin sur une surface plane.
- Assurez-vous qu'aucun enfant n'est présent dans la zone de danger pendant le montage.
- Ne placez pas l'abri dans des zones exposées à des vents forts ou continus.
- Pour votre propre sécurité, vous ne devez pas installer le hangar si vous êtes fatigué, ivre ou intoxiqué, ou si vous vous sentez étourdi ou malade.
- Si vous utilisez des échelles ou des équipements électroniques, assurez-vous de suivre les instructions d'utilisation du fabricant respectif.
- Les appareils chauds tels que les grils, les chauffages, les brûleurs, etc. ne doivent pas être utilisés ou stockés dans l'abri de jardin, il y a risque d'incendie!
- Ne restez jamais dans l'abri ou à côté de celui-ci pendant un orage ou une tempête. Il existe un risque de foudroiement.

ENTRETIEN ET MAINTENANCE

- Nettoyez régulièrement la surface. Si vous remarquez des rayures sur la surface, enlevez-les rapidement avec une peinture appropriée.
- N'utilisez pas de produits de nettoyage agressifs, de brosses avec des pinces en métal ou en nylon ou d'outils pointus ou métalliques tels que des couteaux ou des spatules. Utilisez des brosses à poils souples pour le nettoyage.
- Utilisez de l'eau froide et propre.

ÉLIMINATION DES EMBALLAGES

- Éliminez les emballages en les triant.
- Les cartons sont éliminés comme des déchets de papier et les films d'emballage doivent être affectés à la collecte appropriée des matériaux recyclables.

MISE AU REBUT DE L'ABRI DE JARDIN

- Lors de l'élimination de l'abri de jardin, respectez les directives, les lois et les règlements applicables dans votre pays ou état fédéral en matière d'élimination des déchets.
- Veuillez noter que le produit est recyclable.

I

Nota Importante

Leggere tutte le istruzioni prima di iniziare

UTILIZZO CONFORME ALLA DESTINAZIONE D'USO

- La casa per gli attrezzi è prevista per uso all'aperto e serve per il deposito di attrezzi di giardinaggio, apparecchi e utensili.
- Non è adatta per ospitare persone o animali o per depositare sostanze pericolose.
- La casa per gli attrezzi non è adatta per uso commerciale.
- Qualsiasi utilizzo diverso o modifica della casa per gli attrezzi viene considerata uso improprio e può causare gravi rischi.

NOTA

- Leggere attentamente le istruzioni di montaggio prima di cominciare a montare la casa per gli attrezzi.
- Ciò vale in particolare per le istruzioni di sicurezza.
- In caso contrario, si potrebbero verificare lesioni personali o danni alla casa per gli attrezzi.

- La casa per gli attrezzi non è una struttura per arrampicata per bambini né un graticcio per piante.
- Esiste il rischio di sovraccarico.
- Accertarsi che tutti i componenti necessari siano disponibili nella quantità indicata.
- Eseguire le singole fasi di montaggio nella sequenza indicata, come specificato nelle presenti istruzioni.
- Non saltare o abbreviare alcun passaggio indicato.
- Conservare le istruzioni di montaggio in un luogo sicuro, in modo da poterle consultare in un secondo momento.
- **Programmare il montaggio! Qualora si utilizzi un telaio di fondazione questo va montato per primo.**

INFORMAZIONI GENERALI

- Prima di iniziare il montaggio accertarsi che le relative direttive / disposizioni di legge siano rispettate.
- Per il montaggio prevedere almeno da 5 a 6 ore.
- Per il montaggio sono necessarie almeno 2 persone.
- Prima di iniziare il lavoro, verificare che tutti i pezzi siano disponibili nella quantità corretta. Se mancano dei pezzi, contattare il rivenditore presso il quale è stato acquistato il prodotto.
- Per il montaggio scegliere una superficie libera, assoluta senza rami soprastanti.
- Prima di iniziare il montaggio, verificare che i singoli componenti siano integri e posizionarli in modo che siano ben accessibili durante le fasi di lavoro.
- È preferibile conservare la minuteria come viti, dadi ecc. in una ciotola, in modo che non vadano persi.
- Non utilizzare mai la casa per gli attrezzi come supporto per le leguminose, per le piante rampicanti, per la frutta, per la verdura o per il filo per stendere il bucato.
- Mantenere la casa degli attrezzi priva di neve e di fogliame.
- Utilizzare la casa per gli attrezzi esclusivamente come descritto in queste istruzioni di montaggio.
- Il produttore / rivenditore declina ogni responsabilità per i danni dovuti a un uso improprio o errato.
- Non collocare la casa per gli attrezzi direttamente sull'erba o su fondo irregolare, predisporre una base adeguata, in grado di sostenere il peso, orizzontale e stabile.
- Si consiglia di ancorare saldamente sul terreno la casa per attrezzi.
- Accertarsi che tutte le viti siano saldamente serrate e che il telaio sia eretto correttamente e fissato in bolla.
- Verificare regolarmente che tutte le viti siano correttamente serrate e nel caso serrarle ulteriormente.

INDICAZIONI DI SICUREZZA

- Non stare mai in piedi direttamente sul tetto, esiste il rischio di sovraccarico. Neppure durante il montaggio o per la pulizia.
- Sussiste un rischio per i bambini e per le persone con capacità fisiche, sensoriali o intellettive ridotte (ad es. persone sovraffaticate, persone parzialmente disabili, persone anziane con capacità fisiche e intellettive ridotte) o con scarsa esperienza e competenza (ad es. bambini più grandi).
- Durante il montaggio della casa per gli attrezzi vengono utilizzate parti di piccole dimensioni, come viti e dadi, che rappresentano un rischio di soffocamento se ingerite.
- La casa per gli attrezzi deve essere montata solo da persone qualificate, non da bambini o da persone con capacità intellettive o motorie ridotte o senza esperienza.
- L'uso improprio della casa per gli attrezzi può causare lesioni alle persone o danni alle cose.
- Estrarre con cautela i singoli componenti dall'imballaggio. **Rischio di lesioni causate da spigoli vivi.**

- Alcuni componenti sono di metallo e quindi pesanti.
- Se l'imballaggio viene aperto in modo incauto, ad esempio con un coltello affilato o un altro oggetto affilato/appuntito, sussiste il rischio di danneggiare i componenti.
- Disporre i singoli componenti su una coperta o simile, per evitare di graffiare il rivestimento.
- Verificare che i singoli componenti siano in perfette condizioni e che non siano danneggiati; in tal caso, non utilizzare le parti danneggiate e deformate.
- Durante il montaggio e l'installazione indossare sempre indumenti di sicurezza. Le attrezzature di sicurezza di base includono, ma non si limitano a, scarpe antinfortunistiche, guanti protettivi, occhiali di sicurezza e un elmetto di sicurezza.
- Non installare la casa per gli attrezzi in giornate molto ventose o piovose.
- Assicurarsi che i componenti non entrino in contatto con cavi elettrici.
- Smaltire correttamente l'imballaggio, i sacchetti di plastica o la pellicola protettiva e tenerli fuori dalla portata dei bambini per evitare il rischio di soffocamento!
- Posizionare la casa per gli attrezzi su una superficie piana.
- Assicurarsi che durante l'installazione non siano presenti bambini nella zona di pericolo. Non collocare la casa per gli attrezzi in zone esposte a venti forti o costanti.
- Per la sicurezza personale dell'utilizzatore non assemblare la casa per gli attrezzi in caso di stanchezza, assunzione di bevande alcoliche o di stupefacenti, o in presenza di capogiri o di malessere.
- Se si utilizzano scale o apparecchi elettronici, assicurarsi di seguire le istruzioni per l'uso del produttore.
- Non mettere in funzione né depositare apparecchi come grill, stufe, fornelli, ecc. nella casa per gli attrezzi, pericolo di incendio!
- In caso di maltempo o temporale non stare mai all'interno o accanto alla casa per gli attrezzi. Pericolo di fulmini.

CURA E MANUTENZIONE

- Pulire regolarmente la superficie.
- Qualora si notino graffi sulla superficie, eliminarli prontamente con una vernice apposita.
- Non utilizzare detergenti aggressivi, spazzole con setole in metallo o nylon e utensili taglienti in metallo per la pulizia, come coltelli o spatole. Per la pulizia utilizzare setole morbide.
- Utilizzare acqua pulita, fredda.

SMALTIMENTO DELL'IMBALLAGGIO

- Smaltire l'imballaggio in modo adeguato.
- Il cartone e il cartoncino vengono smaltiti come carta da macero e le pellicole vengono smaltite nella raccolta differenziata apposita.

SMALTIMENTO DELLA CASA PER GLI ATTREZZI

- Per lo smaltimento della porta rispettare le direttive, disposizioni di legge e specifiche di smaltimento vigenti nel proprio paese o regione.
- Si prega di notare che il prodotto è riciclabile.

Belangrijke Opmerking

Lees alle instructies voordat u begint

BEOOGD GEBRUIK

- De gereedschapsschuur is bedoeld voor gebruik in de open lucht en heeft als doel om tuingereedschap, werktuig en toebehoren op te slaan.
- Hij is niet geschikt voor het onderbrengen van personen of dieren of de opslag van gevaarlijke stoffen.
- De gereedschapsschuur is niet bedoeld voor zakelijk gebruik.
- Elk afwijkend gebruik of elke verandering aan de gereedschapsschuur wordt beschouwd als nietbeoogd gebruik en kan aanzienlijke risico's met zich meebrengen.

OPMERKING

- Lees de bouw instructies zorgvuldig door voordat u de gereedschapsschuur gaat bouwen.
- Dit geldt in het bijzonder voor de veiligheidsinstructies.
- Doet u dit niet, dan kunt u letsel oplopen of de gereedschapsschuur beschadigen.
- De gereedschapsschuur is geen klim-toestel voor kinderen en geen klimhulp. Er is een risico op overbelasting.
- Zorg dat alle benodigde onderdelen aanwezig zijn in de aangegeven aantallen.
- Voer de stappen na elkaar uit, in de volgorde die in deze handleiding staat.
- Sla geen stappen of onderdelen van stappen over.
- Bewaar de bouw instructies op een veilige plek zodat u ze er later weer bij kunt pakken.
- **Plan de bouw! Bij gebruik van een vloerframe dient deze eerst gemonteerd te worden.**

ALGEMENE INFORMATIE

- Zorg voordat u met de montage begint dat er wordt voldaan aan alle geldende richtlijnen en wetten.
- Maak voor de montage minimaal 5 tot 6 uur tijd vrij.
- Voor de montage zijn minimaal 2 personen nodig.
- Controleer voordat u begint of alle onderdelen in de juiste aantallen aanwezig zijn. Se mancano dei pezzi, contattare il rivenditore presso il quale è stato acquistato il prodotto.
- Gebruik voor het bouwen een vrije, zonnige plek zonder overhangende takken.
- Controleer voor de montage of alle onderdelen volledig intact zijn en leg ze zo neer dat ze tijdens het werk goed bereikbaar zijn.
- U kunt kleine onderdelen zoals schroeven en moeren het beste in een bakje leggen zodat u ze niet kwijtraakt.
- Gebruik de gereedschapsschuur nooit als klimhulp voor peulvruchten, klimen slingerplanten, groente of fruit of als steunpunt voor uw waslijn.
- Hou de gereedschapsschuur vrij van sneeuw en bladeren.
- Gebruik de gereedschapsschuur alleen zoals in deze montagehandleiding omschreven staat.
- De fabrikant of verkoper is niet aansprakelijk voor schade die voortvloeit uit abnormaal of onjuist gebruik.
- Zet de gereedschapsschuur niet rechts-treks op gras of ongelijke ondergronden.
- Zorg voor een geschikte, sterke, vlakke en stabiele ondergrond.
- We raden aan om de gereedschapsschuur stevig te verankeren in de bodem.
- Zorg dat alle schroeven stevig zijn aangehaald en dat het frame correct en waterpas staat.
- Controleer regelmatig of alle schroeven stevig vastzitten en draai ze waar nodig weer vast.

VEILIGHEIDSINSTRUCTIES

- Ga nooit rechtstreeks op het dak staan, er bestaat risico op overbelasting.
- Doe dit ook niet tijdens de montage of om schoon te maken.
- Er is een risico voor kinderen en personen met beperkte lichamelijke, zintuiglijke of geestelijke vaardigheden (bijvoorbeeld oververmoeide personen, mensen met een gedeeltelijke beperking of oudere personen met verminderde lichamelijke en geestelijke vaardigheden) of met beperkte ervaring en kennis (bijvoorbeeld oudere kinderen).
- Bij de montage van de gereedschapsschuur worden kleine onderdelen gebruikt, zoals schroeven en moeren. Deze brengen bij inslikken een verstikkingsgevaar met zich mee.
- De gereedschapsschuur mag alleen worden gebouwd door deskundige personen, en niet door kinderen of door personen met beperkte geestelijke of motorische vaardigheden of met een gebrek aan ervaring.
- Onjuist gebruik van de gereedschapsschuur kan letsel of schade veroorzaken.
- Wees voorzichtig bij het uitpakken van de afzonderlijke onderdelen uit de verpakking. **Er is een risico op letsel door scherpe randen.**
- Sommige onderdelen zijn van metaal en zijn daardoor zwaar. Als u de verpakking niet voorzichtig opent, bijvoorbeeld door een scherp mes of een ander scherp of spits voorwerp te gebruiken, is er een risico dat u onderdelen beschadigt.
- Leg de losse onderdelen op een deken of een soortgelijke ondergrond om krassen in de coating te voorkomen.
- Controleer of alle onderdelen volledig intact zijn en niet beschadigd zijn. In dat laatste geval dient u de beschadigde, vervormde onderdelen niet te gebruiken.
- Draag altijd veiligheidskleding tijdens de bouw en de montage. Tot de basisuitrusting behoren onder meer veiligheidsschoenen, veiligheidshandschoenen, een veiligheidsbril en een helm.
- Installeer de gereedschapsschuur niet op dagen met veel regen of wind.
- Zorg dat de onderdelen niet in contact komen met stroomkabels.
- Verpakking, kunststof zakje of beschermfolie correct verwijderen en deze buiten het bereik van kinderen houden, verstikkingsgevaar!
- Zet de gereedschapsschuur op een vlakke ondergrond.
- Zorg dat er tijdens de montage geen kinderen aanwezig zijn in de gevarenzone.
- Zet de gereedschapsschuur niet op plekken die worden blootgesteld aan harde of continue wind.
- Voor uw eigen veiligheid wordt afgeraden om de gereedschapsschuur te bouwen als u moe, besonken of onder invloed bent of als u zich duizelig of niet goed voelt.
- Als u ladders of elektronische apparaten gebruikt, zorg dan dat u zich houdt aan de gebruiksinstructies van de betreffende fabrikant.
- Gebruik en bewaar geen hete apparatuur in de gereedschapsschuur, zoals barbecues, verwarmingstoestellen en branders. Hierbij bestaat brandgevaar!
- Ga bij onweer niet in of naast de gereedschapsschuur staan. Er is een risico op blikseminslag.

VERZORGING EN ONDERHOUD

- Maak de oppervlakken regelmatig schoon. Ziet u krassen in het oppervlak, repareer deze dan onmiddellijk met geschikte lak.
- Gebruik geen agressieve schoonmaakmiddelen, borstels met metalen of nylon haren, of scherpe of metalen hulpmiddelen zoals messen of spatels. Gebruik bij het schoonmaken zachte borstels.
- Gebruik koud en schoon water.

AFVOER VAN DE VERPAKKING

- Voer de verpakkingsonderdelen gescheiden af.
- Doe papier en karton bij het oud papier en doe folie in de betreffende recyclingbak.

AFVOER VAN DE GEREEDSCHAPS-SCHUUR

- Let bij het afvoeren van de gereedschapsschuur op de afvoerrichtlijnen, -wetten en -bepalingen voor uw land of regio.
- Houd er rekening mee dat het product recyclebaar is.

S

Viktig Information

Läs igenom alla anvisningar innan du börjar

AVSEDD ANVÄNDNING

- Verktygsboden är avsedd för utomhusbruk och används för förvaring av trädgårdsredskap, maskiner och utrustning.
- Den är inte lämplig för att låta människor eller djur bo där eller för att förvara farliga substanser.
- Verktygsboden är inte lämplig för kommersiellt bruk.
- All annan användning eller modifiering av redskapsboden anses vara felaktig användning och kan orsaka stor fara.

INFORMATION

- Läs monteringsanvisningen noggrant innan du börjar montera verktygsboden.
- Detta gäller i synnerhet säkerhets-anvisningarna.
- Annars kan du skada dig själv eller för-störa verktygsboden.
- Verktygsboden är inte en klätterställning för barn eller ett spaljé. Det finns risk för överbelastning.
- Säkerställ att alla nödvändiga komponenter finns tillgängliga i angiven kvantitet.
- Utför de enskilda monteringsstegen efter varandra och i den ordning som anges i denna bruksanvisning.
- Hoppa inte över eller förkorta något av de angivna stegen.
- Förvara monteringsanvisningarna på ett säkert ställe så att du kan komma åt dem igen vid ett senare tillfälle.
- **Planera konstruktionen! Om en golvräm används måste denna monteras först.**

ALLMÄN INFORMATION

- Innan du påbörjar monteringen ska du säkerställa att du följer gällande riktlinjer / bestämmelser.
- Räkna med minst 5 - 6 timmar för monteringen.
- Det krävs minst två personer för att montera produkten.
- Kontrollera innan arbetet påbörjas att alla delar finns i angiven mängd. Om delar saknas, kontakta återförsäljaren där produkten köptes.
- Montera produkten på en öppen, solig plats utan överskjutande grenar.
- Kontrollera att de enskilda delarna är oskadade och lägg dem så att du enkelt kan nå dem under monteringen.
- Lägg gärna smådelar såsom skruvar, muttrar osv. i en skål så att de inte försvinner.
- Förrådet ska under inga omständigheter användas som klättringshjälp för baljväxter, kläng- och slingerväxter, frukt, grönsaker eller som hållare för tvättlinan.
- Håll förrådet fritt från snö och löv.
- Använd förrådet uteslutande så som beskrivet i monteringsanvisningen.

- Tillverkaren eller återförsäljaren ansvarar inte för skador som kan uppstå på grund av olämplig eller felaktig användning.
- Placera inte förrådet direkt på en gräsmatta eller ett ojämnt underlag; säkerställ ett lämpligt hållbart, vågrätt och stabilt underlag.
- Vi rekommenderar att du förankrar förrådet i underlaget.
- Säkerställ att alla skruvar är åtdragna och att ramen är korrekt anpassad och vågrät.
- Kontrollera regelbundet att alla skruvar är åtdragna och dra åt eventuellt lösa skruvar vid behov.

SÄKERHETSANVISNINGAR

- Stå aldrig direkt på takytan, det finns risk för överbelastning. Inte heller vid montering eller vid rengöring.
- Det finns risk för skada på barn och personer med nedsatt känsel, fysisk eller psykisk kapacitet (t.ex. uttröttade personer, personer med funktionsnedsättning, äldre personer med nedsatt fysisk och psykisk kapacitet) eller bristande erfarenhet och kunskap (t.ex. äldre barn).
- Små delar såsom skruvar och muttrar för montering av förrådet medföljer och kan orsaka kvävning om de sväljs.
- Förrådet ska enbart monteras av yrkes-kunniga personer, inte av barn eller personer med nedsatt känsel eller motorik eller bristande erfarenhet.
- Felaktig hantering/användning av förrådet kan leda till personskador eller materiella skador.
- **Var försiktig när du packar upp de enskilda delarna ur förpackningen. Det finns en skaderisk på grund av vassa kanter.**
- Vissa delar består av metall och är därför tunga. Vid oförsiktigt öppnande av förpackningen, t.ex. med en vass sax eller ett annat vasst eller spetsigt föremål, riskerar du att skada delarna.
- Lägg de enskilda delarna på en filt eller liknande för att undvika repor i beläggningsen.
- Kontrollera att de olika delarna är i gott skick och oskadade – skadade eller de-formerade delar ska inte användas.
- Använd alltid personlig skyddsutrustning under monteringen. Grundutrustningen inkluderar, men är inte begränsad till, skyddsskor, skyddshandskar, skydds-glasögon och hjälm.
- Installera inte förrådet om det blåser eller regnar kraftigt.
- Säkerställ att delarna inte nuddar någon strömkabel.
- Kassera förpackning, plastpåse eller skyddsfolie på lämpligt sätt och förvara dessa utom räckhåll för barn – kvävningrisk!

SKÖTSEL OCH UNDERHÅLL

- Rengör ytan regelbundet. Upptäcker du repor i beläggningsen ska du genast åtgärda dessa med lämpligt lack.
- Använd inga aggressiva rengörings-medel, metall eller nylonborstar, vassa hjälpmedel eller hjälpmedel av metall såsom kniv eller spatel. Använd en mjuk borste.
- Använd kallt, rent vatten för att rengöra ytan.

AVFALLSHANtering AV FÖRPACKNINGEN

- Kassera förpackningen som sorterat avfall.
- Papper och kartong ska sorteras som returpapper och folie som motsvarande återvinningsbart avfall.

AVFALLSHANtering AV FÖRRÅDET

- Ta hänsyn till gällande nationella riktlinjer, lagar och bestämmelser för avfallshantering.
- Observera att produkten är återvinningsbar.

Důležitá Poznámka

Před zahájením si prosím přečtěte všechny pokyny

POUŽITÍ V SOULADU S URČENÍM

- Domek na náradí je určen pro venkovní použití a slouží k uskladnění zahradního náradí, vybavení a jiných potřeb.
- Není vhodný pro ubytování osob nebo zvířat ani pro skladování nebezpečných látek.
- Domek na náradí není vhodný pro komerční využití.
- Jakékoli jiné použití nebo úpravy domku na náradí se považuje za použití v rozporu s určením a může způsobit značné nebezpečí.

UPOZORNĚNÍ

- Před zahájením montáže přístřešku si pečlivě přečtěte montážní pokyny.
- To se týká především bezpečnostních pokynů.
- V opačném případě byste se mohli zranit nebo poškodit přístřešek.
- Přístřešek není lezeckým rámem pro děti a není lezeckou pomůckou. Hrozí nebezpečí přetížení.
- Ujistěte se, že všechny požadované komponenty jsou k dispozici v určeném množství.
- Jednotlivé montážní kroky provádějte jeden po druhém a v pořadí uvedeném v tomto návodu.
- Nevynechte žádný z uvedených kroků ani je nezkracujte.
- Návod pro montáž uschovejte na bezpečném místě, abyste jej v budoucnu mohli využít.
- **Naplánujte si instalaci! Pokud použijete podlahový rám, musíte jej namontovat jako první.**

VŠEOBECNÉ INFORMACE

- Před zahájením montáže se ujistěte, že jsou dodržovány pro vás platné směrnice/zákony.
- Pro montáž si naplánujte minimálně 5 až 6 hodin.
- Pro montáž je zapotřebí minimálně 2 osob.
- Před zahájením práce zkontrolujte, zda jsou všechny díly k dispozici ve správném množství. Pokud některé díly chybí, obraťte se na prodejce, u kterého jste produkt zakoupili.
- K montáži zvolte volnou, slunnou plochu bez přečnávajících větví.
- Před zahájením montáže zkontrolujte, zda jsou jednotlivé konstrukční díly neporušené, a položte je tak, aby byly během práce snadno dostupné.
- Nejlepší je uchovávat malé části, jako jsou šrouby, matice atd., v misce tak, aby nedošlo k jejich ztrátě.
- Přístřešek v žádném případě nepoužívejte jako pomůcku pro popínání luštěnin, popínavých rostlin, ovoce, zeleniny nebo jako držák na prádelní šňůru.
- Z přístřešku odstraňte sníh a spadané listí.
- Přístřešek používejte pouze tak, jak je to popsáno v tomto montážním návodu.
- A gyártó vagy a kereskedő nem vállal felelősséget olyan károkért, amelyek a rendeltetésellenes vagy hibás használat miatt következnek be.
- Ne állítsa a kerti fészer közvetlenül a földre vagy egyenetlen talajra, gondo-skodjon a megfelelő teherbíró képes-séggel rendelkező vízszintes és stabil aljzatról. Javasoljuk, hogy rögzítse a kerti fészer szilárdan a talajhoz.
- Győződjön meg arról, hogy minden csavart szilárdan meghúzott és helyes irányban és vízszintesen áll a keret.
- Ellenőrizze rendszeresen, hogy szilárdan meghúzott minden csavart és szük-ség esetén húzza után azokat.

BEZPEČNOSTNÍ POKYNY

- Nikdy nestoupejte přímo na plochu střechy, hrozí nebezpečí přetížení. To platí i během montáže a čištění.

- Hrozí nebezpečí pro děti a osoby s omezenými fyzickými, smyslovými nebo mentálními schopnostmi (např. unavení lidé, částečně zdravotně postižení lidé, starší lidé se sníženou fyzickou a duševní schopností) nebo nedostatkem zkušeností a znalostí (např. starší děti).
- Při montáži přístřešku se používají malé části, jako jsou šrouby a matice, které při spolknutí představují nebezpečí udušení.
- Zahradní přístřešek mohou postavit pouze kvalifikované osoby, nikoli děti nebo osoby s omezenými intelektuálními nebo motorickými dovednostmi nebo nedostatkem zkušeností.
- Nesprávné zacházení s přístřeškem může způsobit zranění nebo materiální škody.
- Při vybalování jednotlivých konstrukčních dílů z obalu buďte opatrní. **Hrozí nebezpečí poranění o ostré hrany.**
- Jednotlivé komponenty jsou vyrobeny z kovu a jsou proto těžké.
- Pokud je obal otevřen neopatrně, například ostrým nožem nebo jiným ostrým/špičatým předmětem, může dojít k poškození jednotlivých součástí.
- Jednotlivé díly položte na deku a podobně, abyste zabránili poškrábání horních vrstev.
- Zkontrolujte, zda jsou jednotlivé konstrukční díly v perfektním stavu nebo zda nevykazují známky poškození, v takovém případě poškozené a deformované součásti nepoužívejte.
- Během výstavby a montáže vždy noste ochranný oděv. Základní bezpečnostní vybavení zahrnuje mimo jiné bezpečnostní obuv, ochranné rukavice, ochranné brýle a ochrannou přilbu.
- Výstavbu přístřešku neprovádějte ve velmi větrných nebo deštivých dnech.
- Ujistěte se, že se komponenty nedotýkají žádných napájecích kabelů.
- Obaly, plastové sáčky nebo ochranné fólie řádně zlikvidujte a uchovávejte je mimo dosah dětí, nebezpečí udušení!
- Přístřešek postavte na rovnou plochu.
- Během montáže se ujistěte, že se v nebezpečné oblasti nenacházejí žádné děti.
- Přístřešek neumísťujte na místa vystavená silnému nebo trvalému větru.
- Pro vaši osobní bezpečnost byste přístřešek neměli stavět, pokud jste unavení, opilí nebo intoxikovaní, nebo máte závratě nebo neníli vám dobře.
- Používáři žebříky nebo elektronická zařízení, ujistěte se, že dodržujete pokyny výrobce k jejich používání.
- Horká zařízení, jako jsou grily, ohříváče, hořáky atd., nesmíte pod přístřeškem používat ani skladovat, nebezpečí požáru!
- Během bouřky se nikdy nezdržujte v přístřešku nebo v jeho blízkosti. Hrozí nebezpečí úderu blesku.

PÉČE A ÚDRŽBA

- Povrch pravidelně čistěte. Pokud si všimnete škrábanců na povrchu, okamžitě je odstraňte pomocí vhodného laku.
- Nepoužívejte agresivní čisticí prostředky, kovové nebo nylonové kartáče ani ostré nebo kovové pomůcky, jako jsou nože nebo špachtle. K čištění používejte měkké štětiny.
- Použijte studenou, čistou vodu.

LIKVIDACE OBALU

- Obaly zlikvidujte do tříděného dopadu.
- Karton a lepenka se likvidují jako odpadní papír a fólie odevzdejte k vhodné recyklaci.

LIKVIDACE PŘÍSTŘEŠKU

- Při likvidaci zahradního přístřešku věnujte pozornost pokynům, zákonům a předpisům týkajícím se likvidace ve vaší zemi nebo státě.
- Upozornujeme, že výrobek je recyklovatelný.

Dôležitá Poznámka

Pred začatím si prečítajte všetky pokyny

ÚČEL POUŽITIA

- Záhradný domček určený na použitie vonku a slúži na uchovávanie záhradného náradia, prístrojov a pomôcok.
- Nie je vhodný na ubytovanie osôb alebo zvierat ani na skladovanie nebezpečných látok.
- Záhradný domček nie je vhodný na komerčné použitie.
- Akékoľvek iné použitie alebo zmeny na záhradnom domčeku sa považuje za použitie v rozpore s účelom a môže spôsobiť vážne nebezpečenstvá.

UPOZORNENIE

- Pred začatím montáže si pozorne prečítajte návod na montáž.
- Dbajte o bezpečnosť a venujte pozornosť najmä bezpečnostným pokynom.
- V opačnom prípade by ste sa mohli poraniť alebo poškodiť záhradný domček.
- Záhradný domček nie je preliezka pre deti ani pomôcka na lezenie. Pozor na riziko preťaženia.
- Uistite sa, že všetky požadované diely máte k dispozícii v špecifikovanom množstve.
- Jednotlivé kroky montáže vykonávajte jeden po druhom a v špecifikovanom poradí, ako je uvedené v tomto návode.
- Nevynechávajte ani neskracujte žiadny z uvedených krokov.
- Návod na montáž uschovajte na bezpečnom mieste, aby ste k nemu mali prístup aj neskôr.
- **Montáž si naplánujte! Ak sa používa podlahový rám, musí sa namontovať ako prvý.**

VŠEOBECNÉ INFORMÁCIE

- Pred začatím montáže sa uistite, že sú dodržané príslušné smernice/zákony.
- Na montáž si vyhradte najmenej 5 až 6 hodín.
- K montáži sú potrebné najmenej 2 osoby.
- Pred začatím práce skontrolujte, či máte všetky diely v správnom množstve. Ak niektoré diely chýbajú, obráťte sa na predajcu, u ktorého ste produkt zakúpili.
- Na postavenie záhradného domčeka použite slnečnú plochu bez vyčnievajúcich vetiev.
- Pred začatím montáže skontrolujte, či sú jednotlivé diely nedotknuté a položte ich tak, aby boli počas práce ľahko prístupné.
- Najlepšie je uchovávať malé časti, ako sú skrutky, matice atď. v miske, aby sa nestratili.
- Za žiadnych okolností nepoužívajte domček ako opornú konštrukciu na pestovanie strukovín a popínavých rastlín, ovocia, zeleniny alebo ako držiak na šnúru na bielizeň.
- Udržujte záhradný domček bez snehu a lístia.
- Záhradný domček používajte výhradne na účely, ktoré sú uvedené v tomto návode na montáž.
- Výrobca alebo predajca nenesie žiadnu zodpovednosť za škody spôsobené nevhodným alebo nesprávnym použitím.
- Nestavajte záhradný domček priamo na trávniku alebo nerovnom povrchu, na jeho lokáciu vyhradte a zabezpečte vhodný, odolný, vodorovný a stabilný povrch. Odporúčame upevniť záhradný domček pevne k podlahe.
- Skontrolujte, či sú všetky skrutky dotiahnuté a či je rám správne vyrovnaný a vo vodorovnej polohe.
- Pravidelne kontrolujte dotiahnutie všetkých skrutiek a v prípade potreby ich dotiahnite.

BEZPEČNOSTNÉ POKYNY

- Nikdy sa nestavajte priamo na plochu strechy, hrozí nebezpečenstvo preťaženia. Ani počas montáže alebo pri čistení.

- Záhradný domček predstavuje riziko pre deti a ľudí s obmedzenými fyzickými, zmyslovými alebo mentálnymi schopnosťami (napr. unavení ľudia, čiastočne postihnutí ľudia, starší ľudia so zníženými fyzickými a duševnými schopnosťami) alebo nedostatkom skúseností a znalostí (napr. staršie deti).
- Pri montáži záhradného domčeka sa používajú malé časti, ako sú skrutky a matice, ktoré pri prehlnutí predstavujú riziko udusenía.
- Montáž záhradného domčeka môžu vykonávať len kompetentné osoby, nie deti alebo osoby s obmedzenými intelektuálnymi alebo motorickými zručnosťami alebo nedostatkom skúseností.
- Nesprávna manipulácia so záhradným domčekom môže viesť k zraneniam alebo materiálnym škodám.
- Venujte zvýšenú opatrnosť vybalovaniu jednotlivých dielov z obalu. **Ostré hrany predstavujú riziko poranenia.**
- Jednotlivé diely sú vyrobené z kovu a sú preto ťažké. Pri neopatrnom otváraní obalu, napríklad ostrým nožom alebo iným ostrým / špicatým predmetom, môže dôjsť k poškodeniu dielov.
- Jednotlivé diely položte na prikrývku alebo niečo podobné, aby ste zabránili poškrabaniu laku.
- Skontrolujte, či sú jednotlivé diely v bezchybnom stave, či nevykazujú známky poškodenia, v takom prípade nepoužívajte poškodené a zdeformované časti.
- Počas stavby a montáže vždy noste ochranný odev. Základné bezpečnostné vybavenie zahŕňa okrem iného bezpečnostnú obuv, ochranné rukavice, ochranné okuliare a ochrannú prilbu.
- Nestavajte záhradný domček vo veľmi veternom alebo daždivom počasí.
- Skontrolujte, či sa diely nedotýkajú žiadnych napájacích káblov.
- Obal, plastové vrecúška alebo ochrannú fóliu zlikvidujte správnym spôsobom a uchovávajte mimo dosahu detí, nebezpečenstvo udusenía!
- Záhradnú domček položte na rovný povrch.
- Počas montáže skontrolujte, či sa v nebezpečnej zóne nenachádzajú žiadne deti.
- Neumiestňujte záhradný domček na mie-sta vystavené silnému alebo trvalému vetru.
- Kvôli vašej osobnej bezpečnosti by ste nemali stavať záhradný domček, keď ste unavení, opití alebo intoxikovaní, alebo ak máte závraty alebo nepríjemné pocity.
- Ak používate rebríky alebo elektronické zariadenia, uistite sa, že dodržiavate pokyny na použitie, odporúčané ich výrobcami.
- Horúce zariadenia, ako sú grily, ohrievače, horáky atď. sa v záhradnom domčeku nesmú používať ani skladovať, nebezpečenstvo požiaru!
- Počas búrok alebo blýskania nikdy nezostávajúte v záhradnom domčeku ani vedľa neho. Hrozí riziko zásahu bleskom.

STAROSTLIVOSŤ A ÚDRŽBA

- Pravidelne čistite povrch. Ak si všimnete škrabance na povrchu, okamžite ich odstráňte vhodným lakom.
- Nepoužívajte agresívne čistiace prostriedky, kefy s kovovými alebo nylonovými štetinami ani ostré alebo kovové nástroje, ako sú nože alebo špachtle. Na čistenie používajte kefy s mäkkými štetinami.
- Používajte studenú, čistú vodu.

LIKVIDÁCIA OBALU

- Balenie zlikvidujte podľa jeho typu.
- Kartón a lepenku likvidujte ako odpadový papier a fólie odneste do príslušného recyklačného strediska.

LIKVIDÁCIA OBALU

- Pri likvidácii záhradného domčeka dbajte o pokyny, zákony a nariadenia týkajúce sa likvidácie vo vašej krajine alebo štáte.
- Upozorňujeme, že výrobok je recyklo-vateľný.

RO

Notă Importantă

Vă rugăm să citiți toate instrucțiunile înainte de a începe

UTILIZARE CONFORM DESTINAȚIEI PREVĂZUTE

- Magazia este concepută pentru utilizare în exterior și servește la depozitarea uneltelor pentru grădinărit, a aparatelor și a ustensilelor.
- Nu este destinată adăpostirii oamenilor sau animalelor și nici depozitării de substanțe periculoase.
- Magazia nu este adecvată pentru uz comercial.
- Orice altă utilizare sau modificare a magaziei este considerată utilizare necorespunzătoare și poate cauza pericole semnificative.

INDICAȚIE

- Citiți cu atenție instrucțiunile de asamblare înainte de a începe asamblarea magaziei.
- Se aplică în special instrucțiunilor de siguranță.
- Altfel, vă puteți răni sau puteți deteriora dispozitivul.
- Magazia nu este un obiect pe care se pot cățăra copiii și nici scară. Există riscul de răsturnare.
- Asigurați-vă că toate piesele componente sunt disponibile în cantitatea prevăzută.
- Urmați pașii de asamblare individuali și în ordinea corectă, așa cum sunt precizate în aceste instrucțiuni.
- Vă rugăm să nu omiteți niciun pas și să nu scurtați succesiunea lor.
- Păstrați instrucțiunile de asamblare într-un loc sigur, pentru a le putea recupera cu ușurință mai târziu.
- **Planificați montarea! La utilizarea unei cadru de podea acesta trebuie montat mai întâi.**

INFORMAȚII GENERALE

- Înainte de a începe montajul, asigurați-vă că sunt respectate directivele/legile aplicabile pentru dumneavoastră.
- Planificați între 5 și 6 de ore pentru montaj.
- Sunt necesare minim 2 persoane.
- Înainte de începerea lucrului, verificați dacă toate piesele sunt disponibile în cantitatea corectă. Dacă lipsesc piese, vă rugăm să contactați vânzătorul de la care ați achiziționat acest produs.
- Folosiți o suprafață liberă, înșorită, fără crengi deasupra, pentru montaj.
- Verificați piesele individuale înainte de începerea montajului, pentru integritate, și așezați astfel încât să fie ușor de luat în timpul lucrului.
- Se recomandă păstrarea pieselor mici, precum șuruburile, piulițele etc. într-o cutie, pentru a evita pierderea acestora.
- Nu folosiți în niciun caz magazia ca suport pentru legume, plante agățătoare sau în ghiveci și fructe, și nici ca uscător pentru haine.
- Nu permiteți magaziei să fie acoperită de zăpadă și frunze.
- Utilizați magazia exclusiv conform descrierii din aceste instrucțiuni pentru montaj.
- Producătorul sau comerciantul nu își asumă răspunderea pentru daune survenite în urma utilizării neconforme sau greșite.

- Nu așezați magazia direct pe iarbă sau pe un teren denivelat.
- Asigurați-vă că solul este adecvat, portant, orizontal și stabil. Recomandăm ancorarea sigură a magaziei în pământ.
- Asigurați-vă că toate șuruburile sunt strânse și că rama este corect orientată și orizontală.
- Verificați regulat că toate șuruburile sunt strânse bine și ajustațiile dacă este necesar.

INDICAȚII DE SIGURANȚĂ

- Nu vă așezați niciodată direct pe acoperiș, există pericolul de a-l suprasolicita. Valabil și în timpul montajului sau curățării.
- Există un pericol pentru copii și persoanele cu capacități fizice, senzoriale sau mentale reduse (de ex. persoane extenuate, cu dizabilități parțiale, cu vârste înaintate și capacități fizice și mentale reduse) sau cu experiență și cunoștințe reduse (de ex. copii mai mari).
- La montajul magaziei se folosesc piese mici, cum ar fi șuruburile și piulițele, care prezintă risc de înghițire și sufocare.
- Magazia se poate construi doar de către persoane cu expertiză suficientă, nu de către copii sau persoane cu capacități spirituale sau motrice reduse, sau cu o experiență redusă.
- Manevrarea inadecvată a magaziei poate provoca răniri sau deteriorări ale obiectelor.
- Când despachetați piesele componente individuale, atenție la ambalaj. **Există un pericol de rănire generat de muchii ascuțite.**
- Piese individuale sunt confecționate din metal și sunt grele.
- În cazul deschiderii neglijente a ambalajului, de exemplu folosind un cuțit ascuțit sau un alt obiect ascuțit/tăios prezintă pericolul de a deteriora piesele componente.
- Așezați piesele individuale pe o suprafață plană, pentru a evita zgârierea.
- Verificați dacă piesele individuale sunt în stare bună sau dacă prezintă deteriorări, caz în care vă rugăm să nu folosiți piesele deteriorate sau deformat.
- În timpul asamblării și montajului, vă rugăm să purtați permanent îmbrăcăminte de protecție. Echipamentul de siguranță de bază include, dar fără a se limita la, încălțăminte de protecție, mănuși de protecție, ochelari de protecție și o cască de protecție.
- Nu instalați magazia în zile cu mult vânt sau ploioase.
- Asigurați-vă că piesele componente nu ating niciun cablu sub tensiune.
- Eliminați corespunzător ambalajul, punga de plastic sau foliile de protecție, și păstrați-le în locuri în care nu au acces copiii. Prezintă risc de sufocare!
- Așezați magazia pe o suprafață plată.
- Asigurați-vă că, în timpul montajului, nu sunt prezenți copii în zona de pericol.
- Nu amplasați magazia în zone care sunt expuse vântului puternic sau de durată.
- Pentru siguranța personală, nu construiți magazia când sunteți obosit, ați consumat alcool sau sunteți în stare de ebrietate, resp. dacă vă simțiți amețit sau vă este rău.
- Dacă utilizați cabluri sau dispozitive electronice, asigurați-vă că respectați indicațiile producătorului.
- Dispozitivele fierbinț, cum ar fi grătarele, dispozitivele de încălzire, arzătoarele etc. nu se vor folosi în magazie și nici nu vor fi depozitate acolo pericol de incendiu!
- Pe vreme rea sau în condiții meteorologice nefavorabile, nu stați în interiorul sau în proximitatea magaziei. Există riscul să fiți lovit de fulger.

ÎNTREȚINERE ȘI ÎNGRIJIRE

- Curățați regulat suprafețele. Dacă remarcați zgârieturi pe suprafețe, înlăturați-le imediat folosind un lac corespunzător.
- Nu utilizați agenți de curățare agresivi, perii cu fire metalice sau de nailon, nici ustensile ascuțite sau metalice, cum ar fi lame ori spatule. Pentru curățare, folosiți perii moi.
- Folosiți apă rece, curată.

ELIMINAREA AMBALAJULUI

- Eliminați corespunzător ambalajul.
- Cartonul și hârtia se elimină ca hârtie veche, iar pentru folii puteți apela la centrele de reciclare.

ELIMINAREA MAGAZIEI

- La eliminarea magaziei, vă rugăm să respectați directivele, legile și reglementările aplicabile în țara sau în regiunea dumneavoastră.
- Vă rugăm să rețineți că produsul este reciclabil.

Important Note

Please read all of the instructions before starting

INTENDED USE

- This product is designed for outdoor use and is intended for storing garden tools, equipment, and utensils. It is not suitable for housing people or animals or for storing hazardous materials.
- This product is not suitable for commercial use.
- Any other use or modification of this product is considered improper use and can cause significant hazards.

NOTE

- Read all the installation instructions carefully before you begin installing the product.
- This applies, in particular, to the safety instructions.
- Failure to do so may result in injury or damage to the product.
- This product is not a climbing frame for children or a climbing aid. There is a risk of overloading.
- Make sure all necessary parts are available in the specified quantities.
- Carry out the individual installation steps one after the other and in the specified order as shown in the instructions.
- Do not skip or shorten any of the specified steps.
- Keep this instruction guide in a safe place so that you can refer to them again.
- **Plan your installation! If using a ground sill, this must be assembled first.**

GENERAL INFORMATION

- Before beginning installation, ensure that the applicable guidelines / laws are being followed.
- Allow at least 5 - 6 hours for installation.
- At least 2 people are required for installation.
- Choose a clear, sunny surface with no overhanging branches for assembly.
- Before beginning work, check that all parts are present and in the correct quantities. If any parts are missing, please contact the seller from whom you purchased this product.
- Check the individual parts for damage before starting the installation.
- Lay the parts out so that they are easily accessible during installation.
- It is best to keep small parts, such as screws, nuts, etc., in a bowl so that they do not get lost.
- Under no circumstances should you use the product as a support for legumes, climbing, and twining plants, fruit, vegetables, or as a holder for your clothesline.
- Keep the product free of snow and leaves.
- Use the product exclusively as described in these installation instructions.
- The manufacturer or dealer accepts no liability for damage caused by improper or incorrect use.
- Do not place the product directly on grass or uneven surfaces; ensure that the surface is suitable, load-bearing, level, and firm.
- We recommend anchoring the product firmly to the ground.
- Ensure that all screws are tightened securely and that the frames are correctly aligned and level.
- Regularly check that all screws are tight and secure; retighten them if necessary.

SAFETY INSTRUCTIONS

- Never stand directly on the roof, as there is a risk of overloading. This also applies during installation or cleaning.
- There is a risk to children and person with limited physical, sensory, or mental abilities (e.g., overtired persons, partially-disabled persons, elderly persons with reduced physical and mental abilities), or persons with lack of experience and knowledge (e.g., older children).
- Small parts, such as screws and nuts, are used when installing the product. These parts pose a risk of suffocation if swallowed.
- The product may only be assembled by competent persons, and not by children or persons with limited mental or motor skills or lack of experience.
- Improper handling of the product can result in injury or damage to property.
- Take care when unpacking the product parts from the packaging. **There is a risk of injury from sharp edges.** Some parts are made of metal and, therefore, are heavy.
- If you open the packaging carelessly, e.g., with a sharp knife or other sharp/pointed object, there is a risk of damaging the parts.
- Check that the parts are in perfect condition and show no signs of damage. If any parts are damaged or deformed, do not use them.
- Always wear safety clothing during installation. Basic safety equipment includes, but is not limited to, safety shoes, protective gloves, safety goggles, and a safety hat.
- Do not install the product on windy or rainy days.
- Make sure that the parts do not touch any power cables.
- Dispose of the packaging, plastic bags, and protective films properly. Keep them out of the reach of children as they pose a risk of suffocation!
- Install the product on a firm and level surface.
- Ensure that no children are present in the construction zone during installation.
- Do not place the product in areas exposed to strong or persistent winds.
- For your own safety, do not assemble the product if you are tired, under the influence of alcohol or drugs, or if you feel dizzy or unwell.
- When using ladders or electrical devices, make sure you follow the respective manufacturer's instructions for use.
- Hot appliances, such as barbecues, heaters, burners, etc., must not be used or stored in the product, as this poses a fire hazard!
- Never stand in or next to the product during storms or thunderstorms. There is a risk of a lightning strike.

CARE AND MAINTENANCE

- Clean the surface regularly.
- If you notice any scratches on the surface, remove them immediately with a suitable varnish.
- Do not use aggressive cleaning agents, brushes with metal or nylon bristles, or sharp or metallic tools, such as knives or scrapers. Use soft bristles for cleaning.
- Use clean, cold water.

DISPOSAL OF PACKAGING

- Dispose of the packaging separately.
- Cardboard and paperboard are disposed of as waste paper, and plastic film should be taken to the appropriate recycling collection point.

DISPOSAL OF THE PRODUCT

- When disposing of the product, please observe the guidelines, laws, and regulations applicable in your country or state regarding disposal.
- Please note that the product is recyclable.

D Empfohlene Werkzeuge und Ausrüstung

Verwenden Sie für die Montage immer das richtige Werkzeug.

* Empfohlene Werkzeuge nicht im Lieferumfang enthalten.

F Outils et Équipements Recommandés

Utilisez toujours les outils appropriés pour l'installation.

* Outils recommandés non inclus.

I Utensili e Attrezzature

Utilizzare sempre gli strumenti corretti per l'installazione.

* Strumenti consigliati non inclusi.

NL Gereedschappen en Uitrusting

Gebruik altijd het juiste gereedschap voor de installatie.

* Aanbevolen gereedschappen zijn niet inbegrepen.

S Verktøy og Utrustning

Använd alltid rätt verktyg för installationen.

* Rekommenderade verktyg ingår inte.

CZ Náradí a Vybavení

K instalaci vždy používejte správné nástroje.

* Doporučené nástroje nejsou součástí balení.

SK Náradie a Vybavenie



Na inštaláciu vždy používajte správne nástroje.







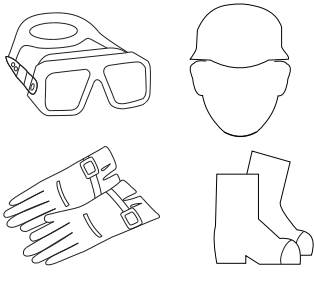
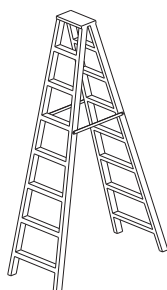
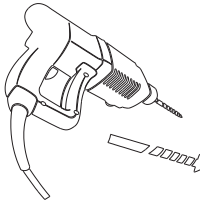
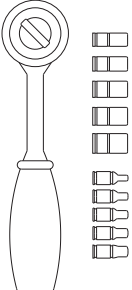
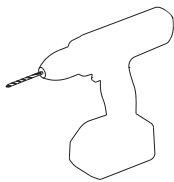
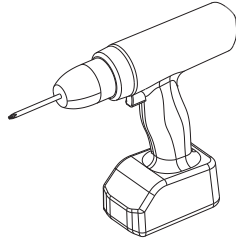
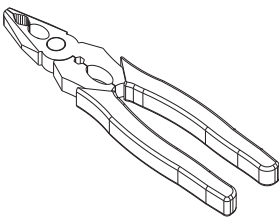
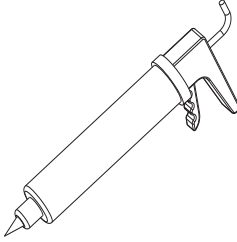
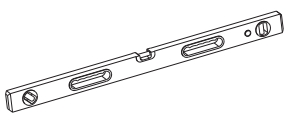
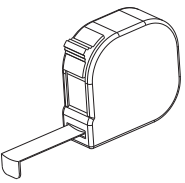

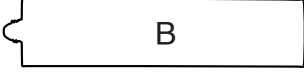

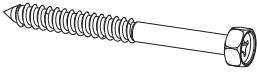

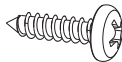
* Odporúčané nástroje nie sú súčasťou balenia.

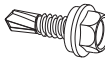
RO Unelte și Echipament

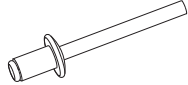
Utilizați întotdeauna uneltele corespunzătoare pentru instalare.

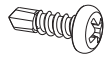
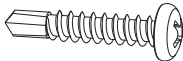
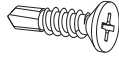
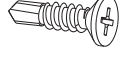
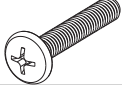



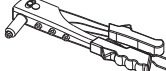













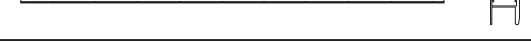

* Uneltele recomandate nu sunt incluse.



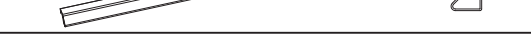

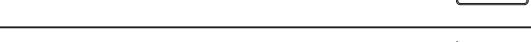

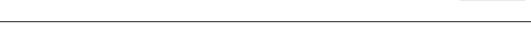



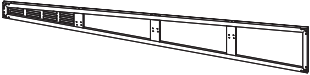
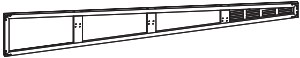
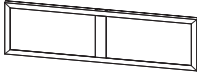

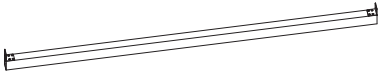











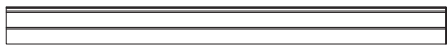

 <p>*</p>	 <p>* x2</p>	 <p>* ø12mm x140~160mm</p>	 <p>* M12 M10 M8 M6 M5 M4</p>
 <p>* ø6mmx80~95mm ø5mmx75~90mm ø3mmx55~70mm</p>	 <p>* #2x45~55mm</p>	 <p>*</p>	 <p>*</p>
 <p>*</p>	 <p>*</p>		
 <p>A</p> <p>* D Silikondichtmasse, Gesamtvolumen ca.: 62g F Mastic silicone, volume total approx.: 62g I Sigillante siliconico, volume totale approssimativo: 62g NL Siliconenkit totaal volume ca.: 62g S Silikontättningsmedel ca. total volym: 62g SK Silikonový tmel, celkový objem přibližně: 62g CZ Silikónový tmel, celkový objem přibližně: 62g RO Etanșant siliconic, volum total aprox.: 62g</p>		 <p>B</p> <p>* D Polymerklebstoff, Gesamtvolumen ca.: 55g F Adhésif polymère, volume total approx.: 55g I Adesivo polimerico volume totale approssimativo: 55g NL Polymeerlijm totaalvolume ca.: 55g S Polymer Adhesive ca. total volym: 55g SK Polymerové lepidlo, přibližný celkový objem: 55g CZ Polymerové lepidlo, přibližný celkový objem: 55g RO Adeziv polimeric volum total aprox.: 55g</p>	





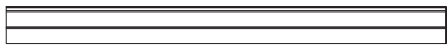



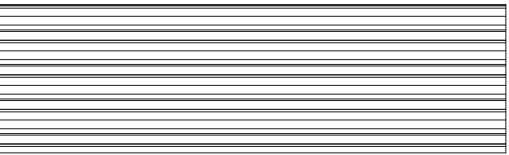
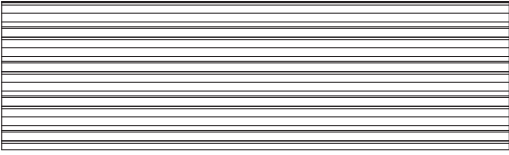
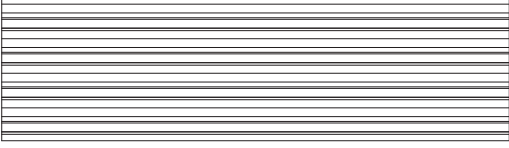

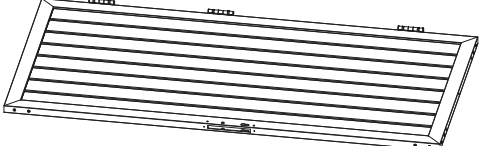
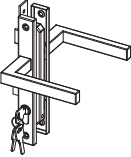



No°	Image	Size (mm) LxBxH	Quantity
S1		ø22x2.6	18
S2		M8x80	18
S3		M12x75	18
S4		4.2mmx16	98
S5		4.8mmx52	10
S6		4.8mmx43	40
S7		4.8mmx18.5	10
S8		ø5x10	30
S9		ø5x10	30
S10		4.2mmx13	16
S11		4.2mmx13	18
S12		4.8mmx25	6
S13		4.8mmx20	12
S14		4.8mmx20	5
S15		M6x35	1
S16		M6x12	2
S17		M6	3
S18		M5x30	1
S19		M4x49	2
T1		255x86x32	1

#	D Beschreibung	F Description	I Descrizione	NL Beschrijving
S1	Schraubloch-abdeckung	Cache de trou de vis	Placca coprivite	Schroefgatafdekking
S2	Sechskant-Blechschaube	Vis taraudeuse hexagonale	Vite autofilettante esagonale	Zelftappende schroef met zeskantkop
S3	Kunststoffdübel	Cheville en plastique	Ancoraggio in plastica	Kunststof plug
S4	Blechschaube	Vis taraudeuse	Vite autofilettante	Zelftappende schroef
S5	Sechskant-Flansch-Bohrschraube	Vis à tête hexagonale à embase	Vite autofilettante flangiata esagonale	Zelfborende schroef met zeskantflenskop
S6	Sechskant-Flansch-Bohrschraube	Vis à tête hexagonale à embase	Vite autofilettante flangiata esagonale	Zelfborende schroef met zeskantflenskop
S7	Sechskant-Flansch-Bohrschraube	Vis à tête hexagonale à embase	Vite autofilettante flangiata esagonale	Zelfborende schroef met zeskantflenskop
S8	Aluminiumniet	Rivet en aluminium	Rivetto in alluminio	Aluminium popnagel
S9	Aluminiumniet (schwarzer Schaft)	Rivet en aluminium (tige noire)	Rivetto in alluminio (codolo nero)	Aluminium popnagel (zwarte pen)
S10	Bohrschraube	Vis autoperceuse	Vite autofilettante	Zelfborende schroef
S11	Bohrschraube (schwarz)	Vis autoperceuse (noire)	Vite autofilettante (nero)	Zelfborende schroef (zwart)
S12	Bohrschraube	Vis autoperceuse	Vite autofilettante	Zelfborende schroef
S13	Bohrschraube (schwarz)	Vis autoperceuse (noire)	Vite autofilettante (nero)	Zelfborende schroef (zwart)
S14	Bohrschraube	Vis autoperceuse	Vite autofilettante	Zelfborende schroef
S15	Flachkopf-Maschinenschraube (schwarz)	Pan Head Machine Screw (black)	Vite a testa piatta (nero)	Bolkopschroef (zwart)
S16	Flachkopf-Maschinenschraube (schwarz)	Pan Head Machine Screw (black)	Vite a testa piatta (nero)	Bolkopschroef (zwart)
S17	Nylon-Sicherungsmutter (schwarz)	Écrou anti-desserrage en nylon	Dado antigiro in nylon	Nylon borgmoer
S18	Flachkopf-Maschinenschraube	Vis mécanique à tête plate	Vite a testa piatta	Platkopschroef
S19	Befestigungsschraube (schwarz)	Vis de fixation (noire)	Vite di fissaggio (nero)	Bevestigingsschroef (zwart)
T1	Nietpistole	Pistolet à riveter	Pistola rivettatrice	Popnageltang

No°	S Beskrivning	CZ Popis	SK Popis	RO Descriere
S1	Lock för skruvhål	Kryt otvorů pro šrouby	Kryt otvoru na skrutku	Capac pentru gaura de șurub
S2	Sexkants-tappskruv	Šestihranný samořezný šroub	Šest'hranná samorezná skrutka	Șurub cu filet hexagonal
S3	Plastankare	Plastová kotva	Plastová kotva	Diblu din plastic
S4	Tappskruv	Samořezný šroub	Samorezná skrutka	Șurub cu filet
S5	Sexkants-flänsborrningsskruv	Šestihranný přírubový samovrtný šroub	Šest'hranná přírubová vrtacia skrutka	Șurub cu flanșă hexagonală pentru găurire
S6	Sexkants-flänsborrningsskruv	Šestihranný přírubový samovrtný šroub	Šest'hranná přírubová vrtacia skrutka	Șurub cu flanșă hexagonală pentru găurire
S7	Sexkants-flänsborrningsskruv	Šestihranný přírubový samovrtný šroub	Šest'hranná přírubová vrtacia skrutka	Șurub cu flanșă hexagonală pentru găurire
S8	Aluminiumnit	Hliníkový nýt	Hliníkový nit	Nit din aluminiu
S9	Aluminiumnit (svart skaft)	Hliníkový nýt (černá stopka)	Hliníkový nit (čierny driel)	Nit din aluminiu (tijă neagră)
S10	Borrskruv	Vrtací šroub	Vrtacia skrutka	Șurub pentru găurire
S11	Borrskruv (svart)	Vrtací šroub (černý)	Vrtacia skrutka (čierna)	Șurub pentru găurire (negru)
S12	Borrskruv	Vrtací šroub	Vrtacia skrutka	Șurub pentru găurire
S13	Borrskruv (svart)	Vrtací šroub (černý)	Vrtacia skrutka (čierna)	Șurub pentru găurire (negru)
S14	Borrskruv	Vrtací šroub	Vrtacia skrutka	Șurub pentru găurire
S15	Maskinskruv med panhuvud (svart)	Šroub s válcovou hlavou (černý)	Montážna skrutka s plochou hlavou (čierna)	Șurub cu cap bombat (negru)
S16	Maskinskruv med panhuvud (svart)	Šroub s válcovou hlavou (černý)	Montážna skrutka s plochou hlavou (čierna)	Șurub cu cap bombat (negru)
S17	Nylon anti-släpp mutter	Nylonová matice proti uvolnění	Nylonová matica proti uvolneniu	Șurub cu cap plat
S18	Skruv med platt huvud	Plochý strojní šroub	Montážna skrutka s plochou hlavou	Flat Head Machine Screw
S19	Fastsättningskruv (svart)	Upevňovací šroub (černý)	Upínacia skrutka (čierna)	Șurub de fixare (negru)
T1	Nitpistol	Nýtovací pistole	Nitovacia pištoľ	Pistol de nituit

No°	Image	Size (mm) LxBxH	Quantity
1		2220x43.5x35	1
2		2220x43.5x35	1
3		2100x43.5x35	1
4		2100x43.5x35	1
5		2217.5x64x64	1
6		2217.5x64x64	1
7		2005x64x64	1
8		2005x64x64	1
9		2124x48x26.9	1
10		2124x48x26.9	1
11		2004x48x26.9	1
12		2004x48x26.9	1
13		1906x40x36	1
14		1906x40x36	1
15		915x68x35	1
16		1185x80x45	1
17		1185x80x45	1
18		1500x80x45	1
19		1500x80x45	1
20		760x80x45	1
21		760x80x45	1

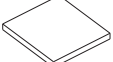
No°	Image	Size (mm) LxBxH	Quantity
22		2010x317.5x21	1
23		2010x317.5x21	1
24		1046x318x21	2
25	 	316x60x24	1
26	 	2144x50x120	3
27	 	2034.3x40x124.3	1
28	 	1963	10
28C	 	1963	1
29L	 	1870	9
29LC	 	1870	1
29R	 	1870	9
29RC	 	1870	1
29FL	 	1870	2
29FLC	 	1870	1
29FR	 	1870	2
29FRC	 	1870	1
30		2200x900x25	1
31		2200x900x25	1
32		2200x900x25	1

No°	Image	Size (mm) LxBxH	Quantity
33		1827x900x32	1
34		225x139x69.5	1
35		245x38x23.5	1
36		1180x90x40	1
37		1180x90x40	1
38		100x87.6x39.6	1
39		92x42x15	2
40		ø66x20	1
41		ø50x1860	1
42		ø50	1
43		90x25x49.5	1
44		90x25x25.5	1
45		100x79.6x44.9	3
46		60x60x78	2
47		50x50x5	6
48		ø70x1	1

No°	D Beschreibung	F Description	I Descrizione	NL Beschrijving
1	Bodenschwelle (vorne)	Seuil de sol (avant)	Soletta (davanti)	Vloerframe (voorzijde)
2	Bodenschwelle (hinten)	Seuil de sol (arrière)	Soletta (dietro)	Vloerframe (achterzijde)
3	Bodenschwelle (rechts)	Seuil de sol (droit)	Soletta (destra)	Vloerframe (rechts)
4	Bodenschwelle (links)	Seuil de sol (gauche)	Soletta (sinistra)	Vloerframe (links)
5	Eckpfosten (vorne rechts)	Poteau d'angle (avant droit)	Montante d'angolo (davanti destra)	Hoekpaal (voorzijde rechts)
6	Eckpfosten (vorne links)	Poteau d'angle (avant gauche)	Montante d'angolo (davanti sinistra)	Hoekpaal (voorzijde links)
7	Eckpfosten (hinten rechts)	Poteau d'angle (arrière droit)	Montante d'angolo (dietro destra)	Hoekpaal (achterzijde rechts)
8	Eckpfosten (hinten links)	Poteau d'angle (arrière gauche)	Montante d'angolo (dietro sinistra)	Hoekpaal (achterzijde links)
9	Oberer H-Träger (vorne)	Poutre en H supérieure (avant)	Trave H superiore (davanti)	Bovenste H-balk (voorzijde)
10	Oberer H-Träger (hinten)	Poutre en H supérieure (arrière)	Trave H superiore (dietro)	Bovenste H-balk (achterzijde)
11	Oberer H-Träger (rechts)	Poutre en H supérieure (droite)	Trave H superiore (destra)	Bovenste H-balk (rechts)
12	Oberer H-Träger (links)	Poutre en H supérieure (gauche)	Trave H superiore (sinistra)	Bovenste H-balk (links)
13	Türrahmen (rechts)	Montant de porte (droit)	Stipite della porta (destra)	Deurstijl (rechts)
14	Türrahmen (links)	Montant de porte (gauche)	Stipite della porta (sinistra)	Deurstijl (links)
15	Schwelle	Seuil	Soglia	Drempel
16	Dachverkleidung (vorne rechts)	Rive de toiture (avant droite)	Finitura tetto (davanti destra)	Daklijst (voorzijde rechts)
17	Dachverkleidung (vorne links)	Rive de toiture (avant gauche)	Finitura tetto (davanti sinistra)	Daklijst (voorzijde links)
18	Dachverkleidung (rechts lang)	Rive de toiture (droite longue)	Finitura tetto (destra lungo)	Daklijst (rechts lang)
19	Dachverkleidung (links lang)	Rive de toiture (gauche longue)	Finitura tetto (sinistra lunga)	Daklijst (links lang)
20	Dachverkleidung (rechts kurz)	Rive de toiture (droite courte)	Finitura tetto (destra corto)	Daklijst (rechts kort)
21	Dachverkleidung (links kurz)	Rive de toiture (gauche courte)	Finitura tetto (sinistra corta)	Daklijst (links kort)
22	Fenster (rechts)	Fenêtre (droite)	Finestra (destra)	Raam (rechts)

No°	S Beskrivning	CZ Popis	SK Popis	RO Descriere
1	Marksyll (fram)	Prahový nosník (přední)	Podlahová lišta (predná)	Cadru de bază (frontal)
2	Marksyll (bak)	Prahový nosník (zadní)	Podlahová lišta (zadná)	Cadru de bază (spate)
3	Marksyll (höger)	Prahový nosník (pravý)	Podlahová lišta (pravá)	Cadru de bază (dreapta)
4	Marksyll (vänster)	Prahový nosník (levý)	Podlahová lišta (l'avá)	Cadru de bază (stânga)
5	Hörn stolpe (fram höger)	Rohový sloupek (přední pravý)	Rohový stĺpik (vpredu vpravo)	Stâlp de colț (frontal dreapta)
6	Hörn stolpe (fram vänster)	Rohový sloupek (přední levý)	Rohový stĺpik (vpredu v'avo)	Stâlp de colț (frontal stânga)
7	Hörn stolpe (bak höger)	Rohový sloupek (zadní pravý)	Rohový stĺpik (vzadu vpravo)	Stâlp de colț (spate dreapta)
8	Hörn stolpe (bak vänster)	Rohový sloupek (zadní v'levo)	Rohový stĺpik (vzadu v'avo)	Stâlp de colț (spate stânga)
9	Övre H-balk (fram)	Horní H nosník (přední)	Horný nosník H (predný)	Grinda H superioară (frontală)
10	Övre H-balk (bak)	Horní H nosník (zadní)	Horný nosník H (zadný)	Grinda H superioară (spate)
11	Övre H-balk (höger)	Horní H nosník (pravý)	Horný nosník H (pravý)	Grinda H superioară (dreapta)
12	Övre H-balk (vänster)	Horní H nosník (levý)	Horný nosník H (l'avý)	Grinda H superioară (stânga)
13	Dörrkarm (höger)	Dveřní zárubeň (pravá)	Dverový rám (pravý)	Tocul ușii (dreapta)
14	Dörrkarm (vänster)	Dveřní zárubeň (levá)	Dverový rám (l'avý)	Tocul ușii (stânga)
15	Tröskel	Práh	Prah	Prag
16	Taklist (fram höger)	Střešní lemování (přední pravé)	Strešná lišta (vpredu vpravo)	Lambriul acoperișului (frontal dreapta)
17	Taklist (fram vänster)	Střešní lemování (přední levé)	Strešná lišta (vpredu v'avo)	Lambriul acoperișului (frontal stânga)
18	Taklist (höger lång)	Střešní lemování (pravé dlouhé)	Strešná lišta (pravá dlhá)	Lambriul acoperișului (capătul lung dreapta)
19	Taklist (vänster lång)	Střešní lemování (levé dlouhé)	Strešná lišta (l'avá dlhá)	Lambriul acoperișului (capătul lung stânga)
20	Taklist (höger kort)	Střešní lemování (pravé krátké)	Strešná lišta (pravá krátka)	Lambriul acoperișului (capătul scurt dreapta)
21	Taklist (vänster kort)	Střešní lemování (levé krátké)	Strešná lišta (l'avá krátka)	Lambriul acoperișului (capătul scurt stânga)
22	Fönster (höger)	Okno (pravé)	Okno (pravé)	Fereastra (dreapta)

No°	D Beschreibung	F Description	I Descrizione	NL Beschrijving
23	Fenster (links)	Fenêtre (gauche)	Finestra (sinistra)	Raam (links)
24	Fenster (vorne)	Fenêtre (avant)	Finestra (davanti)	Raam (voorzijde)
25	Fensterverbinder	Raccord de fenêtre	Raccordo finestra	Raamprofiel
26	Horizontaler Sparren	Chevron horizontal	Travetto orizzontale	Horizontale dakbalk
27	Mittlerer Sparren	Chevron central	Travetto centrale	Centrale dakbalk
28	Wandbrett	Planche murale	Asse da parete	Wandplank
28C	Hinteres Wandbrett (vorgeschnitten)	Planche murale arrière (prédécoupée)	Asse da parete posteriore (pretagliata)	Wandplank achterzijde (voorgezaagd)
29L	Linkes Wandrett	Planche murale gauche	Asse da parete sinistra	Wandplank links
29LC	Vorderes linkes Wandbrett	Planche murale gauche (prédécoupée)	Asse da parete sinistra (pretagliata)	Wandplank links (voorgezaagd)
29R	Rechtes Wandbrett	Planche murale droite	Asse da parete destra	Wandplank rechts
29RC	Rechtes Wandbrett (vorgeschnitten)	Planche murale droite (prédécoupée)	Asse da parete destra (pretagliata)	Wandplank rechts (voorgezaagd)
29FL	Vorderes linkes Wandbrett	Planche murale avant gauche	Asse da parete anteriore sinistra	Wandplank voorzijde links
29FLC	Vorderes linkes Wandbrett (vorgeschnitten)	Planche murale avant gauche (prédécoupée)	Asse da parete anteriore sinistra (pretagliata)	Wandplank voorzijde links (voorgezaagd)
29FR	Vorderes rechtes Wandbrett	Planche murale avant droite	Asse da parete anteriore destra	Wandplank voorzijde rechts
29FRC	Vorderes rechtes Wandbrett (vorgeschnitten)	Planche murale avant droite (prédécoupée)	Asse da parete anteriore destra (pretagliata)	Wandplank voorzijde rechts (voorgezaagd)
30	Linkes Dachblech	Tôle de toiture gauche	Lamiera del tetto sinistra	Dakplaat links
31	Dachblech	Tôle de toiture	Lamiera del tetto	Dakplaat
32	Rechtes Dachblech	Tôle de toiture droite	Lamiera del tetto destra	Dakplaat rechts
33	Tür	Porte	Porta	Deur
34	Schloss	Serrure	Serratura	Slot
35	Schließblech	Gâche	Piastra di battuta	Sluitplaat
36	Regenrinne	Gouttière	Grondaia	Dakgoot

No°	S Beskrivning	CZ Popis	SK Popis	RO Descriere
23	Fönster (vänster)	Okno (levé)	Okno (l'avé)	Fereastra (stânga)
24	Fönster (fram)	Okno (přední)	Okno (predné)	Fereastra (frontală)
25	Fönsteranslutare	Konektor okna	Spojka okna	Conector pentru fereastră
26	Horisontell takstol	Vodorovný nosník krovu	Vodorovná krokva	Căprior orizontal
27	Centrerad takstol	Střední vodorovný nosník krovu	Stredová krokva	Căprior central
28	Väggplank	Stěnové prkno	Stenová doska	Scândură de perete
28C	Bak väggplank (förskuren)	Zadní stěnové prkno (předřezané)	Zadná stenová doska (predrezaná)	Scândură de perete spate (pretăiată)
29L	Vänster väggplank	Levé stěnové prkno	L'avá stenová doska	Scândură de perete stânga
29LC	Vänster väggplank (förskuren)	Levé stěnové prkno (předřezané)	L'avá stenová doska (predrezaná)	Scândură de perete stânga (pretăiată)
29R	Höger väggplank	Pravé stěnové prkno	Pravá stenová doska	Scândură de perete dreapta
29RC	Höger väggplank (förskuren)	Pravé stěnové prkno (předřezané)	Pravá stenová doska (predrezaná)	Scândură de perete dreapta (pretăiată)
29FL	Fram vänster väggplank	Přední levé stěnové prkno	Predná l'avá stenová doska	Scândură de perete frontală stânga
29FLC	Fram vänster väggplank (förskuren)	Přední levé stěnové prkno (předřezané)	Predná l'avá stenová doska (predrezaná)	Scândură de perete frontală stânga (pretăiată)
29FR	Fram höger väggplank	Přední pravé stěnové prkno	Predná pravá stenová doska	Scândură de perete frontală dreapta
29FRC	Fram höger väggplank (förskuren)	Přední pravé stěnové prkno (předřezané)	Predná pravá stenová doska (predrezaná)	Scândură de perete frontală dreapta (pretăiată)
30	Vänster takplåt	Levý střešní plech	L'avá strešná krytina	Panou de acoperiş stânga
31	Takplåt	Střešní plech	Strešná krytina	Panou de acoperiş
32	Höger takplåt	Pravý střešní plech	Pravá strešná krytina	Panou de acoperiş dreapta
33	Dörr	Dveře	Dvere	Uşă
34	Lås	Zámek	Zámka	Încuietoare
35	Slutbleck	Zarážka	Zapadací plech	Placă de protecție
36	Hänggränna	Okap	Odkvapový žlab	Jgheab

Nr.	D Beschreibung	F Description	I Descrizione	NL Beschrijving
37	Regenrinne	Gouttière	Grondaia	Dakgoot
38	Regenrinnen- Verbinder	Raccord de gouttière	Raccordo grondaia	Gootverbinder
39	Regenrinnen-Winkel	Coude de gouttière	Gomito grondaia	Gootbocht
40	Fallrohr-Adapter	Adaptateur de descente de gouttière	Adattatore pluviale	Regenpijpadapter
41	Fallrohr	Descente de gouttière	Pluviale	Regenpijp
42	Fallrohr-Winkel	Coude de descente de gouttière	Gomito pluviale	Regenpijpbocht
43	Fallrohr-Halterung	Support de descente de gouttière	Staffa pluviale	Regenpijpbeugel
44	Fallrohr-Rundclip	Pince de descente de gouttière	Clip tonda pluviale	Ronde regenpijpclip
45	Dachverkleidungs- Verbinder	Raccord de rive de toit	Raccordo finitura tetto	Daklijstverbinder
46	Dachverkleidungs- Endabdeckung	Embout d'extrémité de rive de toit	Copertura estremità finitura tetto	Daklijsteindkap
47	Türstopper	Butée de porte	Ferma porta	Deurstopper
48	Kappe	Capuchon	Tappo	Afdekdop

Nr.	S Beskrivning	CZ Popis	SK Popis	RO Descriere
37	Hängränna	Okap	Odkvapový žlab	Jgheab
38	Hängränna-anslutare	Spojka okapu	Spojka odkvapového žlabu	Conector pentru jgheab
39	Hängränna-böj	Koleno okapu	Ohyb odkvapového žlabu	Cot pentru jgheab
40	Adaptér svodové trubky	Adaptér svodové trubky	Adaptér odkvapovej rúry	Adaptor pentru conducta de scurgere
41	Svodová trubka	Svodová trubka	Odkvapová rúra	Conducta de scurgere
42	Koleno svodové trubky	Koleno svodové trubky	Koleno odkvapovej rúry	Cotul conductei de scurgere
43	Konzola svodové trubky	Konzola svodové trubky	Konzola odkvapovej rúry	Suport pentru conducta de scurgere
44	Kulatá svorka svodové trubky	Kulatá svorka svodové trubky	Okrúhla svorka odkvapovej rúry	Clemă rotundă pentru conducta de scurgere
45	Spojka střešního lemování	Spojka střešního lemování	Spojka strešnej lišty	Conector pentru lambriul acoperișului
46	Kryt konce střešního lemování	Kryt konce střešního lemování	Koncový kryt strešnej lišty	Capac pentru lambriul acoperișului
47	Dveřní zarážka	Dveřní zarážka	Zarážka dverí	Opritor ușă
48	Víčko	Víčko	Krytka	Capac

1

(D) Vorbereitung (F) Préparation (I) Preparazione
(NL) Voorbereiding (S) Förberedelse (CZ) Příprava (SK) Príprava
(RO) Pregătire

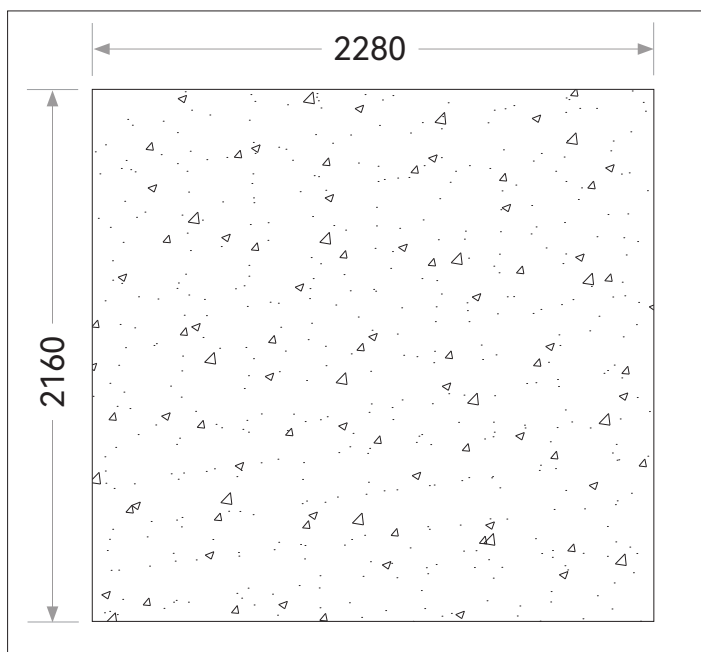

(D) Installieren Sie den Schuppen auf festem und ebenem Boden. Die Fläche sollte groß genug sein, um den Boden des Schuppens abzudecken.

(F) Installez l'abri sur un sol ferme et horizontal. La surface doit être suffisamment importante pour pouvoir accueillir le sol de l'abri.

(I) Installare il capanno su un terreno solido e livellato. L'area deve essere sufficientemente ampia da coprire il pavimento del capanno.

(NL) Plaats het tuinhuis op stevige en vlakke grond. Het oppervlak moet groot genoeg zijn om de vloer van het tuinhuis te dragen.

(S) Installera skjulet på fast och plan mark. Ytan ska vara tillräckligt stor för att täcka golvet i skjulet.

(CZ) Instalujte přístřešek na pevný a rovný podklad. Plocha by měla být dostatečně velká, aby pokryla podlahu přístřešku.

(SK) Záhradný domček inštalujte na pevný a rovný povrch. Plocha musí byť dostatočne veľká, aby pokryla podlahu záhradného domčeka.

(RO) Instalați magazia pe un teren ferm și nivelat. Suprafața trebuie să fie suficient de mare pentru a acoperi podeaua magaziei.

2

(D) Montage der Bodenschwelle (F) Montage du pied de mur d'enceinte (I) Montaggio della soletta (NL) Het vloerframe monteren (S) Montering av marksyllen (CZ) Montáž prahového nosníku (SK) Montáž podlahovej lišty (RO) Asamblarea cadrului de bază

2.1

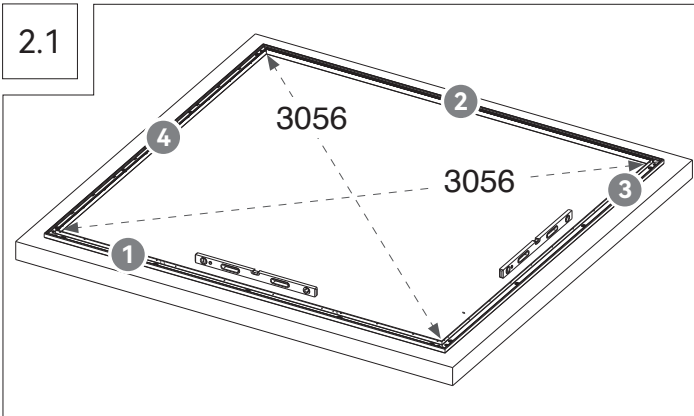

(D) Achten Sie darauf, dass die diagonalen Längen gleich lang sind.

(F) Assurez-vous que les diagonales sont de même longueur.

(I) Assicurarsi che le lunghezze diagonali siano uguali.

(NL) Zorg ervoor dat de diagonale lengtes gelijk zijn.

(S) Säkerställ att de diagonala längderna är lika långa.

(CZ) Ujistěte se, že diagonály jsou stejné.

(SK) Uistite sa, že diagonálne dĺžky sú rovnaké.

(RO) Asigurați-vă că lungimile diagonale sunt identice.

2.2

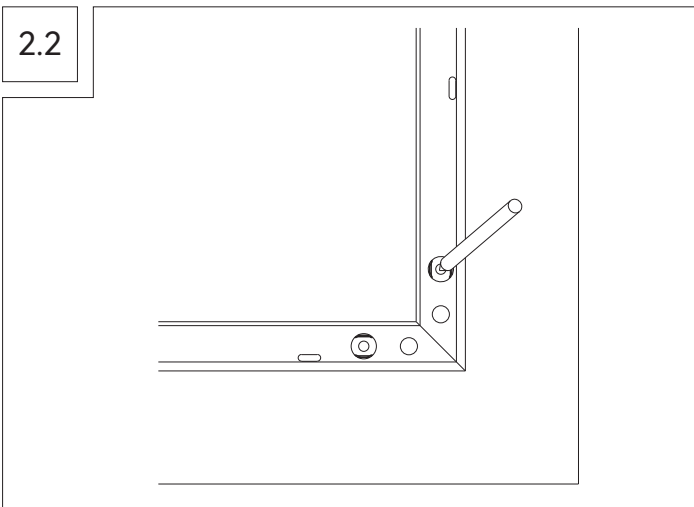

2.3

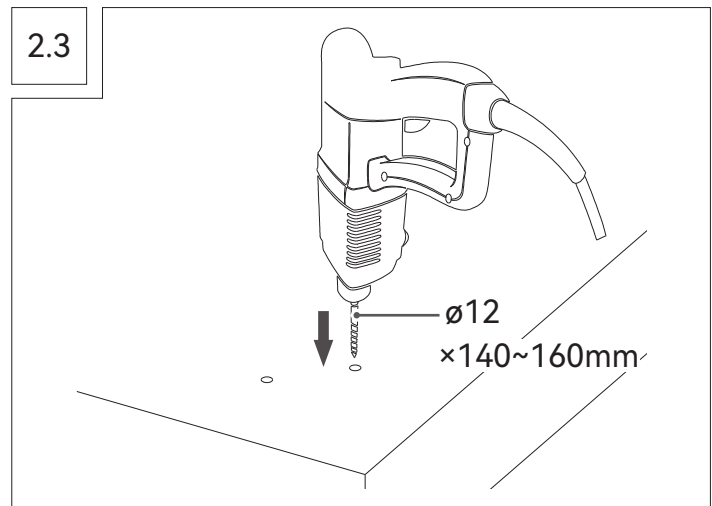

2.4

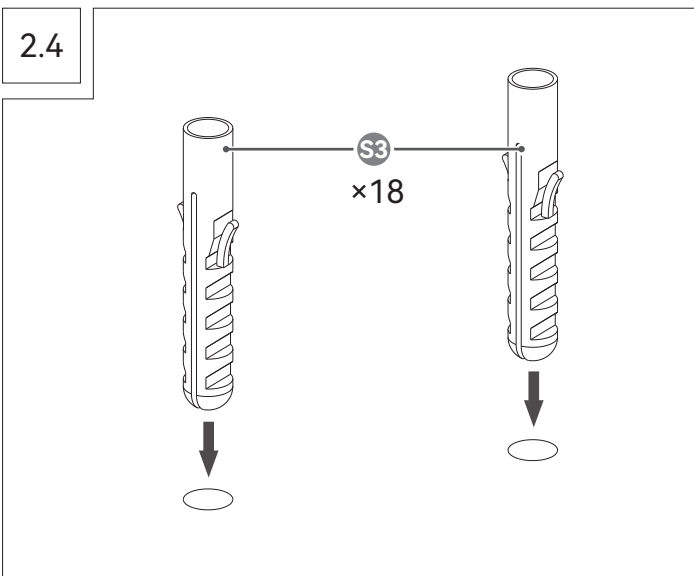

2.5

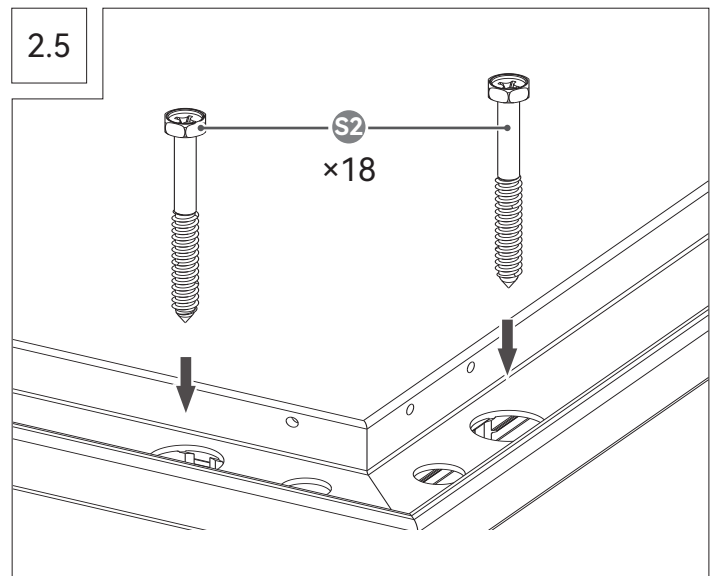

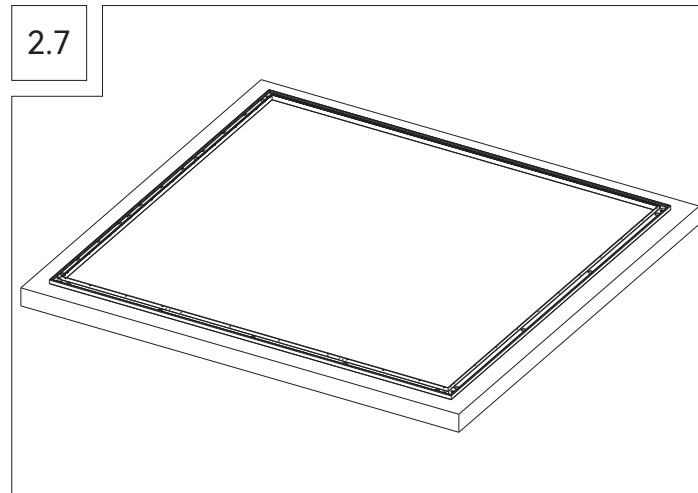
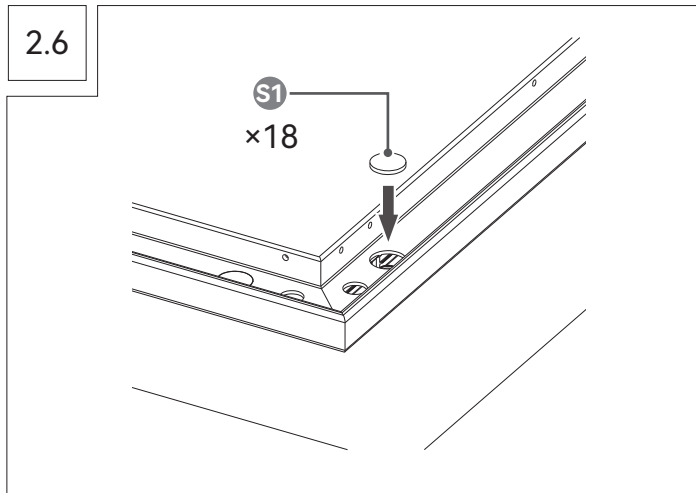

3 **(D)** Montage der hinteren, rechten und linken Wände **(F)** Montage des murs arrière, droit et gauche **(I)** Montaggio delle pareti posteriore, destra e sinistra **(NL)** De achter-, rechter- en linkerwand monteren **(S)** Montering av de bakre, högra och vänstra väggarna **(CZ)** Montáž zadní, pravé a levé stěny **(SK)** Montáž zadnej, pravej a ľavej steny **(RO)** Asamblarea pereților din spate, din dreapta și din stânga

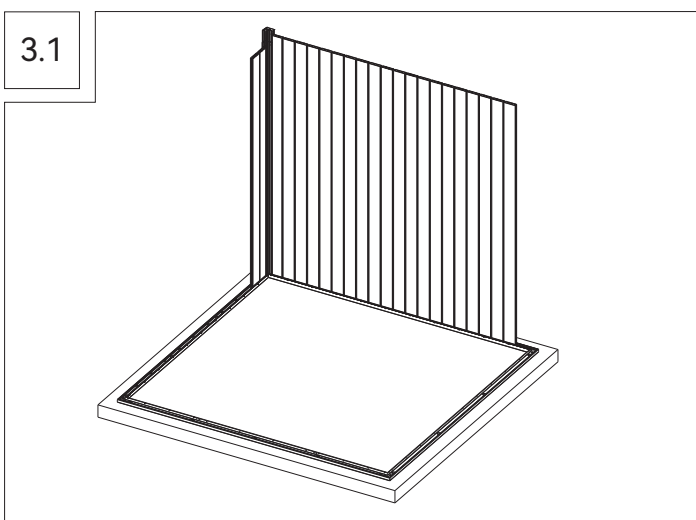

- (D)** Beginnen Sie mit der hinteren Wand.
- (F)** Commencez par le mur arrière.
- (I)** Iniziare dalla parete posteriore.
- (NL)** Begin met de achterwand.
- (S)** Börja med den bakre väggen.
- (CZ)** Začňte zadní stěnou.
- (SK)** Začnite so zadnou stenou.
- (RO)** Începeți cu peretele din spate.

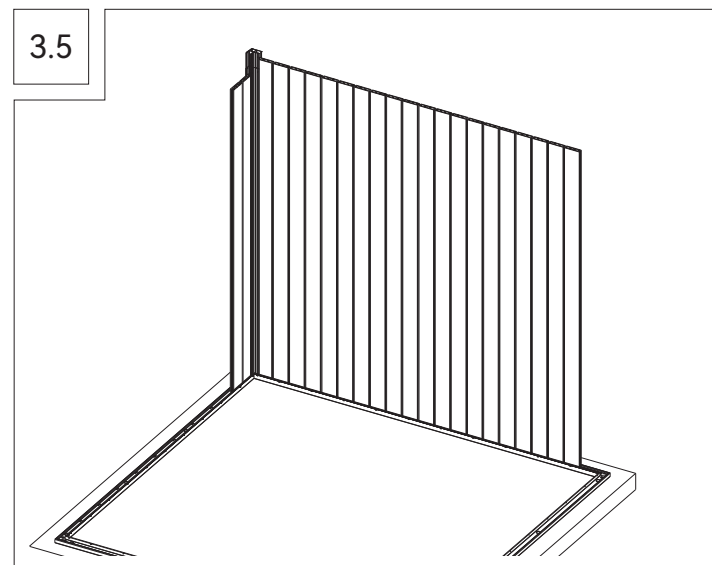
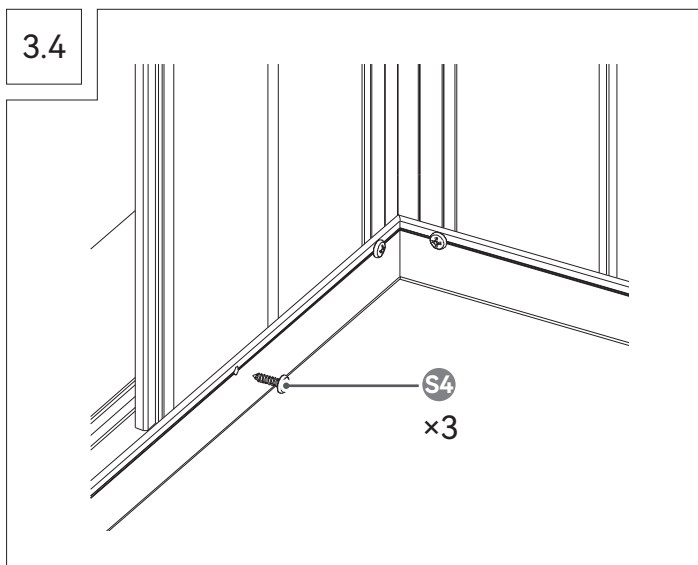
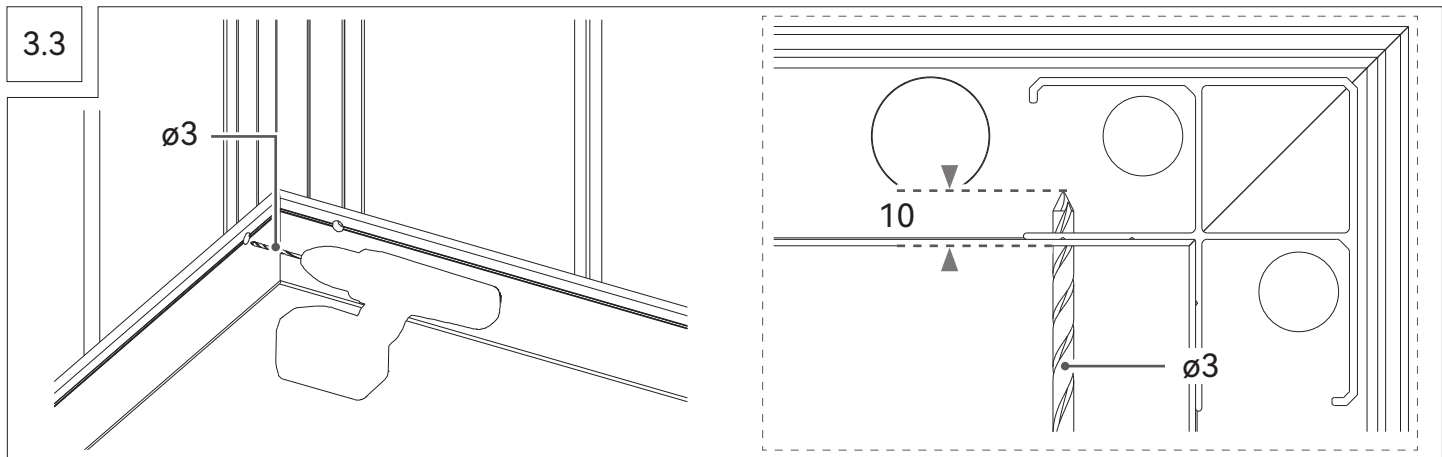
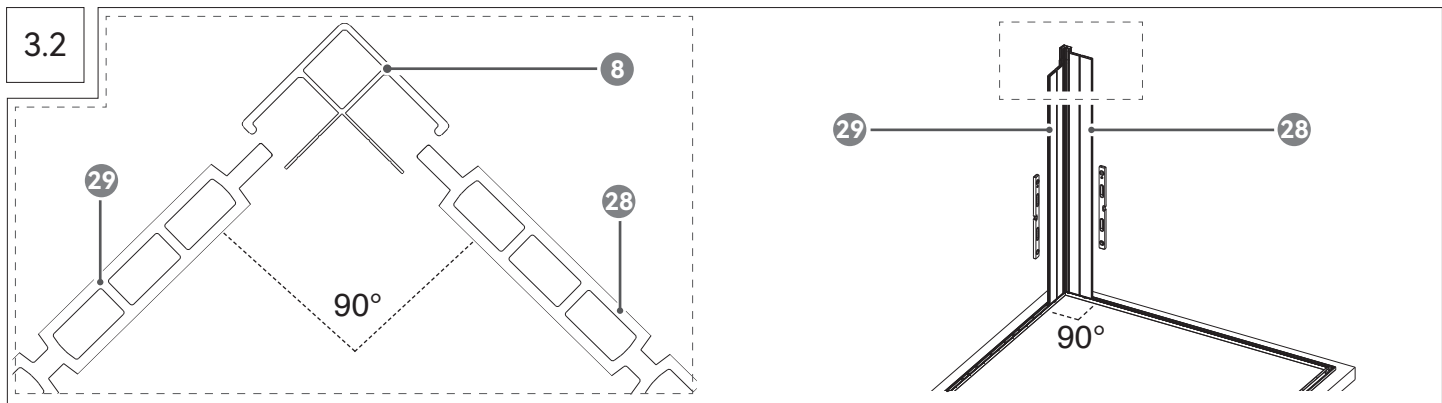

- D** Profi-Tipp: Wenden Sie Kraft auf die andere Seite des Brettes an, um das Brett zu stabilisieren.
- F** Conseil d'expert: Exercez une pression sur l'autre côté de la planche pour la stabiliser.
- I** Suggerimento importante: Esercitare una forza sull'altro lato dell'asse per stabilizzarla.
- NL** Montagetip: Oefen kracht uit aan de andere kant van de plank om de plank te stabiliseren.
- S** Proffstips: Använd kraft på den andra sidan av plankan för att stabilisera plankan.
- CZ** Tip pro profesionály: Působte silou na druhou stranu desky, abyste desku stabilizovali.
- SK** Profesionálny tip: Použite tlak na druhú stranu dosky, aby ste ju stabilizovali.
- RO** Sugestie: Aplicați forță pe cealaltă parte a scândurii pentru a o stabiliza.

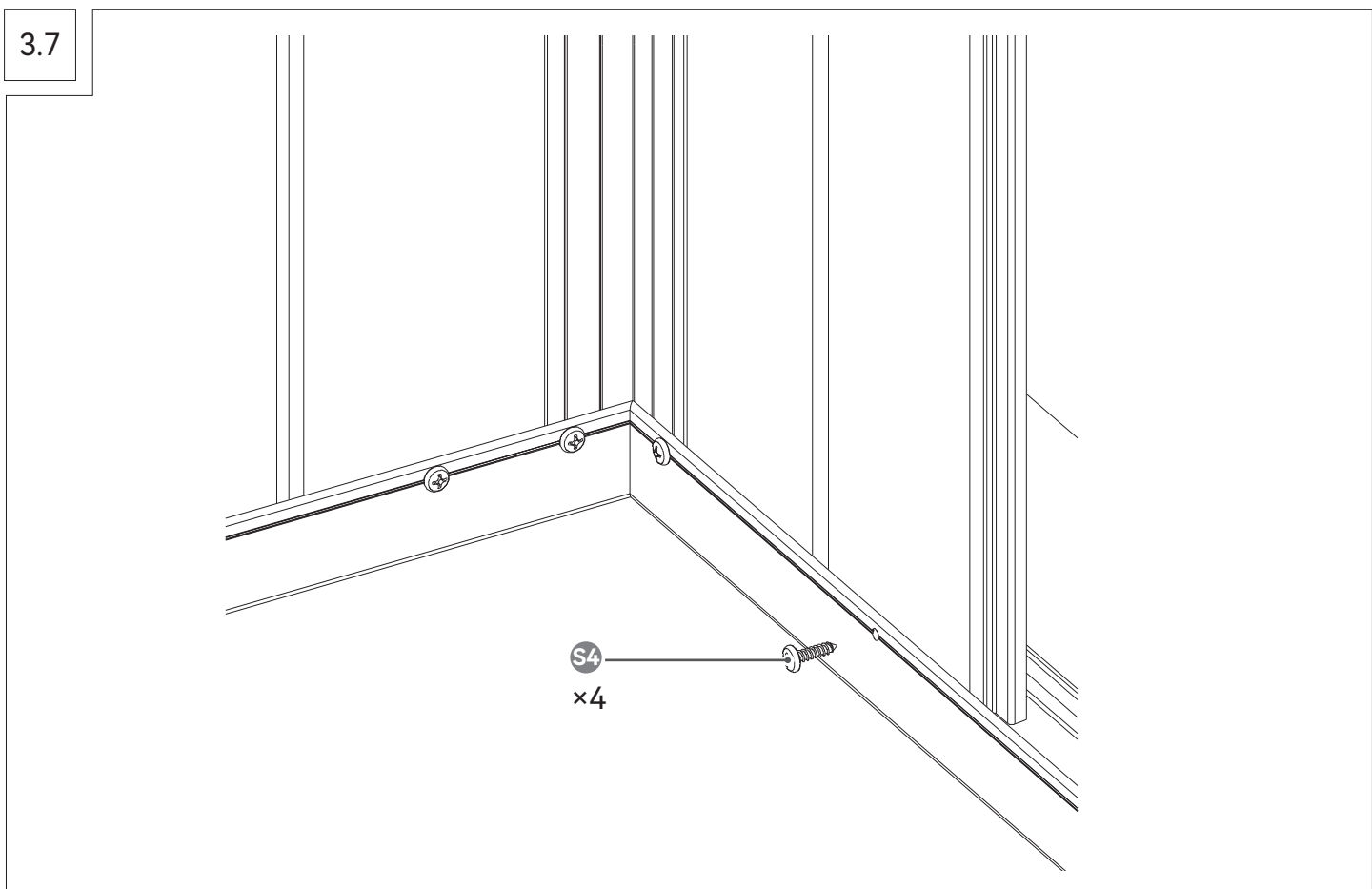
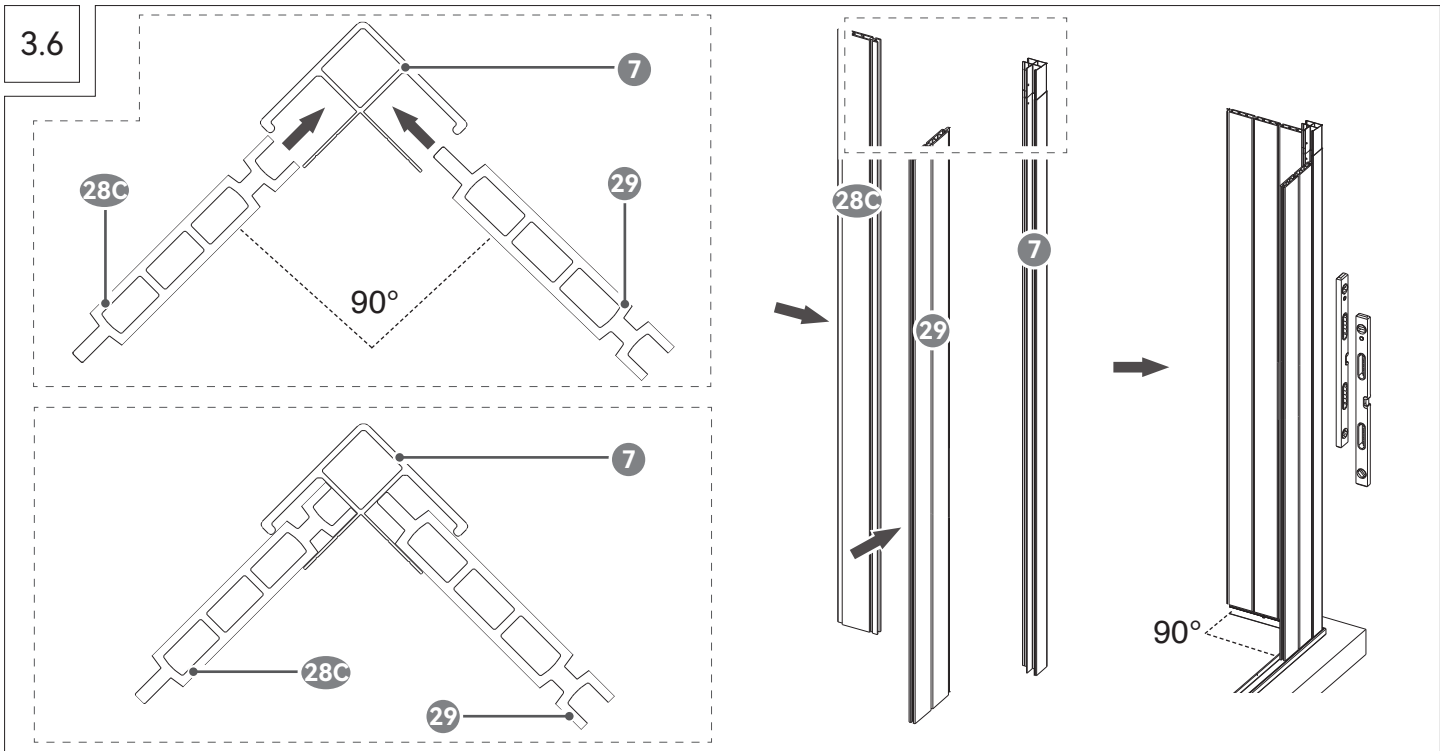

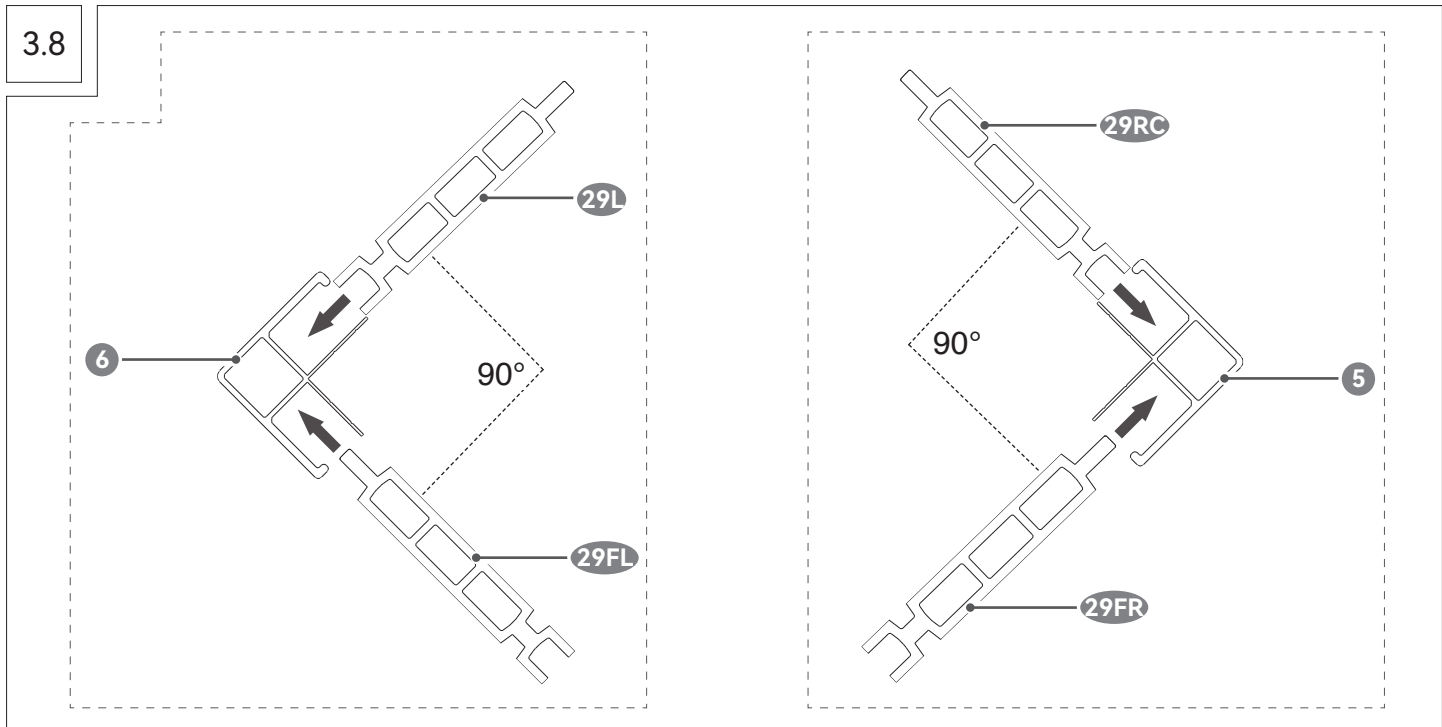

- D** Beachten Sie, dass jeder Eckpfosten und jedes Brett in unterschiedliche Richtungen zeigen.
- F** Notez que chaque poteau d'angle et chaque planche sont orientés dans des directions différentes.
- I** Tenere presente che ogni montante d'angolo e ogni asse sono orientati in direzioni diverse.
- NL** Let op dat elke hoekpaal en de planken in een andere richting zijn geplaatst.
- S** Observera att varje hörnstolpe och plankor är vända åt olika håll.
- CZ** Všimněte si, že každý rohový sloupek a desky směřují jiným směrem.
- SK** Všimnite si, že každý rohový stĺpik a dosky smerujú rôznymi smermi.
- RO** Rețineți că fiecare stâlp de colț și fiecare scândură sunt orientate în direcții diferite.

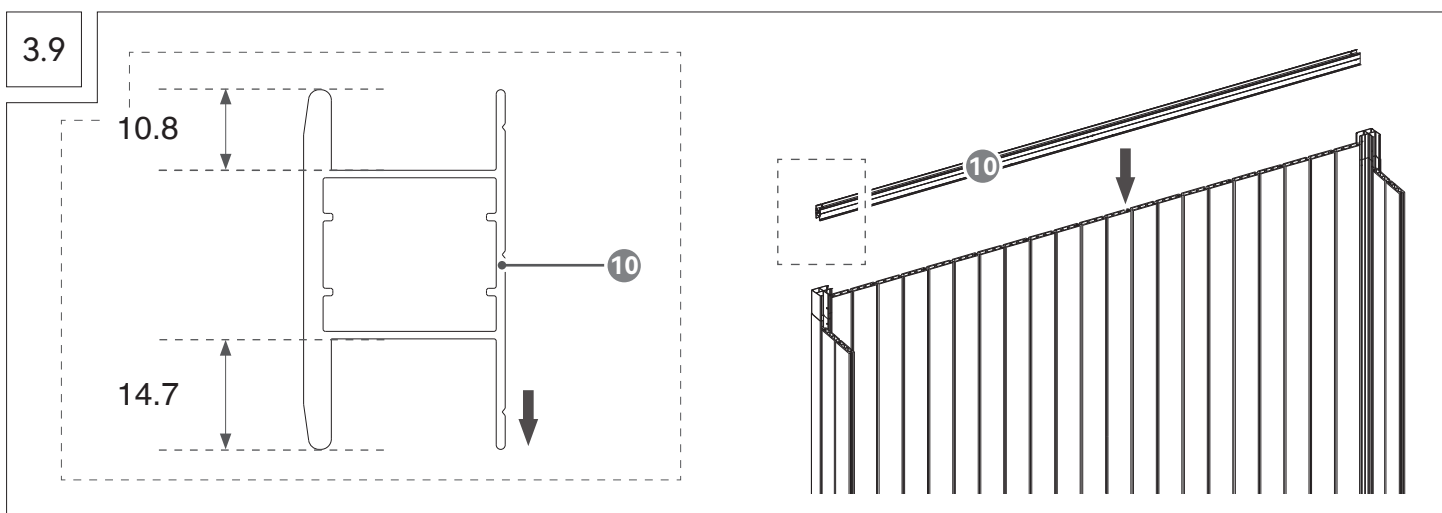

3.10

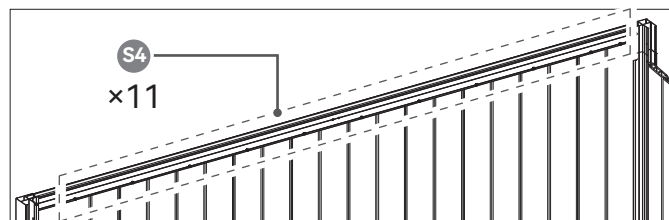
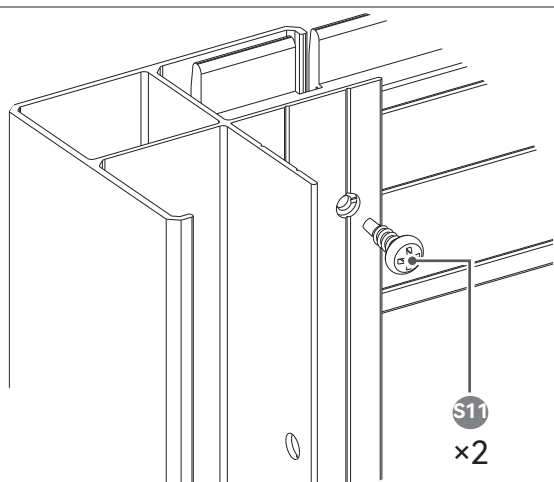

3.11

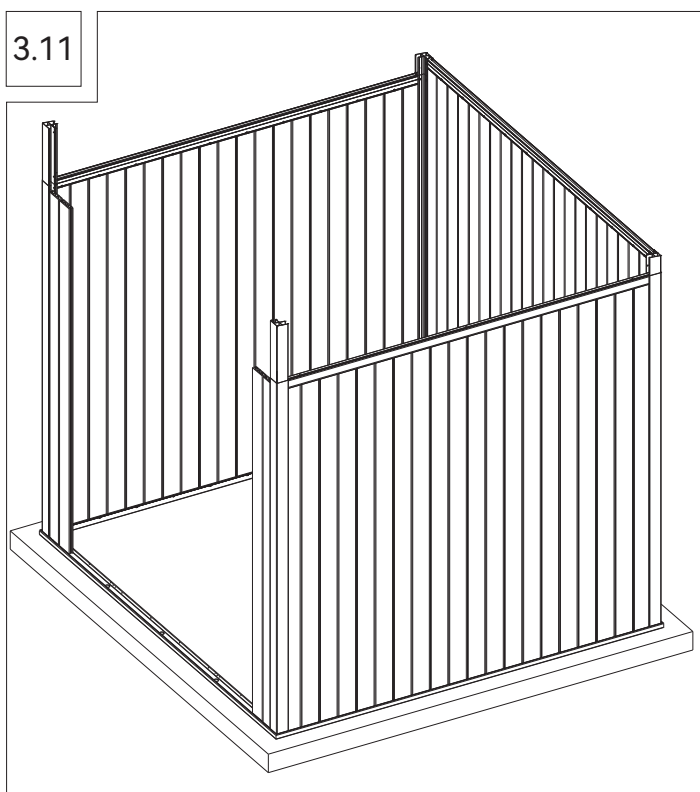

- D** Wiederholen Sie die vorherigen Schritte für die verbleibenden Wände.
- F** Répétez les étapes précédentes pour les murs restants.
- I** Ripetere i passaggi precedenti per le pareti rimanenti.
- NL** Herhaal de vorige stappen voor de overige wanden.
- S** Upprepa de föregående stegen för de återstående väggarna.
- CZ** Opakujte předchozí kroky pro zbývající stěny.
- SK** Opakujte predchádzajúce kroky pre ostatné steny.
- RO** Repetați pașii anteriori pentru restul pereților.

4**(D) Montage der Vorderwand (F) Assemblage de la Paroi Avant****(I) Montaggio della Parete Anteriore (NL) De Voorwand Monteren****(S) Montering av den Främre Väggen (CZ) Montáž Přední Stěny****(SK) Montáž Prednej Steny (RO) Asamblarea Peretelui Frontal**

4.1

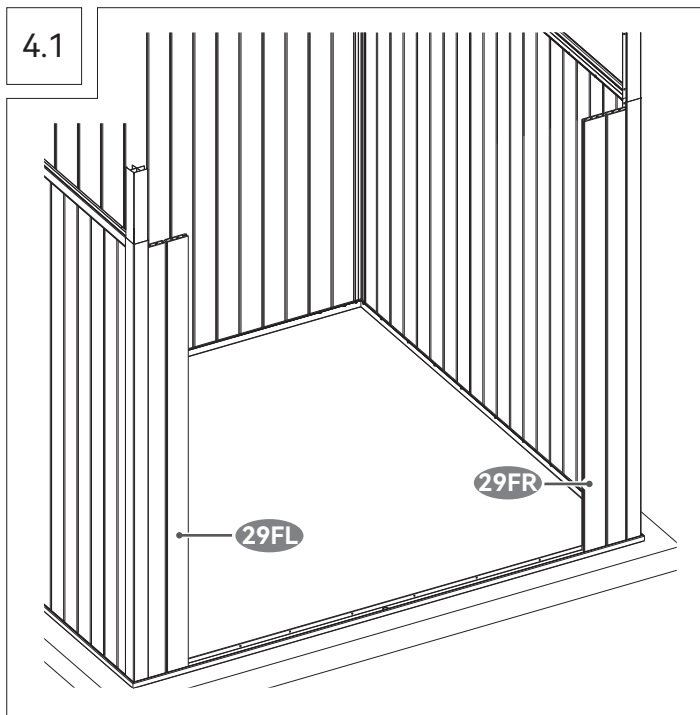

4.2

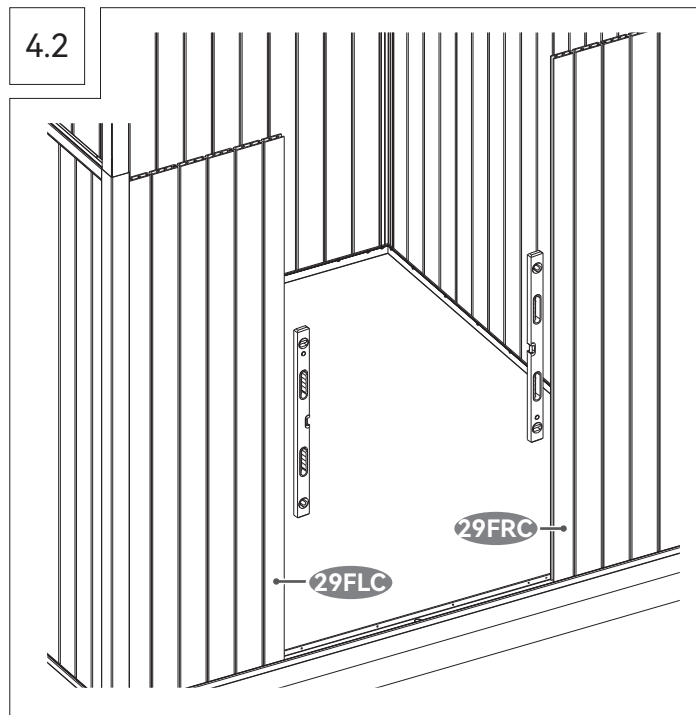
**(D)** Befestigen Sie nur die ERSTEN Bretter **29FL 29FR** mit Schrauben.**(F)** Fixez seulement les PREMIÈRES planches **29FL 29FR** à l'aide de vis.**(I)** Fissare solo le PRIME assi da parete **29FL 29FR** con viti.**(NL)** Bevestig alleen de EERSTE wandplanken **29FL 29FR** met schroeven.**(S)** Fäst endast de FÖRSTA väggbårdarna **29FL 29FR** med skruvar.**(CZ)** Připevněte pouze PRVNÍ stěnové prkna **29FL 29FR** šrouby.**(SK)** Upevnite len PRVÉ stenové dosky **29FL 29FR** skrutkami.**(RO)** Fixați doar PRIMELE scânduri de perete **29FL 29FR** cu șuruburi.**(D)** Setzen Sie die anderen Bretter **29FL 29FR** und **29FLC 29FRC** ein. Befestigen Sie diese Bretter NICHT.**(F)** Insérez les autres planches **29FL 29FR** et **29FLC 29FRC**. NE fixez-les PAS.**(I)** Inserire le altre assi da parete **29FL 29FR** e **29FLC 29FRC**. NON fissarle in posizione.**(NL)** Plaats de overige wandplanken **29FL 29FR** en **29FLC 29FRC**. Bevestig ze NIET op hun plaats.**(S)** Sätt i de övriga väggbårdarna **29FL 29FR** och **29FLC 29FRC**. Fäst INTE dem på plats.**(CZ)** Vložte ostatní stěnové prkna **29FL 29FR** a **29FLC 29FRC**. Nepřipevňujte je na místo.**(SK)** Vložte ostatné stenové dosky **29FL 29FR** a **29FLC 29FRC**. Neupevňujte ich na miesto.**(RO)** Introduceți celelalte scânduri de perete **29FL 29FR** și **29FLC 29FRC**. NU le fixați la poziție.

4.3

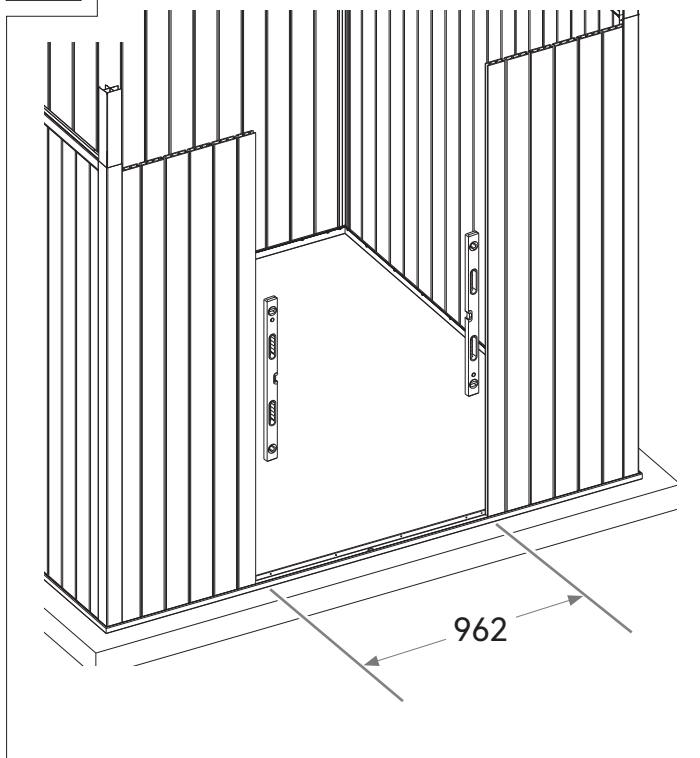

4.4

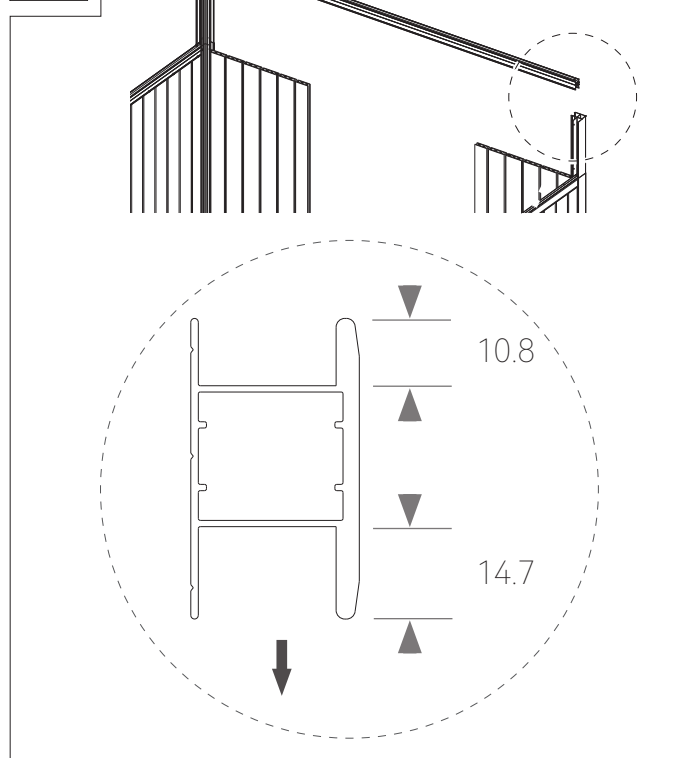

4.5

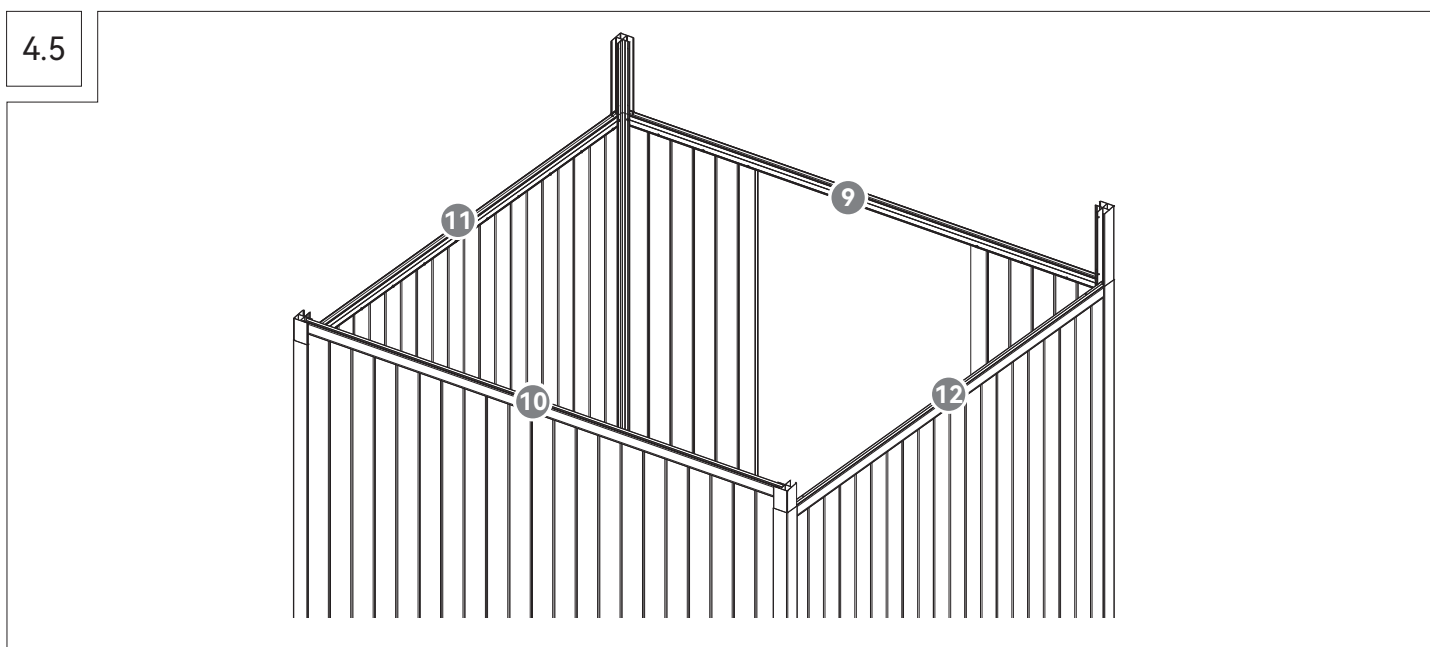

- D** Befestigen Sie die oberen H-Träger **10 11 12** mit Schrauben **S4 S11** an den Brettern.
- F** Fixez les poutres en H supérieures **10 11 12** aux planches **S4 S11** à l'aide de vis.
- I** Fissare le travi a H superiori **10 11 12** con le viti alle assi **S4 S11**.
- NL** Bevestig de bovenste H-balken **10 11 12** met schroeven **S4 S11** aan de planken.
- S** Fäst de övre H-balkarna **10 11 12** med skruvar **S4 S11** i plankorna.
- CZ** Připevněte horní H-nosníky šrouby **10 11 12** k deskám **S4 S11**.
- SK** Pripevnite horné H-nosníky **10 11 12** skrutkami **S4 S11** k doskám.
- RO** Fixați grinzile H superioare **10 11 12** cu șuruburi **S4 S11** la scânduri.

5

(D) Montage der Türöffnung (F) Montage de l'espace pour porte
(I) Montaggio dell'apertura della porta (NL) De deuropening
monteren (S) Montering av dörröppningen (CZ) Montáž dveřního
otvoru (SK) Montáž otvoru dverí (RO) Asamblarea deschiderii ușii

5.1

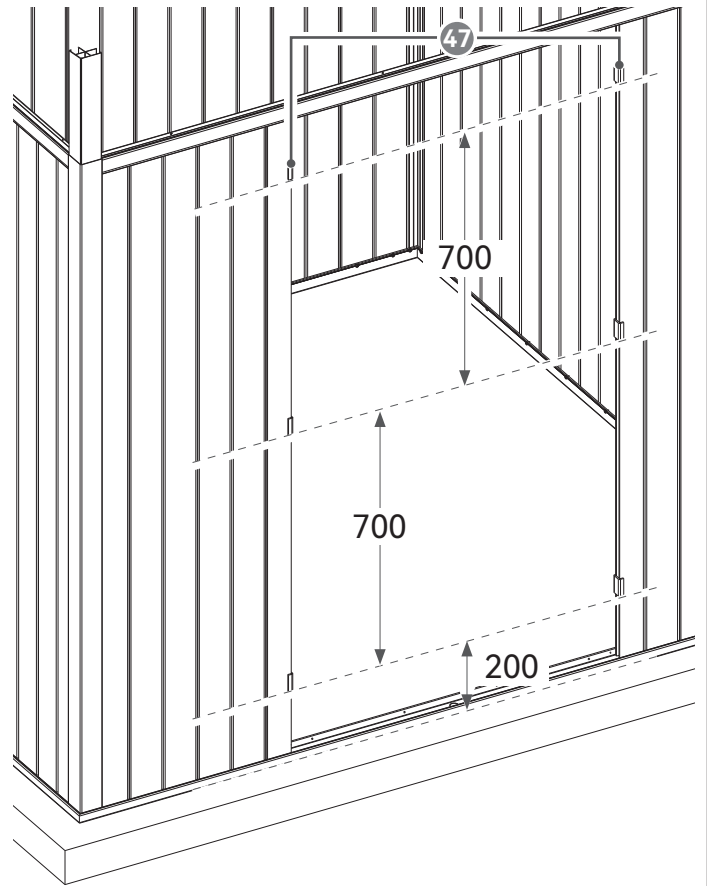
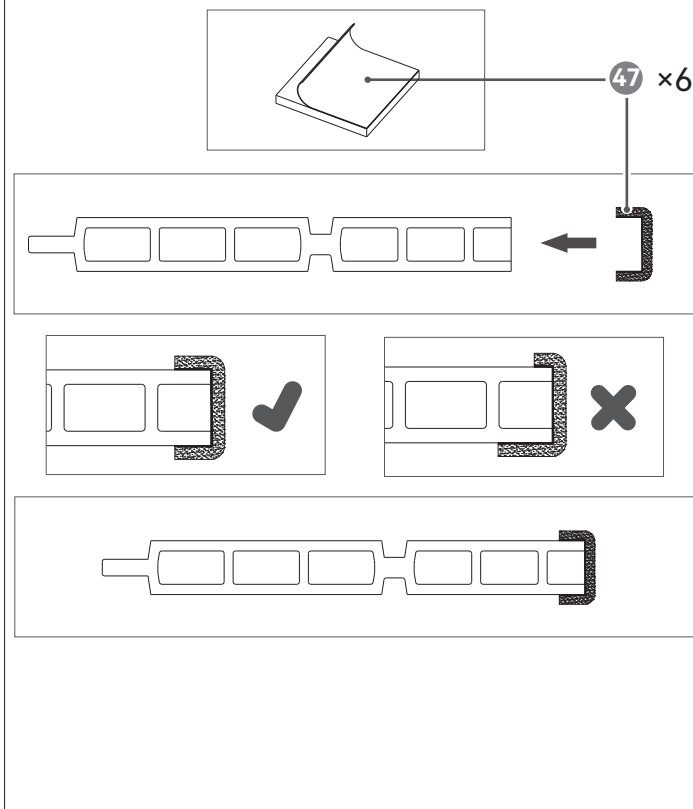

5.2

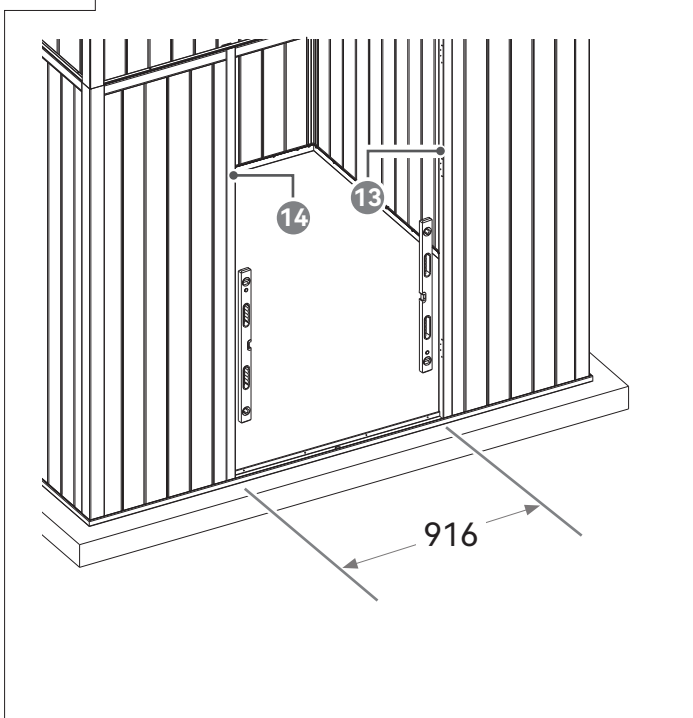

5.3

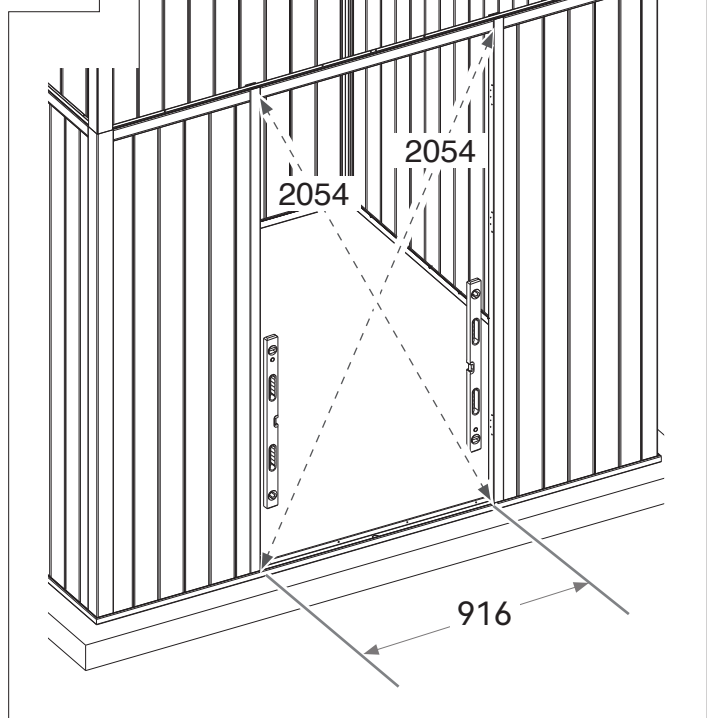

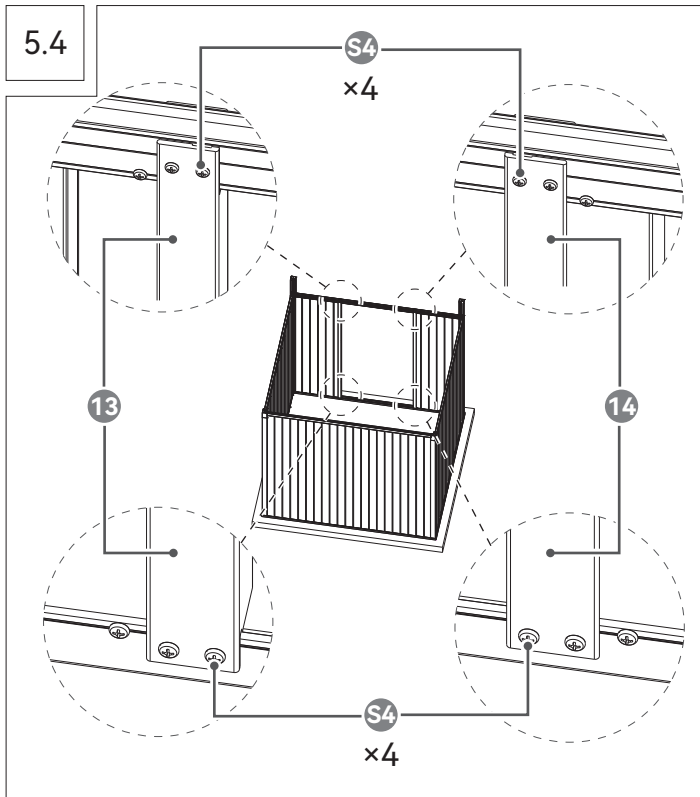

D Achten Sie darauf, dass die Türrahmen **13** **14** lotrecht sind, und befestigen Sie diese anschließend mit Schrauben **S4**. Befestigen Sie die oberen H-Träger **9** und die anderen Bretter.

F Assurez-vous que les montants de porte **13** **14** sont d'aplomb, puis fixez-les à l'aide de vis **S4**. Fixez le H supérieur **9** et les autres planches.

I Assicurarsi che gli stipiti della porta **13** **14** a piombo, quindi fissarli in posizione con le viti **S4**. Fissare il profilo H superiore **9** e le altre assi.

NL Zorg dat de deurstijlen **13** **14** loodrecht staan en zet ze vast met schroeven **S4**. Bevestig het bovenste H-profiel **9** en de overige planken.

S Se till att dörrkarmarna **13** **14** är lodräta och fäst dem sedan på plats med skruvar **S4**. Fäst den övre H-profilen **9** och de övriga brädorna.

CZ Ujistěte se, že zárubně **13** **14** jsou kolmé, a poté je upevněte šrouby **S4**. Připevněte horní H-profil **9** a ostatní prkna.

SK Uistite sa, že sú dverové zárubne **13** **14** vodorovné a potom ich upevnite na miesto pomocou skrutiek **S4**. Upevnite horný H-profil **9** a ostatné dosky.

RO Asigurați-vă că tocurile ușilor **13** **14** sunt perfect verticale, apoi fixați-le în poziție cu șuruburi **S4**. Fixați profilul H superior **9** și celelalte scânduri.

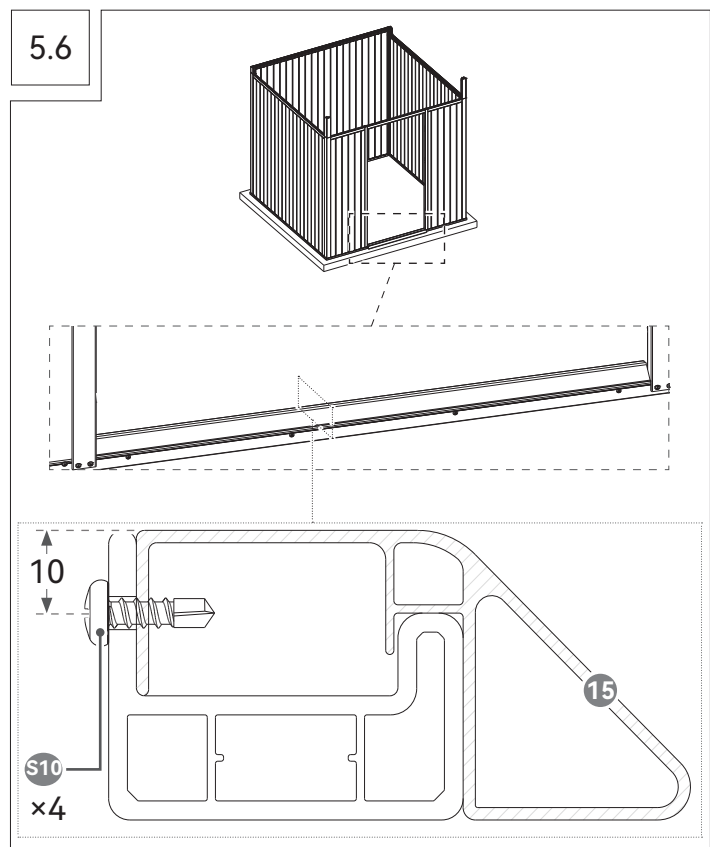
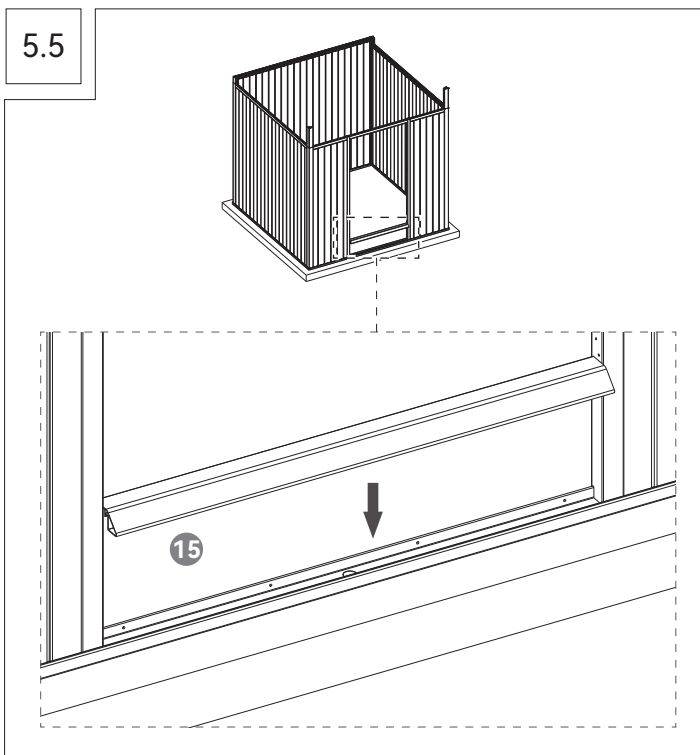

6 **D** Einbau der Fenster **F** Installation des Fenêtres
I Installazione delle finestre **NL** De ramen plaatsen
S Installera fönstren **CZ** Montáž oken **SK** Inštalácia okien
RO Instalarea ferestrelor

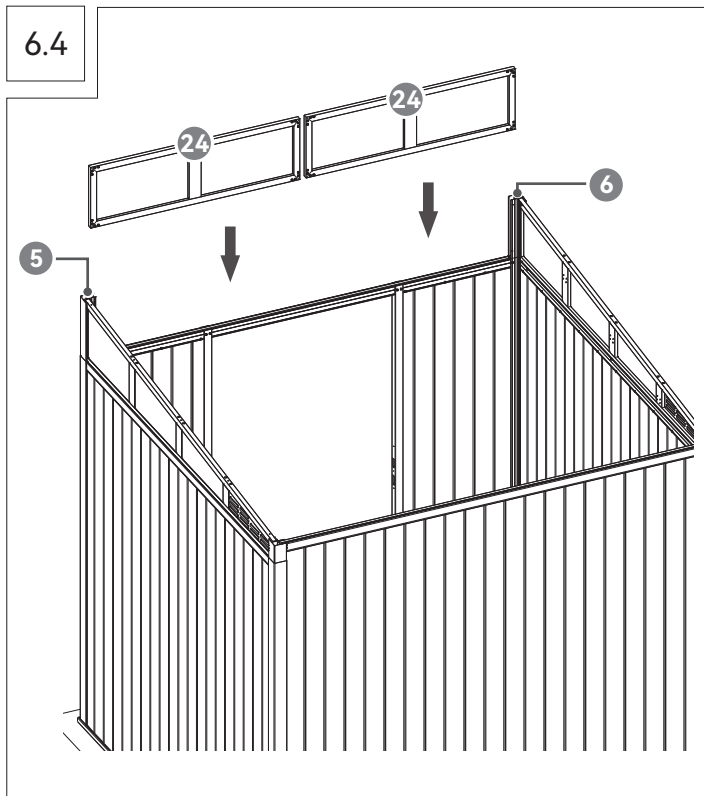
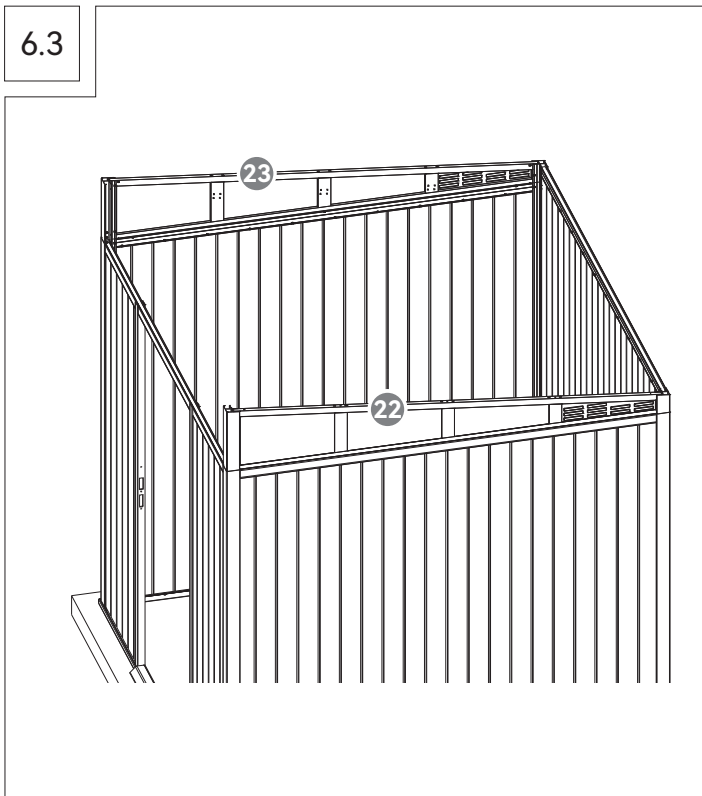
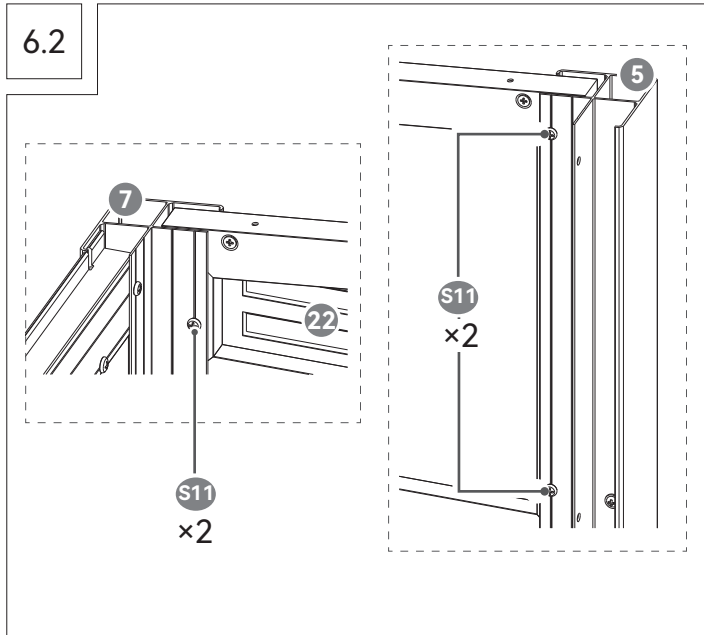
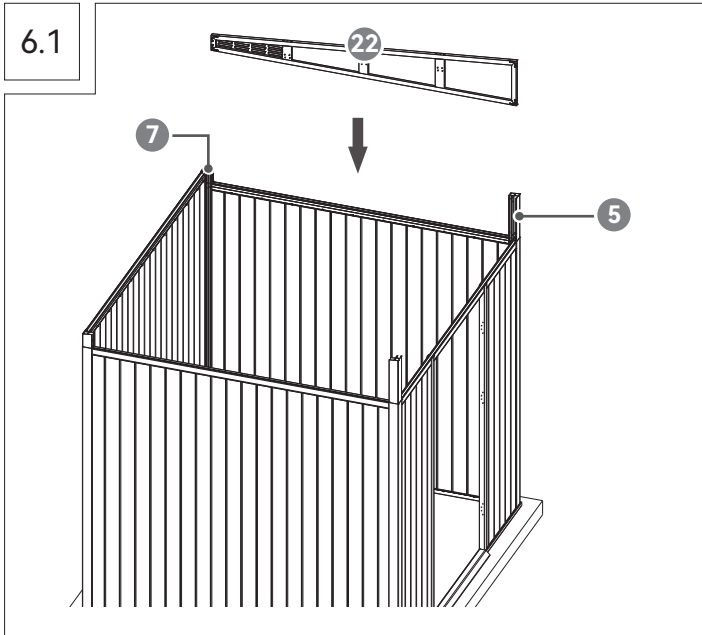

6.5

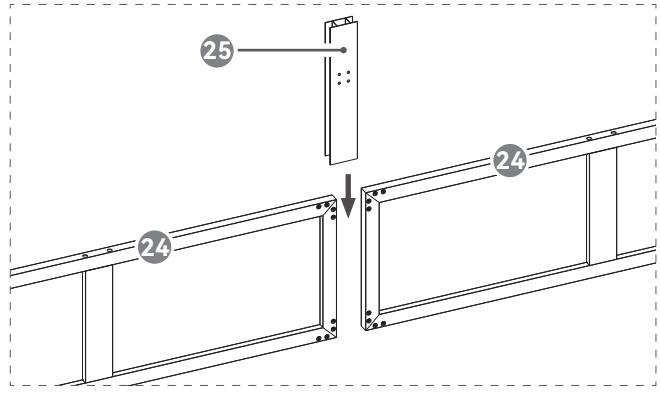
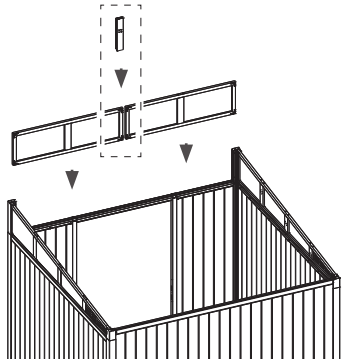

6.6

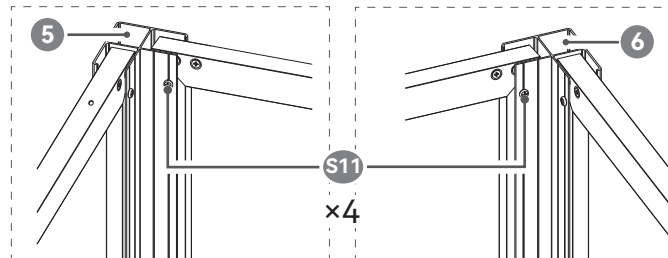
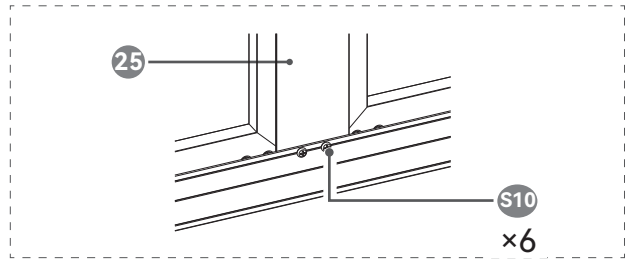
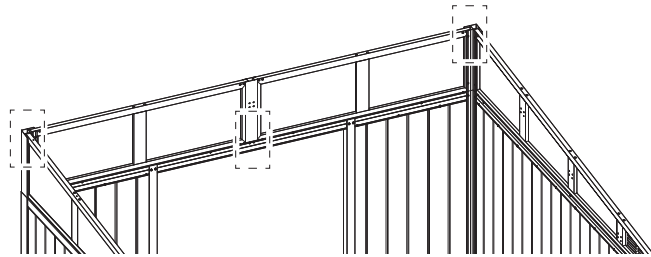

7

D Einbau der Sparren **F** Installation des chevrons

I Installazione dei travetti **NL** De dakbalken plaatsen

S Installera takstolarna **CZ** Instalace krokví **SK** Inštalácia krokiev

RO Instalarea căpriorilor

7.1

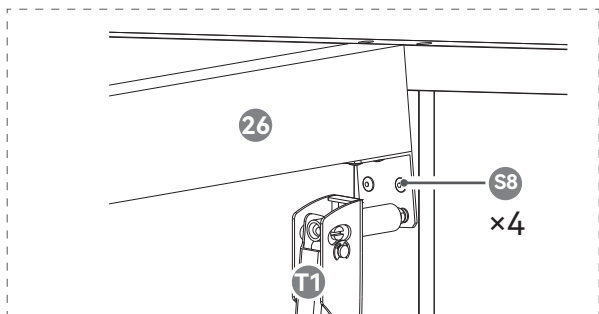
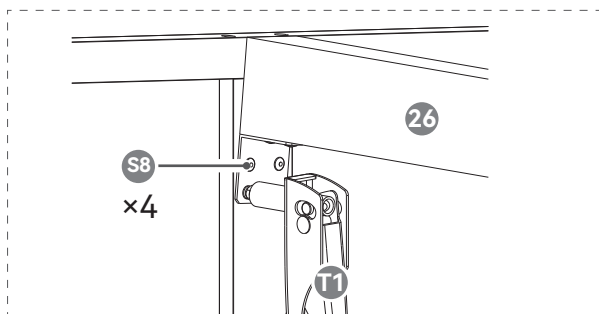
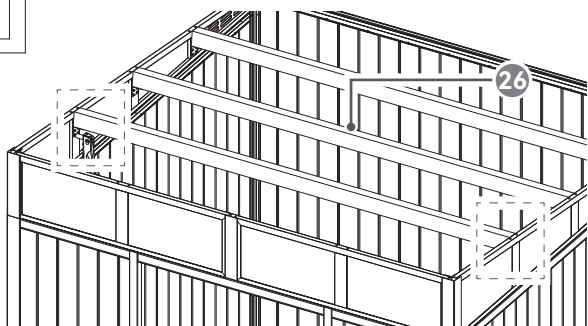

7.2

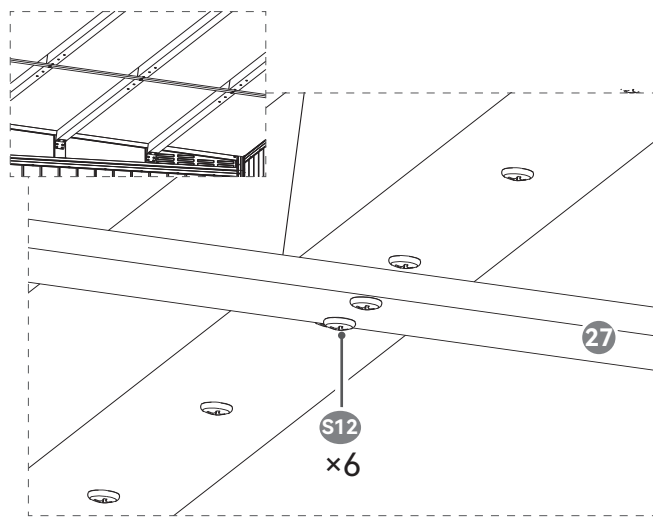
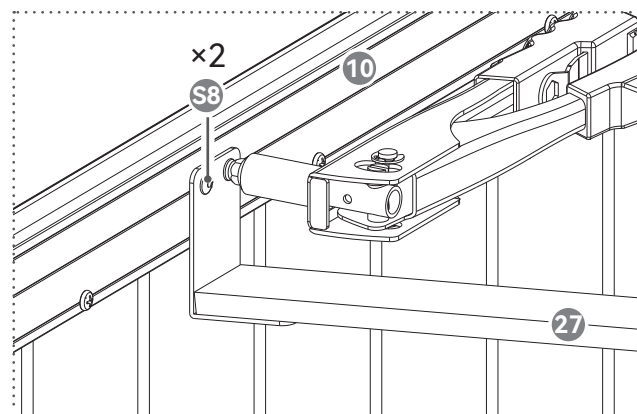
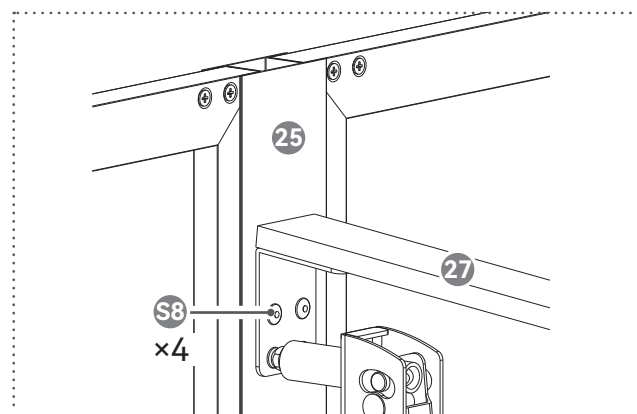
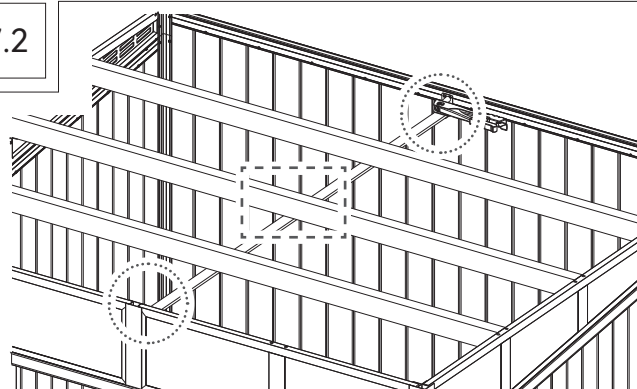

8

(D) Einbau des Fallrohrs **(F)** Installation des descentes de gouttière **(I)** Installazione del pluviale **(NL)** De regenpijp plaatsen **(S)** Installera stupröret **(CZ)** Instalace svodové trubky **(SK)** Inštalácia odkvapovej rúry **(RO)** Instalarea conductei de scurgere

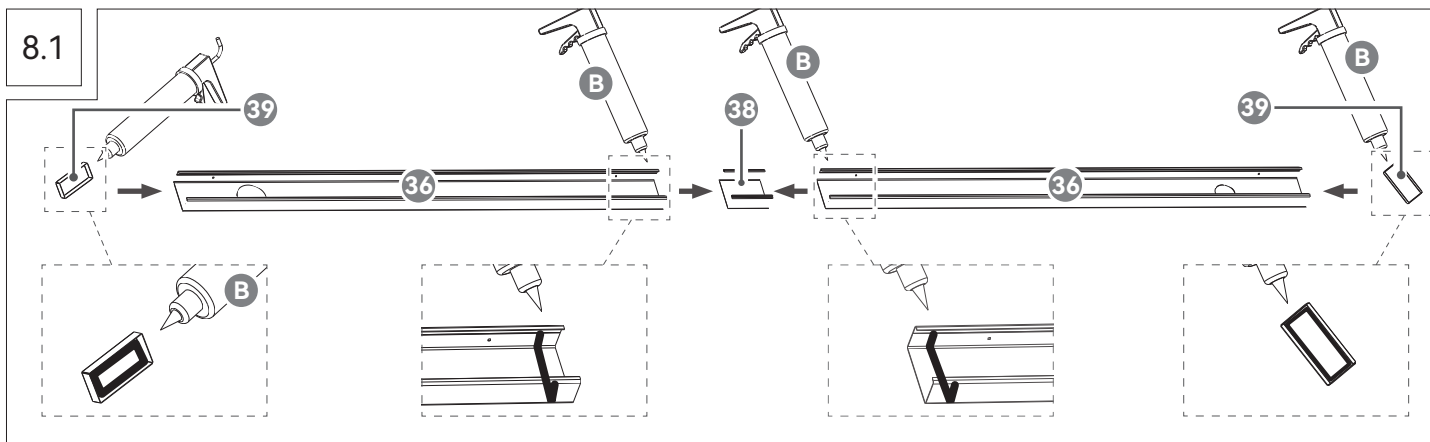
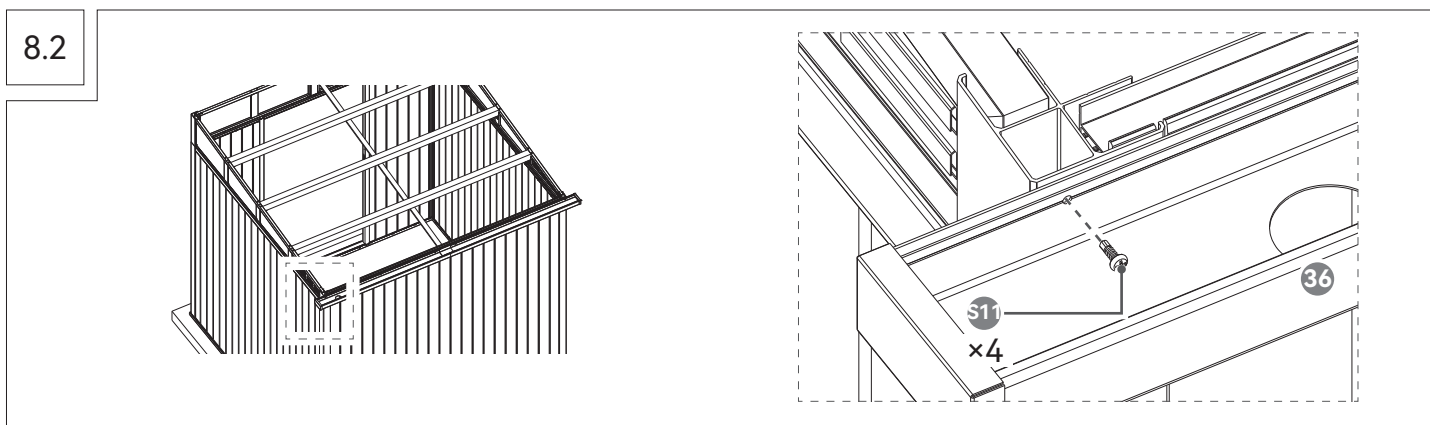
**8.2**

- (D)** Befestigen Sie die Regenrinne oben an der hinteren Wand.
- (F)** Fixez la gouttière au sommet du mur arrière.
- (I)** Fissare la grondaia alla parte superiore della parete posteriore.
- (NL)** Bevestig de dakgoot aan de bovenkant van de achterwand.
- (S)** Fäst hängrännan upptill på bakväggen.
- (CZ)** Připevněte okap k horní části zadní stěny.
- (SK)** K hornej časti zadnej steny pripevnite odkvapový žlab.
- (RO)** Fixați igheabul în partea superioară a peretelui din spate.

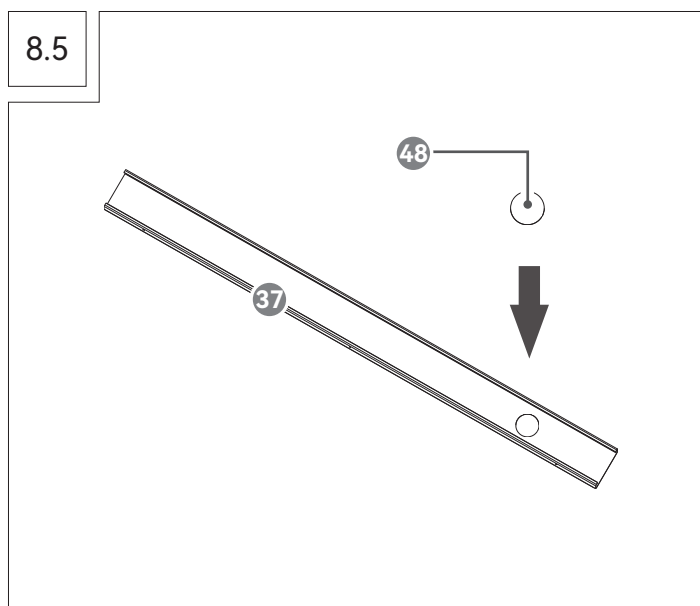
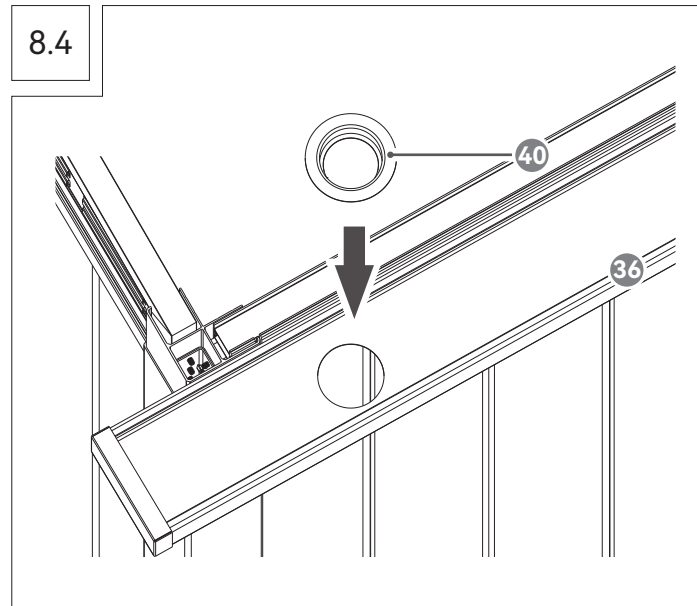
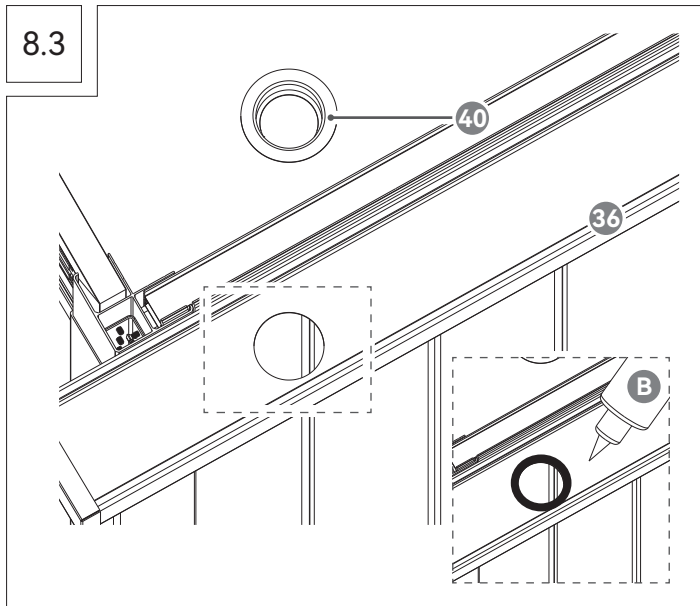

- D** Verschließen Sie das Loch auf der anderen Seite der Regenrinne.
- F** Bouchez le trou de l'autre côté de la gouttière.
- I** Sigillare il foro sull'altro lato della grondaia.
- NL** Sluit het gat aan de andere kant van de goot af.
- S** Tätä hålet på andra sidan av hängrännan.
- CZ** Utěsněte otvor na druhé straně okapu.
- SK** Utesnite otvor na druhej strane odkvapového žlabu.
- RO** Sigilați gaura de pe cealaltă parte a jgheabului.

8.6

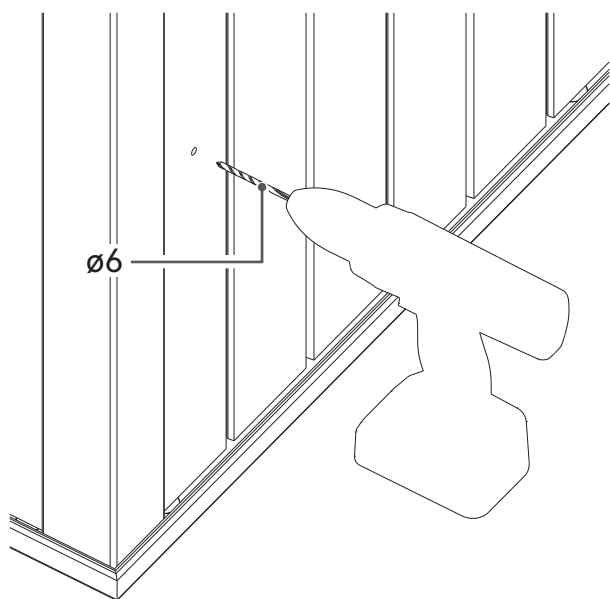
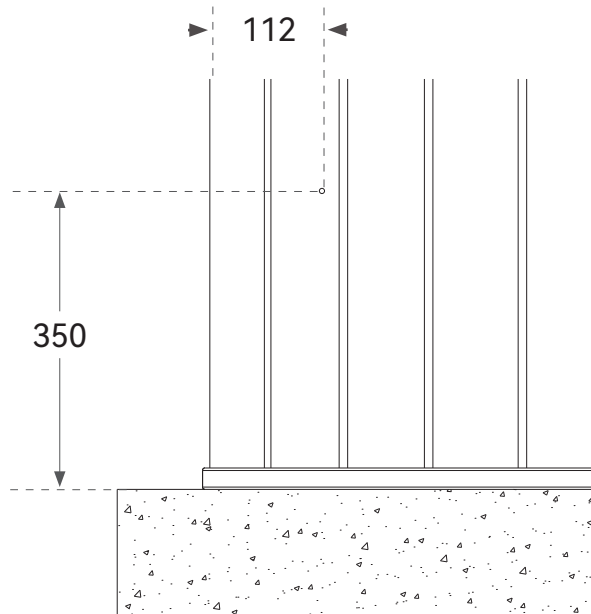
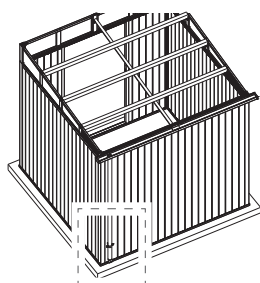

- D** Messen Sie die horizontale Mitte des Fallrohrs ab. Markieren Sie diese auf dem Wandbrett, mindestens 350 mm vom Boden entfernt.
- F** Mesurez la position horizontale centrale de la descente de gouttière. Marquez-la sur la planche murale à au moins 350 mm du sol.
- I** Misurare il centro orizzontale del pluviale. Segnarlo sull'asse da parete ad almeno 350 mm dal suolo.
- NL** Meet het horizontale midden van de regenpijp. Markeer dit op de wandplank op minimaal 350 mm van de grond.
- S** Mät stuprörets horisontella mittpunkt. Markera det på väggplanken minst 350 mm från marken.
- CZ** Změřte vodorovný střed svodové trubky. Označte jej na nástěnné desce alespoň 350 mm od země.
- SK** Zmerajte horizontálny stred odkvapovej rúry. Označte ho na stenovej doske najmenej 350 mm od zeme.
- RO** Măsurăți centrul orizontal al conductei de scurgere. Marcați-l pe scândura de perete la cel puțin 350 mm de la sol.

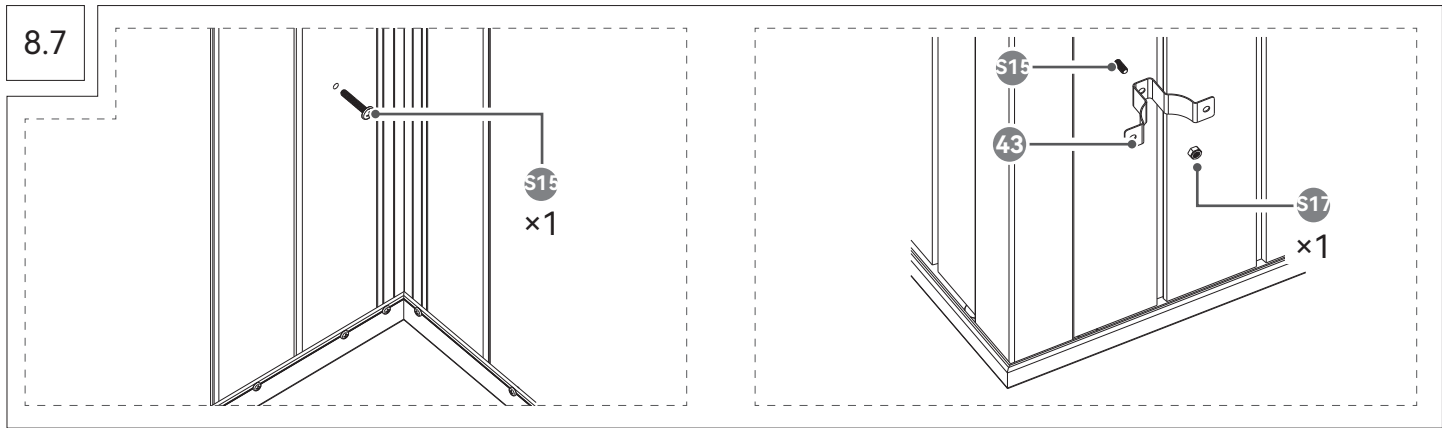

- D** Profi-Tipp: Halten Sie die Schraube an der Rückseite der Wand, um zu verhindern, dass sie sich dreht.
- F** Conseil d'expert: Maintenez le boulon depuis l'arrière du mur pour l'empêcher de tourner.
- I** Suggerimento importante: Tenere il bullone da dietro la parete per impedirne la rotazione.
- NL** Montagetip: Houd de bout aan de achterkant van de wand vast om te voorkomen dat deze meedraait.
- S** Proffstips: Håll i bulten bakom väggen för att förhindra att den vrids.
- CZ** Tip pro profesionály: Držte šroub za stěnou, aby se neotáčel.
- SK** Profesionálny tip: Skrutku držte zo zadnej strany steny, aby sa neotáčala.
- RO** Sugestie: Țineți șurubul din spatele peretelui pentru a împiedica răsucirea acestuia.

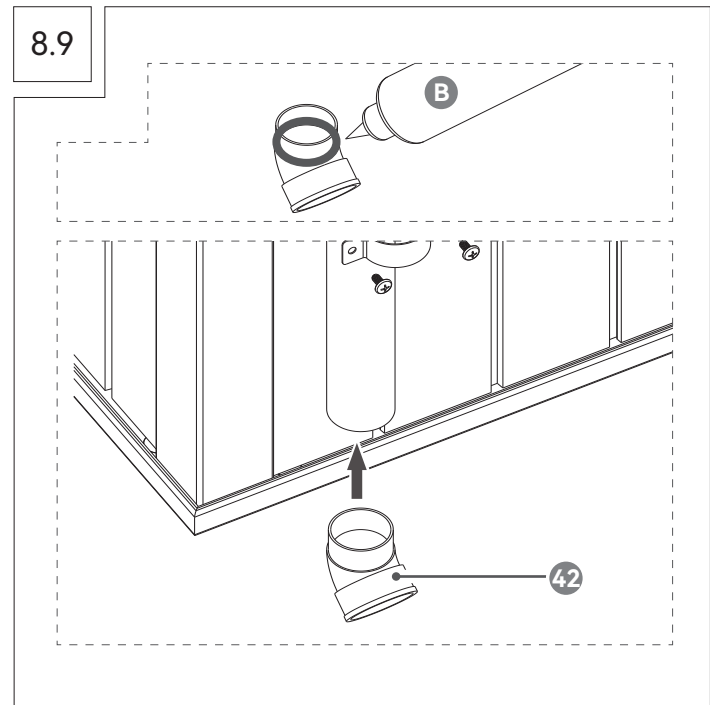
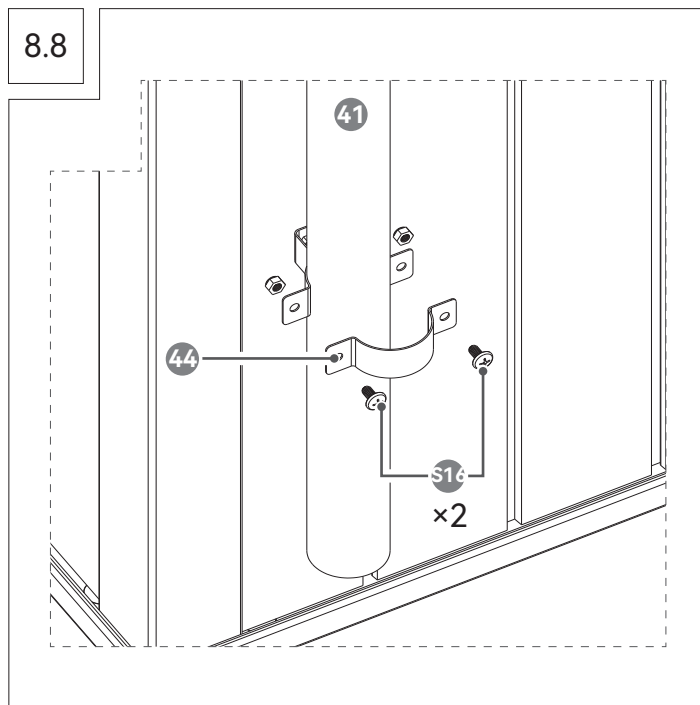

9

(D) Einbau der Dachbleche **(F)** Installation des tôles de toiture
(I) Installazione delle lamiere del tetto **(NL)** De dakplaten
 plaatsen **(S)** Installera takplåtarna **(CZ)** Instalace střešních plechů **(SK)**
 Inštalácia strešných krytín **(RO)** Instalarea panourilor de acoperiș

9.1

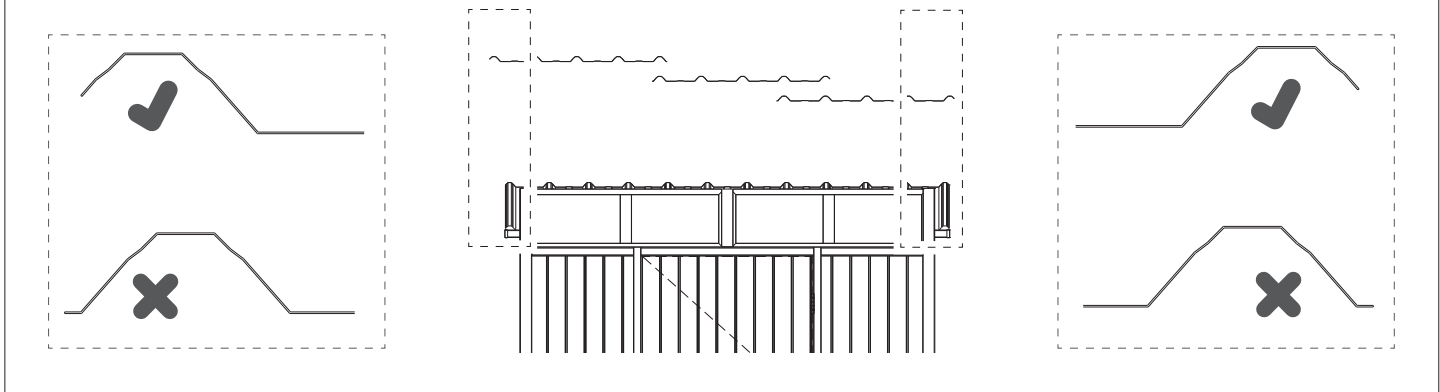

(D) Hinweis: Die Anfangs- und Endkämme sind unvollständig.

(F) Remarque: Les crêtes de début et de fin sont incomplètes.

(I) Nota: Le creste iniziale e finale sono incomplete.

(NL) Opmerking: De eerste en laatste golf van de dakplaten lopen niet helemaal door.

(S) Notera: Start- och slutkrön är inte kompletta.

(CZ) Poznámka: Počáteční a koncový hřeben je neúplný.

(SK) Poznámka: Začiatkové a koncové hrebene sú neúplné.

(RO) Observație: Marginea exterioară din tablă a primului și ultimului profil este mai scurtă.

9.2

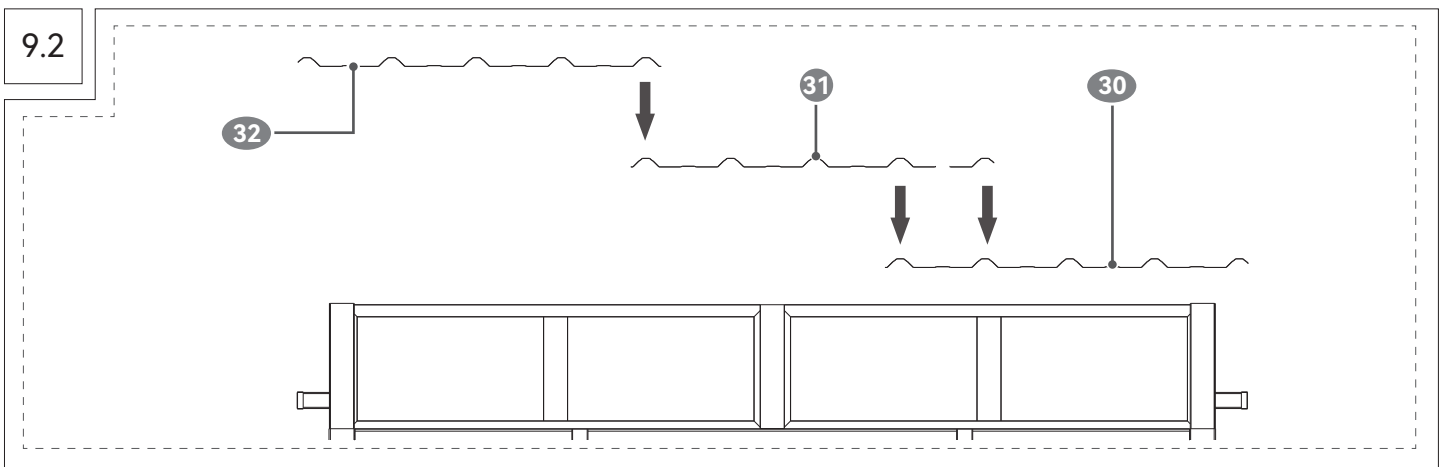

(D) Achten Sie darauf, dass sich die Kämme der Dachbleche überlappen.

(F) Assurez-vous que les crêtes des tôles de toiture se chevauchent.

(I) Assicurarasi che le creste delle lamiere del tetto si sovrappongano.

(NL) Zorg ervoor dat de golven van de dakplaten elkaar overlappen.

(S) Kontrollera att takplåtarnas krön överlappar varandra.

(CZ) Ujistěte se, že hřebeny střešních plechů se překrývají.

(SK) Uistite sa, že sa hrebene strešných krytín prekrývajú.

(RO) Asigurați-vă că marginile panourilor de acoperiș se suprapun.

9.3

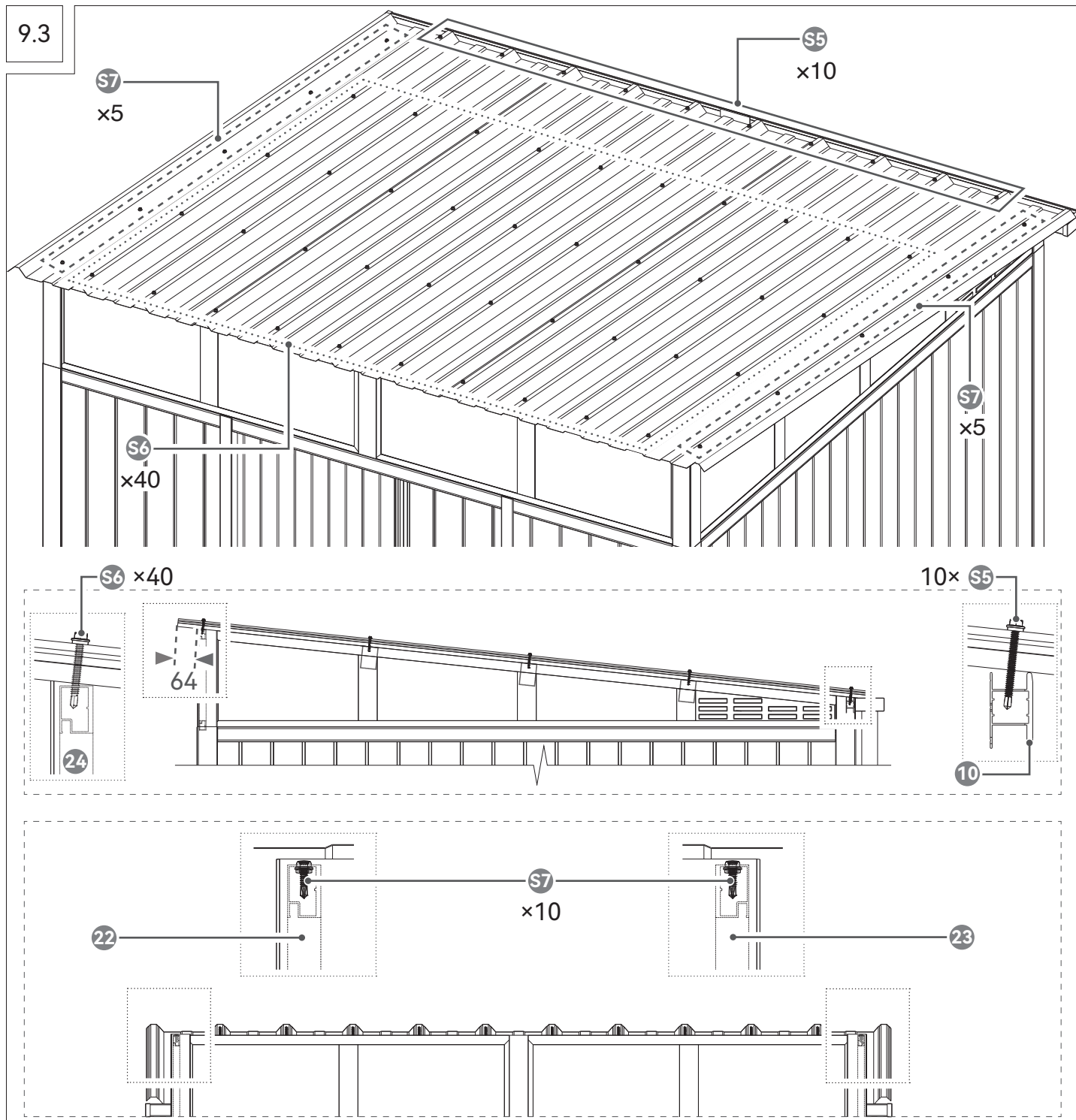

D Beachten Sie die verschiedenen Schrauben **S5 S6 S7**, die für verschiedene Bereiche der Dachbleche verwendet werden.

F Remarquez les différentes vis **S5 S6 S7** utilisées pour les différentes zones des tôles de toiture.

I Notare le diverse viti **S5 S6 S7**, utilizzate per le diverse aree delle lamiera del tetto.

NL Let op: voor verschillende delen van de dakplaten worden verschillende schroeven **S5 S6 S7** gebruikt.

S Observera att olika skruvar **S5 S6 S7** används för olika delar av takplåtarna.

CZ Všimněte si různých šroubů **S5 S6 S7** použitých pro různé oblasti střešních plechů.

SK Berte do úvahy rôzne skrutky **S5 S6 S7** používané pre rôzne časti strešných krytín.

RO Rețineți că pentru diferite **S5 S6 S7** zone ale panourilor de acoperiș se utilizează șuruburi diferite.

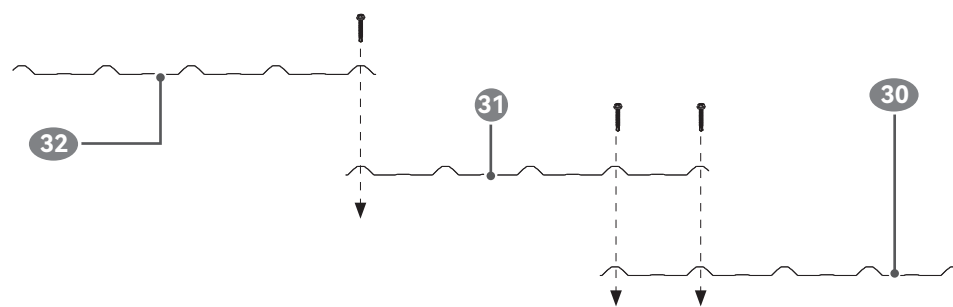

- D**
1. Beachten Sie die Positionen der Schraubenlöcher. Richten Sie *alle* Dachplatten *vor* dem Befestigen aus.
 2. Verwenden Sie die Schraube, um in Dachplatte 31 einzubohren und sie zu befestigen. Schrauben Sie den Rest von Dachplatte 31 fest.
 3. Befestigen Sie die verbleibenden Dachplatten 30 32 .
- F**
1. Notez les positions des trous de vis. Alignez *toutes* les tôles de toit *avant* de les fixer.
 2. Utilisez la vis pour percer et fixer la tôle de toit 31. Vissez le reste de la tôle de toit 31.
 3. Fixez les tôles de toit restantes 30 32 .
- I**
1. Prendere nota delle posizioni dei fori per le viti. Allineare *tutte* le lastre di copertura *prima* di fissarle.
 2. Utilizzare la vite per forare e fissare la lastra di copertura 31. Avvitare il resto della lastra di copertura 31.
 3. Fissare le lastre di copertura rimanenti 30 32 .
- NL**
1. Let op de posities van de schroefgaten. Lijn *alle* dakplaten *voor* het bevestigen uit.
 2. Gebruik de schroef om dakplaat 31 te boren en te bevestigen. Schroef de rest van dakplaat 31 vast.
 3. Bevestig de overige dakplaten 30 32 .
- S**
1. Observera skruvhålens placering. Justera *alla* takplåtarna *innan* de fästs.
 2. Använd skruven för att borra och fästa takplåt 31. Skruva fast resten av takplåt 31.
 3. Fäst de återstående takplåtarna 30 32 .
- CZ**
1. Všimněte si poloh šroubových děr. Zarovnejte *všechny* střešní plechy *před* jejich upevněním.
 2. Pomocí šroubu navařte a upevněte střešní plech 31. Zašroubujte zbytek střešního plechu 31.
 3. Upevnite zvyšné strešné plechy 30 32 .
- SK**
1. Všimnite si polohy skrutkových otvorov. Zarovnajzte *všetky* strešné plechy *pred* ich upevnením.
 2. Pomocou skrutky vyvrtajte a upevnite strešný plech 31. Skrutkujte zvyšok strešného plechu 31.
 3. Upevnite zvyšné strešné plechy 30 32 .
- RO**
1. Observați pozițiile găurilor pentru șuruburi. Aliniați *toate* tablele de acoperiș *înainte* de fixare.
 2. Folosiți șurubul pentru a perfora și fixa tabla de acoperiș 31. Înșurubați restul tablei de acoperiș 31.
 3. Fixați tablele rămase de acoperiș 30 32 .

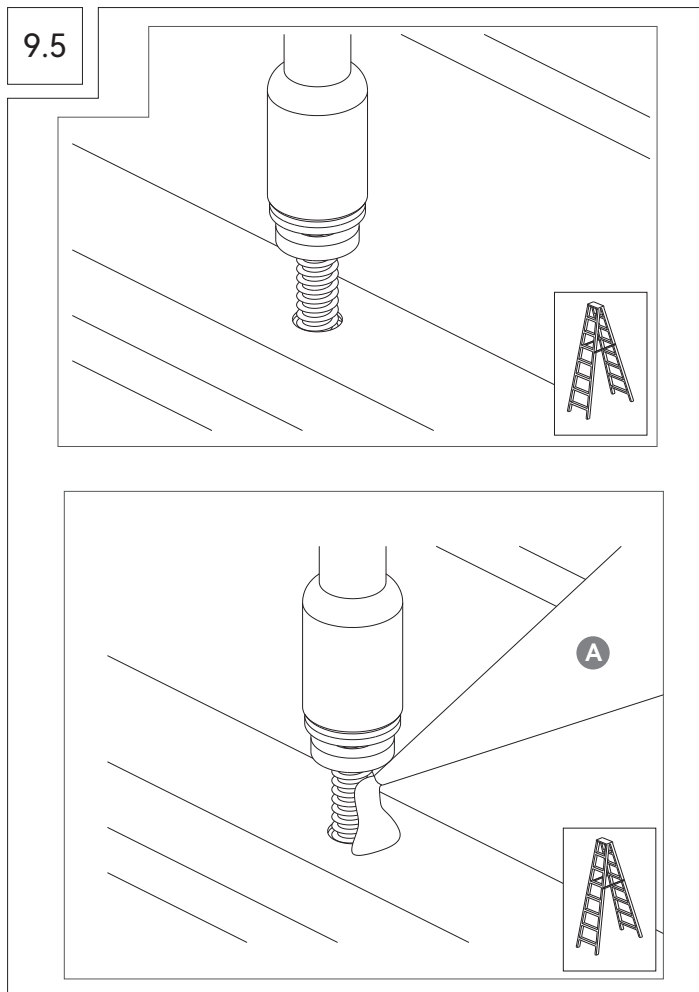

- D** Drehen Sie die Schrauben **S5 S6 S7** nur zur Hälfte ein. Tragen Sie anschließend eine Schicht Silikondichtmittel auf die Schrauben auf.
- F** Vissez les vis **S5 S6 S7** à moitié seulement. Appliquez ensuite une couche de joint silicone sur la vis.
- I** Avvitare le viti **S5 S6 S7** solo a metà. Quindi applicare uno strato di sigillante siliconico sulla vite.
- NL** Draai de schroeven **S5 S6 S7** eerst maar half in. Breng daarna een laagje siliconenkit aan op de schroef.
- S** Skruva bara in skruvarna **S5 S6 S7** halvvägs. Applicera sedan ett lager silikontätning på skruven.
- CZ** Šrouby zašroubujte **S5 S6 S7** pouze do poloviny. Poté na šroub naneste vrstvu silikonového tmelu.
- SK** Skrutky zaskrutkujte **S5 S6 S7** len do polovice. Potom na skrutku naneste vrstvu silikónového tesniaceho tmelu.
- RO** Înșurubați șuruburile **S5 S6 S7** doar pe jumătate. Apoi aplicați un strat de etanșant siliconic pe șurub.

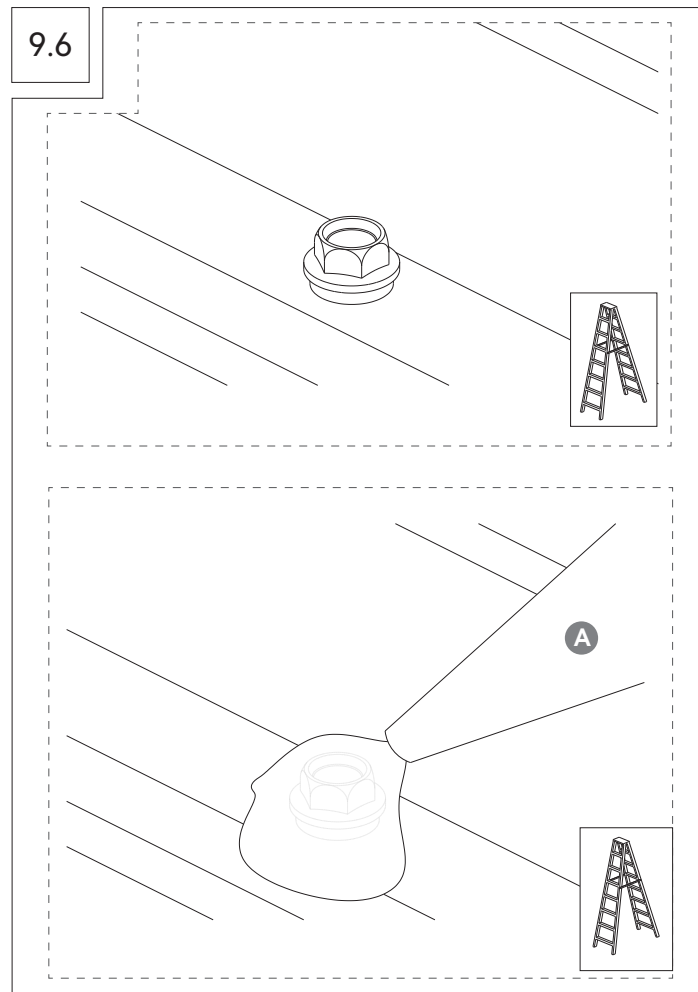

- D** Drehen Sie die Schrauben **S5 S6 S7** vollständig ein. Tragen Sie eine Schicht Silikondichtmittel auf die Oberseite der Schrauben auf.
- F** Vissez les vis **S5 S6 S7** complètement. Appliquez une couche de joint silicone sur le dessus des vis.
- I** Avvitare completamente le viti **S5 S6 S7**. Applicare uno strato di sigillante siliconico sulla parte superiore delle viti.
- NL** Draai de schroeven **S5 S6 S7** vervolgens helemaal vast. Breng een laag siliconenkit aan bovenop de schroeven.
- S** Skruva i skruvarna **S5 S6 S7** fullständigt. Applicera ett lager silikontätning på skruvarnas ovalsida.
- CZ** Šrouby **S5 S6 S7** zcela zašroubujte. Naneste vrstvu silikonového tmelu na horní část šroubů.
- SK** Skrutky **S5 S6 S7** úplne dotiahnite. Na vrch skrutiek naneste vrstvu silikónového tesniaceho tmelu.
- RO** Înșurubați complet șuruburile **S5 S6 S7**. Aplicați un strat de etanșant siliconic pe capul șuruburilor.

9.7

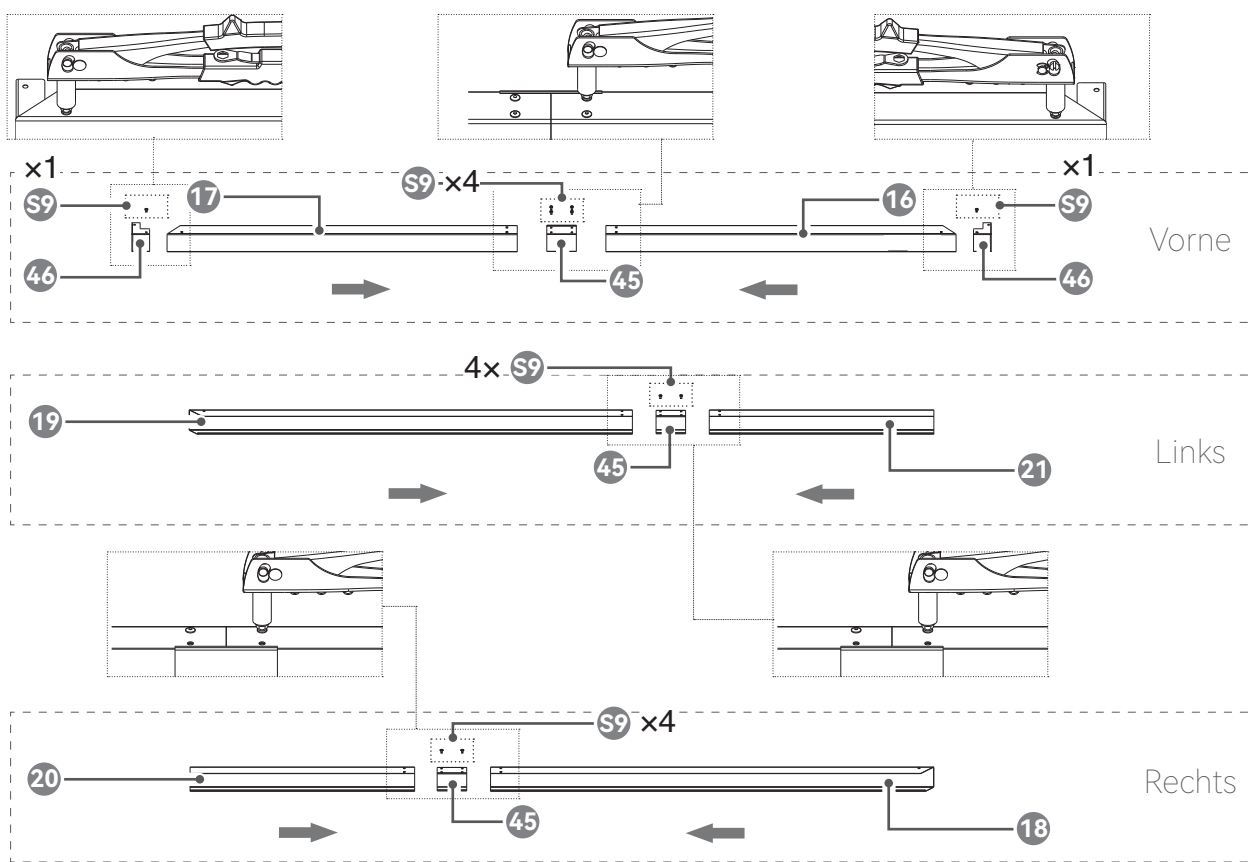

9.8

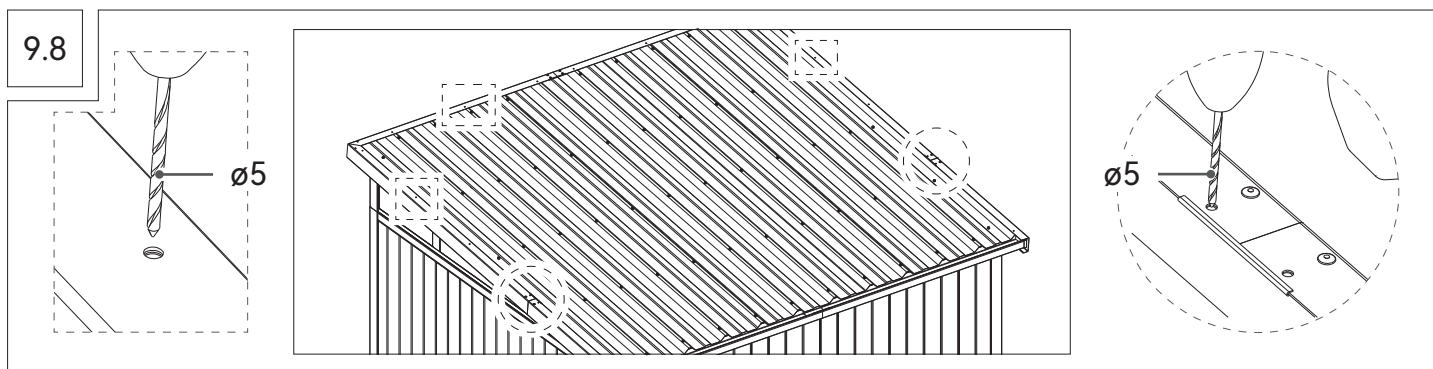

- D** Richten Sie die Dachverkleidungen an den Dachblechen aus. Bohren Sie Nietlöcher in die Dachverkleidungen und Dachbleche.
- F** Alignez les rives de toit avec les tôles de toiture. Percez des trous pour rivets en même temps dans les rives de toit et les tôles de toit.
- I** Allineare le finiture del tetto con le lamiere del tetto. Praticare i fori per i rivetti nelle finiture del tetto e nelle lamiere del tetto insieme.
- NL** Lijn de daklijsten uit met de dakplaten. Boor de popnagelgaten door de daklijsten en dakplaten tegelijk.
- S** Rikta in taklisterna mot takplåtarna. Borra samman hålen i taklisterna och takplåtarna.
- CZ** Zarovnejte střešní lemování se střešními plechy. Vyrvejte otvory pro nýty do střešních lemování a střešních plechů k sobě.
- SK** Vyrovnajte strešné lišty so strešnými krytinami. Vyvrťajte otvory na nity v strešných lištách a strešných krytinách.
- RO** Aliniați lambriurile acoperișului cu panourile acoperișului. Faceți găuri pentru nituri în lambriurile acoperișului și în panourile de acoperiș.

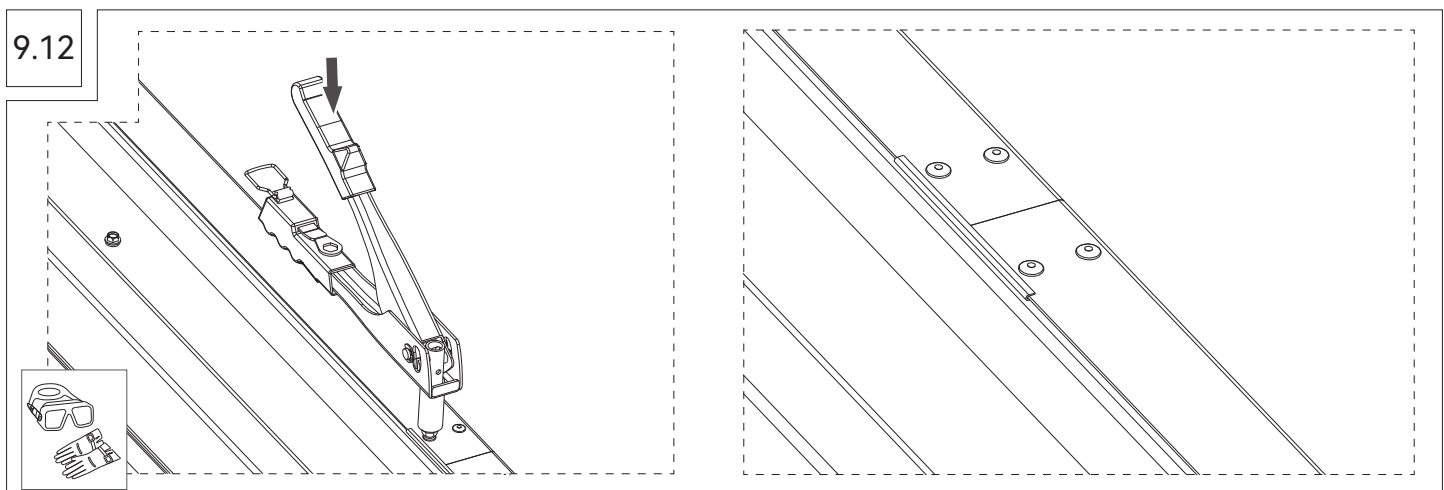
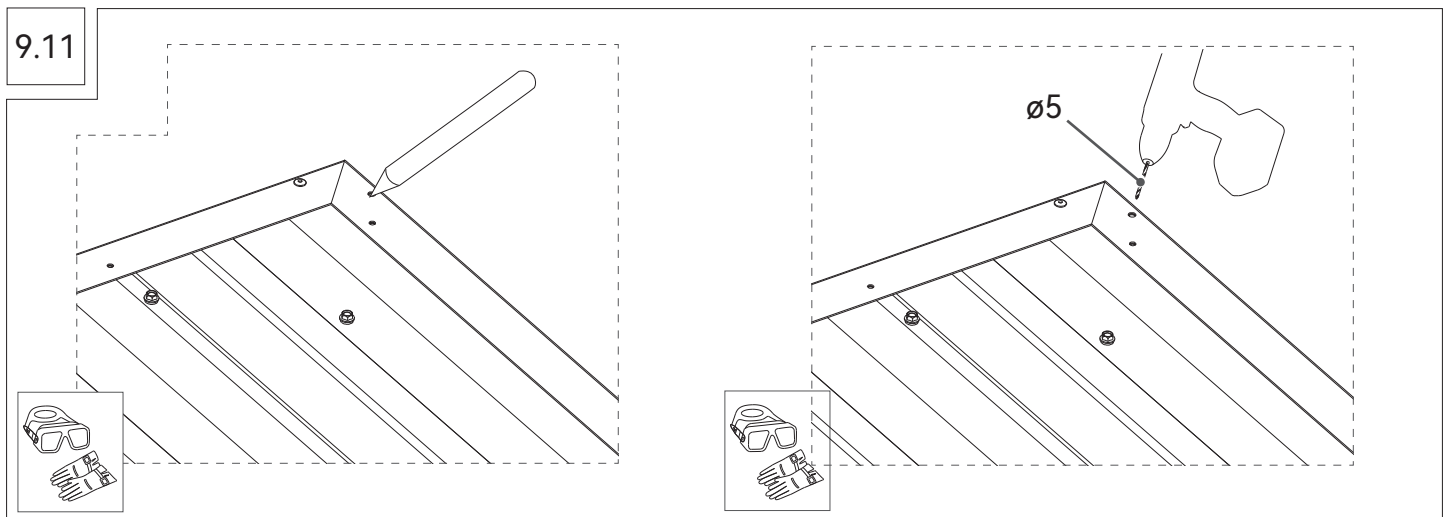
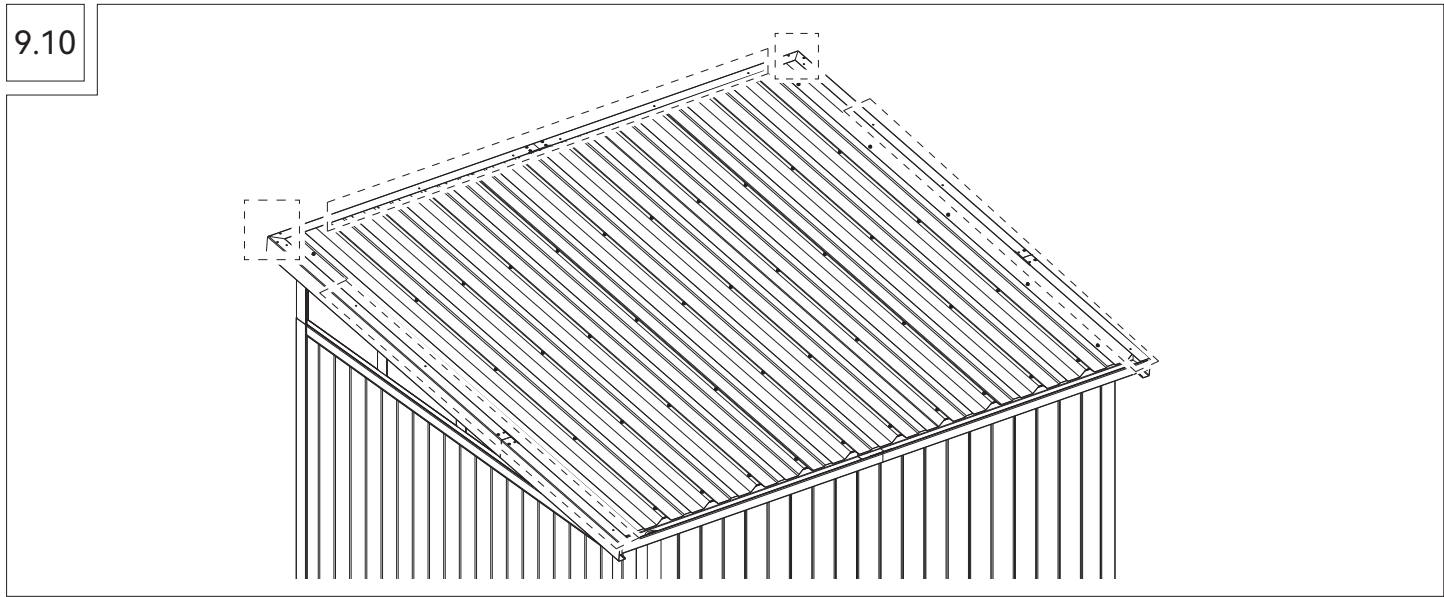
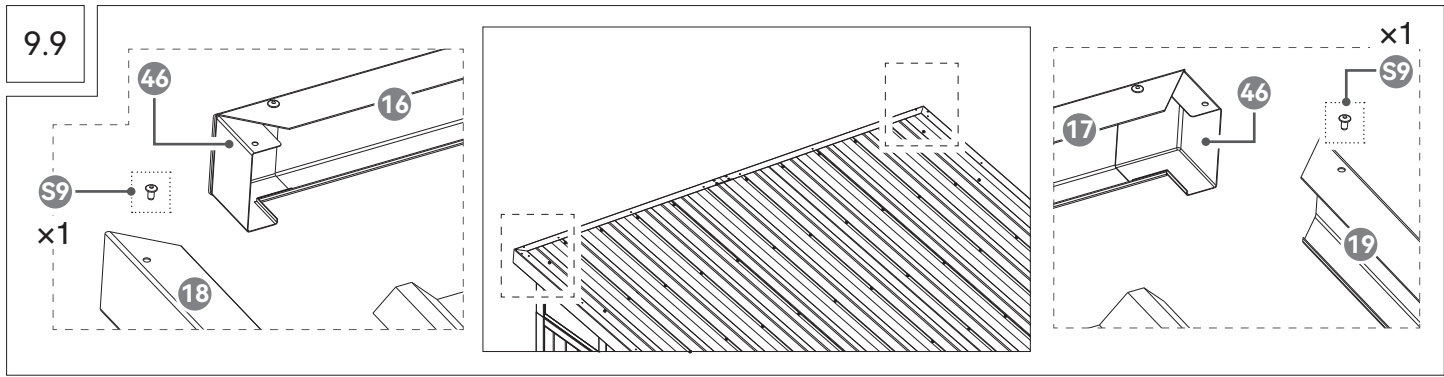

10 **D** Einbau der Tür **F** Installation de la porte **I** Installazione della porta **NL** De deur plaatsen **S** Installera dörren **CZ** Instalace dveří **SK** Inštalácia dverí **RO** Instalarea ușii

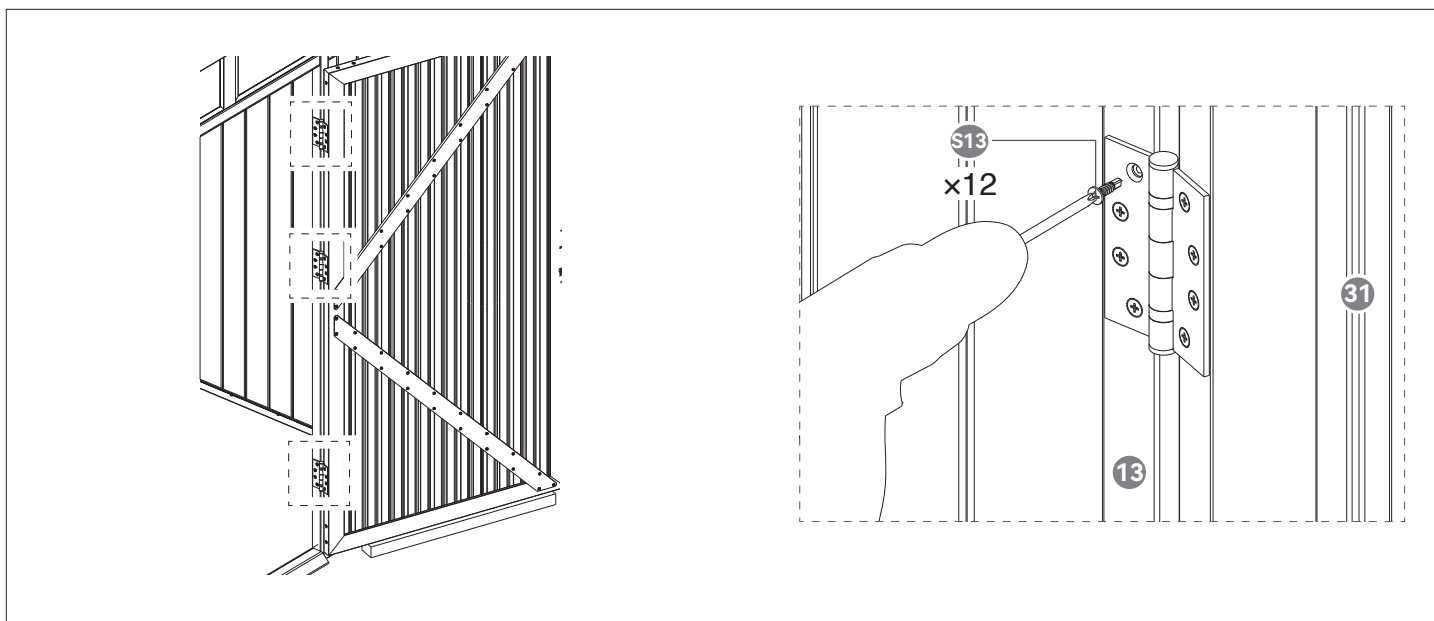

- D** Befestigen Sie die Türscharniere mit Schrauben **S13** am Türrahmen **13**.
- F** Fixez les charnières de porte au montant de porte **13** à l'aide de vis **S13**.
- I** Fissare i cardini della porta **13** allo stipite con le viti **S13**.
- NL** Bevestig de deurscharnieren aan de deurstijl **13** met schroeven **S13**.
- S** Fäst dörrgångjärnen på dörrkarmen **13** med skruvar **S13**.
- CZ** Upevněte panty dveří k zárubni **13** je upevněte šrouby **S13**.
- SK** Pripevnite závesy dverí k dverovému rámu **13** pomocou skrutiek **S13**.
- RO** Fixați balamalele pe tocul ușii **13** cu șuruburi **S13**.

11 **D** Einbau des Türschlosses **F** Installation de la serrure de porte
I Installazione della serratura della porta **NL** Het deurslot
 plaatsen **S** Installera dörrlåset **CZ** Instalace dveřního zámku
SK Inštalácia zámky dverí **RO** Instalarea încuietorii ușii

11.1

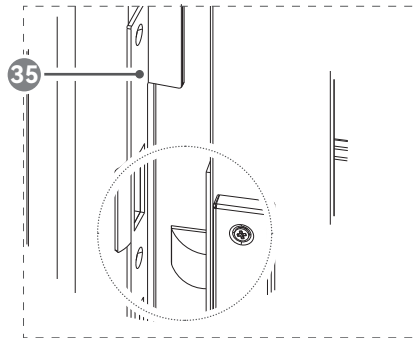
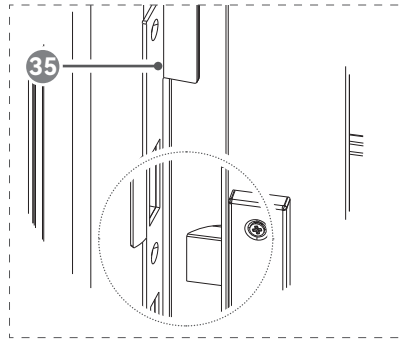
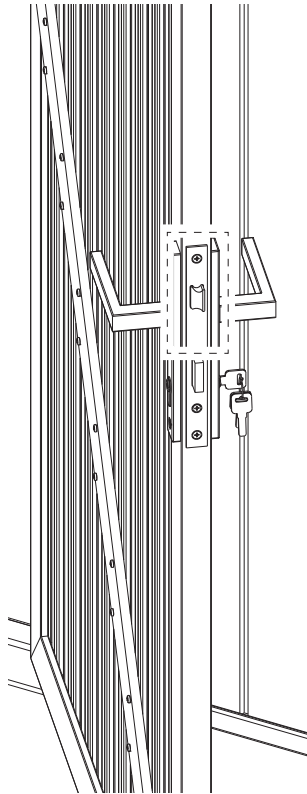

11.2

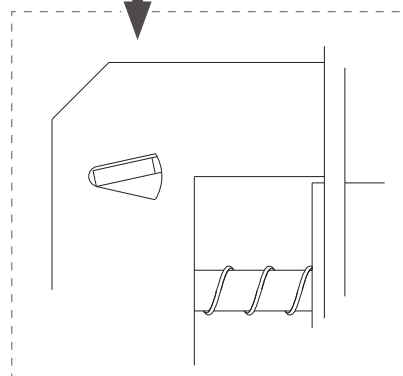
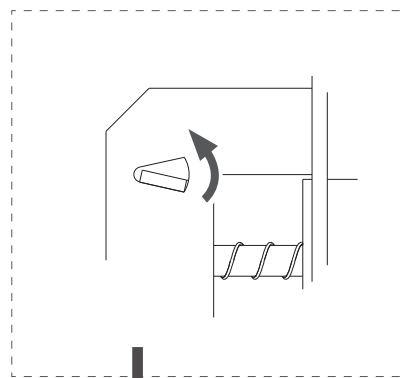
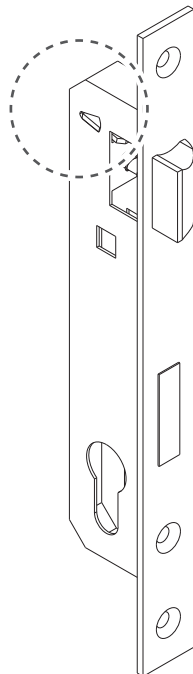

11.3

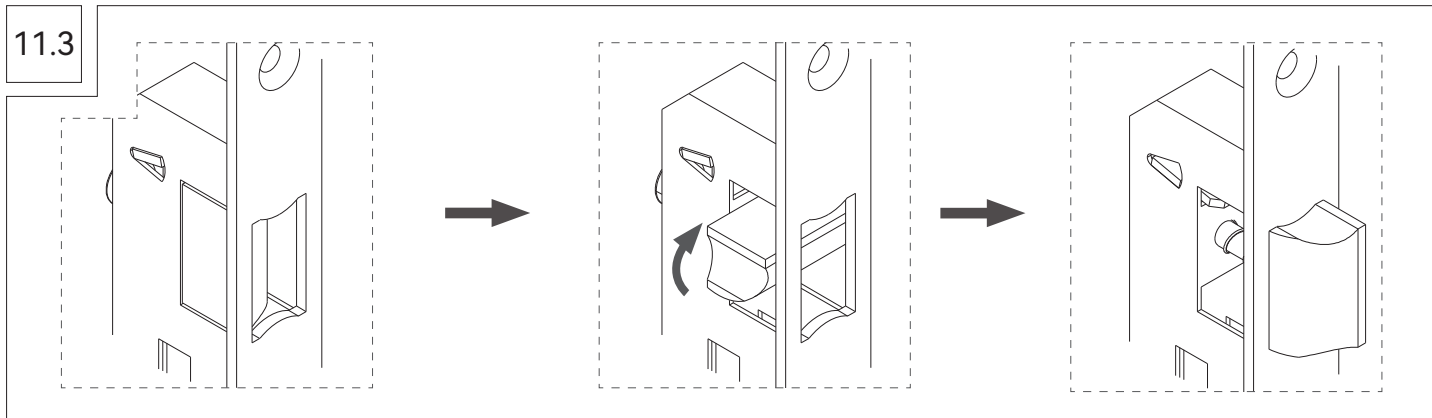

- D** Drücken Sie den Riegel nach innen und drehen Sie ihn anschließend.
- F** Poussez le loquet vers l'intérieur, puis tournez-le.
- I** Spingere il chiavistello verso l'interno, quindi ruotarlo.
- NL** Duw de grendel naar binnen en draai deze.
- S** Tryck spärren inåt och vrid den sedan.
- CZ** Zatlačte západku dovnitř a poté ji otočte.
- SK** Zatlačte západku dovnútra a potom ju otočte.
- RO** Apăsați încuietorul spre interior, apoi rotiți-l.

11.4

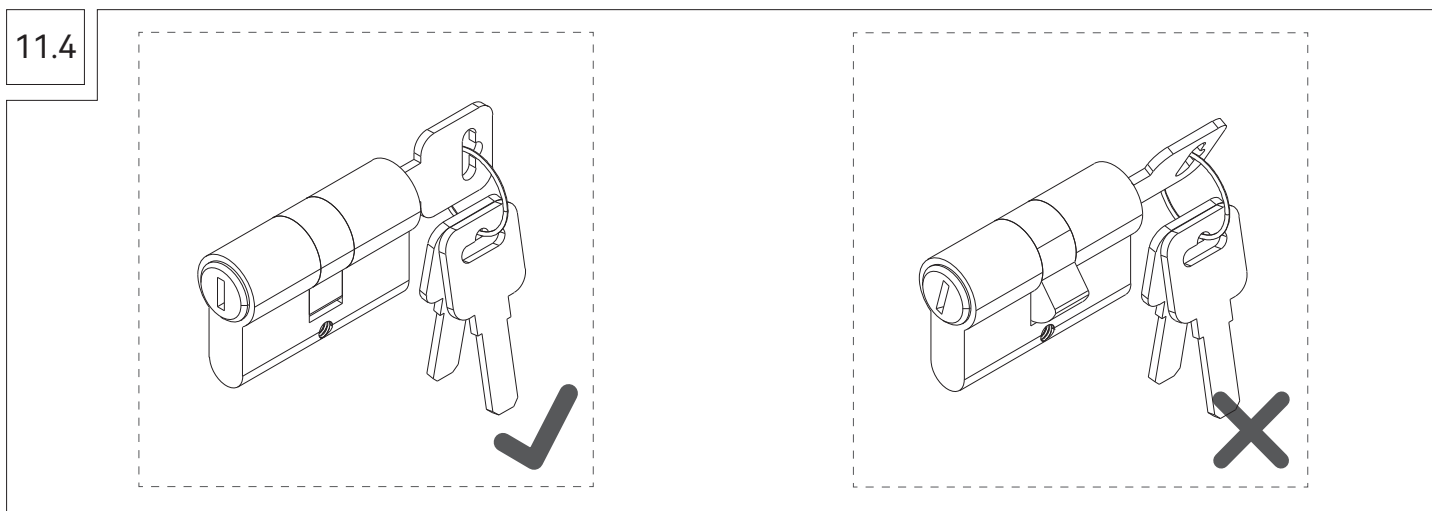

11.5

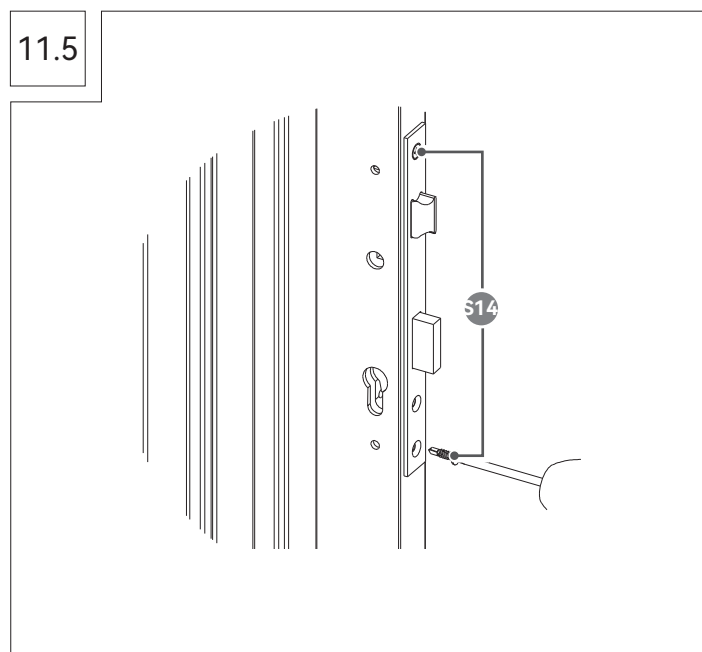

11.6

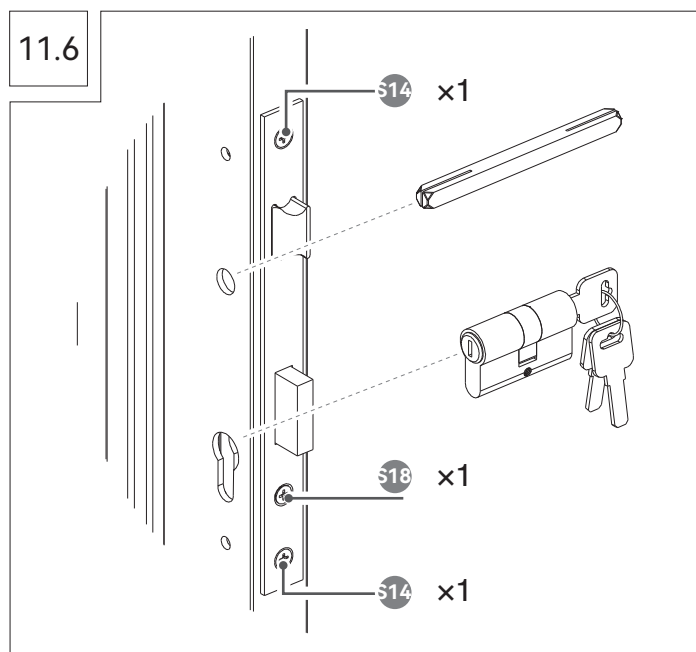

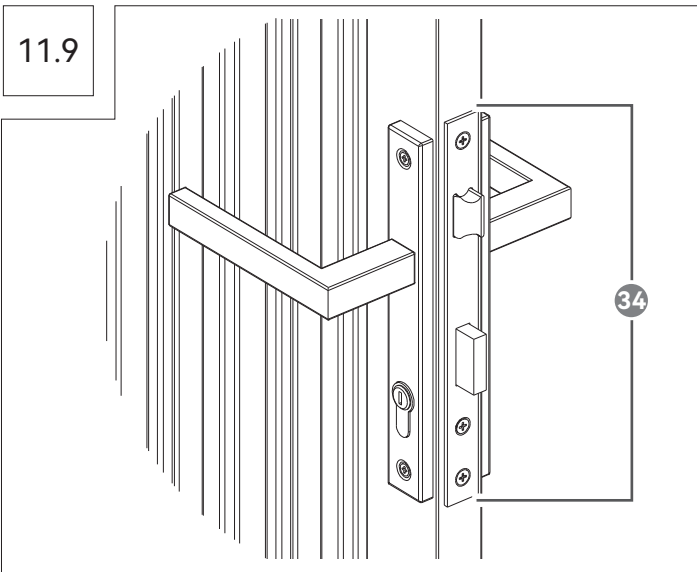
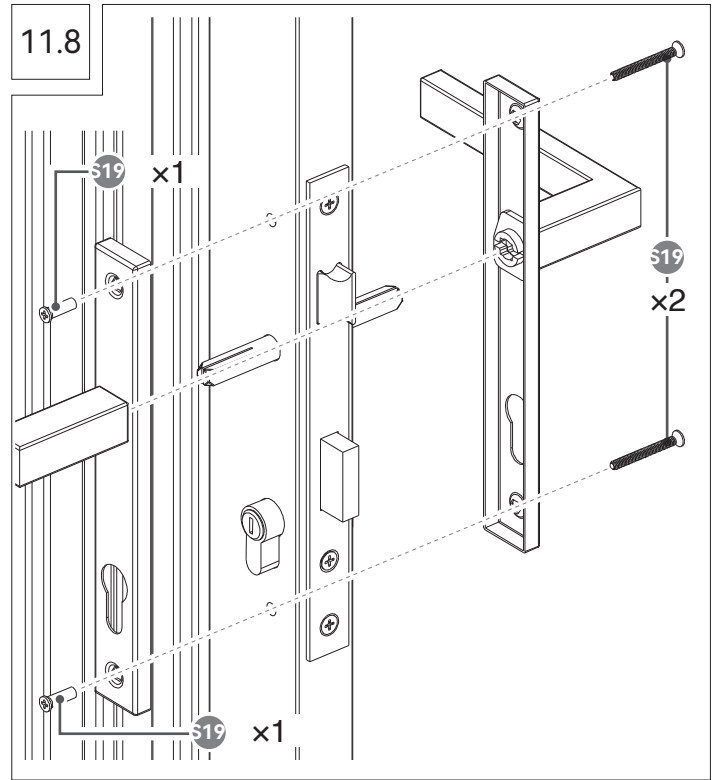
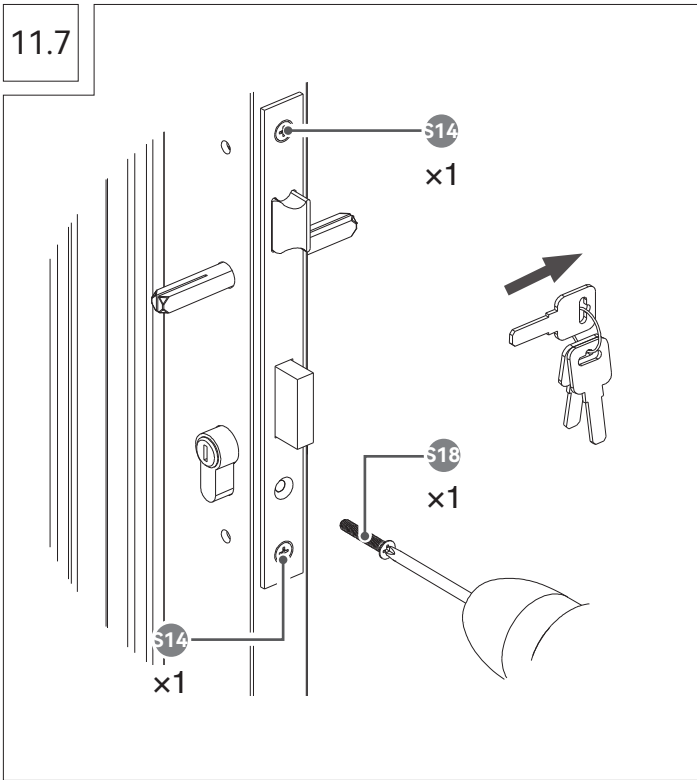

12

D Einbau des Schließblechs **F** Installation de la gâche
I Installazione della piastra di battuta **NL** De sluitplaat
 plaatsen **S** Montering av slutbleck **CZ** Instalace protiplechu
SK Inštalácia zapadacieho plechu **RO** Instalarea plăcii de protecție

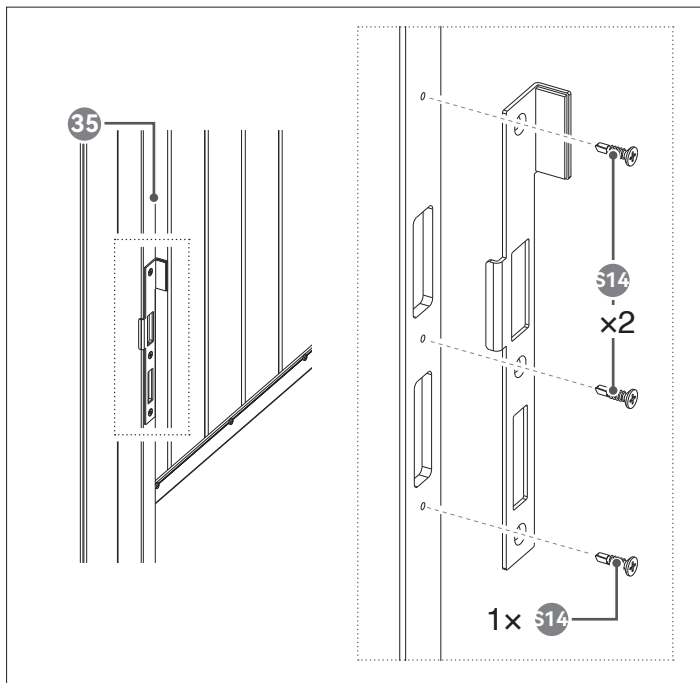

- D** Befestigen Sie das Schließblech am Türrahmen.
- F** Fixez la gâche au montant de porte.
- I** Fissare la piastra di battuta allo stipite della porta.
- NL** Bevestig de sluitplaat aan de deurstijl.
- S** Sätt fast slutblecket på dörrkarmen.
- CZ** Přepevněte protiplech k zárubni.
- SK** Pripevnite zapadací plech k dverovému rámu.
- RO** Fixați placa de protecție pe tocul ușii.

D Das fertige Gartenhaus **F** Abri terminé **I** Il capanno finito
NL Het afgewerkte tuinhuis **S** Det färdiga skjulet **CZ** Hotová bouda
SK Dokončený záhradný domček **RO** Magazia de grădină finisată

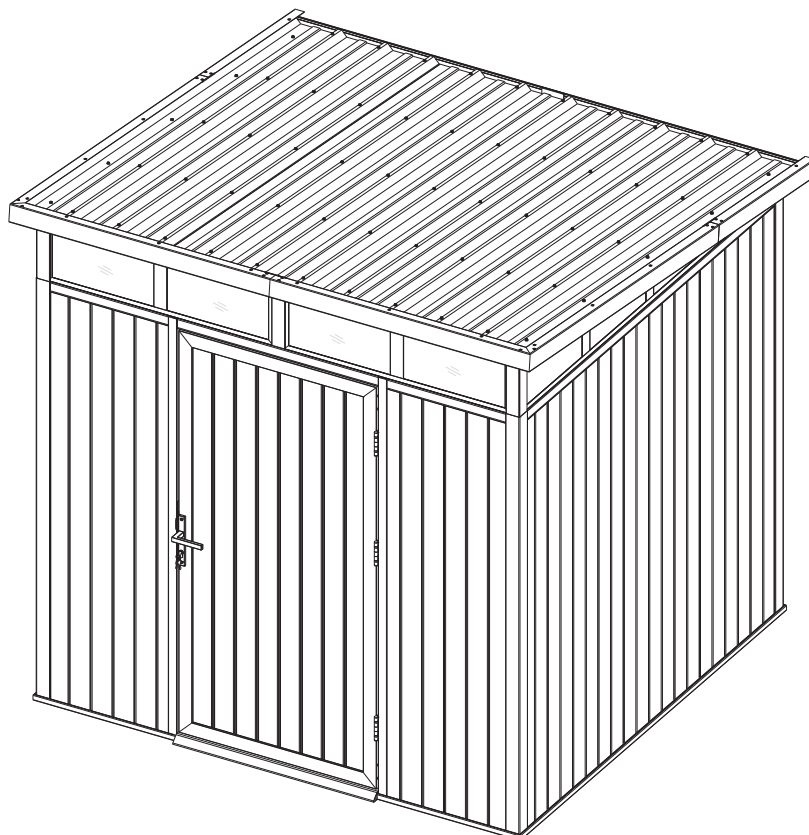

Article: 12521544

Manufactured for
 HORNBACH Baumarkt AG
 Hornbachstraße 11
 76879 Bornheim/Germany
 product@hornbach.com
 www.hornbach.com

ED 20251023