

INSTRUCTION MANUAL

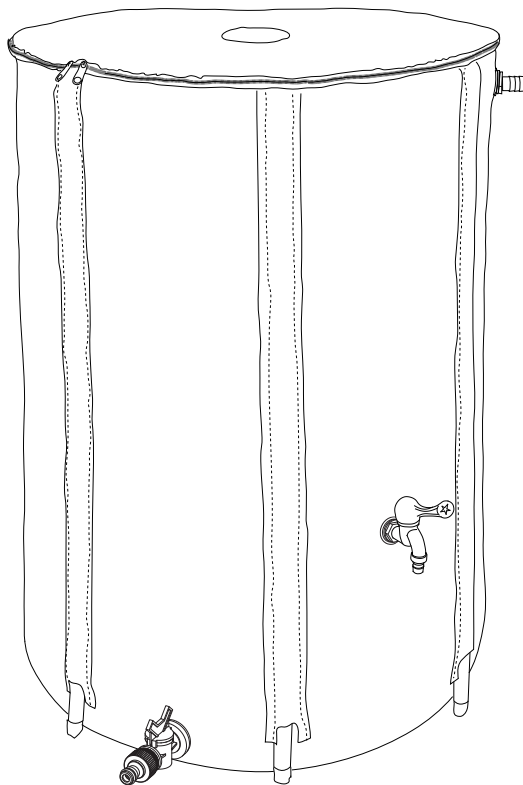

ORIGINAL INSTRUCTION MANUAL
RETAIN FOR FUTURE REFERENCE



EN



Warning

The barrel is "sit still" design, any inappropriate pull or drag may cause product damage. Please place the barrel on the even ground. Don't move the barrel while it is full of water. Keep children out while in use.

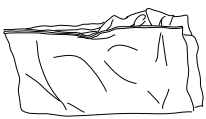
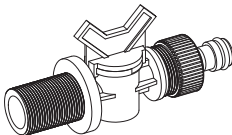
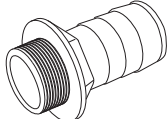
PARTS LIST

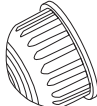
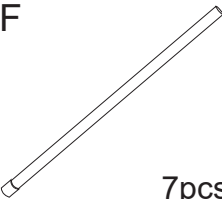
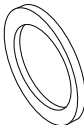
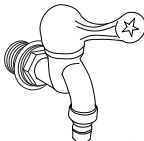
<p>A</p>  <p>1pc</p>	<p>B</p>  <p>1pc</p>	<p>C</p>  <p>1pc</p>	<p>D</p>  <p>1pc</p>	<p>E</p>  <p>2pcs</p>
<p>F</p>  <p>7pcs</p>	<p>G</p>  <p>6pcs</p>	<p>H</p>  <p>1pc</p>		

ASSEMBLY

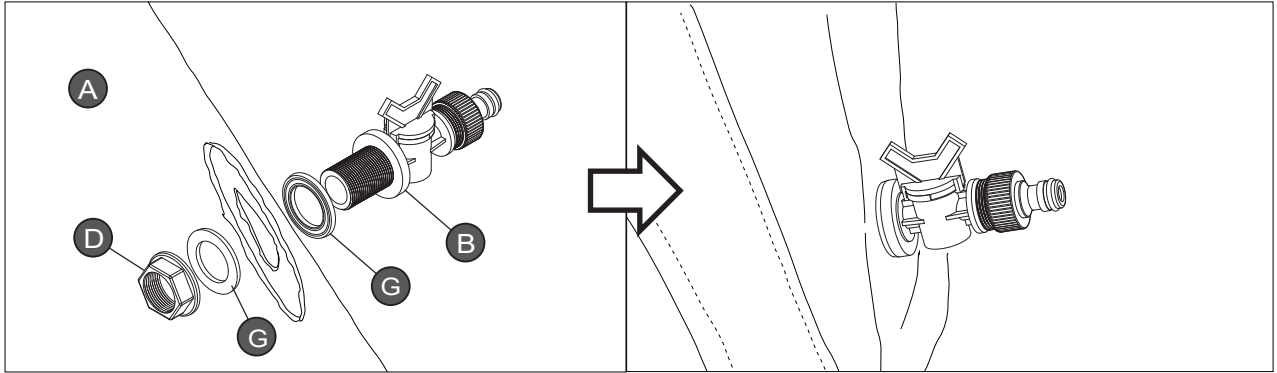

Step 1 Assemble Bottom Drain Spigot

Insert the spigot into the **BOTTOM** hole of the rain barrel.

Reattach the removed rubber washer inside the barrel before attaching the plastic cap back.

Make sure one rubber washer is outside of the rain barrel, the other one is inside.

Adjust the spigot to a right direction.

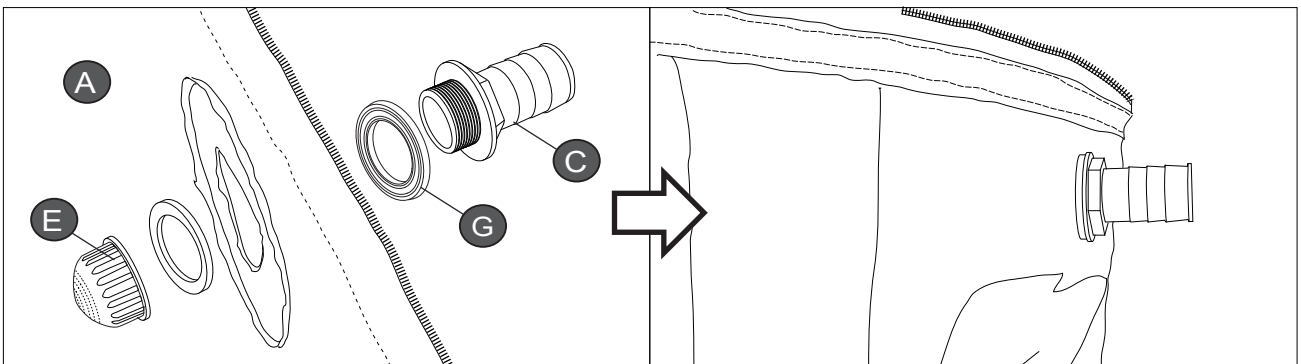

Step 2 Assemble Top Overflow Valve

Follow step 1, insert the valve into the **TOP** hole of the rain barrel

Make sure one rubber washer is outside of the rain barrel the other one is inside.

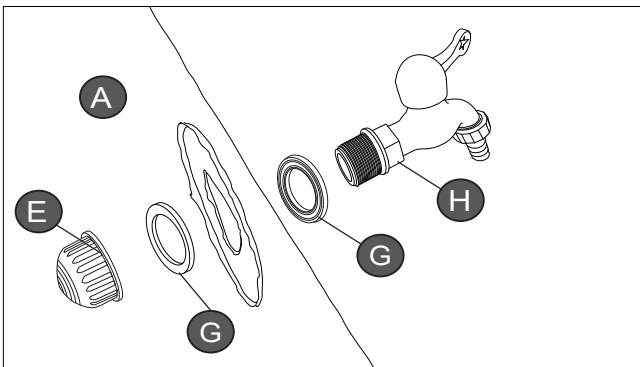

Step 3 Assemble the White Spigot

Follow step 1 or step 2 insert the white spigot into the **MIDDLE** hole of the rain barrel.

Make sure one rubber washer is outside of the rain barrel, and the other one is inside.

Adjust the spigot to a right direction.

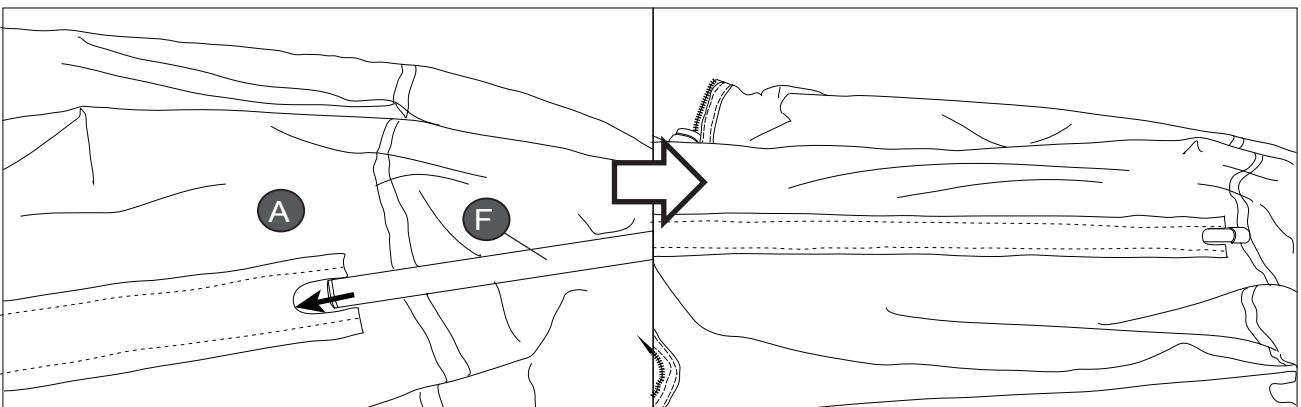

Step 4 Assemble the Rain Barrel Frame

Insert all the poles into the slot openings on the bottom of the rain barrel.

BEDIENUNGSANLEITUNG

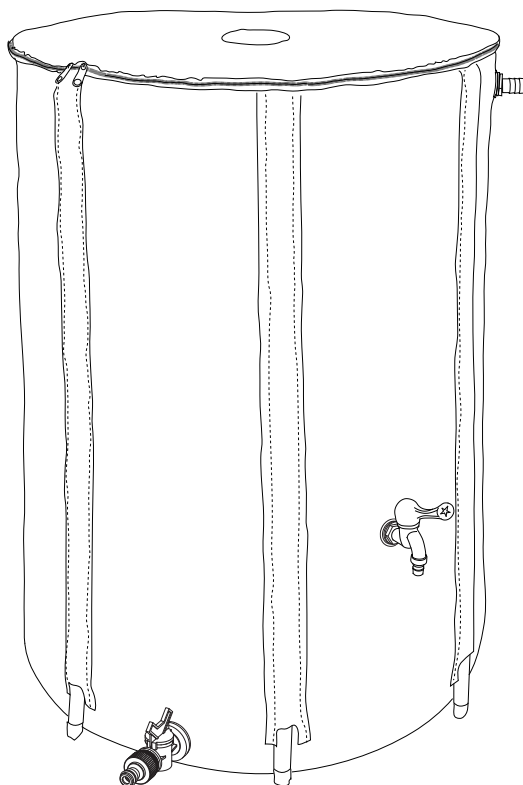

ÜBERSETZUNG DER ORIGINALBETRIEBSANLEITUNG FÜR KÜNFTIGE VERWENDUNG AUFBEWAHREN



Warnung



Der Regenwassertank darf befüllt nicht mehr bewegt werden; jedes ungeeignete Ziehen oder Schleifen könnte Produktschäden verursachen.

Bitte platzieren Sie den Regenwassertank auf ebener Fläche.

Bewegen Sie den Regenwassertank nicht, während er voller Wasser ist.

Halten Sie Kinder von dem Produkt während des Gebrauchs fern.

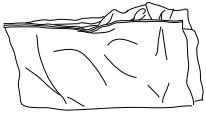
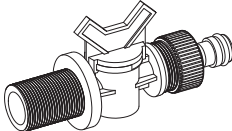
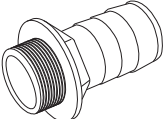
STÜCKLISTE

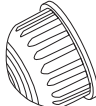
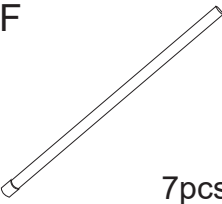
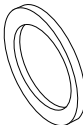
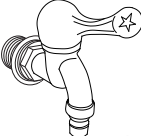
<p>A</p>  <p>1pc</p>	<p>B</p>  <p>1pc</p>	<p>C</p>  <p>1pc</p>	<p>D</p>  <p>1pc</p>	<p>E</p>  <p>2pcs</p>
<p>F</p>  <p>7pcs</p>	<p>G</p>  <p>6pcs</p>	<p>H</p>  <p>1pc</p>		

MONTAGE

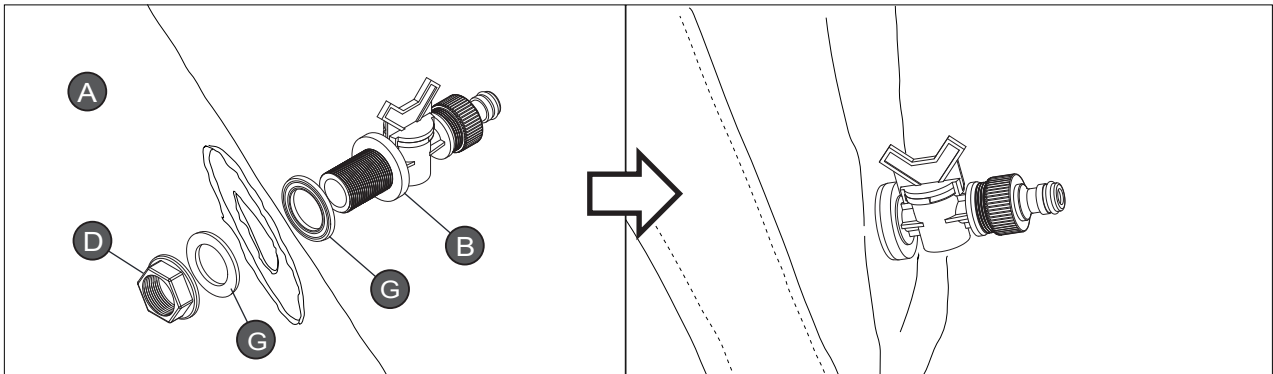

Schritt 1 Montage unterer Ablasshahn

Stecken Sie den Ablasshahn in die untere Öffnung des Regenwassertanks.

Bringen Sie die entfernte Gummidichtung im Inneren des Fasses wieder an, bevor Sie die Kunststoffkappe wieder aufsetzen.

Stellen Sie sicher, dass eine Gummidichtung außerhalb des Regenwassertanks ist, und die andere innerhalb.

Drehen Sie den Ablasshahn in die passende Richtung.

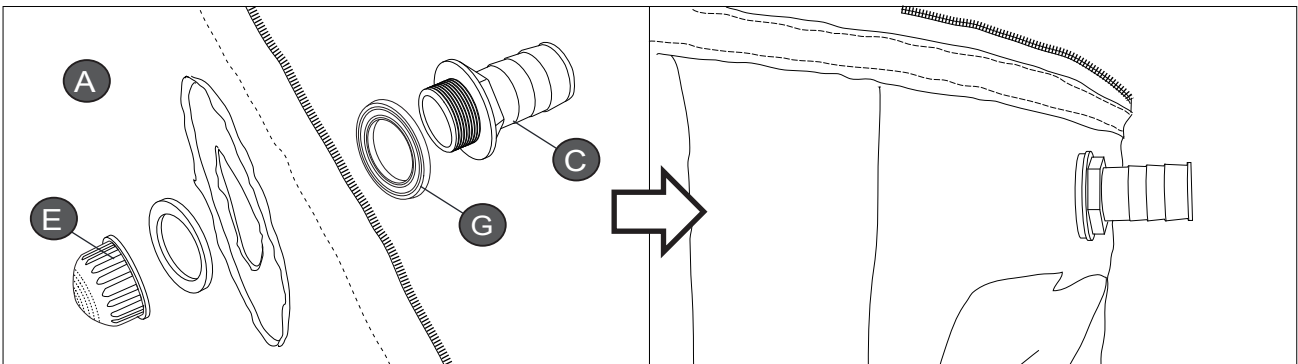

Schritt 2 Montage oberer Überlaufhahn

Folgen Sie Schritt 1, stecken Sie den Überlaufhahn in das obere Loch des Regenwassertanks.

Stellen Sie sicher, dass eine Gummidichtung außerhalb des Regenwassertanks ist, und die andere innerhalb.

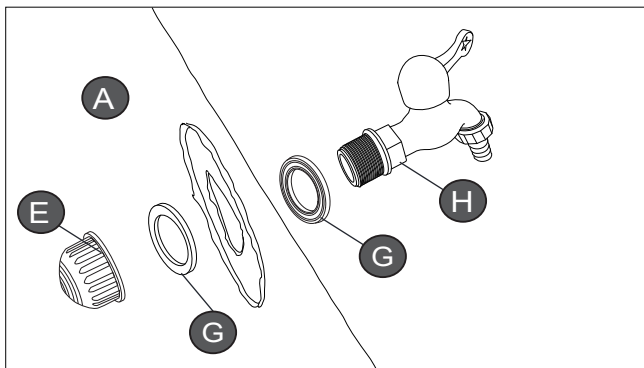

Schritt 3 Montage weißer Wasserhahn

Folgen Sie Schritt 1, stecken Sie den weißen Wasserhahn in das mittlere Loch des Regenwassertanks.

Stellen Sie sicher, dass eine Gummidichtung außerhalb des Regenwassertanks ist, und die andere innerhalb.

Drehen Sie den Wasserhahn in die passende Richtung.

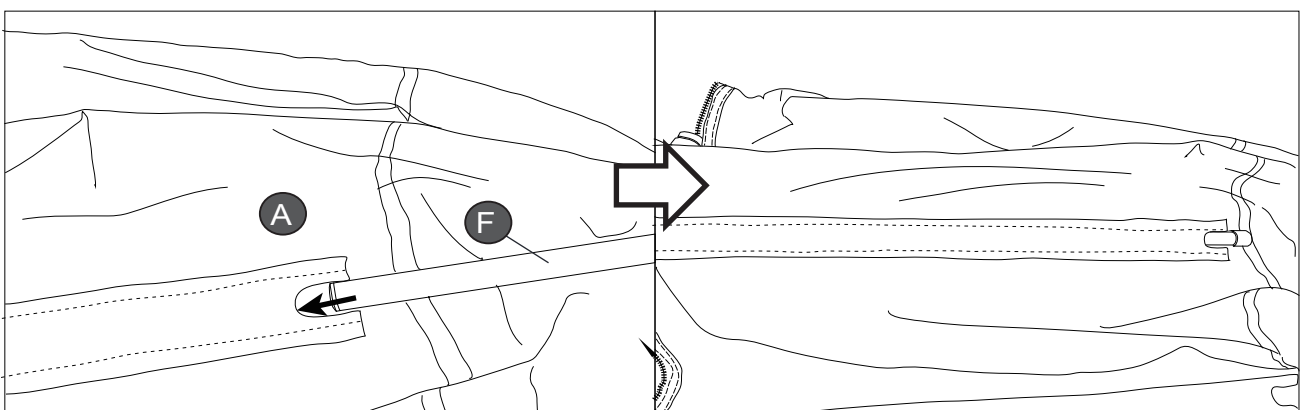

Schritt 4 Montage des Rahmens des Regenwassertanks

Stecken Sie alle Stangen in die Schlitzöffnungen an der Unterseite des Regenwassertanks.

NOTICE D'UTILISATION

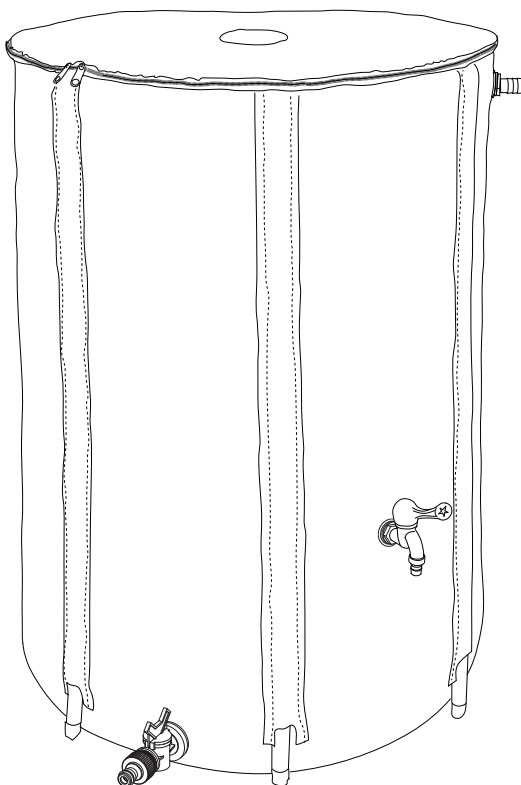

TRADUCTION DU MODE D'EMPLOI ORIGINAL
A CONSERVER POUR UNE UTILISATION FUTURE

FR



Avertissement



Le récupérateur d'eau de pluie est conçu pour "rester immobile", toute traction ou tout traînage inappropriés pourrait endommager le produit.

Veuillez placer le récupérateur d'eau sur un sol plat.

Ne bougez pas le récupérateur d'eau lorsqu'il est rempli d'eau.

Tenez les enfants loin du produit quand vous vous en servez.

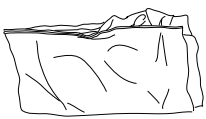
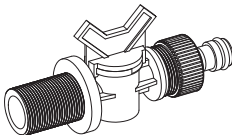
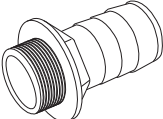
PARTS LIST

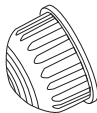
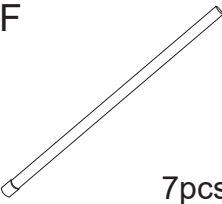
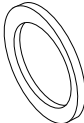
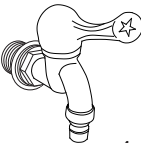
<p>A</p>  <p>1pc</p>	<p>B</p>  <p>1pc</p>	<p>C</p>  <p>1pc</p>	<p>D</p>  <p>1pc</p>	<p>E</p>  <p>2pcs</p>
<p>F</p>  <p>7pcs</p>	<p>G</p>  <p>6pcs</p>	<p>H</p>  <p>1pc</p>		

ASSEMBLAGE

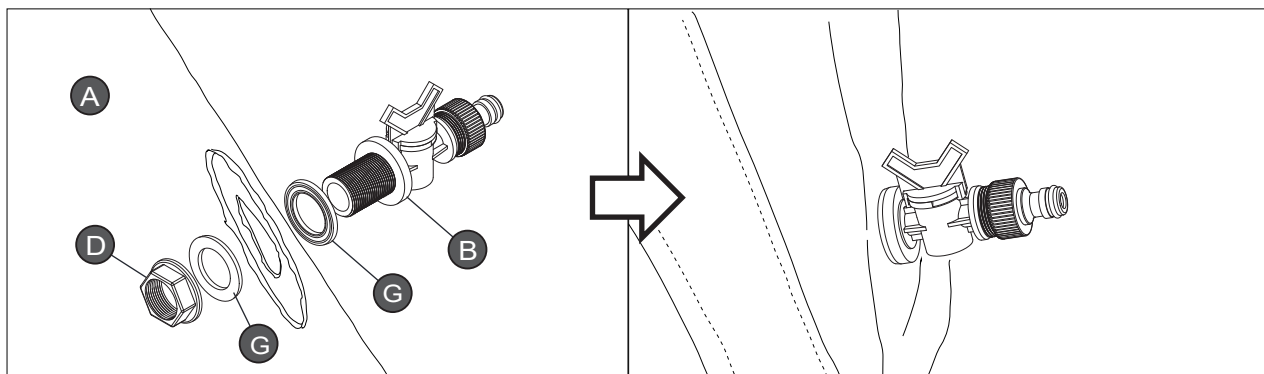

Étape 1 Montage du robinet de vidange inférieur

Insérez le robinet dans le trou INFÉRIEUR du récupérateur d'eau de pluie.

Rattachez la rondelle en caoutchouc enlevée à l'intérieur du récupérateur avant de placer à nouveau le bouchon en plastique.

Assurez-vous qu'une rondelle en caoutchouc est au-dehors du récupérateur d'eau de pluie et l'autre, au-dedans. Ajustez le robinet dans la bonne direction.

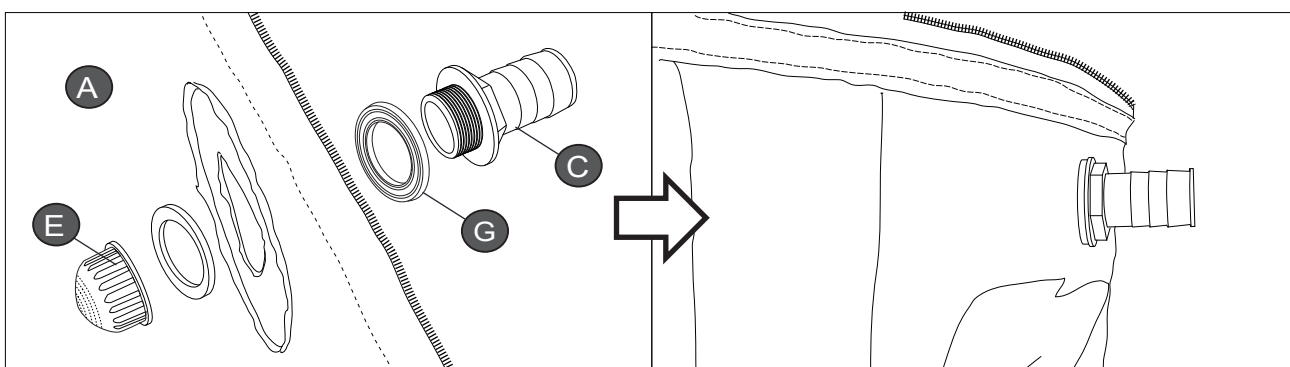

Étape 2 Montage de la soupape de décharge supérieur

Suivez l'étape 1, insérez la soupape dans le trou SUPÉRIEUR du récupérateur d'eau de pluie

Assurez-vous qu'une rondelle en caoutchouc est au-dehors du récupérateur d'eau de pluie et l'autre, au-dedans.

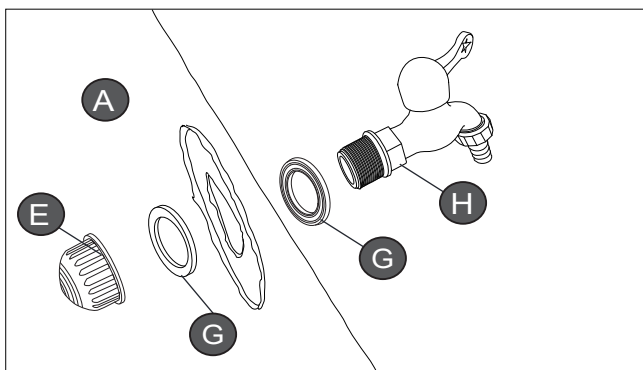

Étape 3 Montage du robinet blanc

Suivez les étapes 1 ou 2, insérez le robinet blanc dans le trou CENTRAL du récupérateur d'eau de pluie.

Assurez-vous qu'une rondelle en caoutchouc est au-dehors du récupérateur d'eau de pluie et l'autre, au-dedans.

Ajustez le robinet dans la bonne direction.

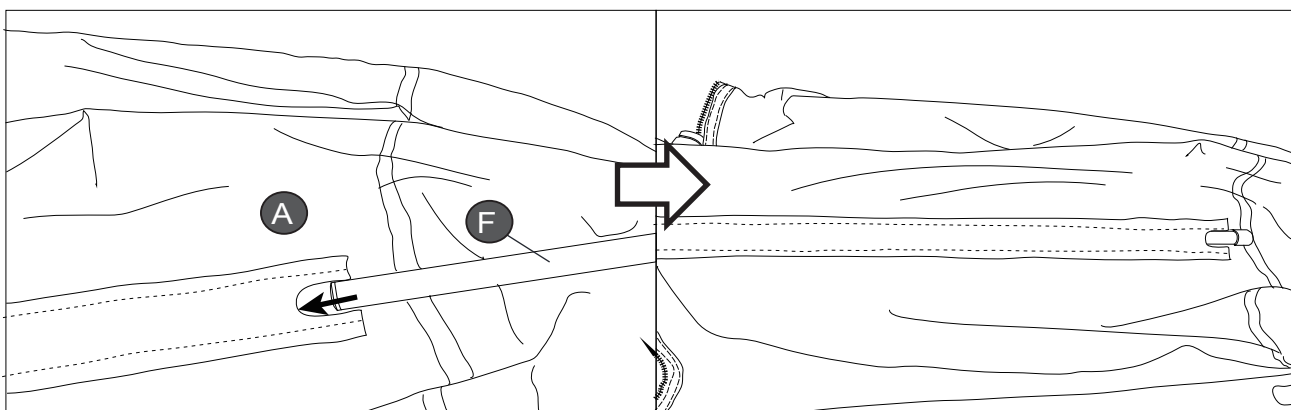

Étape 4 Montage de la structure du récupérateur d'eau de pluie

Insérez tous les poteaux dans l'ouverture des fentes de la base du récupérateur d'eau de pluie.

MANUAL DE INSTRUCCIONES DE USO

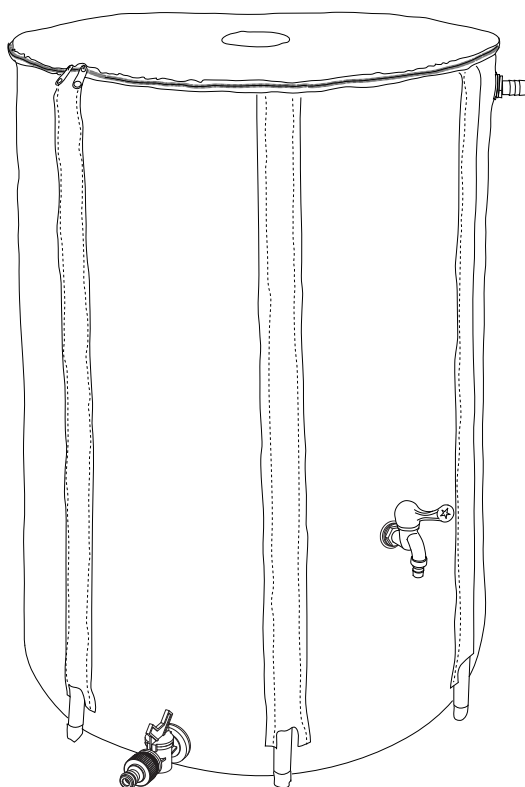

MANUAL DE INSTRUCCIONES DE USO DEL FABRICANTE TRADUCIDO
CONSERVAR PARA SER LEÍDO POR CADA NUEVO USUARIO, ANTES DE
UTILIZAR EL ARTÍCULO POR PRIMERA VEZ

ES



Advertencia



El depósito plegable para agua de lluvia está diseñado para “permanecer quieto”, cualquier tracción o arrastre inadecuado podría causar daños en el producto.

Por favor, coloque el depósito en suelo llano.

No mueva el depósito cuando esté lleno de agua.

Cuando lo use, manténgalo lejos del alcance de los niños.

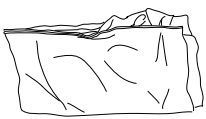
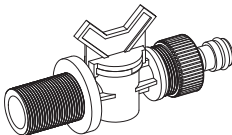
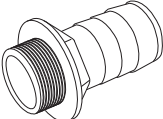
LISTA DE PIEZAS

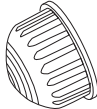
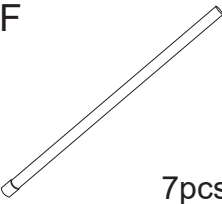
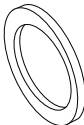
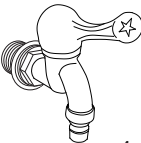
<p>A</p>  <p>1pc</p>	<p>B</p>  <p>1pc</p>	<p>C</p>  <p>1pc</p>	<p>D</p>  <p>1pc</p>	<p>E</p>  <p>2pcs</p>
<p>F</p>  <p>7pcs</p>	<p>G</p>  <p>6pcs</p>	<p>H</p>  <p>1pc</p>		

MONTAJE

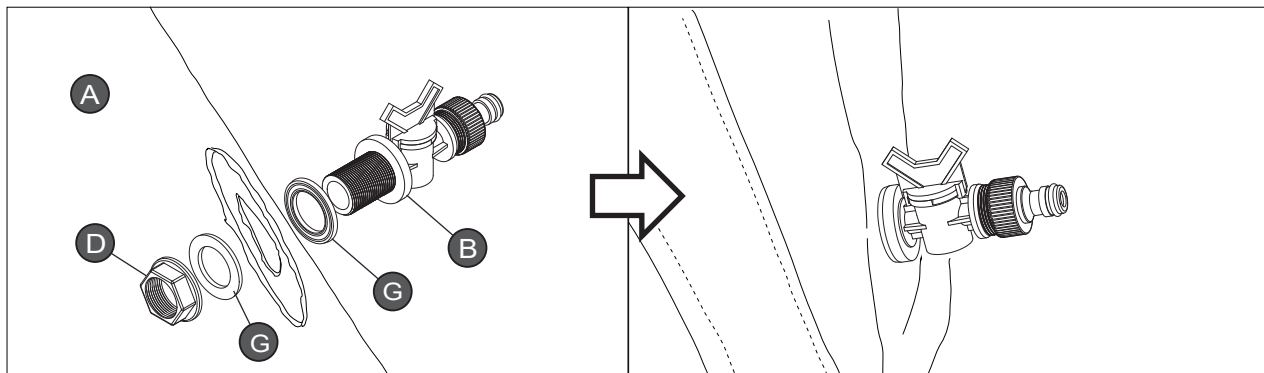

Paso 1 Montaje del grifo de drenaje inferior

Inserte el grifo en el agujero INFERIOR del depósito para agua de lluvia.

Ponga de nuevo la junta de goma retirada en el interior del depósito antes de volver a colocar el tapón de plástico.

Asegúrese de que una junta de goma esté fuera del depósito para agua de lluvia y la otra, dentro.

Ajuste el grifo en la dirección correcta.

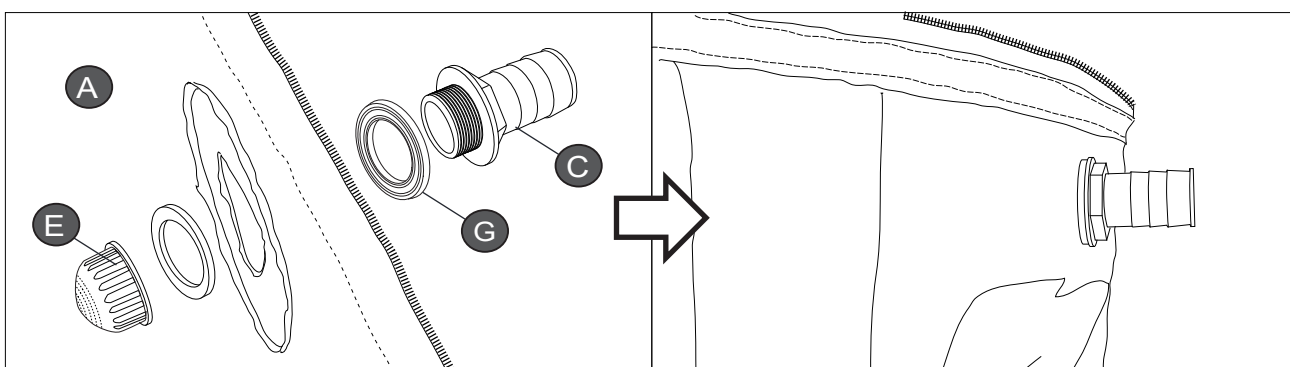

Paso 2 Montaje de la válvula de desagüe superior

Siga el paso 1, inserte la válvula en el agujero SUPERIOR del depósito para agua de lluvia

Asegúrese de que una junta de goma esté fuera del depósito para agua de lluvia y la otra, dentro.

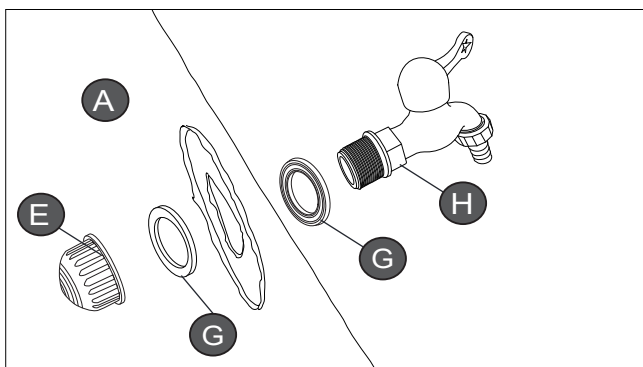

Paso 3 Montaje del grifo blanco

Siga los pasos 1 o 2, inserte el grifo blanco en el agujero CENTRAL del depósito para agua de lluvia.

Asegúrese de que una junta de goma esté fuera del depósito para agua de lluvia y la otra, dentro.

Ajuste el grifo en la dirección correcta.

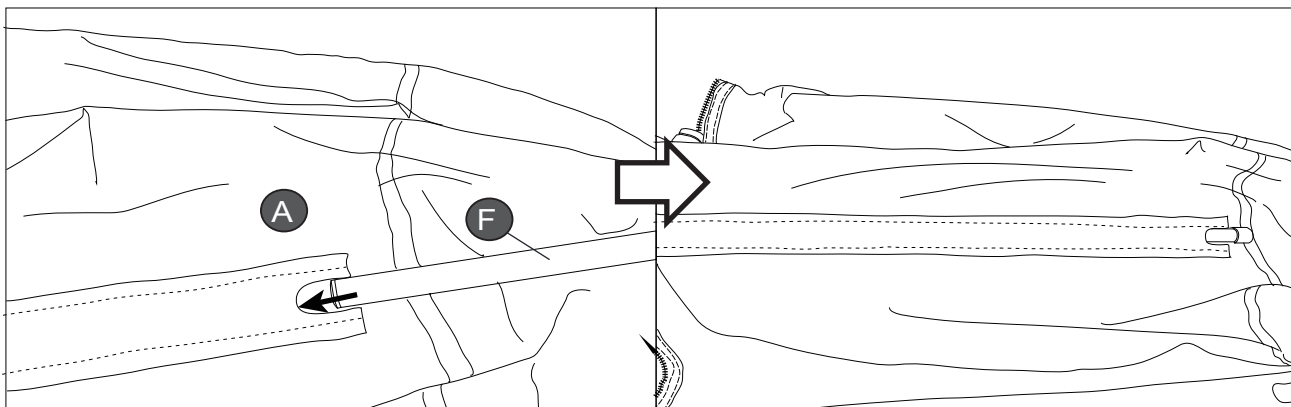

Paso 4 Montaje de la estructura del depósito para agua de lluvia

Inserte todos los postes en la apertura de las ranuras de la base del depósito para agua de lluvia.