



Manuel **utilisateur**



User **manual**



Benutzerhandbuch



Manual del **usuario**



Manual do **utilizador**



Manuale **d'uso**



Gebruikershandleiding



Instrukcja **obsługi**

Climatiseur Mobile Réversible  
**FRESHO 12000 BTU**



## **FRESHO 12000 BTU - Climatiseur mobile réversible**

### **Manuel d'utilisation et d'entretien**

Model : FDPH35-2013ZPR5

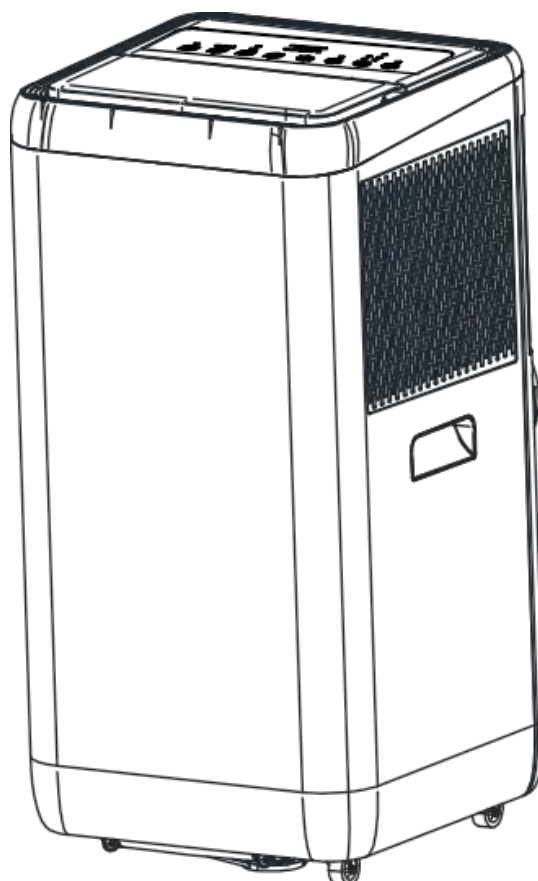

Nous vous remercions d'avoir acheté un climatiseur mobile.

Veillez lire attentivement ce manuel d'utilisation et d'entretien avant d'installer et d'utiliser cet appareil et conservez ce manuel pour toute référence ultérieure.

# Table des matières

Introduction

Identification des pièces

Identification des pièces – Panneau de contrôle

Télécommande

Protection

Entretien et maintenance

Dépannage

Dépannage

Installation - Accessoires et choix de l'emplacement

Installation - Installation du tuyau d'échappement et de l'adaptateur

Informations utiles



## Introduction

Nous vous remercions d'avoir choisi ce climatiseur mobile pour vous apporter, à vous et à votre famille, tout le confort dont vous avez besoin pour votre maison, votre chalet ou votre bureau. L'appareil peut être déplacé d'une pièce à l'autre de votre maison et installé en quelques minutes seulement.

Il s'agit d'un appareil multifonctionnel d'échange et de traitement de l'air ambiant, conçu pour vous offrir les fonctions suivantes : Climatisation, Déshumidification, Ventilation indépendante et Chauffage. La pression statique externe à laquelle l'appareil a été testé est de 0 Mpa.

Ce manuel vous fournira des informations précieuses pour l'entretien et la maintenance de votre nouvel appareil. Veuillez prendre quelques instants pour lire attentivement les instructions. S'il est correctement entretenu, votre appareil vous donnera de nombreuses années de fonctionnement sans problème.

### 1. Spécifications électriques

1. Tout le câblage doit être conforme aux normes électriques locales et nationales et être installé par un électricien qualifié. Si vous avez des questions concernant les instructions suivantes, contactez un électricien qualifié.
2. Vérifiez la disponibilité de l'alimentation électrique et résolvez tout problème de câblage avant d'installer et d'utiliser cet appareil.
3. Pour votre sécurité et votre protection, cet appareil est mis à la terre par la fiche du cordon d'alimentation lorsqu'il est branché sur une prise murale appropriée. Si vous n'êtes pas sûr que les prises murales de votre domicile sont correctement mises à la terre, veuillez consulter un électricien. Si le cordon d'alimentation est endommagé, il doit être remplacé par un électricien qualifié afin d'éviter tout danger.

### 2. Consignes de sécurité importantes

#### ATTENTION

Pour réduire le risque d'incendie, de choc électrique ou de blessure lors de l'utilisation de votre climatiseur, suivez les précautions de base suivantes :

1. Branchez l'appareil sur une prise de courant à trois broches reliées à la terre.
2. Ne pas retirer la broche de terre.
3. Ne pas utiliser d'adaptateur.
4. Ne pas utiliser de rallonge.
5. Débranchez le climatiseur avant toute intervention.
6. Déplacez et installez le climatiseur à deux personnes ou plus.
7. Cet appareil peut être utilisé par des enfants âgés de 8 ans et plus et par des personnes dont les capacités physiques, sensorielles ou mentales sont réduites ou qui manquent d'expérience et de connaissances, à condition qu'elles aient reçu une surveillance ou des instructions concernant l'utilisation de l'appareil en toute sécurité et qu'elles comprennent les risques encourus.
8. Les enfants ne doivent pas jouer avec l'appareil. Le nettoyage et l'entretien ne doivent pas être effectués par des enfants sans surveillance.
9. Si le cordon d'alimentation est endommagé, il doit être remplacé par un professionnel qualifié afin d'éviter tout danger.
10. L'appareil doit être installé conformément aux réglementations nationales en matière de câblage.



11. Cet appareil n'est pas destiné à être utilisé par des personnes (y compris des enfants) dont les capacités physiques, sensorielles ou mentales sont réduites, ou qui manquent d'expérience et de connaissances, à moins qu'elles n'aient reçu une surveillance ou des instructions concernant l'utilisation de l'appareil de la part d'une personne responsable de leur sécurité. Les jeunes enfants doivent être surveillés afin de s'assurer qu'ils ne jouent pas avec l'appareil.
12. Jeter correctement le produit  
Ce marquage indique que ce produit ne doit pas être éliminé avec les autres déchets ménagers dans l'ensemble de l'UE. Pour éviter que l'élimination incontrôlée des déchets ne nuise à l'environnement ou à la santé humaine, recyclez-les de manière responsable afin de promouvoir la réutilisation durable des ressources matérielles. Pour retourner votre appareil usagé, veuillez utiliser les systèmes de retour et de collecte ou contacter le détaillant où le produit a été acheté. Il peut prendre ce produit pour le recycler en toute sécurité pour l'environnement.
13. N'utilisez pas d'autres moyens que ceux recommandés par le fabricant pour accélérer le processus de dégivrage ou pour nettoyer l'appareil.  
L'appareil doit être stocké dans une pièce dépourvue de sources d'inflammation en fonctionnement continu, par exemple : des flammes nues, un appareil à gaz en fonctionnement ou un radiateur électrique en fonctionnement.  
Sachez que les fluides frigorigènes peuvent ne pas avoir d'odeur.  
Ne pas percer ou brûler.
14. En cas de dysfonctionnement de l'appareil, ne le réparez pas vous-même. Veuillez contacter un professionnel qualifié pour la réparation !
  - La charge maximale de réfrigérant est de 220 g.

# Identification des pièces

## 1. Identification des pièces

- Avant

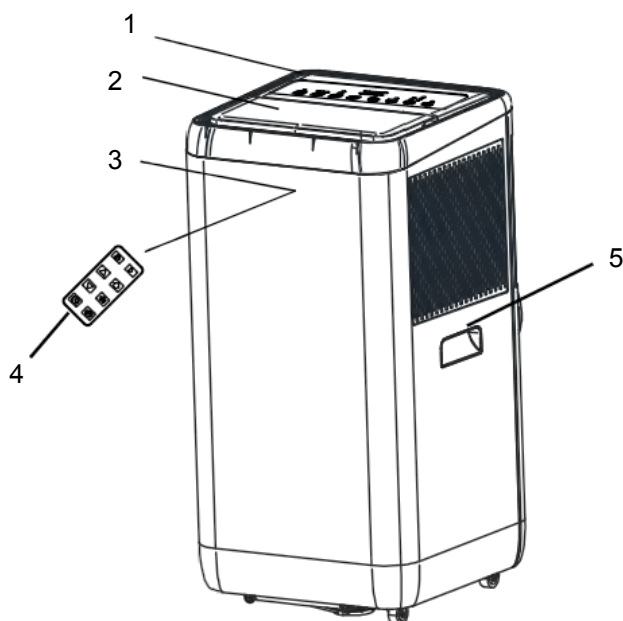

- ① Panneau de commande
- ② Sortie d'air froid
- ③ Récepteur de signal
- ④ Télécommande
- ⑤ Poignée de transport
- ⑥ Tuyau de sortie d'air
- ⑦ Entrée d'air de l'évaporateur
- ⑧ Evacuation des Condensats

- Arrière

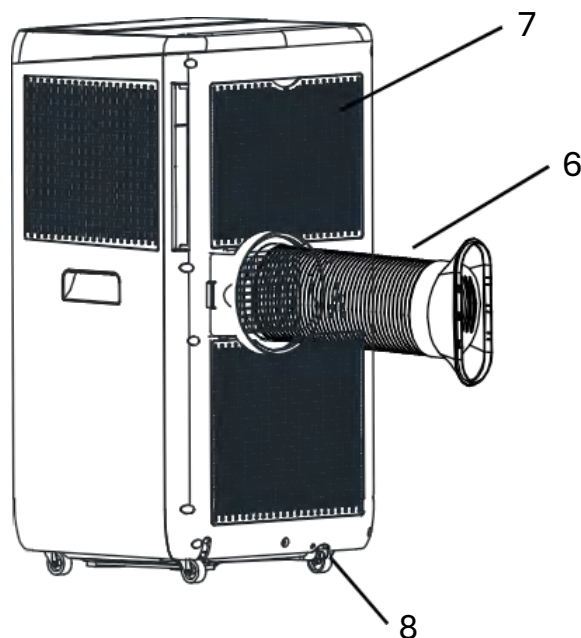









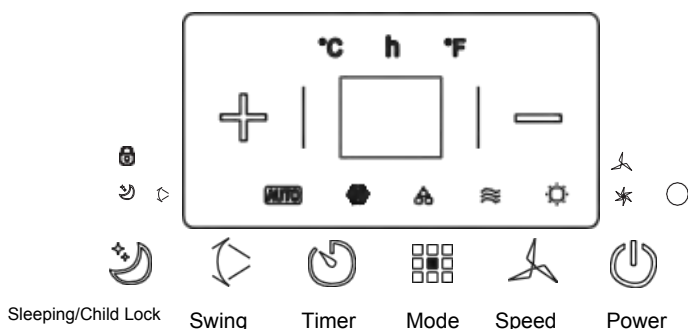









▣ Les figures de ce manuel sont basées sur la vue extérieure d'un modèle standard.  
Par conséquent, la forme peut différer de celle du climatiseur que vous avez choisi.

## Identification des pièces

### 1. Panneau de commande

Cette section explique le fonctionnement correct du climatiseur mobile.



-  Alimentation   
  Vitesse   
  Mode   
  Augmentation de la minuterie / temp.
-  Minuterie   
  Balance   
  Veille et verrouillage enfants   
  Baisse minuterie/ temp.
-   Vitesse de ventilation   
   Témoin d'allumage / Sécurité enfants
-     

Mode automatique, refroidissement, déshumidification, ventilation et chauffage

### 2. Fonctionnement du panneau de contrôle

Mode automatique, refroidissement, déshumidification, ventilation et Chauffage

#### 1) Allumer l'appareil

- Branchez l'appareil, il émet un bip sonore "○" le voyant d'alimentation s'allume.
- Appuyez sur le bouton "⏻", l'appareil est en marche.
- La LED affiche la température ambiante et fonctionne en mode automatique.

#### 2) Sélection du mode de fonctionnement

Appuyez sur le bouton "⏻" pour sélectionner le mode souhaité, comme indiqué ci-dessous :

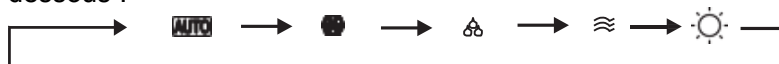

#### 3) Réglage de la température

La température peut être réglée par 1°C dans une fourchette de 15°C à 31°C.

Appuyez sur les boutons "+" ou "-" pour augmenter ou diminuer la température de 1°C en appuyant une fois.

Le voyant de l'appareil affiche la température de consigne pendant 5 secondes, puis la température ambiante.

#### 4) Réglage de la vitesse du ventilateur

Appuyez sur le bouton "🌀" pour sélectionner la vitesse de ventilation souhaitée, comme indiqué ci-dessous :



#### 5) Alimentation











Lorsque vous appuyez à nouveau sur le bouton "⏻", l'appareil émet un bip, l'indicateur d'alimentation s'éteint et cesse de fonctionner.



- 6) Veille  
Appuyez sur cette touche pour passer en mode veille de la climatisation.
- 7) Minuterie  
Appuyez sur ce bouton pour programmer un arrêt.
- 8) Balance  
Appuyez sur ce bouton pour régler l'oscillation.

#### Notice :

Principe de fonctionnement de chaque mode :

-  mode :
  1. Une fois l'opération  sélectionnée, le capteur de température intérieure fonctionne automatiquement pour sélectionner le mode de fonctionnement souhaité avec  ou  ou .
  2. Lorsque la température ambiante est  $\geq 24^{\circ}\text{C}$ , l'appareil sélectionne automatiquement le mode .
  3. Lorsque la température ambiante est  $= 23^{\circ}\text{C}$ , l'appareil sélectionne automatiquement le mode .
  4. Lorsque la température ambiante est  $< 22^{\circ}\text{C}$ , l'appareil sélectionne automatiquement le mode .
-  mode :
  1. Le ventilateur fonctionne à faible vitesse et la vitesse ne peut pas être réglée.
  2. Le compresseur et le ventilateur s'arrêtent après 8 minutes de fonctionnement, puis repartent après 6 minutes.
  3. L'appareil adopte un mode de déshumidification à température constante et le réglage de la température n'est pas efficace.
-  mode :
  1. Lorsque la température ambiante est supérieure à la température réglée, le compresseur se met en marche.
  2. Lorsque la température ambiante est inférieure à la température programmée, le compresseur s'arrête et le ventilateur supérieur fonctionne à la vitesse programmée d'origine.
-  mode :
  1. Le ventilateur fonctionne à la vitesse programmée, mais le compresseur ne fonctionne pas.
  2. Le réglage de la température n'est pas efficace.



- ☀ mode :

1. Lorsque la température est inférieure à la température réglée, le compresseur démarre et fonctionne, et le ventilateur démarre en différé (refroidissement de l'air).
2. Lorsque la température est supérieure à la température réglée, le compresseur et le ventilateur s'arrêtent de fonctionner.

- 🕒 Fonctionnement de la minuterie

1. Appuyez sur la touche " Minuterie " pour régler l'heure d'arrêt automatique lorsque l'appareil est en marche.
2. Appuyez sur la touche " Minuterie " pour régler l'heure de mise en marche automatique lorsque l'appareil est prêt.
3. L'heure peut être réglée dans une fourchette de 1 heure à 24 heures. Appuyez sur la touche (+) ou (-) pour augmenter ou diminuer d'1 heure en appuyant une fois.

- 🌙 Mode :

Appuyez sur la touche sleep pour passer dans ce mode (sleep n'est valable qu'en mode refroidissement).

1. En mode veille, le ventilateur se met automatiquement en Vitesse mini, même si la vitesse peut être réglée par l'utilisateur et l'indication change, la vitesse reste en mini. Après avoir quitté le mode veille, l'utilisateur règle la vitesse souhaitée.
2. Après 1 heure, la température réglée augmente de 1°C ; après deux heures, la température réglée augmente de 1°C. L'appareil fonctionne ensuite pendant 4 heures supplémentaires (la température réglée ne change pas au cours des 4 heures) et s'éteint au bout de 6 heures au total.

Remarque :

La carte de contrôle principale a une fonction de mémoire, lorsque l'unité est prête à fonctionner mais en état d'arrêt, la carte de contrôle principale peut mémoriser l'initialisation du mode de travail. Lorsque vous mettez l'unité en marche, elle fonctionnera selon le même mode de fonctionnement que la dernière fois, sans qu'il soit nécessaire de réinitialiser le mode de fonctionnement. (Cette condition n'est pas disponible lorsque l'appareil est en mode " ▲ ").

# Télécommande

## 1. Télécommande

La télécommande transmet des signaux au système.



L'appareil démarre lorsqu'il est ou s'arrêtera lorsqu'il est en fonctionnement, si vous appuyez sur ce bouton.



Appuyez sur cette touche pour sélectionner le mode de fonctionnement.



Permet de sélectionner la vitesse du ventilateur dans l'ordre.



Permet de régler la température ambiante et la minuterie.



Permet de régler ou d'annuler le fonctionnement du mode .



Permet de régler l'heure d'arrêt automatique et l'heure d'activation automatique.



Utilisé pour l'oscillation automatique.

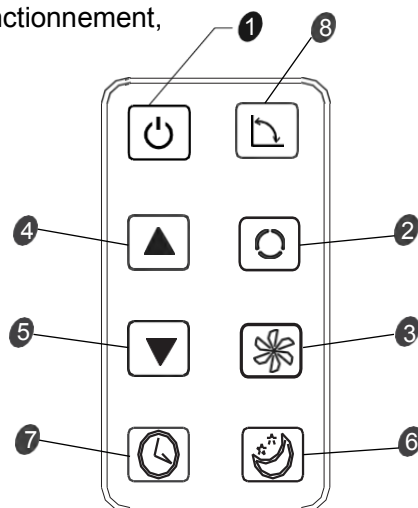

## 2. Télécommande

- Comment installer les piles
- Insertion des batteries

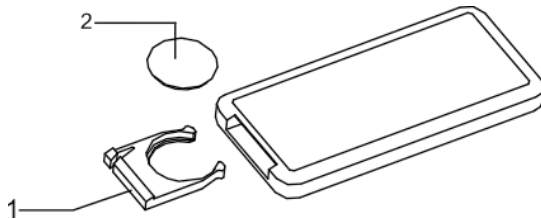

Faire glisser le couvercle pour l'ouvrir.  
Assurez-vous que le sens est correct.

1. Ouvrez le couvercle arrière et retirez le film isolant des piles.
2. Placer les piles dans la fente, dans le bon sens.
3. Remettre le couvercle arrière en place.

### Remarques :

- 1) La polarité des piles doit correspondre aux signes "+" et "-" sur la télécommande.
- 2) Ne pas utiliser des piles neuves avec des piles usagées.
- 3) En cas d'inutilisation prolongée, retirer les piles.
- 4) Pour éviter la pollution de l'environnement, retirez les piles usagées et jetez-les de manière sûre et appropriée.

- Mode d'emploi  
- Mode d'emploi

Pour faire fonctionner le climatiseur, dirigez la télécommande vers le récepteur de signaux. La télécommande commande le climatiseur à une distance maximale de 5 m (16,4 pieds) lorsqu'elle est dirigée vers le récepteur de signal du climatiseur.

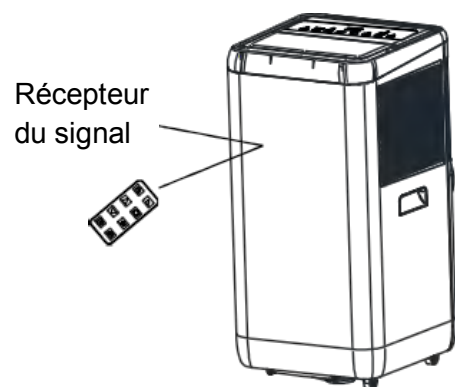

## Protection

### CONDITIONS DE FONCTIONNEMENT

*Le dispositif de protection peut se déclencher et arrêter l'appareil dans les cas suivants :*

Refroidissement	La température de l'air intérieur est supérieure à 43°C
	La température ambiante est inférieure à 15°C
Déshumidification	La température ambiante est inférieure à 15°C

*Si le climatiseur fonctionne en mode Refroidissement ou Déshumidification avec la porte ou la fenêtre ouverte pendant une longue période lorsque l'humidité relative est supérieure à 80 %, de la condensation peut s'écouler de la prise.*

### CARACTÉRISTIQUES DE LA PROTECTION

- 1 Le dispositif de protection fonctionne dans les cas suivants :
  - Redémarrage immédiat de l'appareil après un arrêt ou changement de mode en cours de fonctionnement, vous devez attendre 3 minutes.
- 2 Si la prise est débranchée, lorsque vous redémarrez l'appareil, il revient au mode d'origine, la MINUTERIE MARCHE et la MINUTERIE ARRÊT doivent être réglées à nouveau.

### DRAINAGE DE L'EAU

Rappel important : Un système de recyclage de l'eau de condensation est caché dans l'appareil. L'eau de condensation est partiellement recyclée entre le condenseur et la plaque à eau. Lorsque le niveau d'eau atteint le niveau supérieur, le commutateur à flotteur et l'indicateur d'eau pleine (E4) s'allument pour rappeler de vider l'eau. Veuillez couper l'alimentation électrique, déplacer l'appareil dans un endroit adapté, retirer le bouchon de vidange et évacuer complètement l'eau. Après la vidange, remettez le bouchon en place, sinon l'appareil risque de fuir et de rendre votre pièce humide.

Si l'appareil est placé dans un endroit où l'eau peut s'écouler, vous pouvez également raccorder le tuyau de vidange à l'orifice de drainage pour évacuer l'eau.

## Maintenance

**ENTRETIEN DE L'APPAREIL**

**1 Couper l'alimentation électrique**

Éteignez d'abord l'appareil avant de le débrancher.



**2 Essuyer avec un chiffon doux et sec**

Utilisez de l'eau tiède (moins de 40°C) pour nettoyer l'appareil s'il est très sale.

**3 N'utilisez jamais de substances volatiles telles que de l'essence ou de la poudre à polir pour nettoyer l'appareil.**



**4 Ne jamais asperger d'eau l'unité principale**

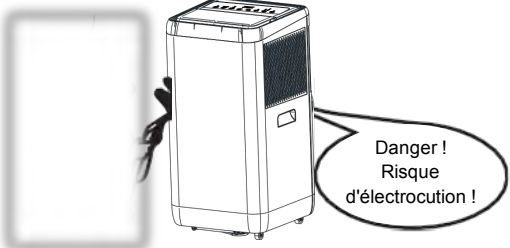

Danger !  
Risque d'électrocution !

**ENTRETIEN DU FILTRE À AIR**

Il est nécessaire de nettoyer le filtre à air après environ 100 heures d'utilisation.

Nettoyez-le comme suit :

**1 Arrêtez l'appareil et retirez le filtre à air.**



**2 Nettoyer et Réinstaller le filtre.**

Si la saleté est visible, nettoyez-le avec une solution de détergent dans de l'eau tiède. Après le nettoyage, séchez-le dans un endroit ombragé et frais, puis remettez-le en place.



**3**  Nettoyez le filtre à air toutes les deux semaines si le climatiseur fonctionne dans un environnement extrêmement poussiéreux.

**MAINTENANCE APRÈS UTILISATION**

1. Si l'appareil n'est pas utilisé pendant une longue période, veillez à retirer les bouchons en caoutchouc primaire et secondaire de l'orifice de vidange, afin d'évacuer l'eau.
2. Laissez l'appareil fonctionner avec le ventilateur uniquement pendant une demi-journée lors d'une journée ensoleillée afin de sécher l'intérieur de l'appareil et d'éviter qu'il ne moisisse.
3. Arrêtez l'appareil et débranchez la prise d'alimentation, puis retirez les piles de la télécommande et rangez l'appareil correctement.
4. Nettoyez le filtre à air et réinstallez-le.
5. Retirez les tuyaux d'air et rangez-les correctement, puis couvrez hermétiquement l'orifice.

## Dépannage

Les cas suivants ne sont pas toujours des défaillances, veuillez vérifier les suggestions ci-dessous avant de faire appel au service après-vente.

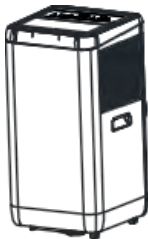
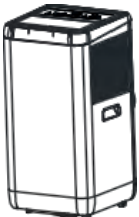
PROBLÈME	ANALYSE
<p>Ne fonctionne pas</p>	<ul style="list-style-type: none"> <li>• Si le dispositif de protection se déclenche ou si le fusible est grillé, attendez 3 minutes et recommencez.</li> <li>• Les piles de la télécommande sont épuisées.</li> <li>• Si la prise n'est pas correctement branchée.</li> </ul>
<p>Ne fonctionne que pour une courte durée</p> 	<ul style="list-style-type: none"> <li>• Si la température réglée est proche de la température ambiante, vous pouvez la diminuer.</li> <li>• La sortie d'air est bloquée par un objet. Retirez celui-ci.</li> </ul>
<p>Fonctionne mais ne refroidit pas</p> 	<ul style="list-style-type: none"> <li>• Si la porte ou la fenêtre est ouverte.</li> <li>• Si un autre appareil de chauffage fonctionne, comme un chauffage ou une lampe, etc.</li> <li>• Le filtre à air est sale, veuillez le nettoyer.</li> <li>• La sortie ou l'entrée d'air est obstruée.</li> <li>• La température réglée est trop élevée.</li> </ul>
<p>Fuite d'eau lors d'un déménagement</p> 	<ul style="list-style-type: none"> <li>• Vidangez les condensats avant de déplacer l'appareil.</li> <li>• Pour éviter les fuites d'eau, installez l'appareil sur un sol plat.</li> </ul>
<p>Ne fonctionne pas et plein d'eau Indicateur "E4"</p>	<ul style="list-style-type: none"> <li>• Retirer le bouchon en caoutchouc pour évacuer l'eau.</li> <li>• Si l'appareil est souvent dans cet état, veuillez contacter un service technique qualifié.</li> </ul>

## Dépannage

Avant de demander une réparation, vérifiez la machine comme suit :

Défaillances	Causes	Solutions
La machine ne démarre pas.	Défaillance de l'alimentation électrique : 1. Non branché. 2. La carte ou la prise est endommagée. 3. Fusible coupé	1. Brancher. 2. Remplacer le cordon d'alimentation ou la prise. 3. Remplacer le fusible par le technicien (Spécification : 6,15A/250VAC).
La machine s'arrête automatiquement.	Arrêt de la minuterie ou atteinte de la température de réglage.	Redémarrer ou attendre la commutation automatique.
Pas d'air froid en mode COOLING.	1. La température ambiante est inférieure à la température réglée. 2. La machine passe en protection antigel.	1. Il s'agit d'un phénomène normal, l'appareil s'enclenche automatiquement lorsque la température ambiante est supérieure à la température réglée. 2. L'appareil s'enclenche à nouveau après la fin de la protection antigel.
La LED affiche le code de défaillance "E2"	La sonde de température ambiante est défectueuse ou endommagée.	Remplacer la sonde de température ambiante.
La LED affiche le code de défaillance "E3"	Le capteur du tuyau d'huile de l'évaporateur est défectueux ou endommagé.	Remplacer le capteur de conduite du serpentín de l'évaporateur.
La LED affiche le code de défaillance "E4"	Avertissement de trop plein d'eau.	Vider l'eau.



## Installation du conduit d'évacuation et de l'adaptateur

Comment raccorder les prises au conduit d'évacuation de l'air.

1. Étendre le conduit d'évacuation d'air en tirant sur les deux extrémités du conduit.



2. Visser le conduit d'évacuation d'air dans le raccord.

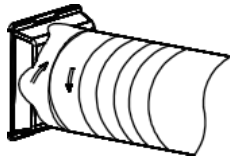

3. Visser l'embout selon le schéma ci-dessous.

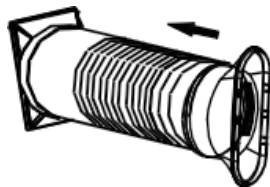

4. Raccorder le connecteur du conduit d'évacuation d'air à l'appareil.

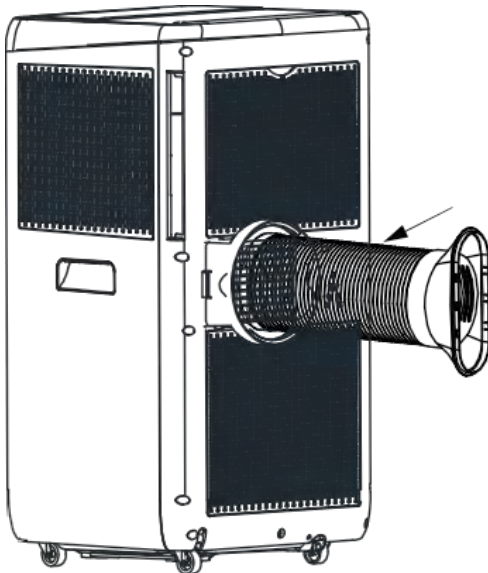

## Informations utiles

### 1. Informations de garantie

Le fabricant accorde une garantie conformément à la législation du pays de résidence du client, avec un minimum de 1 an (Allemagne : 2 ans), à compter de la date de vente de l'appareil à l'utilisateur final.

Les réparations sous garantie ne peuvent être effectuées que par un centre de service agréé. En cas de réclamation au titre de la garantie, la facture d'achat originale (avec la date d'achat) doit être présentée.

La garantie ne s'applique pas dans les cas suivants :

- Usure normale du produit
- Utilisation incorrecte, par exemple surcharge de l'appareil, utilisation d'accessoires non approuvés
- Usage de la force, dommages causés par des influences extérieures
- Dommages causés par le non-respect du manuel d'utilisation, par exemple le raccordement à un réseau électrique inadapté ou le non-respect des instructions d'installation
- Appareils partiellement ou entièrement démontés

### 2. Mises en garde

- Gardez l'appareil à une distance d'au moins 1 mètre d'un téléviseur ou d'une radio pour éviter les interférences électromagnétiques.
- N'exposez pas l'appareil à la lumière directe du soleil afin d'éviter la décoloration de la surface.
- Ne pas incliner l'appareil à plus de 35° ou à l'envers pendant le transport.
- Placez l'appareil sur une surface plane avec une inclinaison inférieure à 5°.
- L'appareil fonctionne plus efficacement dans certaines pièces (voir les spécifications techniques).
- Vider le bac de récupération des condensats avant de ranger l'appareil afin de prolonger sa durée de vie en fin de saison.
- N'utilisez pas de solvants chimiques (par ex. benzène, alcool à brûler) pour nettoyer la surface de l'appareil afin d'éviter de la rayer ou de l'endommager.
- Veillez à couper l'alimentation électrique avant de démonter ou d'installer la grille d'entrée d'air.
- Veuillez vider l'eau du réservoir d'eau si vous souhaitez déplacer la machine.
- La batterie doit être retirée de l'appareil avant de s'en débarrasser.
- La batterie doit être jetée en toute sécurité.
- La prise doit être retirée avant de nettoyer, d'entretenir ou de remplir l'appareil.



## **FRESHO 12000 BTU - Mobile reversible air conditioner**

### **Operation and Maintenance Manual**

Model : FDPH35-2013ZPR5

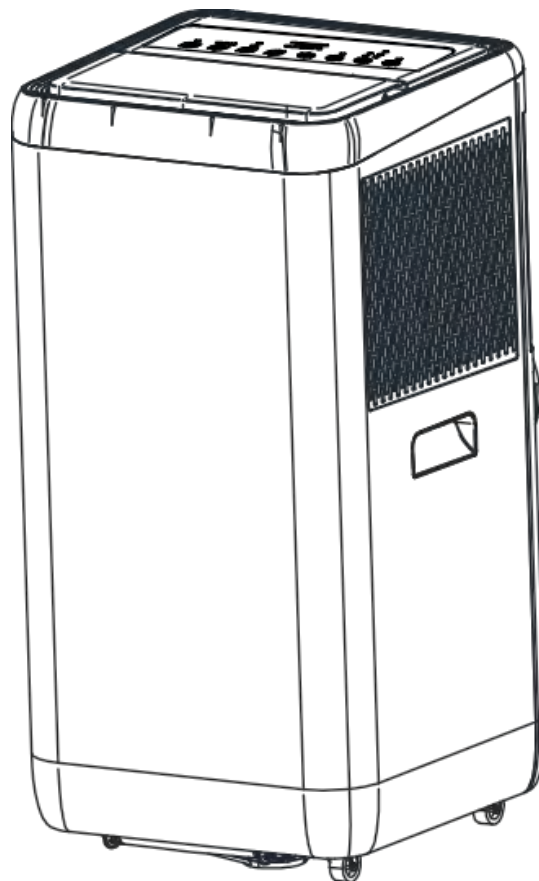

Thank you for purchasing a mobile air conditioner,

Please read this user and maintenance Manual carefully before installing and using this device and keep this manual for future reference.



# CONTENTS

Introduction

Identification of parts

Identification of parts – Control panel

Remote control

Protection

Care and Maintenance

Troubleshooting

Troubleshooting

Installation - Accessories and choice of location

Installation - Install of the exhaust pipe and the adapter Practical information

Technical specifications



## Introduction

Thank you for choosing this mobile air conditioner to give you and your family all the comfort you need for your home, cottage or office. The appliance can be moved from one room to another in your home and installed in just a few minutes.

This is a multifunctional ambient air exchange and treatment device, designed to offer you the following functions: Air conditioning, Dehumidification, Independent ventilation and Heating. The external static pressure at which the appliance was tested is 0 MPa.

This manual will provide you with valuable information for the maintenance and servicing of your new device. Please take a few moments to read the instructions carefully. If properly maintained, your device will give you many years of trouble-free operation.

### 1. Electrical requirement

1. All wiring must comply with local and national electrical standards and be installed by a qualified electrician. If you have any questions about the following instructions, contact a qualified electrician.
2. Check the availability of the power supply and solve any wiring problems before installing and using this device.
3. For your safety and protection, this device is earthed by the power cord plug when plugged into a suitable wall outlet. If you are not sure whether the wall outlets in your home are properly earthed, please consult an electrician. If the supply cord is damaged, it must be replaced by a qualified electrician in order to avoid any danger.

### 2. Important Safety Instructions

#### WARNING

To reduce the risk of fire, electric shock or injury when using your air conditioner, follow the following basic precautions:

1. Plug the appliance into a three-pin power outlet connected to earth.
2. Do not remove the earth pin.
3. Do not use an adapter.
4. Do not use an extension cord.
5. Disconnect the air conditioner before any intervention.
6. Move and install the air conditioner for two or more people.
7. This appliance may be used by children aged 8 and over and by persons with reduced physical, sensory or mental capabilities or lack of experience and knowledge, provided that they have been supervised or instructed in the safe use of the appliance and that they understand the risks involved.
8. Children must not play with the appliance. Cleaning and maintenance should not be carried out by children without supervision.
9. If the supply cord is damaged, it must be replaced by a qualified professional in order to avoid any danger.
10. The appliance shall be installed in accordance with national wiring regulations.
11. This appliance is not intended for use by persons (including children) with reduced physical, sensory or mental capabilities, or lack of experience and knowledge, unless they have been instructed in the use of the device by a person responsible for their safety. Young children should be supervised to ensure that they do not play with the appliance.



12. Dispose of the product correctly.

This marking indicates that this product must not be disposed of with other household waste throughout the EU. To prevent uncontrolled waste disposal from harming the environment or human health, recycle it responsibly to promote the sustainable reuse of material resources. To return your used appliance, please use the return and collection systems or contact the retailer where the product was purchased. The latter can take this product to recycle it safely for the environment.

13. Do not use means other than those recommended by the manufacturer to speed up the defrosting process or to clean the appliance.

The appliance must be stored in a room without ignition sources in continuous operation, for example: open flames, a gas appliance in operation or an electric radiator in operation. Be aware that refrigerants may not have an odour.

Do not pierce or burn.

14. If the device malfunctions, do not repair it yourself. Please contact a qualified professional for repair!

- The maximum refrigerant load is 220 g.

## Identification of parts

### 1. Identification of parts

- Front

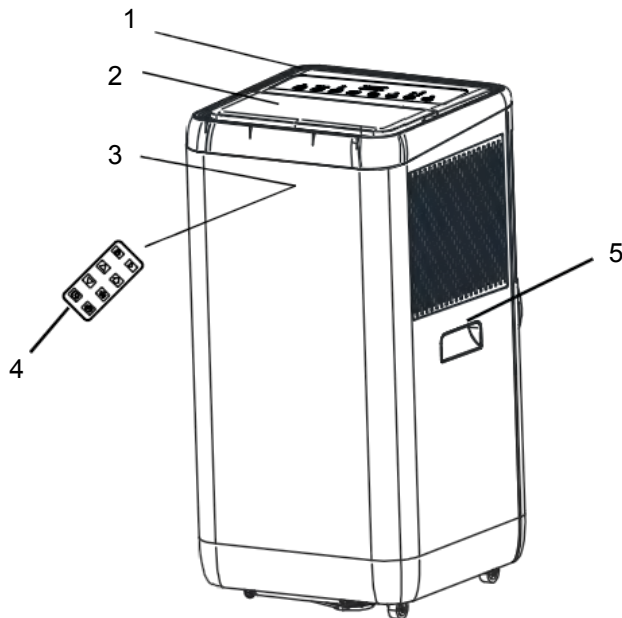

- ① Control panel
- ② Cold air outlet
- ③ Signal receptor
- ④ Remote controller
- ⑤ Transport handle
- ⑥ Air outlet hose
- ⑦ Evaporator air intake
- ⑧ Primary drain port

- Back

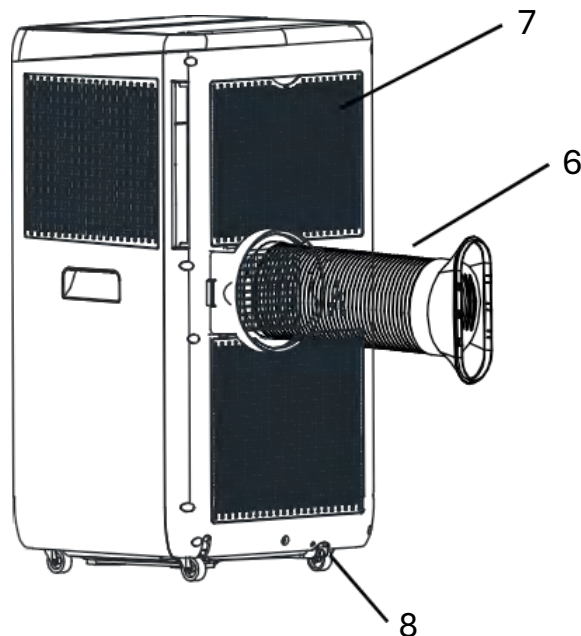

☑ *The drawings in this manual are based on the external view of a standard model. As a result, the shape may differ from that of the air conditioner you have chosen.*

## Identification of parts

### 1. Control Panel

This section explains the correct operation of the mobile air conditioner.

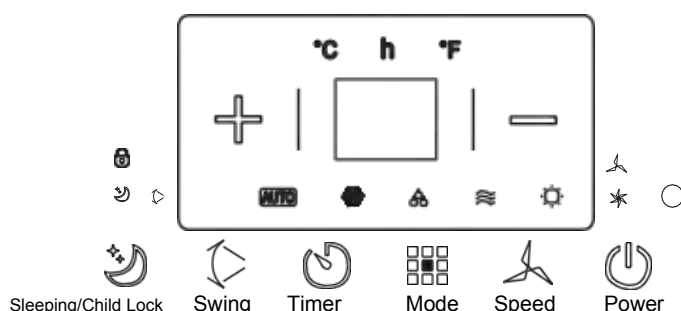

Power supply    Speed    Mode    Increase of the timer/temp.

Timer    Balance    Sleep and Child lock    Down timer/temp.

Ventilation speed    Ignition indicator/Child safety    Automatic, Cooling, Dehumidification, Ventilation and Heating

### 2. Control panel operation

- Automatic, Cooling, Dehumidification, Ventilation and Heating

#### 1) Turn on the device

- a) Plug in the device, it emits a beep “○” the power indicator lights up.
- b) Press the “” button, the device is on.
- c) The LED displays the room temperature and operates in Automatic mode.

#### 2) Run mode selection

Press the “” button to select the desired mode, as shown below :

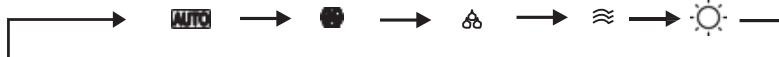

#### 3) Setting the Temperature

The temperature can be set by 1°C in a range from 15°C to 31°C.

Please press the “+” or “-” buttons to increase or decrease the temperature by 1°C by pressing once.

The device indicator shows the set temperature for 5 seconds, then the ambient temperature.

#### 4) Fan speed setting

Press the “” button to select the desired fan speed, as shown below :



#### 5) Power supply

When you press “” button again, the device beeps, “” the power indicator turns off, and stops working.

#### 6) Sleep

Press this key to enter air conditioning standby mode.

#### 7) Timer













Press this button to schedule a stop.



- 8) Balance  
Press this button to adjust the oscillation.

Notice :

Operating principle of each mode :

-  mode :
  1. Once the  Operation is selected, the indoor temperature sensor operates automatically to select the desired operation mode of operating with  or  or .
  2. When the ambient temperature is  $\geq 24^{\circ}\text{C}$ , the device automatically select the mode .
  3. When the ambient temperature is  $= 23^{\circ}\text{C}$ , the device automatically selects the mode .
  4. When the ambient temperature is  $< 22^{\circ}\text{C}$ , the device automatically selects the mode .
-  mode :
  1. The fan operates at low speed and the speed cannot be adjusted.
  2. The compressor and the fan stop after 8 minutes of operation, then start again after 6 minutes.
  3. The device adopts a constant temperature dehumidification mode and the temperature setting is not effective.
-  mode :
  1. When the ambient temperature is higher than the set temperature, the compressor switches on.
  2. When the ambient temperature is lower than the programmed temperature, the compressor stops and the upper fan operates at the original programmed speed.
-  mode :
  1. The fan operates at the programmed speed, but the compressor is not working.
  2. The temperature setting is not effective.
-  mode :
  1. When the temperature is lower than the set temperature, the compressor starts and operates, and the fan starts in deferred mode (air cooling).
  2. When the temperature is higher than the set temperature, the compressor and the fan stop working.
-  Operation
  1. Press the "Timer" button to set the automatic stop time when the device is on.
  2. Press the "Timer" button to set the automatic start time when the device is ready.
  3. The time can be set in a range from 1 hour to 24 hours. Press the (+) or (-) button to increase or decrease by 1 hour by pressing once.



-  Mode

Press the sleep key to enter the sleep mode (sleep is only valid in the cooling mode)

1. During sleep operation, the internal fan automatically turns to low wind, and set wind speed is not adjustable; the user's wind speed can be set and the indication changes, but the actual wind speed is low. After exiting sleep, the user sets the wind speed.
2. After 1 hour, the set temperature rises by 1°C; After another hour, the set temperature will rise by 1°C. Then operate for another 4 hours (the set temperature will not change within 4 hours) and shut down after a total of 6 hours.

#### Note:

The main control board has a memory function, when the unit is ready to operate but in the off state, the main control board can memorise the initialisation of the working mode. When you turn on the unit, it will operate in the same mode of operation as the last time, without the need to reset the mode of operation. (This condition is not available when the device is in "▲" mode).

## Remote controller

### 1. Remote controller

The remote controller transmits signals to the system.



The device starts when it is or will stop when it is in operation, if you press this button.



Press this key to select the mode of operation.



Allows you to select the fan speed in order.



#### **SETTING BUTTONS**

Allows you to adjust the room temperature and the timer.



Allows you to set or cancel the operation of the  Mode.

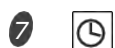

Allows you to set the automatic stop time and the automatic activation time.



Used for automatic oscillation.

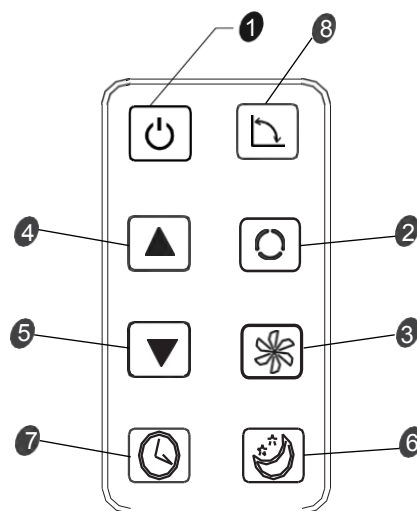

## 2. Remote controller

- How to install batteries
- Inserting the batteries

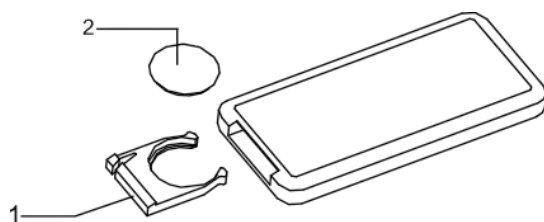

Slide the cover to open.  
Be sure the direction is correct.

1. Open the back cover and remove the insulating film from the batteries.
2. Place the batteries in the slot, in the right direction.
3. Slide the battery door back in place.

### Notes:

- 1) The polarity of the batteries must correspond to the "+" and "-" signs on the remote control.
- 2) Do not use new batteries with used batteries.
- 3) In the event of prolonged non-use, remove the batteries.
- 4) To avoid environmental pollution, remove used batteries and dispose of them in a safe and proper manner.

- How to Use

To operate the air conditioner, point the remote control towards the signal receiver. The remote control controls the air conditioner at a maximum distance of 5 m (16.4 feet) when directed towards the signal receiver of the air conditioning unit.

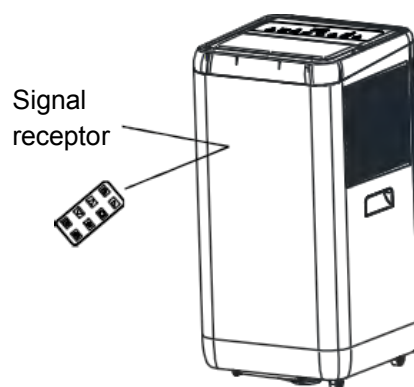



## Protection

### OPERATING CONDITION

*The protective device may trip and stop the appliance in the cases listed below.*

Cooling	Indoor air temperature is over 43°C
	Room temperature is below 15°C
Dehumidifying	Room temperature is below 15°C

*If the air conditioner runs in COOLING or DRY mode with door or window opened for a long time when relative humidity is above 80%, dew may drip down from the outlet.*

### FEATURES OF PROTECTOR

- ❶ The protective device will work in the following cases.
  - Restarting the unit at once after operation stops or changing mode during operation, you need to wait 3 minutes.
- ❷ If the plug is taken out, when you restart the appliance, it will return to the original mode, TIMER ON and TIMER OFF must be set again.

### DRAIN WATER

Special reminder : there is condensing water recycling hidden within this unit. The condensing water is partly kept recycling between the condenser and the water plate. When the water level rises to the upper level, the float switch and water full indicator (E4) lights on to remind draining water. Please cut off the power supply, move the appliance to a suitable place, remove the drain plug, drain water completely. After the drain, re-install the plug, or the appliance may leak and make your room wet.

If the appliance is placed in a position admitting drain water, you also can connect the drain hose to the drain port to drain water.

## Maintenance

**APPLIANCE MAINTENANCE**

- 1 Cut off the power supply**

Turn off the appliance first before disconnecting from power supply.

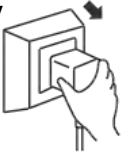
- 2 Wipe with a soft and dry cloth**

Use lukewarm water (below 40°C (104°F)) to clean if the appliance is very dirty.
- 3 Never use volatile substance such as gasoline or polishing powder to clean the appliance.**

- 4 Never sprinkle water onto the main unit**

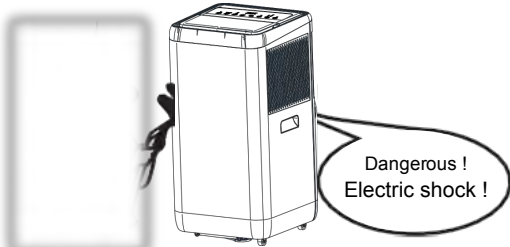

**AIR FILTER MAINTENANCE**

It is necessary to clean the air filter after using it for about 100 hours.

Clean it as follows :

- 1 Stop the appliance and remove the air filter.**

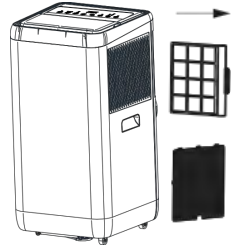
- 2 Clean and reinstall the air filter.**

If the dirt is conspicuous, wash it with a solution of detergent in lukewarm water. After cleaning, dry it in a shaded and cool place, then reinstall it.

- 3**  *Clean the air filter every two weeks if the air conditioner operates in an extremely dusty environment.*



**MAINTENANCE AFTER USING**

1. If the appliance will not be used for a long time, be sure to pull out the primary and the secondary rubber plug of the drain port, in order to drain the water.
2. Keep the appliance running with fan only for a half day during a sunny day to dry the appliance inside and prevent from going moldy.
3. Stop the appliance and pull out the power supply plug, then take out the batteries of remote controller and store appliance properly.
4. Clean the air filter and reinstall it.
5. Remove the air hoses and store them properly and cover the hole tightly.

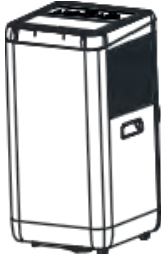

## Troubleshooting

The following cases may not always be a malfunction, please check suggestions below before asking for service.

Trouble	Analysis
<p>Does not work</p>	<ul style="list-style-type: none"> <li>• If the protection device triggers or if the fuse is blown, wait 3 minutes and start again.</li> <li>• The remote control batteries are flat.</li> <li>• If the outlet is not correctly connected.</li> </ul>
 <p>Only works for a short time</p>	<ul style="list-style-type: none"> <li>• If the set temperature is close to the room temperature, you can reduce it.</li> <li>• The air outlet is blocked by an object. Remove it.</li> </ul>
 <p>Works but does not cool</p>	<ul style="list-style-type: none"> <li>• If the door or window is open.</li> <li>• If another heating device is working, such as a heater or a lamp, etc.</li> <li>• The air filter is dirty, please clean it.</li> <li>• The air outlet or inlet is blocked.</li> <li>• The set temperature is too high</li> </ul>
 <p>Water leakage during movement</p>	<ul style="list-style-type: none"> <li>• Drain the condensates before moving the device.</li> <li>• To avoid water leaks, install the device on a flat floor.</li> </ul>
<p>Does not work and full of water “E4”indicator</p>	<ul style="list-style-type: none"> <li>• Remove the rubber stopper to drain the water</li> <li>• If the device is often in this condition, please contact a qualified technical service.</li> </ul>



## Troubleshooting

Before requesting a repair, check the machine as follows :

Failures	Causes	Solutions
The machine will not start.	Power supply failure : 1. Not connected. 2. The card or socket is damaged. 3. Fuse blown.	1. Plug in. 2. Replace the power cord or the socket. 3. Replace the fuse by the technician (Specification : 6.15A/250VAC)
The machine will stop automatically.	Stop the timer or reach the setting temperature.	Restart or wait for automatic switching.
No cold air in COOLING mode.	1. The ambient temperature is lower than the set temperature. 2. The machine goes into freeze protection.	1. This is a normal phenomenon, the device switches on automatically when the ambient temperature is higher than the set temperature. 2. The device clicks on again after the end of the freeze protection.
The LED displays the fault code "E2"	The ambient temperature probe is defective or damaged.	Replace the ambient temperature probe.
The LED displays the fault code "E3"	The evaporator oil pipe sensor is defective or damaged.	Replace the evaporator coil pipe sensor.
The LED displays the fault code "E4"	Water overflow warning.	Empty the water.

## Installation

### 1. Installation accessories

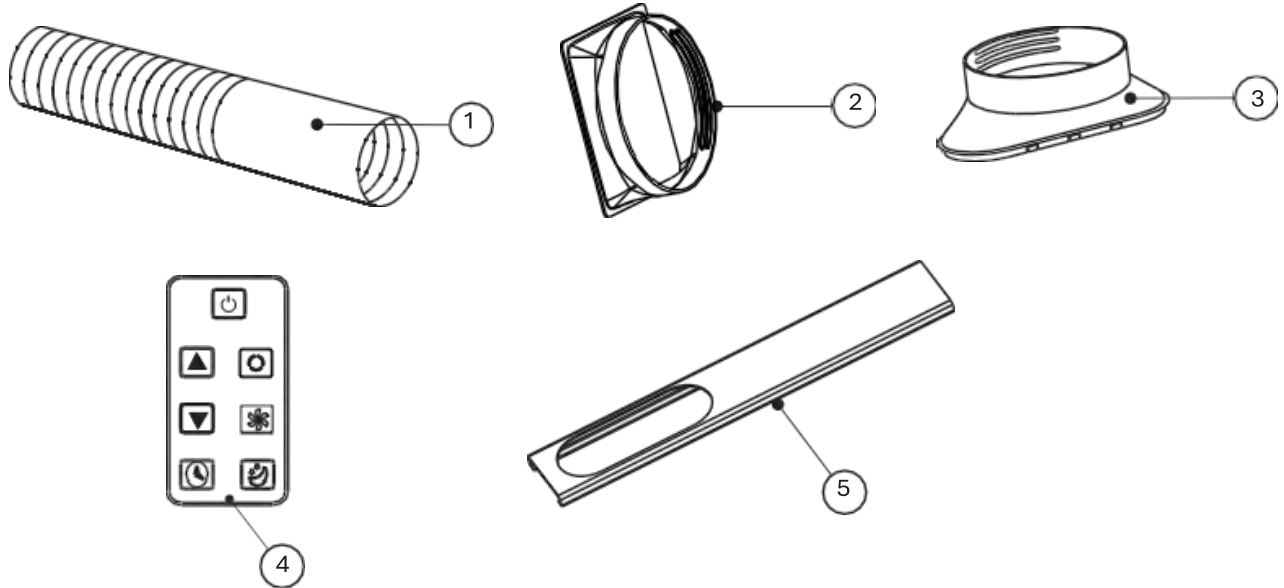

- ① Exhaust duct
- ② Air exhaust duct connector
- ③ Adapter for exhausting ventilation fumes
- ④ Remote control
- ⑤ Window adapter

### 2. Choose the best location

- Next to a window, a door or a French window.
- The required distance between the air outlet of the chimney and the wall or any other obstacle must be at least 60 cm (23-5/8").
- Attach one end of the air pipe to the air outlet under the appliance.
- Extend the air hose to ensure that the other end of the air hose has a free space between the window, the door, the French window or the wall hole.
- The air outlet or inlet cannot be blocked by a protective grille or any other obstacle.

## Installation of the exhaust pipe and the adapter

How to connect the outlets to the Air exhaust duct.

1. Extend the air exhaust duct by pulling on both ends of the duct.



2. Screw the air exhaust duct into the fitting.

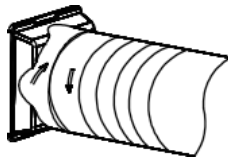

3. Screw on the end piece according to the diagram below.

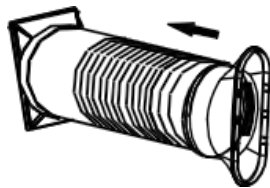

4. Connect the air exhaust duct connector to the appliance.

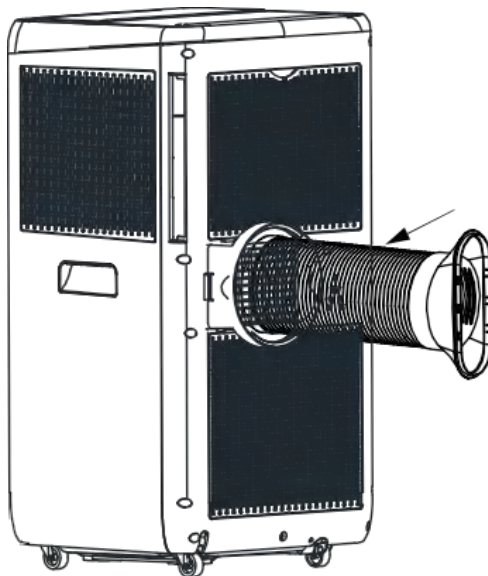

## Practical information

### 1. Warranty Information

The manufacturer provides warranty in accordance with the legislation of the customer's own country of residence, with a minimum of 1 year (Germany : 2 years), starting from the date on which the appliance is sold to the end user.

The repairs under warranty may only be carried out by an authorized service center. When making a claim under the warranty, the original bill of purchase (with purchase date) must be submitted.

The warranty will not apply in cases of :

- Normal wear and tear
- Incorrect use, e.g. overloading of the appliance use of non-approved accessories
- Use of force, damage caused by external influences
- Damage caused by non-observance of the user manual, e.g. connection to an unsuitable mains supply or non-compliance with the installation instructions
- Partially or completely dismantled appliances

### 2. Cautions

- Keep the device at least 1 meter away from a TV or radio to avoid electromagnetic interference.
- Do not expose the appliance to direct sunlight in order to avoid surface discoloration.
- Do not tilt the appliance more than 35° or upside down during transport.
- Place the appliance on a flat surface with an inclination of less than 5°.
- The device works more effectively in some rooms (see technical specifications).
- Empty the condensate collection tank before storing the device in order to extend its life at the end of the season.
- Do not use chemical solvents (e.g. benzene, burning alcohol) to clean the surface of the appliance in order to avoid scratching or damaging it.
- Be sure to turn off the power supply before disassembling or installing the air inlet grid.
- Please empty the water from the water tank if you want to move the machine.
- The battery must be removed from the device before disposal.
- The battery must be disposed of safely
- The plug must be removed before cleaning, maintaining or filling the appliance.



## **FRESHO 12000 BTU - Mobiles und reversibles Klimagerät Betriebs- und Wartungsanleitung**

Modell: FDPH35-2013ZPR5

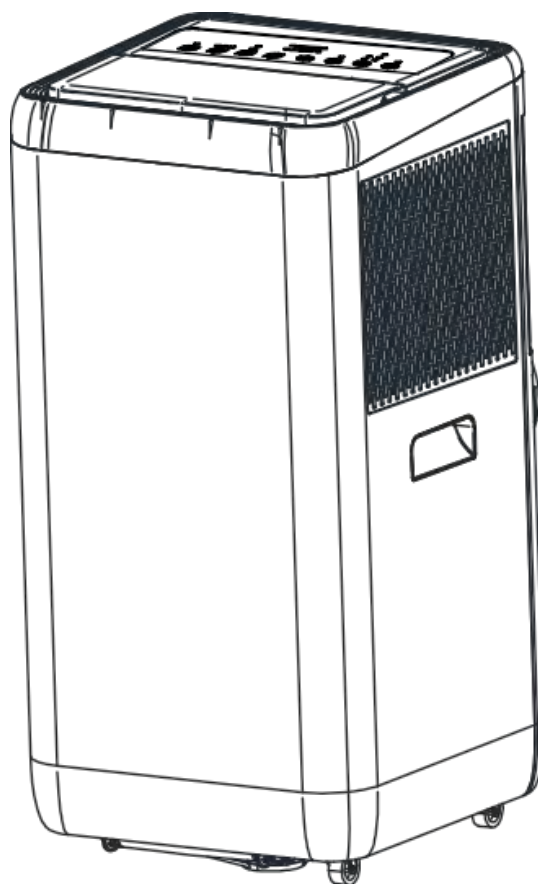

Vielen Dank, dass Sie ein mobiles Klimagerät gekauft haben.

Bitte lesen Sie diese Betriebs- und Wartungsanleitung aufmerksam durch, bevor Sie dieses Gerät installieren und benutzen, und bewahren Sie diese Anleitung für spätere Bezugnahmen auf.



# Inhaltsverzeichnis

Einleitung

Identifizierung der Teile

Identifizierung der Teile – Bedienfeld

Fernbedienung

Schutz

Pflege und Wartung

Fehlerbehebung

Fehlerbehebung

Installation - Zubehör und Standortwahl

Installation - Installation des Abluftschlauchs und des Adapters Nützliche Informationen

Technische Spezifikationen



## Einleitung

Vielen Dank, dass Sie sich für diese mobile Klimagerät entschieden haben, um Ihnen und Ihrer Familie den Komfort zu bieten, den Sie für Ihr Zuhause, Ihr Chalet oder Ihr Büro benötigen. Das Gerät kann von einem Raum zum anderen in Ihrem Haus bewegt und in nur wenigen Minuten installiert werden.

Es handelt sich um ein multifunktionales Gerät für den Austausch und die Behandlung der Raumluft, das Ihnen die folgende Funktionen bietet: Klimatisierung, Luftentfeuchtung, unabhängige Ventilation und Heizung. Der externe statische Druck, bei dem das Gerät getestet wurde, beträgt 0 MPa.

Dieses Handbuch gibt Ihnen wertvolle Informationen für die Wartung und Instandhaltung Ihres neuen Geräts. Bitte nehmen Sie sich einen Moment Zeit, um aufmerksam die Anweisungen zu lesen. Bei richtiger Wartung kann Ihr Gerät viele Jahre ohne Probleme funktionieren.

### 1. Elektrische Spezifikationen

1. Die gesamte Verkabelung muss den örtlichen und nationalen elektrischen Normen entsprechen und von einem qualifizierten Elektriker installiert werden. Wenn Sie Fragen zu den folgenden Anweisungen haben, wenden Sie sich an einen qualifizierten Elektriker.
2. Überprüfen Sie die Verfügbarkeit der Stromversorgung und beheben Sie alle Probleme mit der Verkabelung, bevor Sie dieses Gerät aufstellen und benutzen.
3. Zu Ihrer Sicherheit und Ihrem Schutz ist dieses Gerät über den Stecker des Netzkabels geerdet, wenn es an eine geeignete Wandsteckdose angeschlossen wird. Wenn Sie nicht sicher sind, dass die Wandsteckdosen in Ihrem Haus korrekt geerdet sind, wenden Sie sich bitte an einen Elektriker. Wenn das Netzkabel beschädigt ist, muss es zur Vermeidung von Gefahren von einer qualifizierten Fachkraft ausgetauscht werden.

### 2. Wichtige Sicherheitshinweise

#### **ACHTUNG**

Befolgen Sie die folgenden grundlegenden Vorsichtsmaßnahmen, um die Gefahr von Feuer, Stromschlägen oder Verletzungen bei der Verwendung Ihres Klimageräts zu verringern:

1. Schließen Sie das Gerät an eine geerdete 3-polige Steckdose an.
2. Entfernen Sie nicht den Erdungsstift.
3. Benutzen Sie keinen Adapter.
4. Benutzen Sie kein Verlängerungskabel.
5. Schalten Sie das Klimagerät aus, bevor Sie irgendwelche Arbeiten durchführen.
6. Bewegen und installieren Sie das Klimagerät mit Hilfe von zwei oder mehr Personen.
7. Dieses Gerät darf von Kindern ab 8 Jahren sowie von Personen mit eingeschränkten körperlichen, sensorischen oder geistigen Fähigkeiten oder ohne Erfahrung und Vorkenntnisse verwendet werden, sofern sie dabei beaufsichtigt werden oder Anweisungen zur sicheren Verwendung des Geräts erhalten haben und die damit verbundenen Risiken verstehen.
8. Kinder dürfen nicht mit dem Gerät spielen. Reinigung und Wartung dürfen nicht von Kindern ohne Beaufsichtigung durchgeführt werden.
9. Wenn das Netzkabel beschädigt ist, muss es zur Vermeidung von Gefahren von einer qualifizierten Fachkraft ausgetauscht werden.
10. Das Gerät muss gemäß den nationalen Vorschriften zur Verkabelung installiert werden.



11. Dieses Gerät ist nicht für die Verwendung durch Personen (einschließlich Kinder) mit eingeschränkten körperlichen, sensorischen oder geistigen Fähigkeiten oder ohne Erfahrung und Kenntnisse bestimmt, es sei denn, sie haben von einer für ihre Sicherheit verantwortlichen Person Anweisungen zur Benutzung des Geräts erhalten oder werden von dieser beaufsichtigt. Kinder müssen beaufsichtigt werden, um sicherzustellen, dass sie nicht mit dem Gerät spielen.
12. Korrekte Entsorgung des Produkts  
Diese Kennzeichnung zeigt an, dass dieses Produkt in der gesamten EU nicht zusammen mit anderen Haushaltsabfällen entsorgt werden darf. Um zu vermeiden, dass die unkontrollierte Entsorgung der Abfälle der Umwelt oder der menschlichen Gesundheit schadet, müssen Sie das Produkt verantwortungsvoll recyceln um die nachhaltige Wiederverwendung der materiellen Ressourcen zu fördern. Um Ihr gebrauchtes Gerät zurückzugeben, verwenden Sie bitte die Rückgabe- und Sammelsysteme oder wenden Sie sich an den Händler, bei dem das Produkt gekauft wurde. Er kann dieses Produkt zurücknehmen und es sicher für die Umwelt recyceln.
13. Verwenden Sie keine anderen als die vom Hersteller empfohlenen Mittel, um den Abtauvorgang zu beschleunigen oder das Gerät zu reinigen.  
Das Gerät muss in einem Raum gelagert werden, in dem es keine dauerhaft betriebenen Zündquellen gibt, z. B.: offene Flammen, ein betriebenes Gasgerät oder einen betriebenen elektrischen Heizkörper.  
Bitte beachten Sie, dass Kühlfüssigkeiten geruchlos sein können.  
Nicht gewaltsam öffnen oder verbrennen.
14. Reparieren Sie das Gerät nicht selbst, wenn es einen Defekt hat. Wenden Sie sich zur Reparatur bitte an eine qualifizierte Fachkraft!  
- Die maximale Füllmenge des Kühlmittels beträgt 220 g.

## Identifizierung der Teile

### 1. Identifizierung der Teile

- Vorderseite

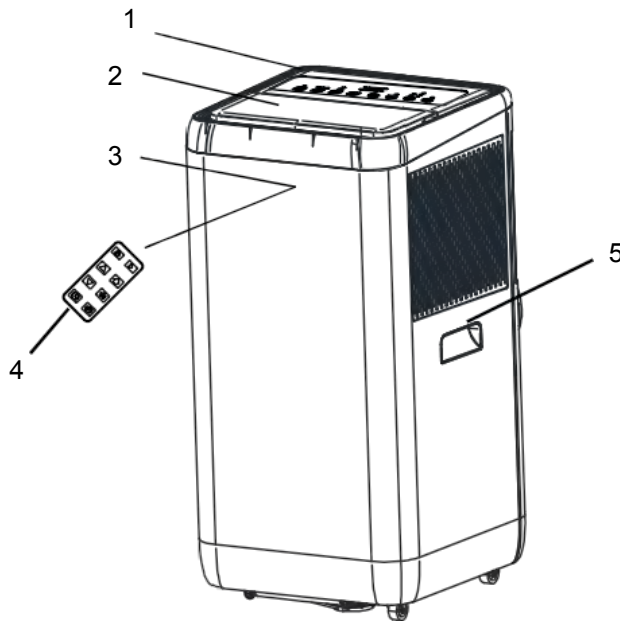

- ① Bedienfeld
- ② Kaltluftauslass
- ③ Signalempfänger
- ④ Fernbedienung
- ⑤ Transportgriff
- ⑥ Luftauslassschlauch
- ⑦ Lufteinlass des Verdampfers
- ⑧ Entsorgung der Kondensate

- Hinterseite

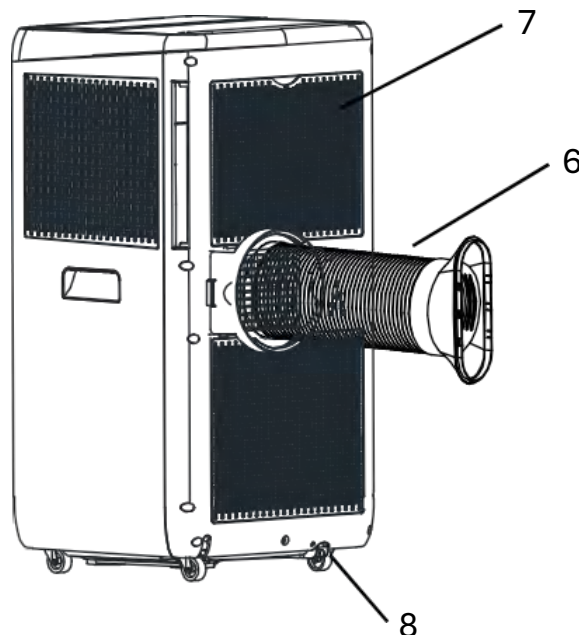

▣ Die Abbildungen in diesem Handbuch basieren auf der Außenansicht eines Standardmodells. Die Form des von Ihnen gewählten Klimageräts kann deshalb davon abweichen.

## Identifizierung der Teile

### 1. Bedienfeld

In diesem Abschnitt wird das korrekte Funktionieren des mobilen Klimageräts erläutert.

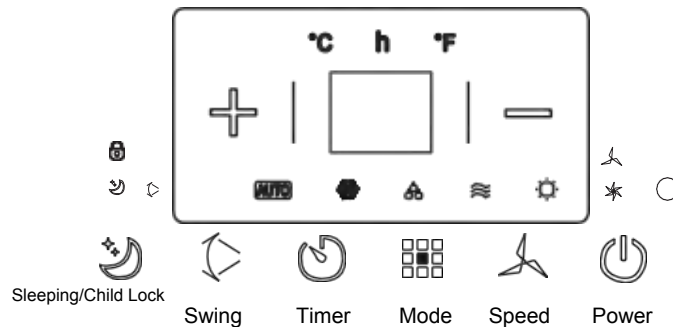

- Stromversorgung   
 Geschwindigkeit   
 Modus   
 Erhöhung Timer/Temp.
- Timer   
 Skala   
 Standby und Kindersicherung   
 Verringerung Timer/ Temp.
- Ventilationsgeschwindigkeit   
 Zündanzeige / Kindersicherung
- 
- Automatikbetrieb, Kühlung, Luftentfeuchtung, Ventilation und Heizung

### 2. Funktionsweise des Bedienfelds

Automatikbetrieb, Kühlung, Luftentfeuchtung, Ventilation und Heizung

#### 1) Gerät einschalten

- Schließen Sie das Gerät an, es ertönt ein Piepton " ", die Stromanzeige leuchtet auf.
- Drücken Sie die Taste " ", das Gerät schaltet sich ein.
- Die LED zeigt die Raumtemperatur an und arbeitet im Automatikmodus.

#### 2) Wahl des Betriebsmodus

Drücken Sie wie nachstehend gezeigt die Taste " ", um den gewünschten Modus auszuwählen:

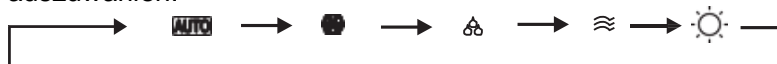

#### 3) Einstellung der Temperatur

Die Temperatur kann in Schritten von 1°C in einem Bereich von 15°C bis 31°C eingestellt werden.

Drücken Sie die Tasten "+" oder "-" einmal, um die Temperatur um 1°C zu erhöhen oder zu senken.

Die Anzeige des Geräts zeigt 5 Sekunden lang die eingestellte Temperatur und dann die Umgebungstemperatur an.

#### 4) Einstellung der Ventilatorgeschwindigkeit

Drücken Sie wie nachstehend gezeigt die Taste " ", um die gewünschte Ventilationsgeschwindigkeit auszuwählen:















- 5) Stromversorgung  
Wenn Sie die Taste "⏻" erneut drücken, piept das Gerät, die Stromanzeige schaltet sich aus und der Betrieb wird gestoppt.
- 6) Standby  
Drücken Sie diese Taste, um in den Standby-Modus des Klimageräts zu wechseln.
- 7) Timer  
Drücken Sie diese Taste, um einen Stopp zu programmieren.
- 8) Skala  
Drücken Sie diese Taste, um die Oszillation einzustellen.

Hinweis :

Funktionsweise der einzelnen Betriebsarten:

-  Modus :
  1. Nachdem Sie die Betriebsart  ausgewählt haben, arbeitet der Innentempersensoren automatisch, um den gewünschten Betriebsmodus mit  oder  oder  auszuwählen.
  2. Wenn die Umgebungstemperatur  $\geq 24^{\circ}\text{C}$  beträgt, wählt das Gerät automatisch den Modus .
  3. Wenn die Umgebungstemperatur =  $23^{\circ}\text{C}$  beträgt, wählt das Gerät automatisch den Modus .
  4. Wenn die Umgebungstemperatur  $< 22^{\circ}\text{C}$  beträgt, wählt das Gerät automatisch den Modus .
-  Modus :
  1. Der Lüfter arbeitet mit niedriger Geschwindigkeit und die Geschwindigkeit kann nicht eingestellt werden.
  2. Der Kompressor und der Lüfter schalten sich nach 8 Minuten Betrieb ab und nach 6 Minuten wieder an.
  3. Das Gerät schaltet in einen Entfeuchtungsmodus mit konstanter Temperatur und die Temperatureinstellung ist nicht aktiv.
-  Modus :
  1. Wenn die Umgebungstemperatur über der eingestellten Temperatur liegt, wird der Kompressor eingeschaltet.
  2. Wenn die Umgebungstemperatur unter der eingestellten Temperatur liegt, schaltet sich der Kompressor aus und der obere Lüfter läuft mit der ursprünglich eingestellten Geschwindigkeit.



- ☰ Modus :
  1. Der Lüfter arbeitet mit der eingestellten Geschwindigkeit, der Kompressor funktioniert jedoch nicht.
  2. Die Temperatureinstellung ist nicht aktiv.
  
- ☀ Modus :
  1. Wenn die Temperatur unter der eingestellten Temperatur liegt, startet und läuft der Kompressor und der Lüfter startet zeitversetzt (Luftkühlung).
  2. Wenn die Temperatur über der eingestellten Temperatur liegt, stoppen der Kompressor und der Lüfter ihren Betrieb.
  
- 🕒 Funktionsweise des Timers
  1. Drücken Sie die Taste „Timer“, um die Zeit einzustellen, nach der sich das Gerät automatisch ausschaltet.
  2. Drücken Sie die Taste „Timer“, um die Zeit einzustellen, nach der sich das Gerät automatisch einschaltet, wenn es bereit ist.
  3. Die Zeit kann in einem Bereich von 1 Stunde bis 24 Stunden eingestellt werden. Drücken Sie die Taste (+) oder (-) einmal, um die Zeit um 1 Stunde zu erhöhen oder zu verringern.
  
- 🌙 Modus :
 

Drücken Sie die Taste Sleep, um in diesen Modus zu wechseln (Sleep funktioniert nur im Kühlmodus).

  1. Im Standby-Modus schaltet der Lüfter automatisch auf die Mindestgeschwindigkeit, auch wenn die Geschwindigkeit vom Benutzer eingestellt werden kann und sich die Anzeige ändert, bleibt die Geschwindigkeit auf Mindestgeschwindigkeit. Nach dem Verlassen des Standby-Modus stellt der Benutzer die gewünschte Geschwindigkeit ein.
  2. Nach einer Stunde erhöht sich die eingestellte Temperatur um 1°C; nach zwei Stunden erhöht sich die eingestellte Temperatur um 1°C. Danach läuft das Gerät weitere 4 Stunden (die eingestellte Temperatur ändert sich während der 4 Stunden nicht) und schaltet sich nach insgesamt 6 Stunden aus.

#### Hinweis :

Die Hauptsteuerkarte hat eine Speicherfunktion. Wenn das Gerät betriebsbereit ist, sich jedoch im ausgeschalteten Zustand befindet, kann die Hauptsteuerkarte die Initialisierung des Arbeitsmodus speichern. Wenn Sie das Gerät einschalten, arbeitet es in der gleichen Betriebsart wie beim letzten Mal, ohne dass die Betriebsart zurückgesetzt werden muss. (Diese Option ist nicht verfügbar, wenn sich das Gerät im Modus “▲” befindet).

# Fernbedienung

## 1. Fernbedienung

Die Fernbedienung sendet Signale an das System.



Das Gerät startet, wenn es in Betrieb ist, oder stoppt, wenn es in Betrieb ist, wenn Sie diese Taste drücken.



Drücken Sie diese Taste, um den Betriebsmodus zu wählen.



Ermöglicht die Wahl der Ventilatorgeschwindigkeit in der Reihenfolge.



Ermöglicht die Einstellung der Umgebungstemperatur und des Timers.



Ermöglicht das Einstellen oder Abbrechen des Betriebsmodus .



Ermöglicht die Einstellung der Zeit für die automatische Abschaltung und der Zeit für die automatische Aktivierung.



Wird für die automatische Oszillation verwendet.

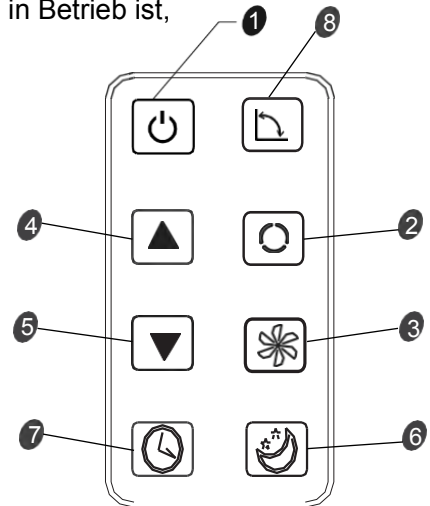

## 2. Fernbedienung

- Einsetzen der Batterien
- Batterien einsetzen

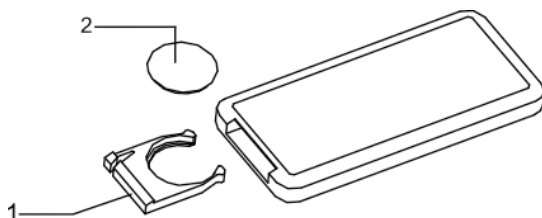

Ziehen Sie den Deckel ab und öffnen Sie die Fernbedienung. Vergewissern Sie sich, dass die Richtung korrekt ist.

1. Öffnen Sie die hintere Abdeckung und entfernen Sie die Isolierfolie von den Batterien.
2. Legen Sie die Batterien korrekt in den Schlitz ein.
3. Setzen Sie die hintere Abdeckung wieder ein.

### Hinweise:

- 1) Die Polarität der Batterien muss mit den Zeichen “+“ und “-“ auf der Fernbedienung übereinstimmen.
- 2) verwenden Sie keine neuen Batterien mit gebrauchten Batterien.
- 3) entnehmen Sie bei längerem Nichtgebrauch die Batterien.
- 4) zur Vermeidung von Umweltverschmutzung entfernen Sie die alten Batterien und entsorgen Sie sie auf sichere und geeignete Weise.

- Bedienungsanleitung  
- Bedienungsanleitung  
Zum Betrieb des Klimageräts richten Sie die Fernbedienung auf den Signalempfänger. Die Fernbedienung steuert das Klimagerät auf einer maximalen Entfernung von bis zu 5 m (16,4 Fuß), wenn sie auf den Signalempfänger des Klimageräts gerichtet ist.

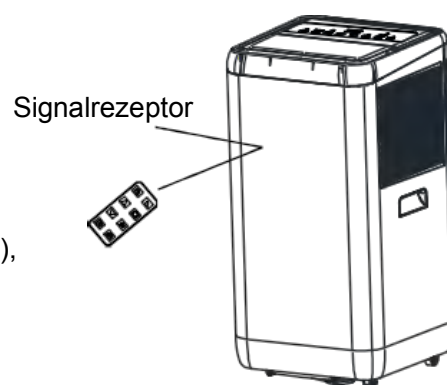



## Schutz

### BETRIEBZUSTAND

*In den folgenden Fällen kann die Schutzvorrichtung ausgelöst und das Gerät angehalten*

Kühlung	Die Raumlufttemperatur liegt über 43°C
	Die Umgebungstemperatur liegt unter 15°C
Luftentfeuchtung	Die Umgebungstemperatur liegt unter 15°C

*Wenn das Klimagerät im Kühl- oder Luftentfeuchtungsmodus bei geöffneter Tür oder offenem Fenster über einen längeren Zeitraum bei einer relativen Luftfeuchtigkeit von über 80 % betrieben wird, kann Kondenswasser aus der Steckdose austreten.*

### EIGENSCHAFTEN DES SCHUTZES

- 1** Die Schutzvorrichtung funktioniert in den folgenden Fällen:
  - Sofortiger Neustart des Geräts nach einem Stopp oder einem Moduswechsel: Sie müssen 3 Minuten warten.
- 2** Wenn der Stecker gezogen wird, kehrt das Gerät beim Neustart in den Originalmodus zurück, EIN-TIMER und AUS-TIMER müssen erneut eingestellt werden.

### WASSER ABLASSEN

Wichtiger Hinweis: Das Gerät ist mit einem Recyclingsystem für das Kondenswasser ausgestattet. Das Kondenswasser wird teilweise zwischen dem Kondensator und der Wasserplatte recycelt. Wenn der Wasserstand das obere Niveau erreicht, leuchten der Schwimmerschalter und die Anzeige für volles Wasser (E4) auf, um daran zu erinnern, das Wasser abzulassen. Bitte schalten Sie den Strom ab, bringen Sie das Gerät an einen geeigneten Ort, entfernen Sie die Ablassschraube und lassen Sie das Wasser vollständig ab. Setzen Sie nach dem Entleeren den Stopfen wieder ein, da das Gerät sonst auslaufen und Ihr Zimmer feucht machen kann.

Wenn das Gerät an einem Ort aufgestellt wird, an dem Wasser abfließen kann, können Sie den Abflussschlauch auch an die Ablassöffnung anschließen, um das Wasser abzulassen.

## Wartung

**WARTUNG DES GERÄTS**

**1 Stromversorgung abschalten**

Schalten Sie das Gerät zuerst aus, bevor Sie es vom Strom trennen.



**2 Wischen Sie es mit einem weichen, trockenen Tuch ab.**

Verwenden Sie lauwarmes Wasser (unter 40°C), um das Gerät zu reinigen, wenn es stark verschmutzt ist.

**3 Verwenden Sie zum Reinigen des Geräts niemals flüchtige Substanzen wie Benzin oder Polierpulver.**



**4 Hauptteil niemals mit Wasser besprühen**

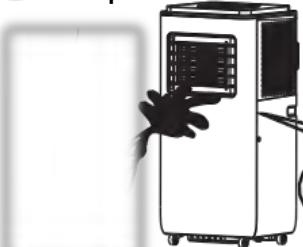

Achtung Gefahr!  
Gefahr durch Stromschlag!

**WARTUNG DES LUFTFILTERS**

Der Luftfilter muss nach etwa 100 Stunden Betrieb gereinigt werden.

Reinigen Sie ihn wie folgt:

**1 Gerät ausschalten und Luftfilter**



**2 Filter reinigen und wieder einsetzen.**

Wenn der Schmutz sichtbar ist, waschen Sie ihn mit einer Lösung aus Reinigungsmittel in lauwarmem Wasser ab. Trocknen Sie den Filter nach der Reinigung an einem schattigen, kühlen Ort und setzen Sie ihn dann wieder ein.



**3** *Reinigen Sie den Luftfilter alle zwei Wochen, wenn das Klimagerät in einer extrem staubigen Umgebung betrieben wird*

**WARTUNG NACH DEM GEBRAUCH**

1. Wenn das Gerät längere Zeit nicht verwendet wird, achten Sie darauf, die primären und sekundären Gummistopfen aus der Ablassöffnung zu entfernen, um das Wasser abzulassen.
2. Lassen Sie das Gerät an einem sonnigen Tag nur einen halben Tag lang mit dem Lüfter laufen, um das Innere des Geräts zu trocknen und Schimmelbildung zu vermeiden.
3. Schalten Sie das Gerät aus und ziehen Sie den Stecker, entfernen Sie dann die Batterien aus der Fernbedienung und lagern Sie das Gerät ordnungsgemäß.
4. Reinigen Sie den Luftfilter und setzen Sie ihn wieder ein.
5. Entfernen Sie die Luftschläuche und bewahren Sie sie ordnungsgemäß auf; decken Sie dann die Öffnung hermetisch ab.

## Fehlerbehebung

In den folgenden Fällen handelt es sich nicht immer um Fehlfunktionen; überprüfen Sie bitte die nachstehenden Empfehlungen, bevor Sie den Kundendienst in Anspruch nehmen.

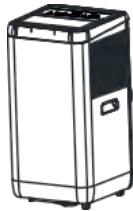
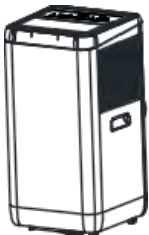
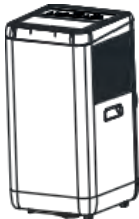
Trouble	Analysis
<p>Funktioniert nicht</p>	<ul style="list-style-type: none"> <li>• Wenn die Schutzvorrichtung ausgelöst wird oder die Sicherung durchgebrannt ist, warten Sie 3 Minuten und beginnen Sie von neuem.</li> <li>• Die Batterien der Fernbedienung sind leer</li> <li>• Wenn die Steckdose nicht korrekt angeschlossen ist.</li> </ul>
<p>Funktioniert nur für kurze Zeit</p> 	<ul style="list-style-type: none"> <li>• Wenn die eingestellte Temperatur nahe an der Umgebungstemperatur liegt, können Sie sie senken.</li> <li>• Der Luftauslass wird durch ein Objekt blockiert. Entfernen Sie es.</li> </ul>
<p>Funktioniert, aber kühlt nicht</p> 	<ul style="list-style-type: none"> <li>• Wenn die Tür oder das Fenster geöffnet ist.</li> <li>• Wenn ein anderes Heizgerät in Betrieb ist, z. B. eine Heizung oder eine Lampe usw.</li> <li>• Der Luftfilter ist verschmutzt, bitte reinigen Sie ihn.</li> <li>• Der Luftauslass oder -einlass ist blockiert.</li> <li>• Die eingestellte Temperatur ist zu hoch</li> </ul>
<p>Austritt von Wasser während eines Umzugs</p> 	<ul style="list-style-type: none"> <li>• Lassen Sie das Kondensat ab, bevor Sie das Gerät bewegen.</li> <li>• Stellen Sie das Gerät auf einem ebenen Boden auf, um ein Austreten von Wasser zu vermeiden.</li> </ul>
<p>Funktioniert nicht und ist voller Wasser Anzeige "E4"</p>	<ul style="list-style-type: none"> <li>• Entfernen Sie den Gummistopfen, um das Wasser abzulassen.</li> <li>• Wenn sich das Gerät häufig in diesem Zustand befindet, wenden Sie sich bitte an einen qualifizierten technischen Service.</li> </ul>



## Fehlerbehebung

Bevor Sie eine Reparatur anfordern, sollten Sie das Gerät wie folgt überprüfen:

<b>Störungen</b>	<b>Ursachen</b>	<b>Lösungen</b>
Das Gerät startet nicht.	Keine Stromversorgung: 1. Nicht angeschlossen. 2. Die Karte oder der Stecker ist beschädigt. 3. Sicherung durchgebrannt.	1. Anschließen. 2. Netzkabel oder Steckdose austauschen. 3. Sicherung durch den Techniker (Spezifikation: 6,15A/250VAC) austauschen lassen.
Das Gerät stoppt automatisch.	Stopp des Timers oder Erreichen der Einstelltemperatur.	Neustart oder Warten auf automatische Umschaltung.
Keine kalte Luft im Modus COOLING.	1. Die Umgebungstemperatur liegt unter der eingestellten Temperatur, 2. Das Gerät geht in den Frostschutz-Betrieb.	1. Dabei handelt es sich um ein normales Phänomen; das Gerät wird automatisch eingeschaltet, wenn die Umgebungstemperatur über der eingestellten Temperatur liegt. 2. Das Gerät schaltet sich nach Beendigung des Frostschutz-Betriebs wieder ein.
Die LED zeigt den Fehlercode "E2" an	Der Raumtemperaturfühler ist defekt oder beschädigt.	Raumtemperaturfühler austauschen.
Die LED zeigt den Fehlercode "E3" an	Der Sensor am Ölschlauch des Verdampfers ist defekt oder beschädigt.	Sensor der Leitung der Verdampferschlange austauschen.
Die LED zeigt den Fehlercode "E4" an	Warnung wegen zu viel Wasser.	Wasser entleeren.

## Installation

### 1. Installationszubehör

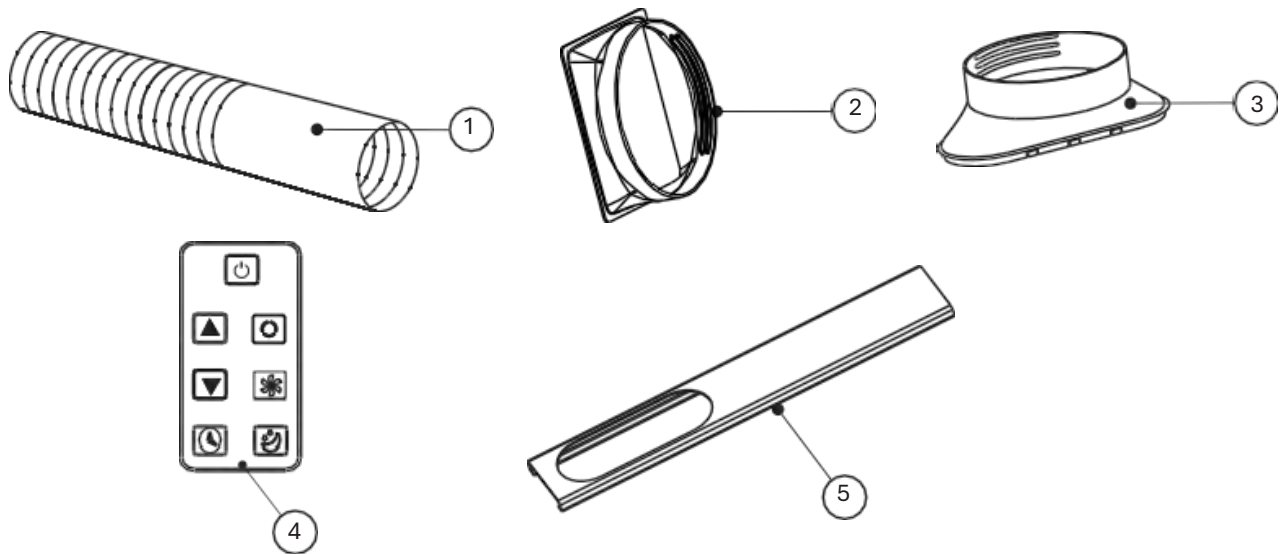

- ① Abluftschlauch
- ② Verbindungsstück des Abluftschlauchs
- ③ Adapter des Abluftschlauchs
- ④ Fernbedienung
- ⑤ Fensteradapter

### 1. Wahl des besten Standorts

- Neben einem Fenster, einer Tür oder einer Fenstertür.
- Der erforderliche Abstand zwischen dem Luftauslass des Schornsteins und der Wand oder einem anderen Hindernis muss mindestens 60 cm (23-5/8") betragen.
- Befestigen Sie ein Ende des Luftschlauchs am Luftauslass unter dem Gerät.
- Verlängern Sie den Luftschlauch, um sicherzustellen, dass das andere Ende des Luftschlauchs einen freien Raum zwischen dem Fenster, der Tür oder der Fenstertür oder dem Loch in der Wand hat.

Der Luftauslass oder -einlass darf nicht durch ein Schutzgitter oder ein anderes Hindernis blockiert werden.

## Installation des Abflussschlauchs und des Adapters

Wie werden die Stecker an den Abluftschlauch angeschlossen?

1. Verlängern Sie den Abluftschlauch, indem Sie an beiden Enden des Schlauchs ziehen.



2. Verschrauben Sie den Abluftschlauch mit dem Anschluss.

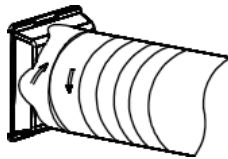

3. Schrauben Sie das Endstück gemäß nachstehender Abbildung fest.

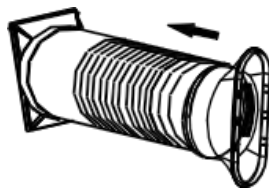

4. Schließen Sie das Verbindungsstück des Abluftschlauchs an das Gerät an.

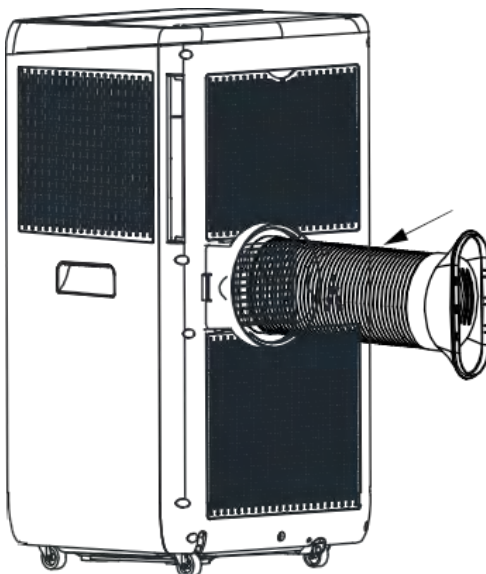



## Nützliche Informationen

### 1. Informationen zur Garantie

Der Hersteller gewährt eine Garantie gemäß der Gesetzgebung des Landes, in dem der Kunde seinen Wohnsitz hat, mit einer Mindestdauer von 1 Jahr (Deutschland: 2 Jahre), beginnend mit dem Datum, an dem das Gerät an den Endverbraucher verkauft wurde. Die Reparaturen im Rahmen der Garantie dürfen nur von einem autorisierten Servicezentrum durchgeführt werden. Im Falle eines Garantieanspruchs muss die ursprüngliche Kaufrechnung (mit dem Kaufdatum) vorgelegt werden.

Der Garantieanspruch entfällt in folgenden Fällen:

- Normaler Verschleiß des Produkts.
- Nicht ordnungsgemäße Verwendung, z. B. Überlastung des Geräts, Verwendung von nicht zugelassenem Zubehör.
- Anwendung von Gewalt, Schäden durch äußere Einflüsse.
- Schäden, die durch Nichtbeachtung der Bedienungsanleitung entstehen, z. B. Anschluss an ein ungeeignetes Stromnetz oder Nichtbeachtung der Montageanleitung.
- Teilweise oder vollständig demontierte Gerät.

### 2. Warnhinweise

- Halten Sie das Gerät mindestens 1 Meter von einem Fernseher oder Radio entfernt, um elektromagnetische Störungen zu vermeiden.
- Setzen Sie das Gerät keinem direkten Sonnenlicht aus, um eine Verfärbung der Oberfläche zu vermeiden.
- Neigen Sie das Gerät während des Transports nicht um mehr als 35° oder auf den Kopf.
- Stellen Sie das Gerät auf eine flache Oberfläche mit einer Neigung von weniger als 5°.
- Das Gerät funktioniert in bestimmten Räumen effizienter (siehe technische Spezifikationen).
- Leeren Sie den Kondensatbehälter, bevor Sie das Gerät verstauen, um die Lebensdauer des Geräts am Ende der Saison zu verlängern.
- Verwenden Sie keine chemischen Lösungsmittel (z. B. Benzol, Brennalkohol) zur Oberflächenreinigung des Geräts, um Kratzer oder Beschädigungen zu vermeiden.
- Schalten Sie die Stromversorgung aus, bevor Sie das Lufteinlassgitter demontieren oder installieren.
- Bitte entleeren Sie das Wasser aus dem Wassertank, wenn Sie die Maschine bewegen möchten.
- Der Akku muss aus dem Gerät entfernt werden, bevor es entsorgt werden kann.
- Der Akku muss sicher entsorgt werden.
- Der Stecker muss gezogen werden, bevor Sie das Gerät reinigen, warten oder auffüllen.



## **FRESHO 12000 BTU - Climatizador móvil reversible**

### **Manual de uso y mantenimiento**

Modelo: FDPH35-2013ZPR5

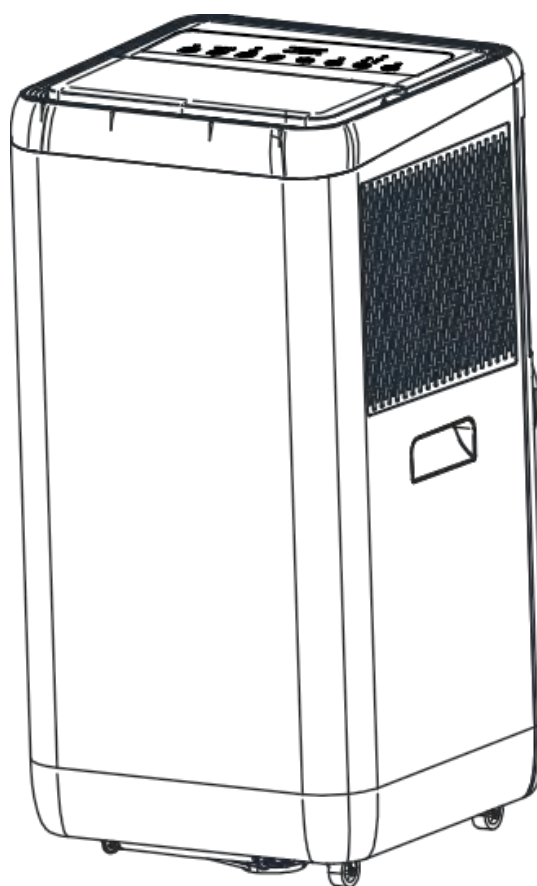

Gracias por comprar un climatizador móvil.

Por favor, lea atentamente este manual de uso y mantenimiento antes de instalar y utilizar este aparato y conserve este manual para futuras consultas.



# Índice

Introducción

Identificación de las partes

Identificación de las partes – Panel de control

Mando a distancia

Protección

Cuidados y mantenimiento

Solución de problemas

Solución de problemas

Instalación - Accesorios y elección de la ubicación

Instalación - Instalación del conducto de escape y del adaptador

Informaciones útiles



## Introducción

Gracias por elegir este climatizador móvil, que les proporcionará a usted y a los suyos todas las comodidades que necesita para su hogar, chalet u oficina. El aparato se puede desplazar de una habitación a otra de su casa e instalar en tan solo unos pocos minutos.

Es un aparato multifuncional de intercambio y tratamiento del aire ambiente, diseñado para ofrecerle las siguientes funciones: climatización, deshumidificación, ventilación independiente y calefacción. La presión estática externa a la que se ha probado el aparato es de 0 Mpa.

Este manual le proporcionará información valiosa para el cuidado y el mantenimiento de su nuevo aparato. Por favor, dedique unos minutos a leer atentamente las instrucciones. Si se mantiene correctamente, el aparato le dará muchos años de funcionamiento sin problemas.

### 1. Especificaciones eléctricas

1. Todo el cableado debe cumplir con las normas eléctricas locales y nacionales y ser instalado por un electricista cualificado. Si tiene alguna pregunta sobre las siguientes instrucciones, póngase en contacto con un electricista cualificado.
2. Compruebe que hay disponible una fuente de alimentación y solucione cualquier problema de cableado antes de instalar y utilizar este aparato.
3. Para su seguridad y protección, este aparato está conectado a tierra por el enchufe del cable de alimentación si se conecta a una toma de pared adecuada. Si no está seguro de que las tomas de pared de su casa estén correctamente conectadas a tierra, consulte a un electricista. Si el cable de alimentación está dañado, debe ser reemplazado por un electricista cualificado para evitar cualquier peligro.

### 2. Instrucciones de seguridad importantes

#### ATENCIÓN

Para reducir el riesgo de incendio, descarga eléctrica o lesión durante el uso de su climatizador, siga las siguientes precauciones básicas:

1. Conecte el aparato a una toma de corriente de tres pines conectada a tierra.
2. No retire el pin de tierra.
3. No utilice un adaptador.
4. No utilice un alargador.
5. Desconecte el climatizador antes de cualquier intervención en el aparato.
6. Mueva e instale el climatizador entre dos o más personas.
7. Este aparato puede ser utilizado por niños a partir de 8 años y por personas con capacidades físicas, sensoriales o mentales reducidas o con falta de experiencia y conocimientos, siempre que sean supervisadas o instruidas en el uso seguro del aparato y comprendan los riesgos que conlleva.
8. Los niños no deben jugar con el aparato. La limpieza y el mantenimiento no deben ser realizados por niños sin supervisión.
9. Si el cable de alimentación está dañado, debe ser reemplazado por un profesional cualificado para evitar cualquier peligro.
10. El aparato debe instalarse de acuerdo con las normativas nacionales en materia de cableado.
11. Este aparato no está diseñado para ser utilizado por personas (incluidos niños) con capacidades físicas, sensoriales o mentales reducidas, o con falta de experiencia y



conocimientos, a menos que hayan recibido supervisión o instrucciones sobre el uso del aparato por parte de una persona responsable de su seguridad. Se debe vigilar a los niños pequeños para que no jueguen con el aparato.

12. Elimine el producto correctamente

Este marcado indica que este producto no debe eliminarse junto con otros residuos domésticos dentro del territorio de la UE. Para evitar que la eliminación incontrolada de residuos dañe el medioambiente o la salud humana, recíclelos de manera responsable para promover la reutilización sostenible de los recursos materiales. Para devolver su aparato usado, utilice los sistemas de devolución y recogida o póngase en contacto con el distribuidor donde adquirió el producto. El distribuidor puede recoger este producto para reciclarlo de forma segura para el medioambiente.

13. No utilice otros medios distintos a los recomendados por el fabricante para acelerar el proceso de descongelación o para limpiar el aparato.

El aparato debe almacenarse en una habitación donde no haya fuentes de ignición en funcionamiento continuo, por ejemplo: llamas abiertas, un aparato de gas en funcionamiento o un radiador eléctrico en funcionamiento.

Tenga en cuenta que los refrigerantes pueden ser inodoros.

No perforar ni quemar.

14. En caso de mal funcionamiento del aparato, no lo repare usted mismo. Póngase en contacto con un profesional cualificado para la reparación.

- La carga máxima de refrigerante es de 220 g.

## Identificación de las partes

### 1. Identificación de las partes

- Parte frontal

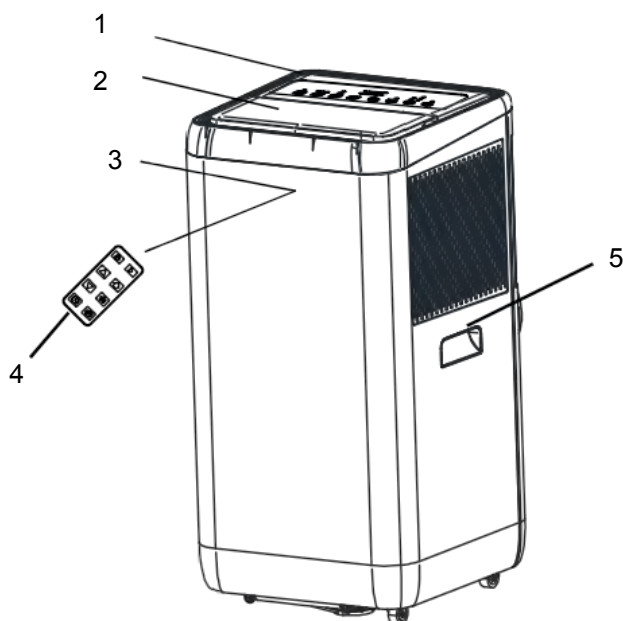

- ① Panel de control
- ② Salida de aire frío
- ③ Receptor de señal
- ④ Mando a distancia
- ⑤ Asa de transporte
- ⑥ Conducto de salida de aire
- ⑦ Entrada de aire del evaporador
- ⑧ Evacuación de agua de condensación

- Parte trasera

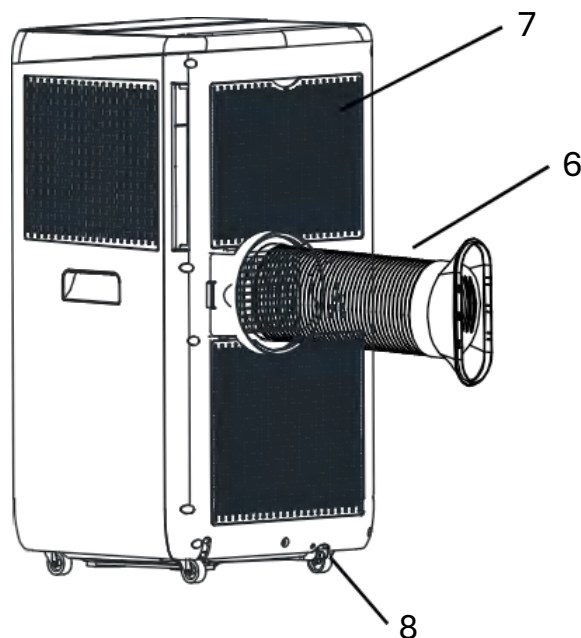

▣ Las figuras de este manual se basan en la vista exterior de un modelo estándar. En consecuencia, la forma puede diferir de la del climatizador que ha elegido.

## Identificación de las partes

### 1. Panel de control

En esta sección se explica el correcto funcionamiento del climatizador móvil.

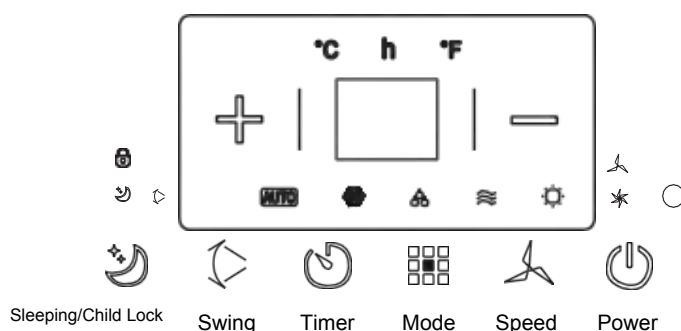

- Alimentación   
 Velocidad   
 Modo   
 Aumento del temporizador/Temp.
- Temporizador   
 Balanceo   
 Modo de espera y bloqueo para niños   
 Disminución temporizador/temp.
- Velocidad de ventilación   
 Testigo de encendido / Seguridad para niños
- 

Modo automático, refrigeración, deshumidificación, ventilación y calefacción

### 2. Funcionamiento del panel de control

Modo automático, refrigeración, deshumidificación, ventilación y calefacción

- 1) Encendido del dispositivo
  - a) Enchufe el dispositivo y emitirá un pitido « », el indicador de alimentación se enciende.
  - b) Pulse el botón « », el aparato se pondrá en marcha.
  - c) El LED muestra la temperatura ambiente y funciona en modo automático.
- 2) Selección del modo de funcionamiento
 

Pulse el botón « » para seleccionar el modo deseado, como se muestra a continuación:
- 3) Ajuste de la temperatura
 

La temperatura se puede ajustar cada 1°C en un rango de 15°C a 31°C. Pulse los botones «+» o «-» para aumentar o disminuir la temperatura en 1°C pulsando una vez. El indicador del aparato muestra la temperatura de referencia durante 5 segundos y, a continuación, la temperatura ambiente.
- 4) Ajuste de la velocidad del ventilador
 

Pulse el botón « » para seleccionar la velocidad de ventilación deseada, como se muestra a continuación:



- 5) Alimentación













Al pulsar de nuevo el botón «», el aparato emite un pitido, el indicador de alimentación se apaga y deja de funcionar.

- 6) Modo de reposo  
Pulse este botón para entrar en el modo de espera de la climatización.
- 7) Temporizador  
Pulse este botón para programar una parada.
- 8) Balanceo  
Pulse este botón para ajustar la oscilación.

#### Aviso:

Principio de funcionamiento de cada modo:

- Modo: 
  1. Una vez seleccionada la operación , el sensor de temperatura interior funciona automáticamente para seleccionar el modo de funcionamiento deseado con  o  o .
  2. Cuando la temperatura ambiente es  $\geq 24^{\circ}\text{C}$ , el aparato selecciona automáticamente el modo .
  3. Cuando la temperatura ambiente es  $= 23^{\circ}\text{C}$ , el aparato selecciona automáticamente el modo .
  4. Cuando la temperatura ambiente es  $< 22^{\circ}\text{C}$ , el aparato selecciona automáticamente el modo .
- Modo: 
  1. El ventilador funciona a baja velocidad y la velocidad no se puede ajustar.
  2. El compresor y el ventilador se detienen tras 8 minutos de funcionamiento, y vuelven a arrancar pasados 6 minutos.
  3. El aparato entra en un modo de deshumidificación a temperatura constante y el ajuste de la temperatura no es eficaz.
- Modo: 
  1. Cuando la temperatura ambiente es superior a la temperatura establecida, se activa el compresor.
  2. Cuando la temperatura ambiente es inferior a la temperatura programada, el compresor se detiene y el ventilador superior funciona a la velocidad programada original.
- Modo: 
  1. El ventilador funciona a la velocidad programada, pero el compresor no funciona.
  2. El ajuste de la temperatura no es eficaz.



- Modo: ☀
  1. Cuando la temperatura es inferior a la temperatura establecida, el compresor arranca y funciona, y el ventilador arranca en diferido (enfriamiento del aire).
  2. Cuando la temperatura es superior a la temperatura establecida, el compresor y el ventilador dejan de funcionar.
  
- Funcionamiento del temporizador ⌚
  1. Pulse el botón «Temporizador» para ajustar la hora de apagado automático cuando el aparato está en marcha.
  2. Pulse el botón «Temporizador» para ajustar la hora de encendido automático cuando el aparato esté preparado.
  3. La hora se puede ajustar en un rango de 1 hora a 24 horas. Pulse el botón (+) o (-) para aumentar o disminuir en 1 hora pulsando una vez.

- Modo: 😴

Pulse el botón «sleep» para pasar a este modo («sleep» solo es válido en modo enfriamiento).

1. En modo de espera, el ventilador se pone automáticamente en Velocidad «mini», aunque la velocidad puede ser regulada por el usuario y la indicación cambia, la velocidad permanece en «mini». Después de salir del modo de espera, el usuario ajusta la velocidad deseada.
2. Después de 1 hora, la temperatura ajustada aumenta en 1°C; después de 2 horas, la temperatura ajustada aumenta en 1°C. A continuación, el aparato funciona durante 4 horas adicionales (la temperatura ajustada no cambia en el transcurso de 4 horas) y se apaga al cabo de 6 horas en total.

#### Observación:

La placa de control principal tiene una función de memoria, por lo que cuando la unidad está lista para funcionar pero se ha detenido, la placa de control principal puede almacenar la inicialización del modo de trabajo. Cuando encienda la unidad, funcionará en el mismo modo de funcionamiento que la última vez, sin que sea necesario restablecer el modo de funcionamiento.

(Esta condición no está disponible cuando el aparato está en modo «»).



## Mando a distancia

### 1. Mando a distancia

El mando a distancia transmite señales al sistema.



El aparato se inicia cuando esté apagado o se detendrá cuando esté en funcionamiento, si se pulsa este botón.



Presione este botón para seleccionar el modo de funcionamiento.



Permite seleccionar la velocidad del ventilador en secuencia.



Permite ajustar la temperatura ambiente y el temporizador.



Permite ajustar o cancelar el funcionamiento del modo .



Permite ajustar la hora de apagado automático y la hora de activación automática.



Se utiliza para la oscilación automática.

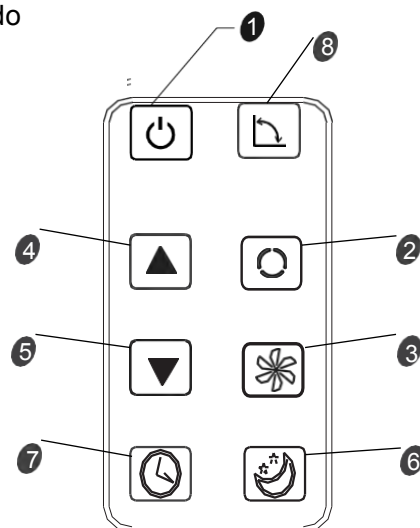

## 2. Mando a distancia

- Cómo instalar las pilas
- Inserción de las baterías

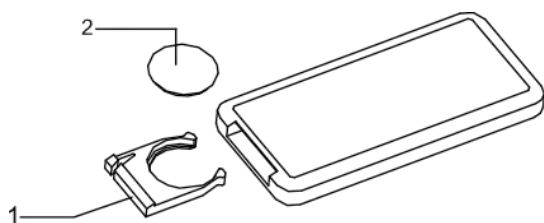

Deslice la tapa para abrirla.

Asegúrese de que el sentido sea el correcto.

1. Abra la tapa trasera y retire la película aislante de las pilas.
2. Coloque las pilas en la ranura, en el sentido correcto.
3. Vuelva a colocar la tapa trasera.

Observaciones:

- 1) La polaridad de las pilas debe corresponder a los signos «+» y «-» del mando a distancia;
- 2) No utilice pilas nuevas con pilas usadas;
- 3) En caso de no utilizar el mando durante un período de tiempo prolongado, retire las pilas;
- 4) Para evitar la contaminación del medioambiente, retire las pilas usadas y deséchelas de forma segura y adecuada.

- Instrucciones de uso
  - Instrucciones de uso
 Para hacer funcionar el climatizador, dirija el mando a distancia al receptor de señales. El mando a distancia controla el climatizador hasta una distancia máxima de 5 m (16,4 pies) cuando se dirige al receptor de señal del climatizador.

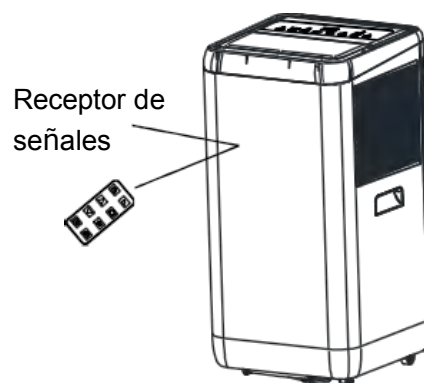



## Protección

### ESTADO DE FUNCIONAMIENTO

*El dispositivo de protección puede activarse y detener el aparato en los siguientes casos:*

Enfriamiento	La temperatura del aire interior es superior a 43°C
	La temperatura ambiente es inferior a 15°C
Deshumidificación	La temperatura ambiente es inferior a 15°C

*Si el climatizador funciona en modo **Enfriamiento** o **Deshumidificación** con la puerta o la ventana abiertas durante mucho tiempo cuando la humedad relativa es superior al 80 %, puede aparecer condensación en el enchufe.*

### CARACTERÍSTICAS DE LA PROTECCIÓN

- 1** El dispositivo de protección funciona en los siguientes casos:
  - En caso de reinicio inmediato del aparato después de una parada o cambio de modo durante el funcionamiento, debe esperar 3 minutos.
- 2** Si el enchufe está desconectado, cuando reinicie el dispositivo, volverá al modo original, el TEMPORIZADOR DE PUESTA EN MARCHA y el TEMPORIZADOR DE PARADA deberán volver a configurarse.

### AGUA DE DRENAJE

Recordatorio importante: en el interior del aparato se oculta un sistema de reciclaje del agua de condensación. El agua de condensación se recicla parcialmente entre el condensador y la placa de agua. Cuando el nivel de agua alcanza el nivel superior, el conmutador de flotador y el indicador de agua llena (E4) se encienden para recordarle que vacíe el agua. En ese caso, corte la corriente, traslade el aparato a un lugar adaptado, retire el tapón de vaciado y evacúe completamente el agua. Después del vaciado, vuelva a colocar el tapón, de lo contrario el aparato corre el riesgo de fugas y de dejar la estancia húmeda.

Si el aparato se coloca en un lugar donde pueda fluir agua, también puede conectar la tubería de drenaje al orificio de drenaje para evacuar el agua.

## Mantenimiento

**MANTENIMIENTO DEL APARATO**

- 1 Corte la corriente**

Apague primero el aparato antes de desconectarlo.

- 2 Limpie con un paño suave y seco.**

Use agua tibia (a menos de 40°C) para limpiar el aparato si está muy sucio.
- 3 No utilice nunca sustancias volátiles como gasolina o polvo para pulir para limpiar el aparato.**

- 4 Nunca rocíe con agua la unidad principal.**



¡Peligro!  
¡Riesgo de descarga eléctrica!

**MANTENIMIENTO DEL FILTRO DE AIRE**

Se debe limpiar el filtro de aire después de aproximadamente 100 horas de uso.

Límpielo de la siguiente manera:

- 1 Apague el aparato y retire el filtro de aire.**

- 2 Limpie y vuelva a instalar el filtro.**

Si la suciedad es visible, elimínela con una solución de detergente y agua tibia. Después de la limpieza, seque el aparato en un lugar sombreado y fresco, luego vuelva a colocarlo.





- 3**  *Limpie el filtro de aire cada dos semanas si el climatizador funciona en un entorno extremadamente polvoriento.*

**MANTENIMIENTO DESPUÉS DEL USO**

- Si el aparato no se utiliza durante mucho tiempo, asegúrese de retirar los tapones de goma primario y secundario del orificio de vaciado para evacuar el agua.
- Deje que el aparato funcione con el ventilador únicamente durante medio día en un día soleado para secar el interior del aparato y evitar que se forme moho.
- Apague el aparato y desconecte la toma de alimentación; a continuación, retire las pilas del mando a distancia y guarde el aparato correctamente.
- Limpie el filtro de aire y vuelva a instalarlo.
- Retire las tuberías de aire y guárdelas correctamente, luego cubra herméticamente el orificio.

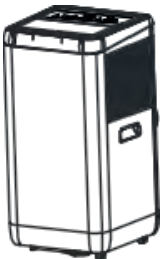
## Solución de problemas

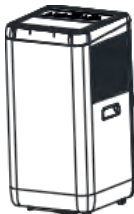
Los siguientes casos no siempre suponen averías, compruebe las sugerencias que figuran a continuación antes de llamar al servicio posventa.

Problema	Análisis
<p>El aparato no funciona</p>	<ul style="list-style-type: none"> <li>• Si el dispositivo de protección se activa o si el fusible está fundido, espere 3 minutos y vuelva a intentarlo.</li> <li>• Si las pilas del mando a distancia están agotadas.</li> <li>• Si el enchufe no está correctamente conectado.</li> </ul>
<p>Funciona solo durante un corto periodo de tiempo.</p> 	<ul style="list-style-type: none"> <li>• Si la temperatura ajustada está cerca de la temperatura ambiente, puede bajarla.</li> <li>• La salida de aire está bloqueada por un objeto. Retírelo.</li> </ul>
<p>Funciona pero no enfría</p> 	<ul style="list-style-type: none"> <li>• Si la puerta o la ventana están abiertas.</li> <li>• Si hay otro aparato calefactor en funcionamiento, como una estufa o una lámpara, etc.</li> <li>• El filtro de aire está sucio, límpielo.</li> <li>• La salida o entrada de aire está obstruida.</li> <li>• La temperatura ajustada es demasiado alta.</li> </ul>
<p>Fuga de agua durante una mudanza.</p> 	<ul style="list-style-type: none"> <li>• Vacíe la condensación antes de mover el aparato.</li> <li>• Para evitar fugas de agua, instale el aparato sobre una superficie plana.</li> </ul>
<p>El aparato no funciona y está lleno de agua Indicator "E4"</p>	<ul style="list-style-type: none"> <li>• Retire el tapón de goma para evacuar el agua.</li> <li>• Si el aparato se encuentra a menudo en este estado, póngase en contacto con un servicio técnico cualificado.</li> </ul>



## Solución de problemas

Antes de solicitar una reparación, compruebe la máquina de la siguiente manera:

<b>Averías</b>	<b>Causas</b>	<b>Soluciones</b>
La máquina no se pone en marcha.	Avería de la fuente de alimentación: 1. No está conectada. 2. La placa o la toma están dañadas. 3. Fusible cortado.	1. Conecte el aparato. 2. Sustituya el cable de alimentación o el enchufe, 3. Solicite a un técnico que sustituya el fusible (Especificación: 6,15 A/250 VAC).
La máquina se apaga automáticamente.	Apague el temporizador o alcance la temperatura de ajuste.	Reinicie o espere la conmutación automática.
No hay aire frío en modo COOLING.	1. La temperatura ambiente es inferior a la temperatura establecida, 2. La máquina pasa al modo de protección contra heladas.	1. Es un fenómeno normal, el dispositivo se activa automáticamente cuando la temperatura ambiente es superior a la temperatura establecida. 2. El aparato vuelve a encenderse tras el final de la protección contra heladas.
El LED muestra el código de fallo «E2».	La sonda de temperatura ambiente está defectuosa o dañada.	Sustituya la sonda de temperatura ambiente.
El LED muestra el código de fallo «E3».	El sensor de la tubería de aceite del evaporador está defectuoso o dañado.	Sustituya el sensor del conducto del serpentín del evaporador.
El LED muestra el código de fallo «E4».	Aviso de exceso de agua.	Vacíe el agua.

## Instalación

### 1. Accesorios de instalación

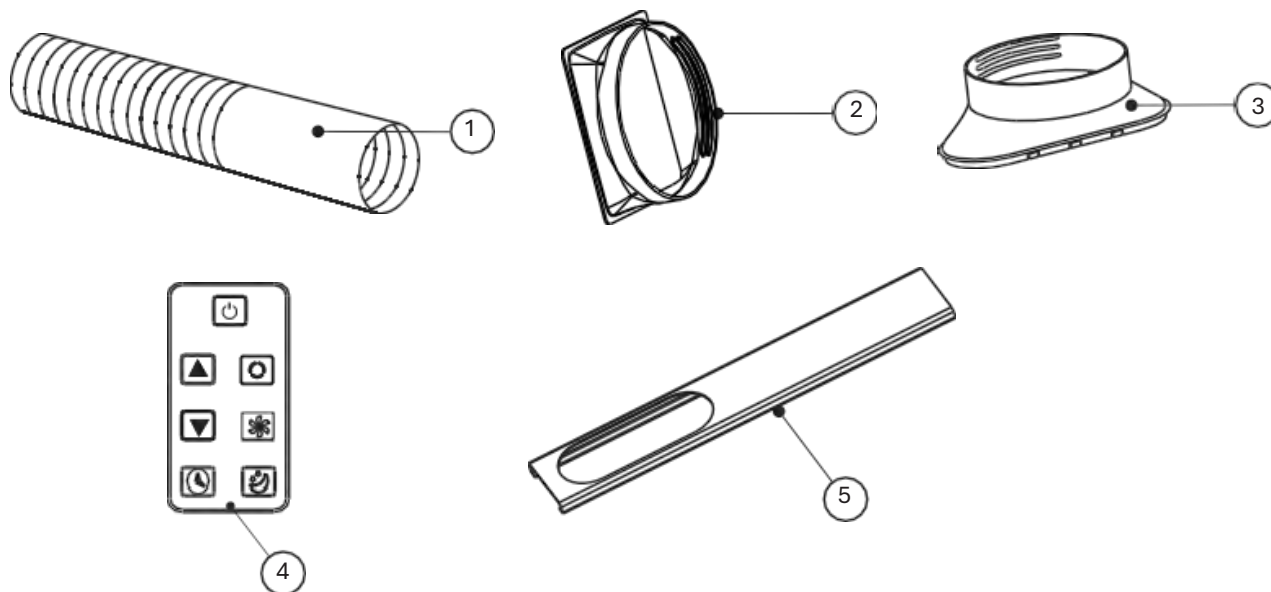

- ① Conducto de evacuación      ② Conector del conducto de evacuación de aire  
 ③ Adaptador para la evacuación de los humos de ventilación      ④ Mando a distancia  
 ⑤ Adaptador para ventana.

### 1. Elija la mejor ubicación.

- Al lado de una ventana, de una puerta o de una puerta-ventana.
- La distancia requerida entre la salida de aire de la chimenea y la pared o cualquier otro obstáculo debe ser de al menos 60 cm (23-5/8").
- Fije un extremo del conducto de aire a la salida de aire situada debajo del aparato.
- Alargue el conducto de aire para asegurarse de que el otro extremo del conducto de aire tenga un espacio libre entre la ventana, la puerta, la puerta-ventana, o el orificio de la pared.
- La salida o entrada de aire no debe estar bloqueada mediante una rejilla de protección o cualquier otro obstáculo.

## Instalación del conducto de evacuación y del adaptador

Cómo acoplar los enchufes al conducto de evacuación de aire.

1. Extienda el conducto de evacuación de aire tirando de ambos extremos del mismo.



2. Atornille el conducto de evacuación de aire en el racor.

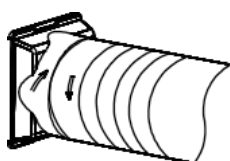

3. Atornille la boquilla siguiendo el diagrama que figura a continuación.

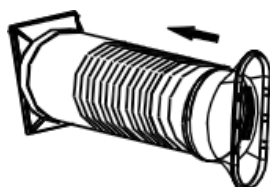

4. Acople el conector del conducto de evacuación de aire al aparato.

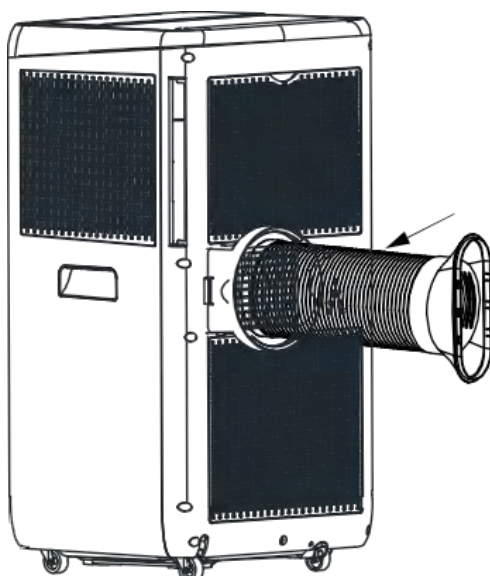



## Informaciones útiles

### 1. Información sobre la garantía

El fabricante otorga una garantía de acuerdo con la legislación del país de residencia del cliente, con un mínimo de 1 año (2 años en Alemania), a partir de la fecha de venta del aparato al usuario final.

Las reparaciones en garantía solo pueden ser realizadas por un centro de servicio autorizado. En caso de reclamación de la garantía, se debe presentar la factura de compra original (con la fecha de compra).

La garantía no se aplica en los siguientes casos:

- Desgaste normal del producto.
- Uso incorrecto, por ejemplo, sobrecarga del aparato, uso de accesorios no aprobados.
- Uso de fuerza excesiva, daños causados por influencias externas.
- Daños causados por el incumplimiento del manual de uso, por ejemplo, la conexión a una red eléctrica inadecuada o el incumplimiento de las instrucciones de instalación.
- Aparatos parcial o totalmente desmontados.

### 2. Advertencias

- Mantenga el aparato a una distancia de al menos 1 metro de un televisor o de una radio para evitar las interferencias electromagnéticas.
- No exponga el aparato a la luz solar directa para evitar la decoloración de la superficie.
- No incline el aparato a más de 35° ni lo ponga al revés durante el transporte.
- Coloque el aparato sobre una superficie plana con una inclinación inferior a 5°.
- El aparato funciona de forma más eficaz en determinadas habitaciones (ver especificaciones técnicas).
- Vacíe la bandeja de recuperación de condensación antes de almacenar el aparato para prolongar su vida útil al final de la temporada.
- No utilice disolventes químicos (por ejemplo, benceno, alcohol para quemar) para limpiar la superficie del aparato para evitar rayarlo o dañarlo.
- Asegúrese de cortar la corriente antes de desmontar o instalar la rejilla de entrada de aire.
- Vacíe el depósito de agua si desea mover la máquina.
- La batería debe retirarse del aparato antes de deshacerse de él.
- La batería debe desecharse de forma segura.
- Debe desenchufar el aparato antes de limpiar, mantener o llenar el aparato.



## **FRESHO 12000 BTU - Ar condicionado móvel reversível**

### **Manual de utilização e manutenção**

Referência: FDPH35-2013ZPR5

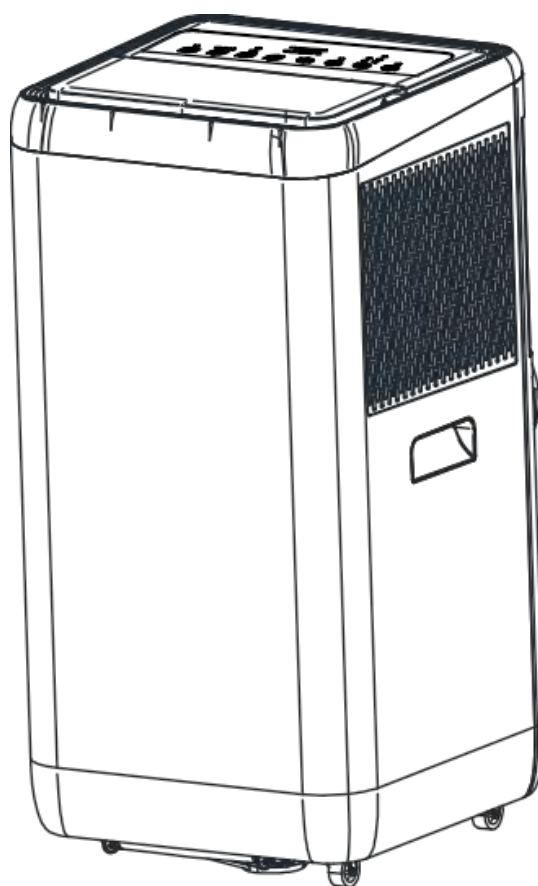

Obrigado por adquirir um aparelho de ar condicionado móvel.

Antes de instalar e usar este aparelho, leia atentamente este manual de operação e manutenção e guarde-o para referência futura.



# Índice

Introdução

Identificação das peças

Identificação das peças – Painel de controlo

Telecomando

Proteção

Serviço e manutenção

Resolução de problemas

Resolução de problemas

Instalação - Acessórios e escolha do local

Instalação - Instalação do tubo de escape e do adaptador

Informações úteis



## Introdução

Obrigado por escolher este aparelho de ar condicionado móvel para lhe proporcionar a si e à sua família todo o conforto de que necessita para a sua casa, moradia ou escritório. O aparelho pode ser movido de uma sala para outra em sua casa e instalado em poucos minutos.

Trata-se de uma unidade multifuncional para a renovação e o tratamento do ar ambiente, concebida para assegurar as seguintes funções: Ar Condicionado, Desumidificação, Ventilação Independente e Aquecimento. A pressão estática externa à qual o dispositivo foi testado é de 0 MPa.

Este manual fornecerá informações valiosas para o cuidado e manutenção do seu novo aparelho. Leia atentamente as instruções. Se a manutenção for efetuada corretamente, o seu aparelho irá proporcionar-lhe muitos anos de funcionamento sem problemas.

### 1. Especificações elétricas

1. Toda a cablagem deve estar em conformidade com as normas elétricas locais e nacionais e ser instalada por um electricista qualificado. Se tiver alguma dúvida sobre as instruções que se seguem, contacte um electricista qualificado.
2. Antes de instalar e utilizar este aparelho, verifique a disponibilidade da fonte de alimentação e resolva eventuais problemas de cablagem.
3. Para a sua segurança e proteção, este aparelho é ligado à terra pela ficha do cabo de alimentação quando ligado a uma tomada de parede adequada. Se não tiver a certeza de que as tomadas de parede da sua casa estão devidamente ligadas à terra, consulte um electricista. Se o cabo de alimentação estiver danificado, deve ser substituído por um electricista qualificado para evitar qualquer perigo.

### 2. Conselhos de segurança importantes

#### ATENÇÃO

Para reduzir o risco de incêndio, choque elétrico ou lesões ao utilizar o aparelho de ar condicionado, siga estas precauções básicas:

1. Ligue o aparelho a uma tomada elétrica de três pinos ligada à terra.
2. Não remova o pino de terra.
3. Não use um adaptador.
4. Não use um cabo de extensão.
5. Desligue o climatizador antes de qualquer intervenção.
6. Desloque e instale o ar condicionado com duas ou mais pessoas.
7. Este aparelho pode ser utilizado por crianças com idade igual ou superior a 8 anos, bem como por pessoas com capacidades físicas, sensoriais ou mentais reduzidas ou com falta de experiência e conhecimento, desde que tenham sido supervisionadas ou instruídas sobre a sua utilização segura e compreendam os riscos envolvidos.
8. As crianças não devem brincar com o aparelho. A limpeza e manutenção não devem ser realizados por crianças sem supervisão.
9. Se o cabo de alimentação estiver danificado, deve ser substituído por um profissional qualificado para evitar qualquer perigo.
10. O aparelho deve ser instalado de acordo com os regulamentos nacionais de cablagem.
11. Este aparelho não se destina a ser utilizado por pessoas (incluindo crianças) com capacidades físicas, sensoriais ou mentais reduzidas ou com falta de experiência e



conhecimento, a menos que tenham recebido supervisão ou instruções sobre a utilização do aparelho por uma pessoa responsável pela sua segurança. As crianças pequenas devem ser supervisionadas para garantir que não brincam com o aparelho.

12. Eliminar o produto corretamente

Esta marca indica que este produto não deve ser eliminado com outros resíduos domésticos em toda a UE. Para evitar que a eliminação descontrolada de resíduos prejudique o ambiente ou a saúde humana, recicle o produto de forma responsável para promover a reutilização sustentável dos recursos materiais. Para devolver o seu aparelho usado, utilize os sistemas de devolução e recolha ou contacte o revendedor onde o produto foi comprado. Pode levar este produto para uma reciclagem ambientalmente segura.

13. Não utilize meios diferentes dos recomendados pelo fabricante para acelerar o processo de descongelação ou para limpar o aparelho.

O aparelho deve ser armazenado numa sala sem fontes de ignição em funcionamento contínuo, por exemplo: chamas abertas, um aparelho a gás em funcionamento ou um aquecedor elétrico em funcionamento.

Esteja ciente de que os fluidos refrigerantes podem não ter odor.

Não furar ou queimar.

14. Se o aparelho avariar, não o repare sozinho. Contacte um profissional qualificado para proceder à reparação!

- A carga máxima de refrigerante é de 220g.

## Identificação das peças

### 1. Identificação das peças

- Dianteira

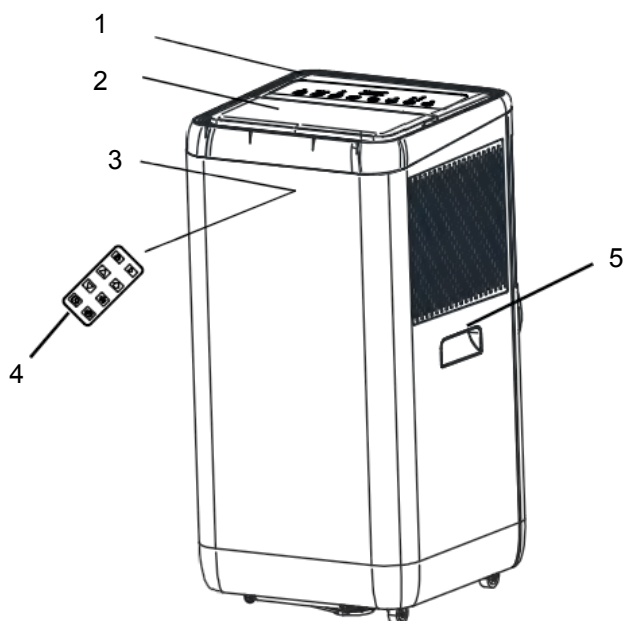

- 1 Painel de comando
- 2 Saída de ar frio
- 3 Recetor de sinal
- 4 Telecomando
- 5 Pega de transporte
- 6 Tubo de saída de ar
- 7 Entrada de ar do evaporador
- 8 Drenagem de condensados

- Traseira

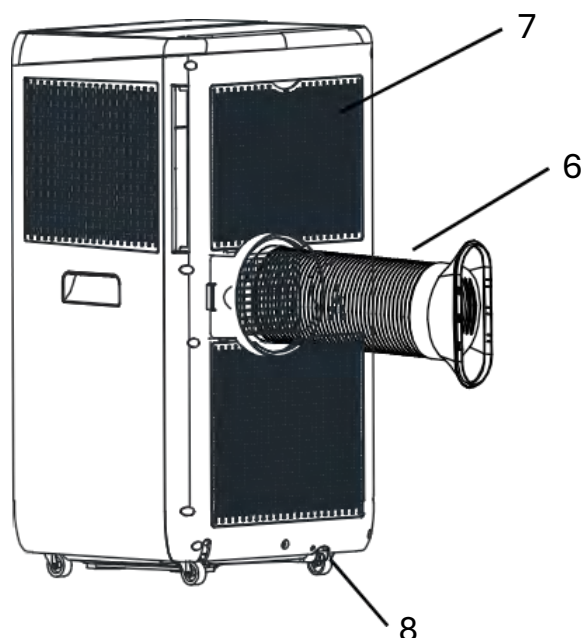

▣ Os desenhos deste manual baseiam-se na vista exterior de um modelo padrão. Portanto, a forma pode ser diferente da do aparelho de ar condicionado que escolheu.

## Identificação das peças

### 1. Painel de comando

Esta secção explica o funcionamento correto do aparelho de ar condicionado móvel.

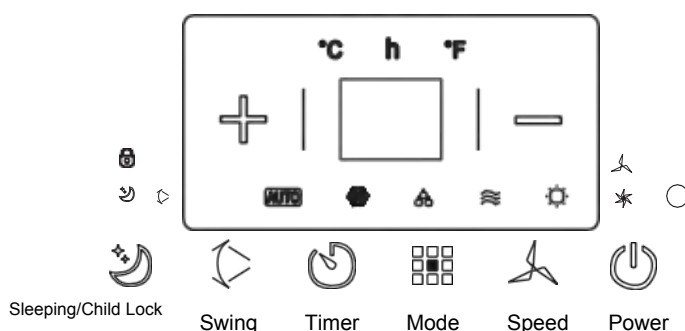

Alimentação Velocidade Modo Aumento do temporizador/temp.

Temporizador Equilíbrio Vigilância e bloqueio de crianças Temporizador inferior/temp.

Velocidade de ventilação Indicador de ignição/Proteção das crianças

Modo automático, refrigeração, desumidificação, ventilação e aquecimento

### 2. Operação do painel de controlo

Modo automático, refrigeração, desumidificação, ventilação e aquecimento

#### 1) Ligue o aparelho

- Ligue o aparelho, que emitirá um sinal sonoro de "○" a luz de alimentação acende-se.
- Pressione o botão "", o aparelho está pronto a ser utilizado.
- O LED indica a temperatura ambiente e funciona no modo automático.

#### 2) Seleção do modo de funcionamento

Prima o botão " " para seleccionar o modo desejado, como indicado abaixo:

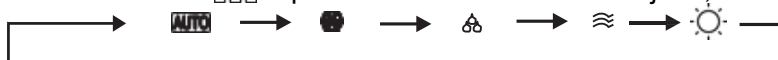

#### 3) Configuração da temperatura

A temperatura pode ser ajustada em 1°C num intervalo de 15°C a 31°C.

Prima os botões "+" ou "-" para aumentar ou diminuir a temperatura em 1°C premindo uma vez.

O indicador do dispositivo mostra a temperatura definida durante 5 segundos e, em seguida, a temperatura ambiente.

#### 4) Configuração da velocidade do ventilador

Prima o botão " " para seleccionar a velocidade de ventilação desejada, como indicado abaixo:



#### 5) Fornecimento de energia











Quando volta a premir o botão " " o aparelho emite um sinal sonoro, o indicador de alimentação apaga-se e deixa de funcionar.



- 6) Espera  
Prima para entrar no modo de espera do ar condicionado.
- 7) Temporizador  
Para agendar uma paragem, prima este botão.
- 8) Equilíbrio  
Para ajustar a oscilação, prima este botão.

Aviso:

Princípio de funcionamento de cada modo:

- modo: 
  1. Uma vez  selecionada a operação, o sensor de temperatura interior funcionará automaticamente para selecionar o modo de operação desejado com  ou  ou .
  2. Quando a temperatura ambiente é  $\geq 24^{\circ}\text{C}$ , o dispositivo seleciona automaticamente o modo .
  3. Quando a temperatura ambiente é  $= 23^{\circ}\text{C}$ , o dispositivo seleciona automaticamente o modo .
  4. Quando a temperatura ambiente é  $\geq 22^{\circ}\text{C}$ , o dispositivo seleciona automaticamente o modo .
- modo: 
  1. O ventilador funciona a baixa velocidade e a velocidade não pode ser ajustada.
  2. O compressor e o ventilador param após 8 minutos de operação e, em seguida, iniciam novamente após 6 minutos.
  3. O aparelho adota um modo de desumidificação a temperatura constante e a configuração de temperatura não é eficaz.
- modo: 
  1. Quando a temperatura ambiente é superior à temperatura definida, o compressor é iniciado.
  2. Quando a temperatura ambiente é inferior à temperatura programada, o compressor para e o ventilador superior opera na velocidade programada original.
- modo: 
  1. O ventilador funciona à velocidade programada, mas o compressor não funciona.
  2. A configuração de temperatura não é eficaz.



- ☀ modo:
  1. Quando a temperatura é inferior à temperatura definida, o compressor inicia e funciona, e o ventilador inicia em diferido (arrefecimento a ar).
  2. Quando a temperatura é superior à temperatura definida, o compressor e o ventilador param de funcionar.

- 🕒 Funcionamento do temporizador

1. Pressione o botão "Temporizador" para definir a hora de desligamento automático quando o dispositivo estiver ligado.
2. Pressione o botão "Temporizador" para definir a hora de ligar automaticamente quando o dispositivo estiver pronto.
3. A hora pode ser ajustada dentro de uma faixa de 1 hora a 24 horas. Pressione o botão (+) ou (-) para aumentar ou diminuir em 1 hora pressionando uma vez.

- modo: 😴

Prima o botão Sleep para entrar neste modo (o modo Sleep só é válido no modo de arrefecimento).

1. No modo de espera, o ventilador muda automaticamente para a velocidade mínima, mesmo que a velocidade possa ser definida pelo utilizador e a indicação mude, a velocidade permanece no mínimo. Depois de sair do modo de espera, o utilizador define a velocidade desejada.
2. Após 1 hora, a temperatura definida aumenta em 1°C; após duas horas, a temperatura definida aumenta em 1°C. O aparelho funciona durante mais 4 horas (a temperatura definida não muda durante as 4 horas) e desliga-se após um total de 6 horas.

Observação:

A placa de controlo principal tem uma função de memória, quando a unidade está pronta para operar, mas no estado desligado a placa de controlo principal pode memorizar a inicialização do modo de trabalho. Ao ligar a unidade, funcionará no mesmo modo de operação da última vez, sem a necessidade de redefinir o modo de operação. (Esta condição não está disponível quando o aparelho está no modo "▲").



## Telecomando

### 1. Telecomando

O telecomando transmite sinais para o sistema.



O aparelho arranca quando está ou para quando está em funcionamento, se premir este botão.



Prima este botão para seleccionar o modo de funcionamento.



Permite seleccionar a velocidade do ventilador por ordem.



Permite definir a temperatura ambiente e o temporizador.



Permite definir ou cancelar o funcionamento do modo .



Permite definir a hora de desativação automática e a hora de ativação automática.



Usado para oscilação automática.

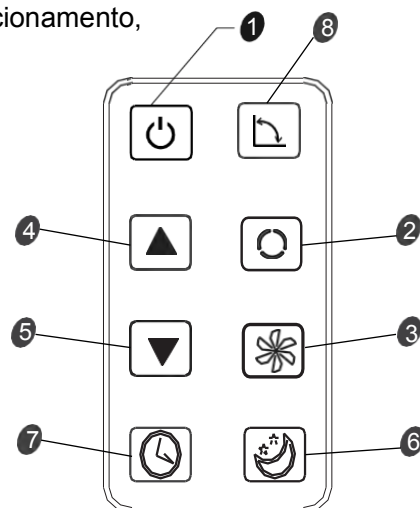

## 2. Telecomando

- Como instalar as pilhas
- Inserção das pilhas

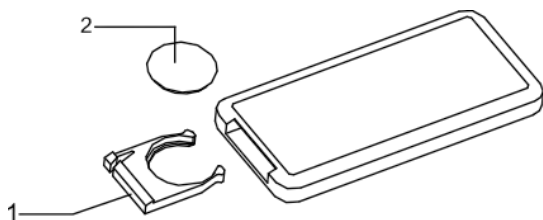

Deslize a tampa para abrir.  
Certifique-se de que o significado está correto.

1. Abra a tampa traseira e remova a película isolante das pilhas.
2. Coloque as pilhas na ranhura, na direção correta.
3. Volte a colocar a tampa traseira.

### Observações:

- 1) A polaridade das baterias deve corresponder aos sinais "+" e "-" no telecomando.
- 2) Não use pilhas novas com pilhas usadas.
- 3) Se não for utilizado durante um longo período de tempo, retire as pilhas.
- 4) Para evitar a poluição ambiental, remova as pilhas usadas e elimine-as de forma segura e adequada.

- Modo de utilização  
- Modo de utilização  
Para operar o aparelho de ar condicionado, aponte o telecomando para o recetor de sinal. O telecomando controla o aparelho de ar condicionado até uma distância máxima de 5 m (16,4 pés) quando direcionado para o recetor de sinal do aparelho.

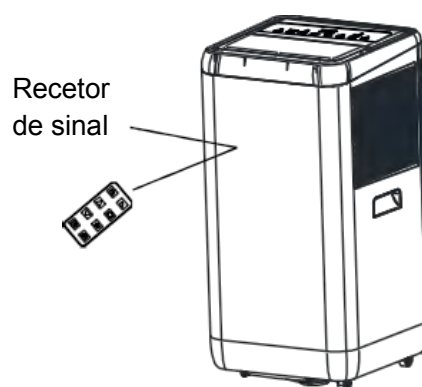



## Proteção

### ESTADO DE FUNCIONAMENTO

*O dispositivo de proteção pode acionar e parar o aparelho nos seguintes casos.*

Arrefecimento	A temperatura do ar interior é superior a 43°C
	A temperatura ambiente é inferior a 15°C
Desumidificação	A temperatura ambiente é inferior a 15°C

*Se o aparelho de ar condicionado estiver a funcionar no modo de arrefecimento ou desumidificação com a porta ou janela aberta durante muito tempo quando a humidade relativa estiver acima de 80%, poderá ocorrer condensação na ficha.*

### FUNCIONALIDADES DE PROTEÇÃO

- 1** O dispositivo de proteção funciona nos seguintes casos.
  - Após uma paragem ou mudança de modo durante o funcionamento, deve aguardar 3 minutos para reiniciar o aparelho.
- 2** Se a tomada estiver desligada, ao reiniciar o aparelho, este regressa ao modo original, sendo necessário definir novamente o TEMPORIZADOR LIGADO e o TEMPORIZADOR DESLIGADO.

### DRENAGEM DA ÁGUA

Aviso importante: um sistema de reciclagem de água condensada está escondido no aparelho. A água de condensação é parcialmente reciclada entre o condensador e a placa de água. Quando o nível da água atinge o nível superior, o interruptor de flutuação e o indicador de água cheia (E4) acendem como um aviso para drenar a água. Desligue a fonte de alimentação, mova o aparelho para um local adequado, remova o bujão de drenagem e drene a água completamente. Após a drenagem, volte a colocar a tampa, caso contrário, o aparelho pode vaziar e molhar o quarto.

Se o aparelho for colocado num local onde a água possa fluir, também pode ligar a mangueira de drenagem ao orifício de escoamento para drenar a água.



## Manutenção

**MANUTENÇÃO DO APARELHO**

**1 Desligue a alimentação elétrica**

Desligue o aparelho antes de o retirar da tomada.



**2 Seque com um pano macio e seco**

Use água morna (abaixo de 40°C) para limpar o aparelho se estiver muito sujo.

**3 Nunca use substâncias voláteis, como gasolina ou pó de polimento, para limpar o aparelho.**



**4 Nunca pulverize a unidade principal com água**

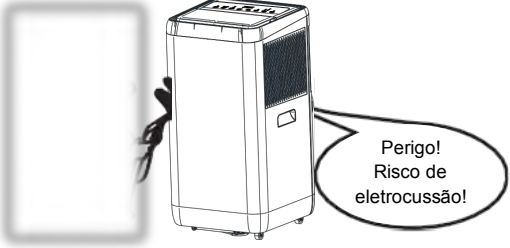

Perigo!  
Risco de eletrocussão!

**MANUTENÇÃO DO FILTRO DE AR**

É necessário limpar o filtro de ar após cerca de 100 horas de uso.

Limpe-o da seguinte forma:

**1 Desligue o aparelho e remova o filtro de ar.**



**2 Limpe e reinstale o filtro de ar.**

Se a sujidade for visível, lave com uma solução detergente em água morna. Após a limpeza, seque num local fresco e à sombra e, em seguida, volte a colocá-lo no lugar.



**3**  *Limpe o filtro de ar a cada duas semanas se o aparelho de ar condicionado estiver a funcionar num ambiente extremamente empoeirado.*



**MANUTENÇÃO APOS A UTILIZAÇÃO**

- Se o aparelho não for utilizado durante muito tempo, certifique-se de que retira os tampões de borracha primário e secundário do orifício de escoamento, para drenar a água.
- Utilize o aparelho com o ventilador apenas durante meio dia num dia ensolarado para secar o interior do aparelho e evitar os bolores.
- Desligue o aparelho e desligue da tomada, depois retire as pilhas do telecomando e guarde o aparelho corretamente.
- Limpe o filtro de ar e reinstale-o.
- Remova as mangueiras de ar e armazene-as adequadamente e, em seguida, vede o orifício com firmeza.



## Resolução de problemas

Os seguintes casos nem sempre são avarias, verifique as sugestões abaixo antes de solicitar o serviço pós-venda.

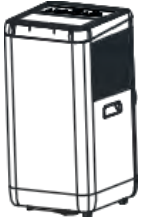
Perturbação	Análise
<p>Não funciona.</p>	<ul style="list-style-type: none"> <li>• Se o dispositivo de proteção disparar ou o fusível estiver queimado, aguarde 3 minutos e tente novamente.</li> <li>• As pilhas do telecomando estão gastas.</li> <li>• Se a tomada não estiver devidamente ligada.</li> </ul>
<p>Funciona apenas por um curto período de tempo.</p> 	<ul style="list-style-type: none"> <li>• Se a temperatura definida estiver próxima da temperatura ambiente, pode diminuí-la.</li> <li>• A saída de ar está bloqueada por um objeto. Remova-o.</li> </ul>
<p>Funciona, mas não arrefece.</p> 	<ul style="list-style-type: none"> <li>• Se a porta ou janela estiver aberta.</li> <li>• Se outro aquecedor estiver a funcionar, como um aquecedor ou lâmpada, etc.</li> <li>• O filtro de ar está sujo, por favor, limpe-o.</li> <li>• A saída ou entrada de ar está obstruída.</li> <li>• A temperatura definida é demasiado alta.</li> </ul>
<p>Fuga de água durante uma deslocação.</p> 	<ul style="list-style-type: none"> <li>• Drene os condensados antes de mover o aparelho.</li> <li>• Para evitar fugas de água, instale o aparelho num piso plano.</li> </ul>
<p>Não funciona e está cheio de água Indicador "E4".</p>	<ul style="list-style-type: none"> <li>• Remova a tampa de borracha para drenar a água.</li> <li>• Se o aparelho estiver frequentemente nesta condição, contacte um serviço técnico qualificado.</li> </ul>



## Resolução de problemas

Antes de solicitar uma reparação, verifique a máquina da seguinte forma:

Falhas	Causas	Soluções
A máquina não arranca.	Falha na alimentação elétrica: 1. Não ligado. 2. A placa ou tomada está danificada. 3. Fusível cortado	1. Ligar. 2. Substitua o cabo de alimentação ou a ficha. 3. Peça ao técnico para substituir o fusível (Especificação: 6,15 A/250VAC).
A máquina para automaticamente.	Parar o temporizador ou atingir a temperatura de ajuste.	Reinicie ou aguarde a comutação automática.
Sem ar frio no modo COOLING	1. A temperatura ambiente é inferior à temperatura definida. 2. A máquina muda para proteção anticongelante.	1. Este é um fenómeno normal, o aparelho liga-se automaticamente quando a temperatura ambiente é superior à temperatura definida. 2. O aparelho liga-se novamente após o fim da proteção anticongelante.
O LED mostra o código de falha "E2"	A sonda de temperatura ambiente está com defeito ou danificada.	Substitua a sonda de temperatura ambiente.
O LED mostra o código de falha "E2"	O sensor do tubo de óleo do evaporador está defeituoso ou danificado.	Substitua o sensor do tubo da bobina do evaporador.
O LED mostra o código de falha "E4"	Aviso de transbordo de água.	Escoe a água.

## Instalação

### 1. Acessórios de instalação

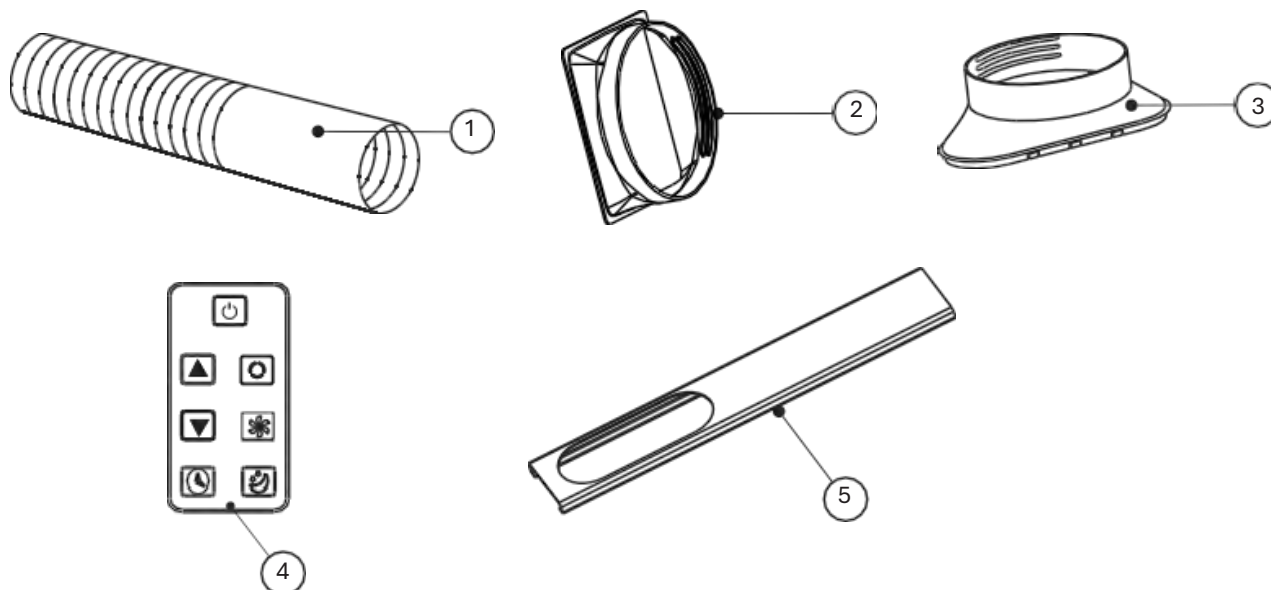

- ① Conduto de exaustão                      ② Conector da conduta de ar de exaustão  
 ③ Adaptador para ventilação de exaustão   ④ Telecomando  
 ⑤ Adaptador de janela.

### 1. Escolher a melhor localização

- Junto a uma janela, porta ou porta de vidro.
- A distância necessária entre a saída de ar da chaminé e a parede ou outra obstrução deve ser de pelo menos 60 cm (23-5/8").
- Ligue uma extremidade do tubo de ar à saída de ar situada na parte inferior do aparelho.
- Estenda o tubo de ar para garantir que a outra extremidade do tubo tenha um espaço entre a janela, a porta ou a porta de vidro, ou o orifício na parede.
- A saída ou entrada de ar não pode ser bloqueada por uma grelha de proteção ou qualquer outro obstáculo.

## Instalação da conduta de escape e do adaptador

Como ligar as tomadas à conduta de exaustão de ar.

1. Estenda a conduta de exaustão de ar puxando ambas as extremidades da conduta.



2. Aparafuse a conduta de exaustão de ar no encaixe.

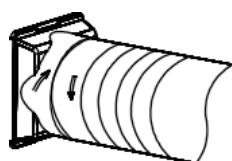

3. Aparafuse a ponta de acordo com o diagrama abaixo.

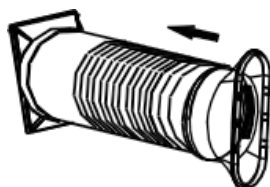

4. Ligue o conector da conduta de exaustão de ar ao aparelho.

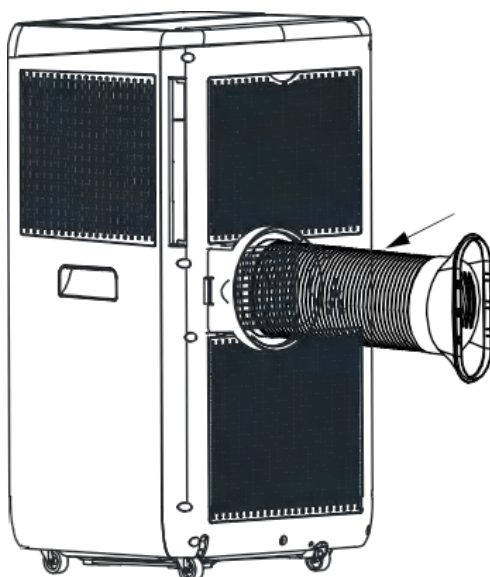



## Informações úteis

### 1. Informações de garantia

O fabricante concede uma garantia de acordo com a legislação do país de residência do cliente, com um mínimo de 1 ano (Alemanha: 2 anos), a partir da data de venda do dispositivo ao utilizador final.

As reparações em garantia só podem ser realizadas por um centro de assistência autorizado. Em caso de reclamação de garantia, deverá ser apresentada a fatura de compra original (com a data da compra).

A garantia não se aplica nos seguintes casos:

- Desgaste normal do produto
- Uso incorreto, por exemplo, sobrecarga do aparelho, uso de acessórios não aprovados
- Uso de força, danos causados por influências externas
- Danos causados pela não conformidade com o manual do utilizador; por exemplo, ligação a uma rede elétrica inadequada ou não conformidade com as instruções de instalação
- Dispositivos parcial ou totalmente desmontados

### 2. Advertências

- Mantenha o aparelho a pelo menos 1 metro de distância de uma TV ou rádio para evitar interferências eletromagnéticas.
- Não exponha o aparelho à luz solar direta para evitar a descoloração da superfície.
- Não incline o aparelho mais de 35° ou de cabeça para baixo durante o transporte.
- Coloque o aparelho sobre uma superfície plana com uma inclinação inferior a 5°.
- O dispositivo funciona de forma mais eficiente nalgumas salas (consulte as especificações técnicas).
- Esvazie o tanque de recolha de condensado antes de guardar o aparelho para prolongar a sua vida útil no final da estação.
- Não use solventes químicos (por exemplo, benzeno, álcool) para limpar a superfície do aparelho, para evitar arranhões ou danos.
- Certifique-se de desligar a fonte de alimentação antes de desmontar ou instalar a grelha de entrada de ar.
- Se quiser mover o aparelho, drene a água do depósito de água.
- A bateria deve ser removida do dispositivo antes de ser eliminada.
- A bateria deve ser eliminada com segurança.
- A ficha deve ser removida antes de limpar, reparar ou encher o aparelho.



## FRESHO 12000 BTU - Climatizzatore portatile reversibile

### Manuale d'uso e manutenzione

Modello: FDPH35-2013ZPR5

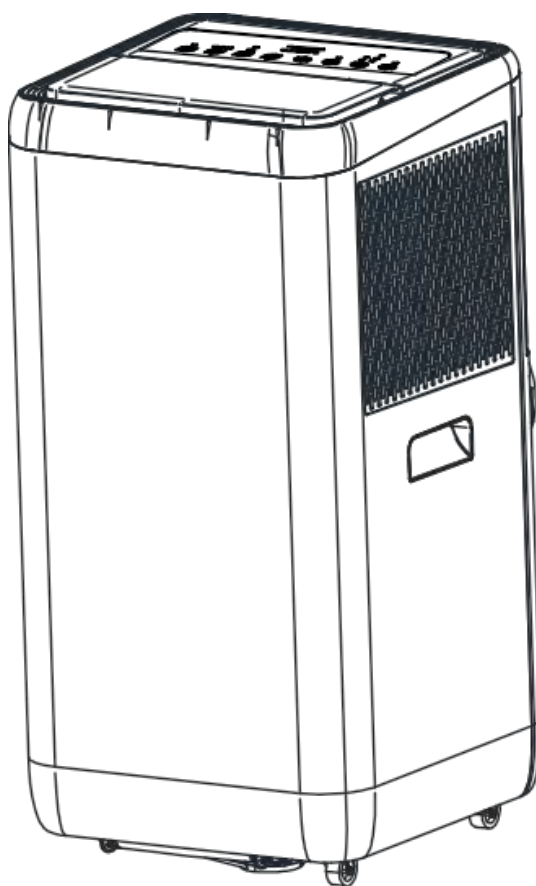

Ti ringraziamo per aver acquistato un climatizzatore portatile.  
Prima di installarlo e utilizzarlo, leggi attentamente il presente manuale d'uso e manutenzione e conservalo per eventuali consultazioni future.



# Indice

Introduzione

Identificazione dei componenti

Identificazione dei componenti – Pannello di controllo

Telecomando

Protezione

Assistenza e manutenzione

Riparazione

Riparazione

Installazione - Accessori e scelta della posizione

Installazione - Installazione del tubo di scarico e dell'adattatore

Informazioni utili



## Introduzione

Ti ringraziamo per aver scelto questo climatizzatore portatile per garantire a te e alla tua famiglia tutti i comfort di cui avete bisogno per la casa, lo chalet o l'ufficio. Il dispositivo può essere spostato da una stanza all'altra della casa e installato in soli pochi minuti.

Si tratta di un dispositivo multifunzionale per lo scambio e il trattamento dell'aria dell'ambiente, progettato per offrire le seguenti funzioni : climatizzazione, deumidificazione, ventilazione indipendente e riscaldamento. La pressione statica esterna a cui è stato testato il dispositivo è di 0 Mpa.

Questo manuale ti fornirà informazioni preziose per la cura e la manutenzione del tuo nuovo dispositivo. Prenditi qualche minuto per leggere attentamente le istruzioni. Se sottoposto a una corretta manutenzione, il dispositivo ti garantirà molti anni di funzionamento senza problemi.

### 1. Specifiche elettriche

1. Tutto il cablaggio deve essere conforme alle norme elettriche locali e nazionali ed essere effettuato da un elettricista qualificato. In caso di domande sulle seguenti istruzioni, contatta un professionista.
2. Verifica la presenza di una fonte di alimentazione elettrica e risolvi eventuali problemi di cablaggio prima di installarlo e utilizzarlo.
3. Per la tua sicurezza e protezione, è collegato a terra tramite la spina di alimentazione quando è inserito in una presa di corrente adeguata. Se non hai la certezza che le prese a muro della tua abitazione siano correttamente messe a terra, consulta un elettricista. Se il cavo di alimentazione è danneggiato, contatta un elettricista qualificato per evitare qualsiasi pericolo.

### 2. Avvertenze di sicurezza importanti

#### ATTENZIONE

Per ridurre il rischio di incendio, scosse elettriche o lesioni durante l'uso del climatizzatore, segui queste precauzioni di base :

1. Collega l'apparecchio a una presa di corrente a tre poli con messa a terra.
2. Non rimuovere il polo di terra.
3. Non utilizzare un adattatore.
4. Non utilizzare prolunghe.
5. Scollega il climatizzatore prima di effettuare qualsiasi intervento.
6. Sposta e installa il climatizzatore con due o più persone.
7. Questo apparecchio può essere utilizzato da bambini a partire dagli 8 anni e da persone con ridotte capacità fisiche, sensoriali o mentali o con mancanza di esperienza e conoscenza, a condizione che siano stati supervisionati o istruiti sull'uso sicuro dell'apparecchio e che comprendano i rischi connessi.
8. I bambini non devono giocare con il dispositivo. La pulizia e la manutenzione non devono essere eseguite da bambini non sorvegliati.
9. Se il cavo di alimentazione è danneggiato, contatta un professionista qualificato per evitare qualsiasi pericolo.
10. L'apparecchio deve essere installato in conformità alle norme nazionali in materia di cablaggio.



11. L'apparecchio non è destinato a essere utilizzato da persone (bambini compresi) con ridotte capacità fisiche, sensoriali e mentali, o con mancanza di esperienza o conoscenza, a meno che non siano supervisionati o abbiano ricevuto istruzioni specifiche sull'uso del dispositivo da parte di una persona responsabile della loro sicurezza. I bambini devono essere sorvegliati affinché non giochino con l'apparecchio.
12. Smaltire correttamente il prodotto  
Questo marchio indica che questo prodotto non deve essere smaltito con altri rifiuti domestici in tutta l'UE. Per evitare che lo smaltimento incontrollato dei rifiuti danneggi l'ambiente o la salute umana, riciclarli in modo responsabile per promuovere il riutilizzo sostenibile delle risorse materiali. Per restituire l'apparecchio usato, utilizzare i sistemi di restituzione e ritiro o contattare il rivenditore presso il quale è stato acquistato il prodotto. Il prodotto potrà essere riciclato in modo sicuro per l'ambiente.
13. Non utilizzare mezzi diversi da quelli consigliati dal produttore per accelerare il processo di sbrinamento o per pulire l'apparecchio.  
L'apparecchio deve essere conservato in una stanza senza fonti di ignizione in continuo funzionamento, ad esempio fiamme libere oppure un apparecchio a gas o un radiatore elettrico in funzione.  
Tieni presente che i fluidi refrigeranti possono essere inodori.  
Non forare o bruciare.
14. In caso di malfunzionamento dell'apparecchio, non ripararlo autonomamente. Contatta un professionista qualificato per la riparazione !  
- La carica massima di refrigerante è di 220 g.

## Identificazione dei componenti

### 1. Identificazione dei componenti

- Fronte

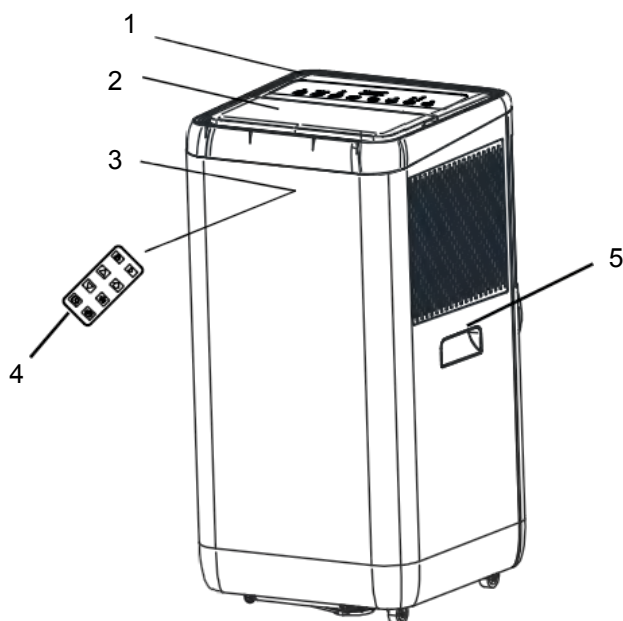

- ❶ Pannello di comando
- ❷ Uscita dell'aria fredda
- ❸ Ricevitore di segnale
- ❹ Telecomando
- ❺ Maniglia per il trasporto

- Retro

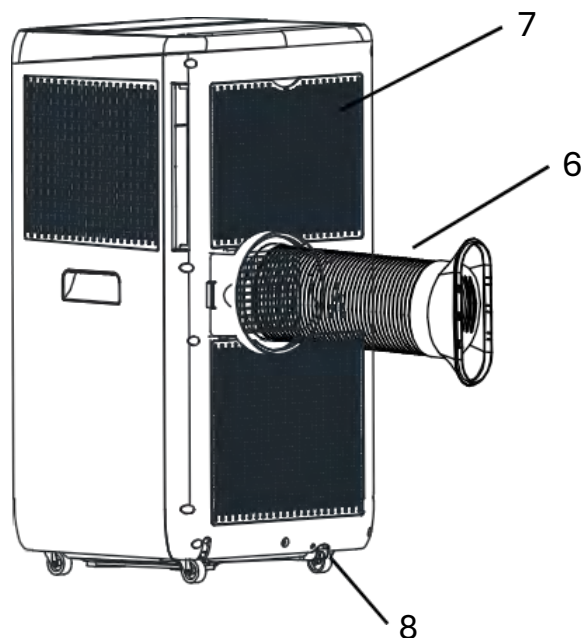

❑ *Le figure in questo manuale si basano sulla vista esterna di un modello standard. Di conseguenza, la forma può differire da quella del climatizzatore che hai scelto.*

## Identificazione dei componenti

### 1. Pannello di comando

Questa sezione spiega il corretto funzionamento del climatizzatore portatile.

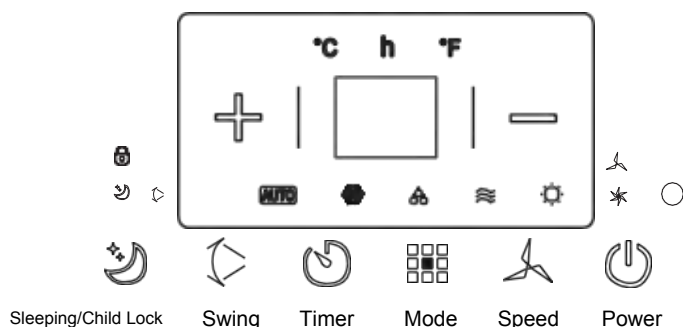

Alimentazione    Velocità    Modalità    Aumento timer/temp.

Timer    Bilanciamento    Standby e blocco bambini    Diminuzione timer/ temp.

Velocità di ventilazione    Spia di accensione/Sicurezza bambini

Modalità automatica, raffreddamento, deumidificazione, ventilazione e riscaldamento

### 2. Funzionamento del pannello di controllo

Modalità automatica, raffreddamento, deumidificazione, ventilazione e riscaldamento

#### 1) Accendere l'apparecchio

- Collega l'apparecchio : emetterà un segnale acustico "○": la spia di alimentazione si accenderà.
- Premi il pulsante "", l'apparecchio è acceso.
- Il LED mostra la temperatura dell'ambiente e funziona in modalità automatica.

#### 2) Selezione della modalità di funzionamento

Premi il pulsante "" per selezionare la modalità desiderata, come mostrato di seguito :

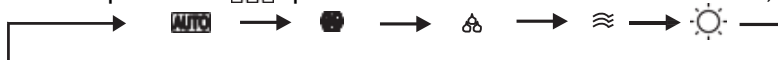

#### 3) Impostazione della temperatura

La temperatura può essere impostata a 1°C in un intervallo compreso tra 15°C e 31°C.

Premi una volta i pulsanti "+" o "-" per aumentare o diminuire la temperatura di 1°C.

La spia dell'apparecchio mostra per 5 secondi la temperatura impostata, poi quella dell'ambiente.

#### 4) Regolazione della velocità del ventilatore

Premi il pulsante "" per selezionare la velocità di ventilazione desiderata, come mostrato di seguito :



#### 5) Alimentazione







Quando si preme nuovamente il pulsante "", l'apparecchio emetterà un segnale acustico, l'indicatore di alimentazione si spegnerà e smetterà di funzionare.

- 6) Standby  
Premi questo pulsante per portare il climatizzatore in modalità standby.
- 7) Timer  
Premi questo pulsante per programmare un arresto.
- 8) Bilanciamento  
Premi questo pulsante per regolare l'oscillazione.

#### Avvertenza :

Principio di funzionamento di ciascuna modalità :

-  Modalità :

1. Una volta selezionato il pulsante , il sensore di temperatura interna si attiverà automaticamente per selezionare la modalità di funzionamento desiderata ( ,  o ).
2. Quando la temperatura dell'ambiente è  $\geq 24^{\circ}\text{C}$ , l'apparecchio seleziona automaticamente la modalità .
3. Quando la temperatura dell'ambiente è  $= 23^{\circ}\text{C}$ , l'apparecchio seleziona automaticamente la modalità .
4. Quando la temperatura dell'ambiente è  $< 22^{\circ}\text{C}$ , l'apparecchio seleziona automaticamente la modalità .

-  Modalità :

1. La ventola funziona a bassa velocità e la velocità non può essere regolata.
2. Il compressore e la ventola si arrestano dopo 8 minuti di funzionamento e si riavviano dopo 6 minuti.
3. L'apparecchio entra in modalità di deumidificazione a temperatura costante. Non è possibile impostare la temperatura.

-  Modalità :

1. Quando la temperatura dell'ambiente è superiore a quella impostata, il compressore si accende.
2. Quando la temperatura dell'ambiente è inferiore a quella impostata, il compressore si spegne e la ventola superiore funziona alla velocità impostata in origine.

-  Modalità :

1. La ventola funziona alla velocità impostata, ma il compressore non funziona.
2. L'impostazione della temperatura non è attiva.



- ☀ Modalità :

1. Quando la temperatura è inferiore a quella impostata, il compressore si avvia e la ventola si attiva in ritardo (raffreddamento dell'aria).
2. Quando la temperatura è superiore a quella impostata, il compressore e la ventola smettono di funzionare.

- 🕒 Funzionamento del timer

1. Quando l'apparecchio è in funzione, premi il pulsante "Timer" per impostare l'ora di spegnimento automatico.
2. Quando l'apparecchio è pronto, premi il pulsante "Timer" per impostare l'ora di accensione automatica.
3. L'ora può essere impostata in un intervallo compreso tra 1 ora e 24 ore. Premi una volta il pulsante (+) o (-) per aumentare o diminuire di 1 ora.

- 🛌 Modalità :

Premi il pulsante Sleep per passare a questa modalità (è valida solo con quella di raffreddamento).

1. In modalità Stand-by, la ventola passa automaticamente alla Velocità minima. Anche se puoi impostarla e l'indicazione cambia, la velocità rimane al minimo. Dopo aver terminato la modalità Stand-by, puoi impostare la velocità desiderata.
2. Dopo 1 ora, la temperatura impostata aumenta di 1°C; dopo 2 ore, aumenta di 1°C. L'apparecchio funziona quindi per altre 4 ore (la temperatura impostata non cambia durante questo periodo) e si spegne dopo 6 ore in totale.

Nota :

la scheda di controllo principale ha una funzione di memoria. Quando l'unità è pronta a funzionare ma è in stato di arresto, la scheda di controllo principale può memorizzare l'inizializzazione della modalità di lavoro. Quando si accende l'unità, questa funzionerà nella stessa modalità dell'ultima volta, senza che sia necessario reimpostarla. (Questa condizione non è disponibile quando l'apparecchio è in modalità "▲").

## Telecomando

### 1. Telecomando

Il telecomando trasmette dei segnali al sistema.



L'apparecchio si avvia o si arresta quando è in funzione, quando si preme questo pulsante.



Premi questo pulsante per selezionare la modalità di funzionamento.



Consente di selezionare la velocità del ventilatore in sequenza.



Consente di impostare la temperatura dell'ambiente e il timer.



Consente di impostare o annullare il funzionamento della modalità .



Consente di impostare l'orario di spegnimento automatico e quello di attivazione automatica.



Utilizzato per l'oscillazione automatica.

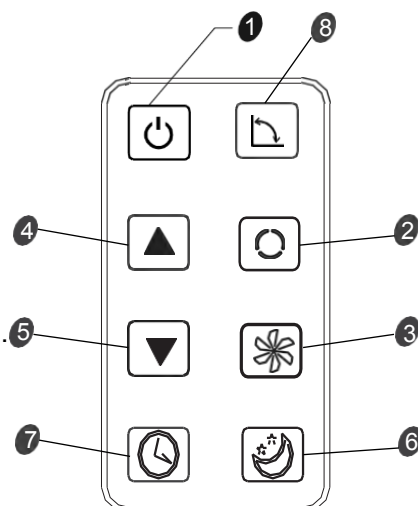

## 2. Telecomando

- Come inserire le pile
- Inserimento delle batterie

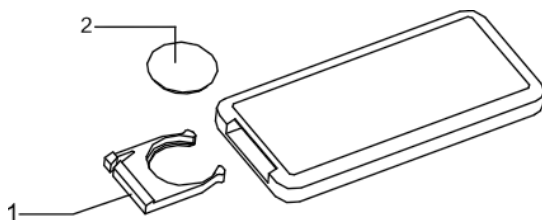

Fai scorrere il coperchio per aprirlo.  
Assicurarsi che il senso sia corretto.

1. Apri il coperchio posteriore e rimuovi la pellicola isolante dalle pile.
2. Posiziona le pile nell'alloggiamento, rispettando la polarità.
3. Riposizionare il coperchio posteriore.

### Note :

- 1) La polarità delle pile deve corrispondere ai segni "+" e "-" sul telecomando.
- 2) Non utilizzare pile nuove insieme a pile usate.
- 3) In caso di inutilizzo prolungato, rimuovi le pile.
- 4) Per evitare di inquinare l'ambiente, rimuovi le pile usate e smaltiscile in modo sicuro e appropriato.

- Modalità d'uso
  - Modalità d'uso
 Per far funzionare il climatizzatore, orienta il telecomando verso il ricevitore di segnale. Il telecomando comanda il climatizzatore a una distanza massima di 5 m (16,4 piedi) quando è diretto verso il ricevitore di segnale del climatizzatore.

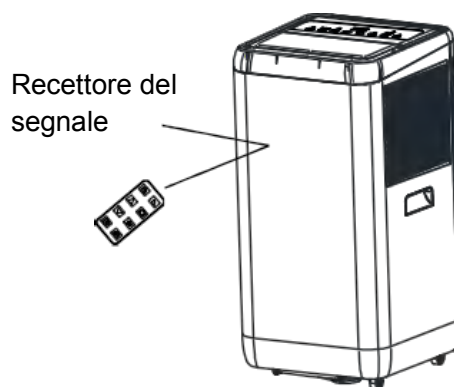



## Protezione

### CONDIZIONE OPERATIVA

*Il dispositivo di protezione può attivarsi e arrestare l'apparecchio nei seguenti casi :*

Raffreddamento	La temperatura dell'aria interna è superiore a 43°C
	La temperatura dell'ambiente è inferiore a 15°C
Deumidificazione	La temperatura dell'ambiente è inferiore a 15°C

*Se il climatizzatore funziona in modalità Raffreddamento o Deumidificazione con la porta o la finestra aperta per un lungo periodo e l'umidità relativa è superiore all'80%, la condensa potrebbe gocciolare dalla presa.*

### CARATTERISTICHE DELLA PROTEZIONE

- 1** Il dispositivo di protezione funziona nei seguenti casi :
  - Per il riavvio immediato dell'apparecchio dopo un arresto o un cambio di modalità durante il funzionamento, è necessario attendere 3 minuti.
- 2** Se la presa viene staccata, al riavvio l'apparecchio torna alla modalità originale e occorre impostare nuovamente il TIMER DI ACCENSIONE e il TIMER DI SPEGNIMENTO.

### ACQUA DI SCARICO

Promemoria importante : all'interno dell'apparecchio è nascosto un sistema di riciclaggio dell'acqua di condensa. L'acqua di condensa viene parzialmente riciclata tra il condensatore e la piastra dell'acqua. Quando il livello dell'acqua raggiunge quello superiore, l'interruttore a galleggiante e l'indicatore di acqua piena (E4) si accendono per ricordare di scaricare l'acqua. In tal caso, stacca l'alimentazione elettrica, sposta l'apparecchio in un luogo appropriato, rimuovi il tappo di scarico e drena completamente l'acqua. Dopo lo svuotamento, riposiziona il tappo, altrimenti c'è il rischio che l'apparecchio perda acqua e renda umida la tua stanza.

Se l'apparecchio è posizionato in un luogo in cui l'acqua può fuoriuscire, puoi collegare il tubo di scarico alla relativa porta per drenare l'acqua.

## Manutenzione

**MANUTENZIONE DELL'APPARECCHIO**

**1** **Stacca l'alimentazione elettrica**

Spegni l'apparecchio prima di scollegarlo.



**2** **Asciuga con un panno morbido.**

Se l'apparecchio è molto sporco, utilizza acqua tiepida (meno di 40°C) per pulirlo.

**3** **Non utilizzare mai sostanze volatili, come benzina o polvere lucidante, per pulire l'apparecchio.**



**4** **Non gettare mai acqua sull'unità principale.**

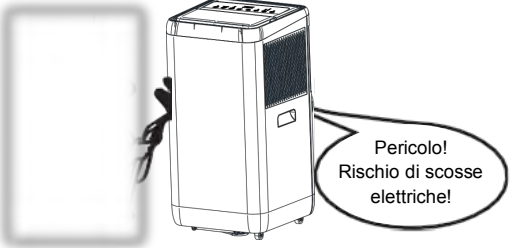

Pericolo!  
Rischio di scosse elettriche!

**MANUTENZIONE DEL FILTRO DELL'ARIA**

Il filtro dell'aria deve essere pulito dopo circa 100 ore di utilizzo.

Segui questo procedimento :

**1** **Spegni l'apparecchio e rimuovi il filtro dell'aria.**



**2** **Rimuovi, pulisci e reinstalla il filtro.**

Se lo sporco è visibile, lavalo con una soluzione detergente in acqua tiepida. Dopo la pulizia, asciugalo in un luogo ombreggiato e fresco, poi rimettilo a posto.





**3**  *Se il climatizzatore si trova in un ambiente estremamente polveroso, pulisci il filtro dell'aria ogni due settimane.*

**MANUTENZIONE DOPO L'USO**

1. Se l'apparecchio non viene utilizzato per un lungo periodo, rimuovi i tappi di gomma primari e secondari dal foro di scarico al fine di drenare l'acqua.
2. Se è soleggiato, fai funzionare l'apparecchio con il ventilatore solo per mezza giornata per asciugare l'interno ed evitare che si formi della muffa.
3. Spegni l'apparecchio e scollega la presa di alimentazione, quindi rimuovi le pile dal telecomando e riponi l'apparecchio correttamente.
4. Rimuovi il filtro dell'aria e reinstallalo.
5. Rimuovi i tubi dell'aria e riponili correttamente, quindi copri ermeticamente il foro.

## Riparazione

*I casi seguenti non sono sempre malfunzionamenti. Prima di chiamare il servizio post-vendita, verifica i suggerimenti riportati di seguito.*

Problema	Analisi
<p>Non funziona</p>	<ul style="list-style-type: none"> <li>• Se il dispositivo di protezione si attiva o il fusibile è bruciato, attendere 3 minuti e riprovare.</li> <li>• Le pile del telecomando sono esaurite.</li> <li>• Se la presa non è collegata correttamente.</li> </ul>
 <p>Funziona solo per un breve periodo</p>	<ul style="list-style-type: none"> <li>• Se la temperatura impostata è simile a quella dell'ambiente, puoi abbassarla.</li> <li>• L'uscita dell'aria è bloccata da un oggetto. Rimuovilo.</li> </ul>
 <p>Funziona ma non raffredda</p>	<ul style="list-style-type: none"> <li>• Se la porta o la finestra è aperta.</li> <li>• Se è in funzione un altro apparecchio di riscaldamento, come una stufa o una lampada, ecc.</li> <li>• Il filtro dell'aria è sporco : bisogna pulirlo.</li> <li>• L'uscita o l'ingresso dell'aria è ostruito.</li> <li>• La temperatura impostata è troppo alta</li> </ul>
 <p>Perdita d'acqua durante lo spostamento</p>	<ul style="list-style-type: none"> <li>• Prima di spostare l'apparecchio, svuota la condensa.</li> <li>• Per evitare perdite d'acqua, installa l'apparecchio su una superficie piana.</li> </ul>
<p>Non funziona ed è pieno d'acqua Indicatore "E4"</p>	<ul style="list-style-type: none"> <li>• Rimuovi il tappo di gomma per scaricare l'acqua</li> <li>• Se l'apparecchio è spesso in questo stato, contatta un servizio tecnico qualificato.</li> </ul>



## Riparazione

Prima di richiedere la riparazione dell'apparecchio, effettua i seguenti controlli :

<b>Guasti</b>	<b>Cause</b>	<b>Soluzioni</b>
L'apparecchio non si avvia.	Guasto all'alimentazione : 1. Non è collegata. 2. La scheda o la presa è danneggiata. 3. Il fusibile è rotto	1. Collegare l'apparecchio. 2. Sostituire il cavo di alimentazione o la presa. 3. Far sostituire il fusibile dal tecnico (specifica : 6,15 A/250 VAC).
L'apparecchio si arresta automaticamente.	Arresto del timer o raggiungimento della temperatura di regolazione.	Riavviare o attendere la commutazione automatica.
Assenza di aria fredda in modalità COOLING.	1. La temperatura dell'ambiente è inferiore a quella impostata. 2. L'apparecchio passa alla protezione antigelo.	1. Si tratta di un fenomeno normale : l'apparecchio si accende automaticamente quando la temperatura dell'ambiente è superiore a quella impostata. 2. L'apparecchio si riattiva al termine della protezione antigelo.
Il LED mostra il codice di guasto "E2"	Il sensore di temperatura dell'ambiente è difettoso o danneggiato.	Sostituire il sensore di temperatura dell'ambiente.
Il LED mostra il codice di guasto "E3"	Il sensore del tubo dell'olio dell'evaporatore è difettoso o danneggiato.	Sostituire il sensore del tubo della serpentina dell'evaporatore.
Il LED mostra il codice di guasto "E4"	Avviso di traboccamento dell'acqua.	Svuotare l'acqua.



## Installazione del tubo di scarico e dell'adattatore

Come collegare le prese al condotto di scarico dell'aria.

1. Estendi il condotto di scarico dell'aria tirando su entrambe le estremità.



2. Avvita il condotto di scarico dell'aria al raccordo.

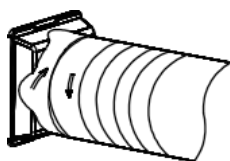

3. Avvita il tappo di chiusura come indicato nella figura seguente.

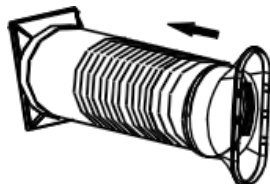

4. Collega il connettore del condotto di scarico dell'aria all'apparecchio.

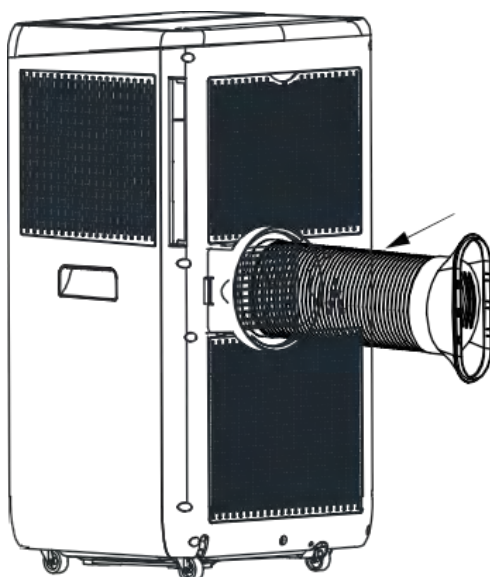



## Informazioni utili

### 1. Informazioni di garanzia

Il produttore concede una garanzia di almeno 1 anno (per la Germania 2 anni) dalla data di vendita dell'apparecchio all'utente finale, in conformità alla legislazione del suo paese di residenza.

Le riparazioni in garanzia possono essere eseguite solo da un centro di assistenza autorizzato. Se si sporge un reclamo usando la garanzia, è necessario presentare la fattura d'acquisto originale (in cui dev'essere riportata la data di acquisto).

La garanzia non si applica ai seguenti casi :

- Normale usura del prodotto
- Uso improprio, ad esempio sovraccarico dell'apparecchio, uso di accessori non approvati
- Uso della forza, danni causati da fattori esterni
- Danni causati dalla mancata osservanza del manuale d'uso, ad esempio il collegamento a una rete elettrica inadeguata o la mancata osservanza delle istruzioni di installazione
- Apparecchi parzialmente o completamente smontati

### 2. Avvertenze

- Tieni il dispositivo ad almeno 1 metro di distanza da un televisore o da una radio per evitare interferenze elettromagnetiche.
- Non esporre l'apparecchio alla luce solare diretta per evitare che la superficie si scolori.
- Non inclinare l'apparecchio di oltre 35° e non capovolgerlo durante il trasporto.
- Posiziona l'apparecchio su una superficie piana con un'inclinazione inferiore a 5°.
- L'apparecchio funziona con maggiore efficienza in determinati ambienti (consulta le specifiche tecniche).
- A fine stagione, svuota la vaschetta di raccolta della condensa dell'apparecchio prima di riporlo per prolungarne la vita di servizio.
- Non utilizzare solventi chimici (ad esempio benzene, alcol etilico) per pulire la superficie dell'apparecchio al fine di evitare graffi o danni.
- Stacca l'alimentazione prima di smontare o installare la griglia di ingresso dell'aria.
- Se desideri spostare l'apparecchio, prima scarica l'acqua dal serbatoio.
- Rimuovi la pila dall'apparecchio prima di smaltirla.
- La pila deve essere smaltita in modo sicuro.
- Rimuovi la presa prima di pulire, mantenere o riempire l'apparecchio.



## FRESHO 12000 BTU - Omkeerbare mobiele airconditioner

### Gebruiks- en onderhoudshandleiding

Model : FDPH35-2013ZPR5

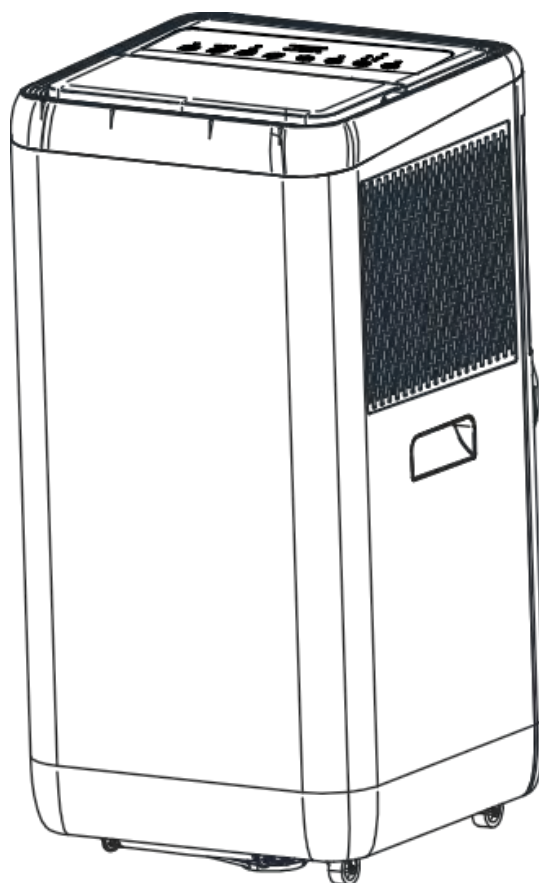

Hartelijk dank voor uw aankoop van een mobiele airconditioner.

Lees deze gebruiksaanwijzing en onderhoudsinstructies zorgvuldig door voordat u het apparaat installeert en in gebruik neemt. Bewaar deze handleiding voor toekomstig gebruik.

# Inhoudsopgave

Inleiding

Identificatie van onderdelen

Identificatie van onderdelen – Bedieningspaneel

Afstandsbediening

Beveiliging

Onderhoud en service

Probleemoplossing

Probleemoplossing

Installatie - Accessoires en keuze van de locatie

Installatie - Installatie van de afvoerpijp en de adapter

Nuttige informatie

## Inleiding

Hartelijk dank dat u voor deze mobiele airconditioner hebt gekozen om u en uw gezin alle comfort te bieden die u nodig hebt voor uw huis, chalet of kantoor. Het apparaat kan in slechts enkele minuten van de ene kamer naar de andere worden verplaatst en geïnstalleerd.

Het is een multifunctioneel apparaat voor de uitwisseling en behandeling van de omgevingslucht, ontworpen om u de volgende functies te bieden: airconditioning, ontvochtiging, onafhankelijke ventilatie en verwarming. De externe statische druk waarmee het apparaat is getest, is 0 Mpa.

Deze handleiding bevat waardevolle informatie voor het onderhoud en de instandhouding van uw nieuwe apparaat. Neem even de tijd om de instructies aandachtig door te lezen. Als het apparaat correct wordt onderhouden, zult u er vele jaren probleemloos plezier van hebben.

### 1. Elektrische specificaties

1. Alle bedrading moet voldoen aan de lokale en nationale elektrische normen en worden geïnstalleerd door een gekwalificeerde elektricien. Neem contact op met een gekwalificeerde elektricien als u vragen hebt over de volgende instructies.
2. Controleer of er stroom beschikbaar is en los eventuele bedradingsproblemen op voordat u dit apparaat installeert en gebruikt.
3. Voor uw veiligheid en bescherming is dit apparaat geaard via de stekker van het netsnoer wanneer het is aangesloten op een geschikt stopcontact. Als u niet zeker weet of de stopcontacten in uw woning correct geaard zijn, raadpleeg dan een elektricien. Als het netsnoer beschadigd is, moet het door een gekwalificeerde elektricien worden vervangen om gevaar te voorkomen.

### 2. Belangrijke veiligheidsinstructies

#### OPGELET

Om het risico op brand, elektrische schokken of letsel tijdens het gebruik van uw airconditioner te verminderen, dient u de volgende basisvoorzorgsmaatregelen in acht te nemen:

1. Sluit het apparaat aan op een geaard stopcontact met drie pinnen.
2. Verwijder de aardingspin niet.
3. Gebruik geen adapter.
4. Gebruik geen verlengsnoer.
5. Haal de stekker van de airconditioner uit het stopcontact voordat u werkzaamheden uitvoert.
6. Verplaats en installeer de airconditioner met twee of meer personen.
7. Dit apparaat kan worden gebruikt door kinderen van 8 jaar en ouder en door personen met verminderde fysieke, zintuiglijke of mentale capaciteiten of met een gebrek aan ervaring en kennis, op voorwaarde dat zij toezicht hebben gekregen of instructies hebben ontvangen over het veilige gebruik van het apparaat en dat zij de risico's begrijpen.
8. Kinderen mogen niet met het apparaat spelen. Reiniging en onderhoud mogen niet door kinderen zonder toezicht worden uitgevoerd.
9. Als het netsnoer beschadigd is, moet het door een gekwalificeerde vakman worden vervangen om gevaar te voorkomen.
10. Het apparaat moet worden geïnstalleerd in overeenstemming met de nationale voorschriften voor bedrading.

11. Dit apparaat is niet bedoeld voor gebruik door personen (inclusief kinderen) met verminderde fysieke, zintuiglijke of mentale capaciteiten, of met een gebrek aan ervaring en kennis, tenzij zij onder toezicht staan of instructies hebben gekregen over het gebruik van het apparaat door een persoon die verantwoordelijk is voor hun veiligheid. Jonge kinderen moeten worden gecontroleerd om ervoor te zorgen dat ze niet met het apparaat spelen.
12. Het product op de juiste manier afvoeren  
Deze markering geeft aan dat dit product in de hele EU niet met het huishoudelijk afval mag worden weggegooid. Om te voorkomen dat ongecontroleerde afvalverwijdering schadelijk is voor het milieu of de menselijke gezondheid, dient u het op verantwoorde wijze te recyclen om duurzaam hergebruik van materiële hulpbronnen te bevorderen. Voor het retourneren van uw gebruikte apparaat kunt u gebruikmaken van de retour- en inzamelsystemen of contact opnemen met de winkel waar het product is gekocht. Deze kan het product in ontvangst nemen voor een milieuvriendelijke recycling.
13. Gebruik geen andere middelen dan die welke door de fabrikant worden aanbevolen om het ontdooiproces te versnellen of het apparaat te reinigen.  
Het apparaat moet worden opgeslagen in een ruimte zonder continu aanwezige ontstekingsbronnen, zoals open vuur, een werkend gasapparaat of een werkende elektrische verwarming.  
Houd er rekening mee dat koelmiddelen reukloos kunnen zijn.  
Niet doorboren of verbranden.
14. Repareer het apparaat niet zelf als het defect is. Neem voor reparatie contact op met een gekwalificeerde vakman!
  - De maximale koelmiddelvulling is 220 g.

## Identificatie van onderdelen

### 1. Identificatie van onderdelen

- Voorheen

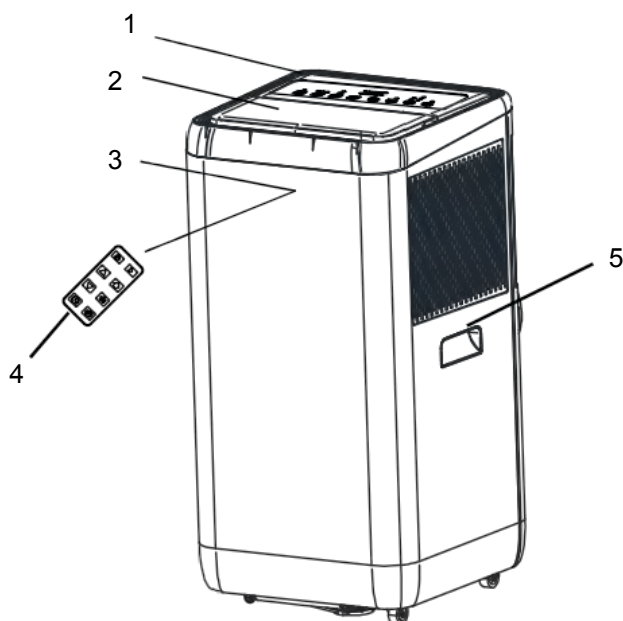

- 1 Bedieningspaneel
- 2 Koude luchtuitlaat
- 3 Signaalontvanger
- 4 Afstandsbediening
- 5 Draaggreep
- 6 Luchtuitlaatpijp
- 7 Luchtinlaat van de verdamper
- 8 Condensafvoer

- Achter

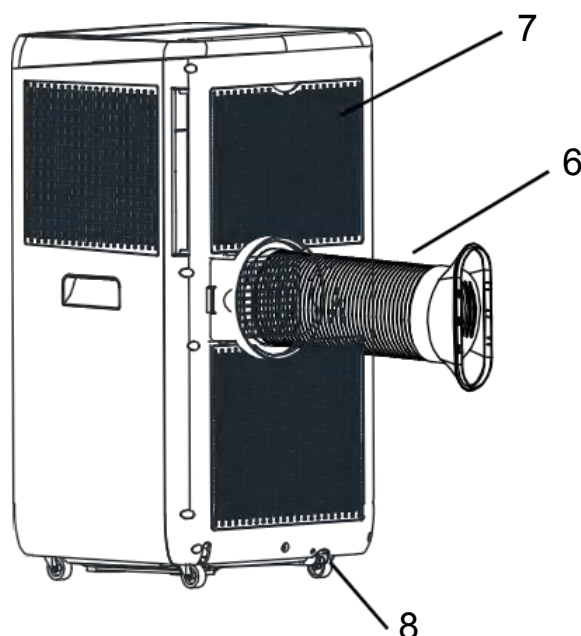

▣ De afbeeldingen in deze handleiding zijn gebaseerd op het uiterlijk van een standaardmodel. Daarom kan de vorm afwijken van het door u gekozen airconditioningapparaat.

# Identificatie van onderdelen – Bedieningspaneel

## 1. Bedieningspaneel

In dit hoofdstuk wordt uitgelegd hoe de mobiele airconditioner correct werkt.

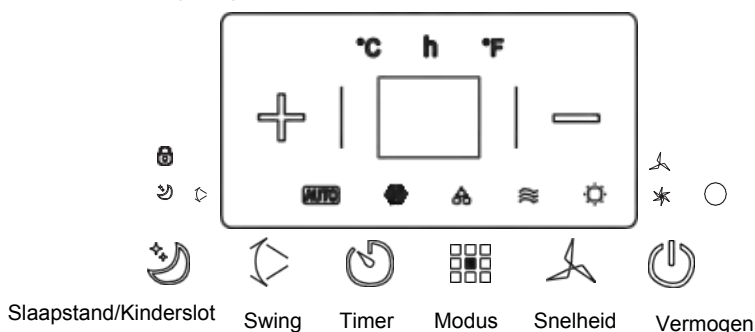

-  Voeding
-  Snelheid
-  Modus
-  Timer/temperatuur verhogen
-  Timer
-  Weegschaal
-  Stand-by en kinderslot
-  Timer/temperatuur verlagen
-  Ventilatorsnelheid
-  Aan/uit-indicator/kinderslot
-  Automatische modus, koeling, ontvochtiging, ventilatie en verwarming
- 
- 
- 
- 

## 2. Werking van het bedieningspaneel

Automatische modus, koeling, ontvochtiging, ventilatie en verwarming

- 1) Het apparaat inschakelen
  - a) Sluit het apparaat aan, het geeft een pieptoon “○” en het stroomlampje gaat branden.
  - b) Druk op de knop “”, het apparaat is ingeschakeld.
  - c) De LED geeft de omgevingstemperatuur weer en werkt in automatische modus.

- 2) Selectie van de bedrijfsmodus  
Druk op de knop “” om de gewenste modus te selecteren, zoals hieronder aangegeven:

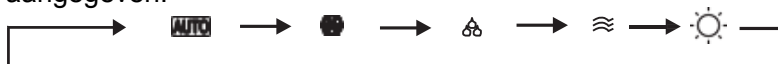

- 3) Temperatuurregeling  
De temperatuur kan met stappen van 1°C worden ingesteld binnen een bereik van 15°C tot 31°C.  
Druk op de knoppen “+” of “-” om de temperatuur met 1°C te verhogen of te verlagen. Het lampje op het apparaat geeft gedurende 5 seconden de ingestelde temperatuur weer, daarna de kamertemperatuur.

- 4) Regeling van de ventilatorsnelheid  
Druk op de knop “” om de gewenste ventilatiesnelheid te selecteren, zoals hieronder aangegeven:













- 5) Voeding  
Wanneer u nogmaals op de knop “” drukt, geeft het apparaat een pieptoon, gaat het aan/uit-lampje uit en stopt het apparaat met werken.

- 6) Stand-by  
Druk op deze knop om de airconditioning in stand-by te zetten.
- 7) Timer  
Druk op deze knop om een uitschakeltijd in te stellen.
- 8) Balans  
Druk op deze knop om de oscillatie in te stellen.

#### Opmerking:

Werkingsprincipe van elke modus:

-  modus :
  1. Nadat de functie  is geselecteerd, werkt de binnentemperatuursensor automatisch om de gewenste bedrijfsmodus te selecteren met  of  of .
  2. Wanneer de omgevingstemperatuur  $\geq 24^{\circ}\text{C}$  is, selecteert het apparaat automatisch de modus .
  3. Wanneer de omgevingstemperatuur =  $23^{\circ}\text{C}$  is, selecteert het apparaat automatisch de modus .
  4. Wanneer de omgevingstemperatuur  $< 22^{\circ}\text{C}$  is, selecteert het apparaat automatisch de modus .
-  modus :
  1. De ventilator werkt op lage snelheid en de snelheid kan niet worden ingesteld.
  2. De compressor en de ventilator stoppen na 8 minuten werking en starten na 6 minuten weer.
  3. Het apparaat schakelt over op een ontvochtigingsmodus met constante temperatuur en de temperatuurregeling werkt niet.
-  modus :
  1. Wanneer de omgevingstemperatuur hoger is dan de ingestelde temperatuur, wordt de compressor ingeschakeld.
  2. Wanneer de omgevingstemperatuur lager is dan de ingestelde temperatuur, wordt de compressor uitgeschakeld en werkt de bovenste ventilator op de oorspronkelijk ingestelde snelheid.
-  modus :
  1. De ventilator werkt op de ingestelde snelheid, maar de compressor werkt niet.
  2. De temperatuurregeling werkt niet goed.

- ☀️ modus :

1. Wanneer de temperatuur lager is dan de ingestelde temperatuur, start de compressor en gaat deze draaien, en start de ventilator met een vertraging (koeling van de lucht).
2. Wanneer de temperatuur hoger is dan de ingestelde temperatuur, stoppen de compressor en de ventilator met draaien.

- 🕒 Werking van de timer

1. Druk op de toets "Timer" om de automatische uitschakeltijd in te stellen wanneer het apparaat in werking is.
2. Druk op de knop "Timer" om de tijd in te stellen waarop het apparaat automatisch wordt ingeschakeld wanneer het gereed is.
3. De tijd kan worden ingesteld tussen 1 uur en 24 uur. Druk op de knop (+) of (-) om de tijd met 1 uur te verhogen of te verlagen.

- 🌙 Modus :

Druk op de slaaptoets om naar deze modus over te schakelen (slaapstand is alleen beschikbaar in de koelmodus).

1. In de stand-bymodus schakelt de ventilator automatisch over naar de laagste snelheid. Ook al kan de snelheid door de gebruiker worden ingesteld en verandert de indicatie, de snelheid blijft op de laagste stand staan. Na het verlaten van de stand-bymodus stelt de gebruiker de gewenste snelheid in.
2. Na 1 uur stijgt de ingestelde temperatuur met 1°C; na twee uur stijgt de ingestelde temperatuur met 1°C. Het apparaat werkt vervolgens nog 4 uur (de ingestelde temperatuur verandert niet gedurende deze 4 uur) en schakelt na in totaal 6 uur uit.

Opmerking:

De hoofdbesturingskaart heeft een geheugenfunctie. Wanneer het apparaat klaar is voor gebruik maar uitgeschakeld is, kan de hoofdbesturingskaart de initialisatie van de werkmodus onthouden. Wanneer u het apparaat inschakelt, werkt het volgens dezelfde werkmodus als de vorige keer, zonder dat u de werkmodus opnieuw hoeft in te stellen. (Deze functie is niet beschikbaar wanneer het apparaat in de modus "▲" staat).

# Afstandsbediening

## 1. Afstandsbediening

De afstandsbediening zendt signalen naar het systeem.



Het apparaat start wanneer het is of stopt wanneer het in werking is, als u op deze knop drukt.



Druk op deze toets om de bedrijfsmodus te selecteren.



Hiermee kunt u de ventilatorsnelheid in de volgorde selecteren.



Hiermee kunt u de kamertemperatuur en de timer instellen.



Hiermee kunt u de werking van de modus instellen of annuleren  .



Hiermee kunt u de tijd voor automatische uitschakeling en automatische inschakeling instellen.



Gebruikt voor automatische oscillatie.

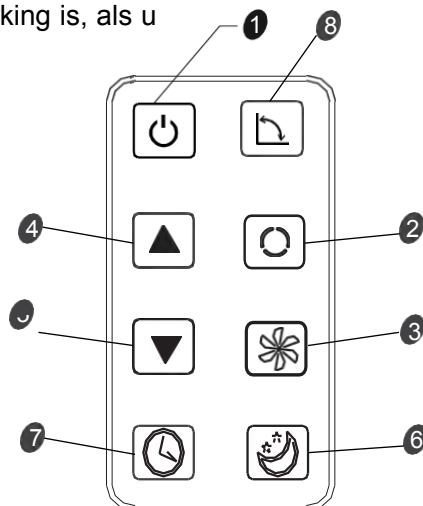

## 2. Afstandsbediening

Hoe de batterijen plaatsen

- Batterijen plaatsen

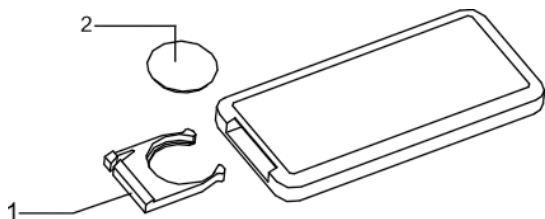

Schuif het deksel open.  
Zorg ervoor dat het in de juiste richting staat.

1. Open het achterdeksel en verwijder de isolatiefolie van de batterijen.
2. Plaats de batterijen in de sleuf, in de juiste richting.
3. Plaats het achterdeksel terug.

Opmerkingen :

- 1) De polariteit van de batterijen moet overeenkomen met de tekens “+” en “-” op de afstandsbediening.
- 2) Gebruik geen nieuwe batterijen samen met oude batterijen.
- 3) Verwijder de batterijen bij langdurig gebruik.
- 4) Om milieuvervuiling te voorkomen, dient u gebruikte batterijen te verwijderen en op een veilige en juiste manier af te voeren.

- Gebruiksaanwijzing

Om de airconditioner te bedienen, richt u de afstandsbediening op de signaalontvanger. De afstandsbediening bedient de airconditioner op een maximale afstand van 5 m (16,4 voet) wanneer deze op de signaalontvanger van de airconditioner is gericht.

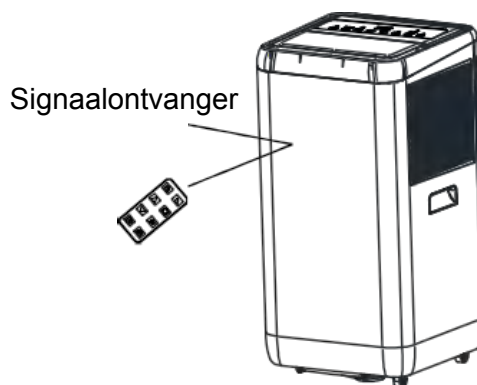

## Beveiliging

### WERKINGSVOORWAARDEN

*De beveiligingsinrichting kan in de volgende gevallen worden geactiveerd en het apparaat uitschakelen:*

Koeling	De temperatuur van de binnenlucht is hoger dan 43°C. De omgevingstemperatuur is lager dan 15°C.
Ontvochtiging	De omgevingstemperatuur is lager dan 15°C.

*Als de airconditioner in de koel- of ontvochtigingsmodus werkt terwijl de deur of het raam langdurig openstaat en de relatieve luchtvochtigheid hoger is dan 80%, kan er condens uit het stopcontact lopen.*

### KENMERKEN VAN DE BESCHERMING

- 1** De beveiligingsinrichting werkt in de volgende gevallen:
  - Onmiddellijke herstart van het apparaat na een uitschakeling of wijziging van de modus tijdens het gebruik. U moet 3 minuten wachten.
- 2** Als de stekker uit het stopcontact is getrokken, keert het apparaat bij het opnieuw opstarten terug naar de oorspronkelijke modus en moeten de **TIMER AAN** en **TIMER UIT** opnieuw worden ingesteld.

### WATERAFVOER

Belangrijke opmerking: Er is een condenswaterrecyclingsysteem in het apparaat ingebouwd. Het condenswater wordt gedeeltelijk gerecycled tussen de condensor en de waterplaat. Wanneer het waterpeil het hoogste niveau bereikt, gaan de vlotterschakelaar en de indicator voor vol water (E4) branden om u eraan te herinneren het water te legen. Schakel de stroomtoevoer uit, verplaats het apparaat naar een geschikte plaats, verwijder de aftapplug en laat het water volledig weglopen. Plaats na het aftappen de plug terug, anders kan het apparaat gaan lekken en uw kamer vochtig maken.

Als het apparaat op een plaats staat waar water kan wegvloeien, kunt u ook de afvoerslang aansluiten op de afvoeropening om het water af te voeren.

## Onderhoud en service

**ONDERHOUD VAN HET APPARAAT**

**1 De stroomtoevoer onderbreken.**

Schakel het apparaat eerst uit voordat u de stekker uit het stopcontact haalt.



**2 Afvegen met een zachte, droge doek.**

Gebruik lauw water (minder dan 40°C) om het apparaat schoon te maken als het erg vuil is.

**3 Gebruik nooit vluchtige stoffen zoals benzine of polijstpoeder om het apparaat te reinigen.**



**4 Spreek nooit water op het hoofdapparaat.**



Gevaar!  
Risico op elektrische schokken!

**ONDERHOUD VAN HET LUCHTFILTER**

Het luchtfilter moet na ongeveer 100 uur gebruik worden gereinigd.

Reinig het als volgt:

**1 Schakel het apparaat uit en verwijder het luchtfilter.**



**2 Reinig en plaats het filter opnieuw.**

Als er vuil zichtbaar is, reinig het dan met een oplossing van afwasmiddel in lauw water. Droog het na het reinigen op een schaduwrijke, koele plaats en plaats het vervolgens terug.





**3**  *Reinig het luchtfilter om de twee weken als de airconditioner in een extreem stoffige omgeving wordt gebruikt.*

**ONDERHOUD NA GEBRUIK**

- Als het apparaat gedurende langere tijd niet wordt gebruikt, verwijder dan de primaire en secundaire rubberen pluggen uit de afvoeropening om het water af te voeren.
- Laat het apparaat op een zonnige dag een halve dag alleen met de ventilator draaien om het binnenwerk te drogen en schimmelvorming te voorkomen.
- Schakel het apparaat uit en trek de stekker uit het stopcontact, verwijder de batterijen uit de afstandsbediening en berg het apparaat op de juiste manier op.
- Reinig het luchtfilter en plaats het terug.
- Verwijder de luchtslangen en berg ze op de juiste manier op, en dek de opening goed af.

## Probleemoplossing

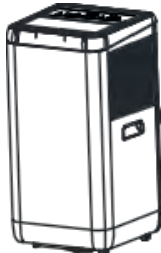
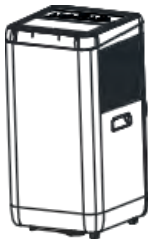
De volgende gevallen zijn niet altijd storingen. Controleer de onderstaande suggesties voordat u contact opneemt met de klantenservice.

PROBLEEM	ANALYSE
<p>Werkt niet</p>	<ul style="list-style-type: none"> <li>Als de beveiliging in werking treedt of als de zekering is doorgebrand, wacht u 3 minuten en probeert u het opnieuw.</li> <li>De batterijen van de afstandsbediening zijn leeg.</li> <li>Als de stekker niet goed is aangesloten.</li> </ul>
<p>Werkt slechts voor korte tijd</p> 	<ul style="list-style-type: none"> <li>Als de ingestelde temperatuur dicht bij de kamertemperatuur ligt, kunt u deze verlagen.</li> <li>De luchtuitlaat wordt geblokkeerd door een voorwerp. Verwijder dit voorwerp.</li> </ul>
<p>Werkt, maar koelt niet</p> 	<ul style="list-style-type: none"> <li>Als de deur of het raam open staat.</li> <li>Als een ander verwarmingstoestel in werking is, zoals een kachel of een lamp, enz.</li> <li>Het luchtfilter is vuil, reinig het filter.</li> <li>De luchtinlaat of -uitlaat is geblokkeerd.</li> <li>De ingestelde temperatuur is te hoog.</li> </ul>
<p>Waterlekkage tijdens een verhuizing</p> 	<ul style="list-style-type: none"> <li>Laat het condenswater weglopen voordat u het apparaat verplaatst.</li> <li>Om waterlekkage te voorkomen, moet u het apparaat op een vlakke ondergrond plaatsen.</li> </ul>
<p>Werkt niet en vol water Indicator "E4"</p>	<ul style="list-style-type: none"> <li>Verwijder de rubberen dop om het water af te voeren</li> <li>Als het apparaat vaak in deze toestand verkeert, neem dan contact op met een gekwalificeerde technische dienst.</li> </ul>

## Probleemoplossing

Voordat u een reparatie aanvraagt, controleert u het apparaat als volgt:

Storingen	Oorzaken	Oplossingen
De machine start niet.	Stroomstoring: 1. Niet aangesloten. 2. De kaart of stekker is beschadigd. 3. Zekering is doorgebrand.	1. Aansluiten. 2. Het netsnoer of de stekker vervangen. 3. De zekering door een technicus laten vervangen (specificatie: 6,15 A/250 VAC).
De machine stopt automatisch.	De timer stopt of de ingestelde temperatuur is bereikt.	Opnieuw opstarten of wachten tot de automatische omschakeling plaatsvindt.
Geen koude lucht in de COOLING-modus.	1. De omgevingstemperatuur is lager dan de ingestelde temperatuur. 2. Het apparaat schakelt over op vorstbeveiliging.	1. Dit is een normaal verschijnsel, het apparaat schakelt automatisch in wanneer de omgevingstemperatuur hoger is dan de ingestelde temperatuur. 2. Het apparaat schakelt weer in nadat de vorstbeveiliging is uitgeschakeld.
De LED geeft de storingscode "E2" weer.	De ruimtetemperatuursensor is defect of beschadigd.	De ruimtetemperatuursensor vervangen.
De LED geeft de storingscode "E3" weer.	De sensor van de olieleiding van de verdamperspiraal is defect of beschadigd.	De rijsensor van de verdamperspiraal vervangen.
De LED geeft de storingscode "E4" weer.	Waarschuwing voor te veel water.	Water afvoeren.

## Installatie - Accessoires en keuze van de locatie

### 1. Installatieaccessoires

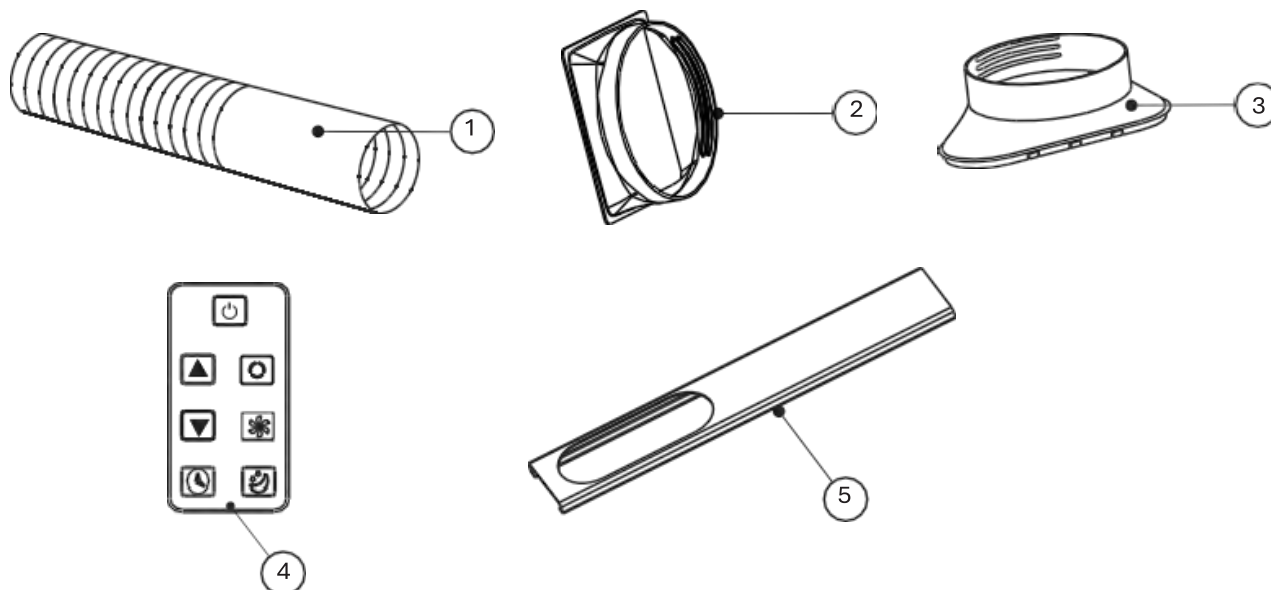

- ① Afvoerleiding
- ② Aansluiting voor afvoerluchtkanaal
- ③ Adapter voor de afvoer van ventilatielucht
- ④ Afstandsbediening
- ⑤ Adapter voor raam

### 1. De beste locatie kiezen

- Naast een raam, deur of openslaande deur.
- De vereiste afstand tussen de luchtuitlaat van de schoorsteen en de muur of een ander obstakel moet minimaal 60 cm (23-5/8") bedragen.
- Bevestig een uiteinde van de luchtbuis aan de luchtuitlaat onder het apparaat.
- Verleng de luchtslang zodat het andere uiteinde van de luchtslang voldoende ruimte heeft tussen het raam, de deur, de openslaande deur of het gat in de muur.
- De luchtuitlaat of -inlaat mag niet worden geblokkeerd door een beschermrooster of een ander obstakel.

## Installatie - Installatie van de afvoerpijp en de adapter

Hoe sluit u de aansluitingen aan op de luchtafvoerleiding?

1. Verleng de luchtafvoer door aan beide uiteinden van de buis te trekken.



2. Schroef de luchtafvoerpijp in de aansluiting vast.

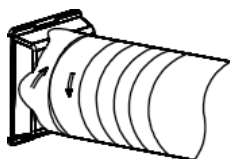

3. Schroef de dop vast volgens het onderstaande schema.

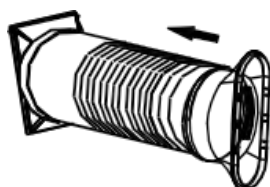

4. Sluit de connector van de afvoerluchtleiding aan op het apparaat.

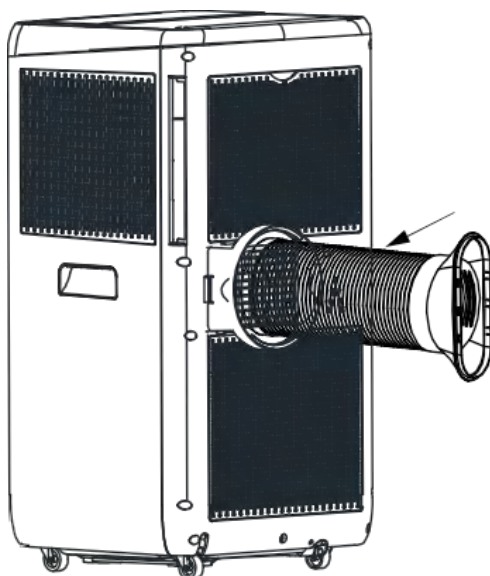

## Nuttige informatie

### 1. Garantie-informatie

De fabrikant verleent garantie in overeenstemming met de wetgeving van het land waar de klant woont, met een minimum van 1 jaar (Duitsland: 2 jaar) vanaf de datum van verkoop van het apparaat aan de eindgebruiker.

Reparaties onder garantie mogen alleen worden uitgevoerd door een erkend servicecentrum. Bij garantieclaims moet de originele aankoopfactuur (met aankoopdatum) worden overlegd.

De garantie is niet van toepassing in de volgende gevallen:

- Normale slijtage van het product.
- Onjuist gebruik, bijvoorbeeld overbelasting van het apparaat, gebruik van niet-goedgekeurde accessoires.
- Gebruik van geweld, schade door invloeden van buitenaf.
- Schade door het niet opvolgen van de gebruiksaanwijzing, bijvoorbeeld aansluiting op een ongeschikt elektriciteitsnet of het niet opvolgen van de installatie-instructies.
- Gedeeltelijk of volledig gedemonteerde apparaten.

### 2. Waarschuwingen

- Houd het apparaat op minstens 1 meter afstand van een televisie of radio om elektromagnetische storingen te voorkomen.
- Stel het apparaat niet bloot aan direct zonlicht om verkleuring van het oppervlak te voorkomen.
- Kantel het apparaat tijdens het transport niet meer dan 35° en draai het niet ondersteboven.
- Plaats het apparaat op een vlakke ondergrond met een helling van minder dan 5°.
- Het apparaat werkt efficiënter in bepaalde ruimtes (zie technische specificaties).
- Leeg de condensbak voordat u het apparaat opbergt om de levensduur aan het einde van het seizoen te verlengen.
- Gebruik geen chemische oplosmiddelen (bijv. benzeen, spiritus) om het oppervlak van het apparaat te reinigen, om krassen of beschadigingen te voorkomen.
- Zorg ervoor dat de stroomtoevoer is uitgeschakeld voordat u het luchtrooster demonteert of installeert.
- Leeg het waterreservoir als u het apparaat wilt verplaatsen.
- De batterij moet uit het apparaat worden verwijderd voordat u het weggooit.
- De batterij moet op een veilige manier worden weggegooid.
- De stekker moet uit het stopcontact worden gehaald voordat u het apparaat reinigt, onderhoudt of vult.



## **FRESHO 12000 BTU - Mobilny klimatyzator z funkcją ogrzewania**

### **Instrukcja obsługi i konserwacji**

Model : FDPH35-2013ZPR5

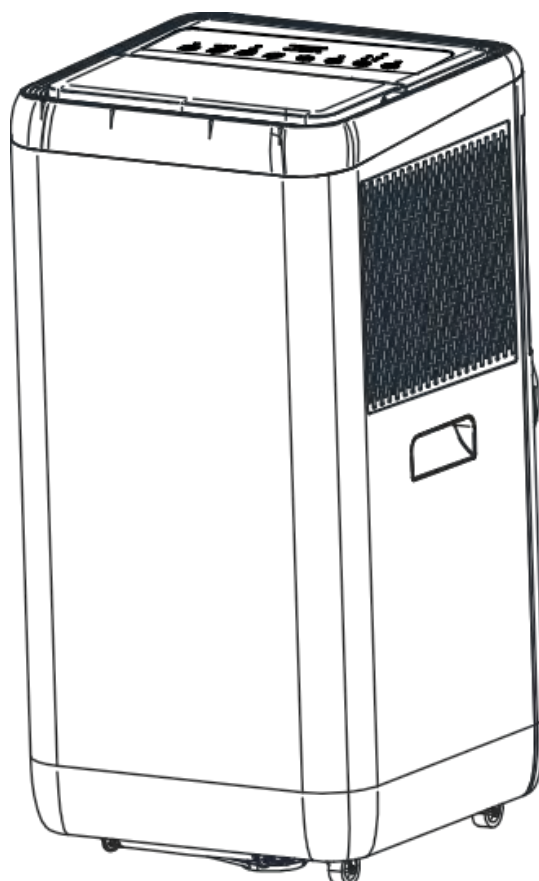

Dziękujemy za zakup klimatyzatora przenośnego.

Przed zainstalowaniem i użyciem urządzenia należy uważnie przeczytać niniejszą instrukcję obsługi i konserwacji oraz zachować ją do wykorzystania w przyszłości.

# Spis treści

Wprowadzenie

Identyfikacja części

Identyfikacja części – Panel sterowania

Pilot zdalnego sterowania

Zabezpieczenia

Konserwacja i utrzymanie

Ustępowanie usterek

Ustępowanie usterek

Instalacja – Akcesoria i wybór miejsca instalacji

Instalacja – Instalacja rury wydechowej i adaptera

Przydatne informacje

## Wprowadzenie

Dziękujemy za wybór tego klimatyzatora przenośnego, który zapewni Tobie i Twojej rodzinie komfort w domu, domku letniskowym lub biurze. Urządzenie można przenosić z jednego pomieszczenia do drugiego i zainstalować w ciągu zaledwie kilku minut.

Jest to wielofunkcyjne urządzenie do wymiany i oczyszczania powietrza w pomieszczeniach, zaprojektowane z myślą o zapewnieniu następujących funkcji: klimatyzacja, osuszanie, niezależna wentylacja i ogrzewanie. Zewnętrzne ciśnienie statyczne, przy którym urządzenie zostało przetestowane, wynosi 0 MPa.

Niniejsza instrukcja zawiera cenne informacje dotyczące konserwacji i obsługi nowego urządzenia. Prosimy o poświęcenie kilku chwil na uważne zapoznanie się z instrukcją. Przy prawidłowej konserwacji urządzenie będzie działać bezawaryjnie przez wiele lat.

### 1. Specyfikacje elektryczne

1. Całe okablowanie musi być zgodne z lokalnymi i krajowymi normami elektrycznymi i powinno być zainstalowane przez wykwalifikowanego elektryka. W przypadku pytań dotyczących poniższych instrukcji należy skontaktować się z wykwalifikowanym elektrykiem.
2. Przed zainstalowaniem i użyciem urządzenia należy sprawdzić dostępność zasilania elektrycznego i rozwiązać wszelkie problemy związane z okablowaniem.
3. Dla bezpieczeństwa użytkownika urządzenie jest uziemione za pomocą wtyczki przewodu zasilającego po podłączeniu do odpowiedniego gniazdka ściennego. Jeśli nie masz pewności, czy gniazdka ścienne w Twoim domu są prawidłowo uziemione, skontaktuj się z elektrykiem. Jeśli przewód zasilający jest uszkodzony, należy go wymienić przez wykwalifikowanego elektryka, aby uniknąć niebezpieczeństwa.

### 2. Ważne wskazówki dotyczące bezpieczeństwa UWAGA

Aby zmniejszyć ryzyko pożaru, porażenia prądem elektrycznym lub obrażeń podczas użytkowania klimatyzatora, należy przestrzegać następujących podstawowych środków ostrożności:

1. Podłącz urządzenie do trójbolcowego gniazdka elektrycznego z uziemieniem.
2. Nie wyjmuj bolca uziemiającego.
3. Nie używaj adaptera.
4. Nie używaj przedłużacza.
5. Przed przystąpieniem do jakichkolwiek czynności wyjmij wtyczkę klimatyzatora z gniazdka.
6. Klimatyzator należy przenosić i instalować w co najmniej dwie osoby.
7. Urządzenie może być używane przez dzieci w wieku powyżej 8 lat oraz osoby o ograniczonej sprawności fizycznej, sensorycznej lub umysłowej lub osoby niedoświadczone i nieposiadające wiedzy, pod warunkiem że są one nadzorowane lub otrzymały instrukcje dotyczące bezpiecznego użytkowania urządzenia i rozumieją związane z tym zagrożenia.
8. Dzieci nie powinny bawić się urządzeniem. Czyszczenie i konserwacja nie powinny być wykonywane przez dzieci bez nadzoru.
9. Jeśli przewód zasilający jest uszkodzony, należy go wymienić przez wykwalifikowanego specjalistę, aby uniknąć niebezpieczeństwa.
10. Urządzenie należy zainstalować zgodnie z krajowymi przepisami dotyczącymi okablowania.

11. Urządzenie nie jest przeznaczone do użytku przez osoby (w tym dzieci) o ograniczonych zdolnościach fizycznych, sensorycznych lub umysłowych lub osoby, które nie mają doświadczenia i wiedzy, chyba że są nadzorowane lub otrzymały instrukcje dotyczące użytkowania urządzenia od osoby odpowiedzialnej za ich bezpieczeństwo. Małe dzieci należy nadzorować, aby nie bawiły się urządzeniem.
12. Urządzenie należy utylizować w odpowiedni sposób  
Oznaczenie to informuje, że produktu nie wolno wyrzucać wraz z innymi odpadami komunalnymi w całej UE. Aby niekontrolowane usuwanie odpadów nie szkodziło środowisku lub zdrowiu ludzkiemu, należy je poddać recyklingowi w sposób odpowiedzialny, aby promować zrównoważone ponowne wykorzystanie zasobów materialnych. Aby zwrócić zużyte urządzenie, należy skorzystać z systemów zwrotu i zbiórki lub skontaktować się ze sprzedawcą, u którego produkt został zakupiony. Może on odebrać ten produkt w celu recyklingu w sposób bezpieczny dla środowiska.
13. Nie należy stosować żadnych innych środków niż zalecane przez producenta w celu przyspieszenia procesu rozmrażania lub czyszczenia urządzenia.  
Urządzenie należy przechowywać w pomieszczeniu wolnym od źródeł ognia, takich jak: otwarte płomienie, działające urządzenia gazowe lub działające grzejniki elektryczne. Należy pamiętać, że czynniki chłodnicze mogą być bezwonne.  
Nie przekłuwać ani nie spalać.
14. W przypadku nieprawidłowego działania urządzenia nie należy go naprawiać samodzielnie. W celu naprawy należy skontaktować się z wykwalifikowanym serwisem!
  - Maksymalna ilość czynnika chłodniczego wynosi 220 g.

## Identyfikacja części

### 1. Identyfikacja części

- Przed

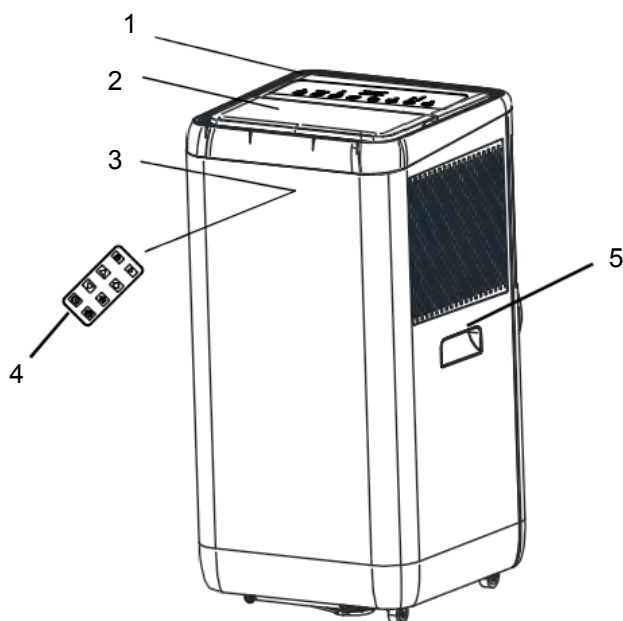

- ❶ Panel sterowania
- ❷ Wylot zimnego powietrza
- ❸ Odbiornik sygnału
- ❹ Pilot zdalnego sterowania
- ❺ Uchwyt transportowy
- ❻ Rura wylotowa powietrza
- ❼ Wlot powietrza do parownika
- ❽ Odprowadzanie kondensatu

- Tył

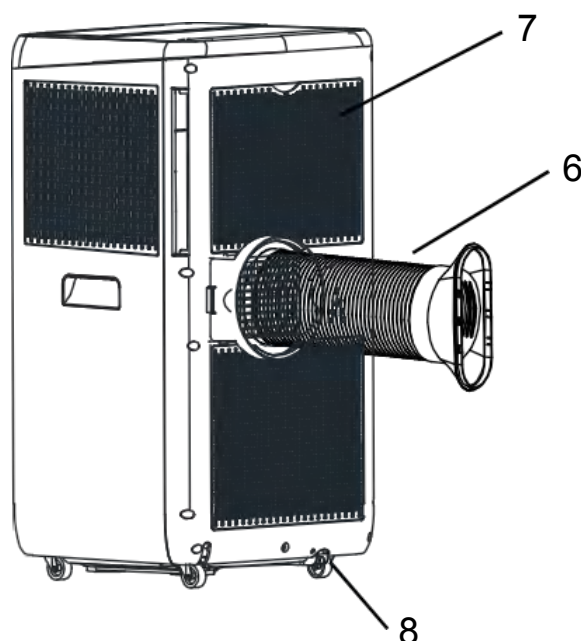









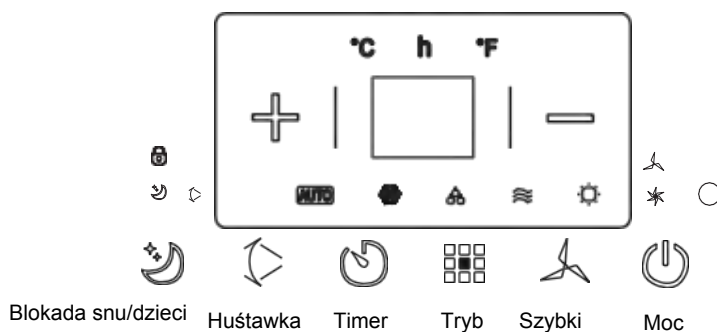



▣ *Ilustracje zawarte w niniejszej instrukcji oparte są na wyglądzie zewnętrznym standardowego modelu. W związku z tym wygląd wybranego klimatyzatora może się różnić od przedstawionego na ilustracjach.*

# Identyfikacja części – Panel sterowania

## 1. Panel sterowania

W tej sekcji wyjaśniono prawidłowe działanie klimatyzatora przenośnego.



-  Żywienie
-  Prędkość
-  Tryb
-  + Zwiększenie czasu / temp.
-  Zegar
-  Balance
-  Monitorowanie i blokada przed dziećmi
-  = Obniżenie timera/temperatury
-   Prędkość wentylacji
-   Wskaźnik zapłonu / Zabezpieczenie przed dziećmi

Tryb automatyczny, chłodzenie, osuszanie, wentylacja i ogrzewanie

## 2. Obsługa panelu sterowania

Tryb automatyczny, chłodzenie, osuszanie, wentylacja i ogrzewanie

- 1) Włączyć urządzenie
  - a) Podłącz urządzenie, usłyszysz sygnał dźwiękowy „○”, a kontrolka zasilania zaświeci się.
  - b) Naciśnij przycisk „”, urządzenie jest włączone.
  - c) Dioda LED wyświetla temperaturę otoczenia i urządzenie działa w trybie automatycznym.

- 2) Wybór trybu pracy

Naciśnij przycisk „”, aby wybrać żądany tryb, zgodnie z poniższym opisem:



- 3) Regulacja temperatury

Temperaturę można regulować w zakresie od 15°C do 31°C z dokładnością do 1°C. Naciśnij przycisk „+” lub „-”, aby zwiększyć lub zmniejszyć temperaturę o 1°C po jednym naciśnięciu. Kontrolka urządzenia wyświetla temperaturę zadaną przez 5 sekund, a następnie temperaturę otoczenia.

- 4) Regulacja prędkości wentylatora

Naciśnij przycisk „”, aby wybrać żądaną prędkość wentylacji, zgodnie z poniższym opisem:















- 5) Żywienie

Po ponownym naciśnięciu przycisku „” urządzenie wyda sygnał dźwiękowy, wskaźnik zasilania zgaśnie i urządzenie przestanie działać.

- 6) Tryb czuwania  
Naciśnij ten przycisk, aby przełączyć klimatyzację w tryb czuwania.
- 7) Timer  
Naciśnij ten przycisk, aby zaprogramować wyłączenie.
- 8) Balans  
Naciśnij ten przycisk, aby ustawić oscylację.

### Instrukcja:

Zasada działania każdego trybu:

-  tryb :
  1. Po wybraniu operacji  czujnik temperatury wewnętrznej automatycznie wybiera żądany tryb pracy za pomocą  lub  lub  .
  2. Gdy temperatura otoczenia wynosi  $\geq 24^{\circ}\text{C}$ , urządzenie automatycznie wybiera tryb  .
  3. Gdy temperatura otoczenia wynosi  $= 23^{\circ}\text{C}$ , urządzenie automatycznie wybiera tryb  .
  4. Gdy temperatura otoczenia wynosi  $< 22^{\circ}\text{C}$ , urządzenie automatycznie wybiera tryb  .
-  tryb :
  1. Wentylator pracuje z małą prędkością i nie można jej regulować.
  2. Sprężarka i wentylator zatrzymują się po 8 minutach pracy, a następnie uruchamiają się ponownie po 6 minutach.
  3. Urządzenie przechodzi w tryb osuszania przy stałej temperaturze, a regulacja temperatury nie działa.
-  tryb :
  1. Gdy temperatura otoczenia jest wyższa od ustawionej temperatury, sprężarka włącza się.
  2. Gdy temperatura otoczenia jest niższa od ustawionej temperatury, sprężarka wyłącza się, a wentylator górny pracuje z pierwotnie ustawioną prędkością.
-  tryb :
  1. Wentylator działa z zaprogramowaną prędkością, ale sprężarka nie działa.
  2. Regulacja temperatury nie działa prawidłowo.
-  tryb :
  1. Gdy temperatura spadnie poniżej ustawionej wartości, sprężarka uruchamia się i pracuje, a wentylator uruchamia się z opóźnieniem (chłodzenie powietrza).
  2. Gdy temperatura wzrośnie powyżej ustawionej wartości, sprężarka i wentylator zatrzymują pracę.

-  Działanie timera
  1. Naciśnij przycisk „Timer”, aby ustawić czas automatycznego wyłączenia urządzenia, gdy jest ono włączone.
  2. Naciśnij przycisk „Timer”, aby ustawić czas automatycznego włączenia urządzenia, gdy jest gotowe do pracy.
  3. Czas można ustawić w zakresie od 1 godziny do 24 godzin. Naciśnij przycisk (+) lub (-) raz, aby zwiększyć lub zmniejszyć czas o 1 godzinę.

-  tryb :

Naciśnij przycisk sleep, aby przejść do tego trybu (tryb sleep jest dostępny tylko w trybie chłodzenia).

1. W trybie czuwania wentylator automatycznie przechodzi na minimalną prędkość, nawet jeśli prędkość może być regulowana przez użytkownika, a wskazanie ulega zmianie, prędkość pozostaje minimalna. Po wyjściu z trybu czuwania użytkownik ustawia żądaną prędkość.
2. Po upływie 1 godziny ustawiona temperatura wzrasta o 1°C; po upływie dwóch godzin ustawiona temperatura wzrasta o 1°C. Urządzenie pracuje następnie przez kolejne 4 godziny (ustawiona temperatura nie zmienia się w ciągu tych 4 godzin) i wyłącza się po upływie łącznie 6 godzin.

#### Uwaga :

Główna karta sterująca posiada funkcję pamięci, dzięki czemu gdy urządzenie jest gotowe do pracy, ale znajduje się w stanie spoczynku, główna karta sterująca może zapamiętać ustawienia trybu pracy. Po włączeniu urządzenia będzie ono działać w tym samym trybie, co ostatnio, bez konieczności ponownego ustawiania trybu pracy. (Warunek ten nie jest dostępny, gdy urządzenie znajduje się w trybie „”).

# Pilot zdalnego sterowania

## 1. Pilot zdalnego sterowania

Pilot zdalnego sterowania przesyła sygnały do systemu.



Urządzenie uruchamia się, gdy jest włączone, lub wyłącza się, gdy jest włączone, po naciśnięciu tego przycisku.



Naciśnij ten przycisk, aby wybrać tryb pracy.



Umożliwia wybór prędkości wentylatora w kolejności.



Umożliwia ustawienie temperatury otoczenia i timera.



Umożliwia ustawienie lub anulowanie działania trybu  .



Umożliwia ustawienie czasu automatycznego wyłączenia i czasu automatycznego włączenia.



Służy do automatycznego oscylowania.

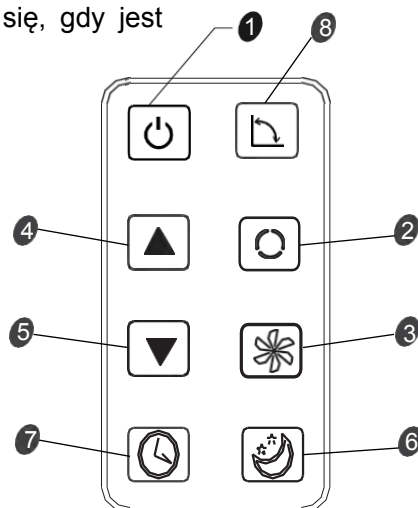

## 2. Pilot zdalnego sterowania

- Jak włożyć baterie
- Wkładanie baterii

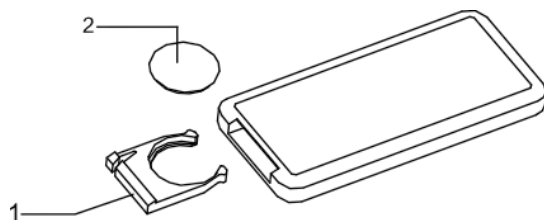

Przesuń pokrywę, aby ją otworzyć.  
Upewnij się, że kierunek jest prawidłowy.

1. Otwórz tylną pokrywę i usuń folię izolacyjną z baterii.
2. Umieść baterie w szczelinie, w odpowiednim kierunku.
3. Załóż tylną pokrywę.

Uwagi :

- 1) Polaryzacja baterii musi odpowiadać oznaczeniom „+” i „-” na pilocie.
- 2) Nie należy używać nowych baterii razem z zużytymi.
- 3) W przypadku długotrwałego nieużywania należy wyjąć baterie.
- 4) Aby uniknąć zanieczyszczenia środowiska, zużyte baterie należy wyjąć i utylizować w bezpieczny i odpowiedni sposób.

- Instrukcja obsługi

Aby uruchomić klimatyzator, skieruj pilota w stronę odbiornika sygnałów. Pilot steruje klimatyzatorem z odległości maksymalnej 5 m (16,4 stóp), gdy jest skierowany w stronę odbiornika sygnałów klimatyzatora.

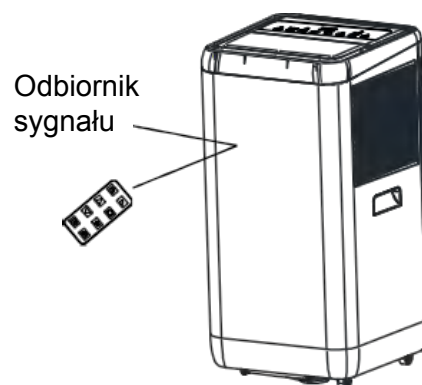

## Zabezpieczenia

### WARUNKI PRACY

Urządzenie zabezpieczające może się uruchomić i zatrzymać urządzenie w następujących przypadkach:

Chłodzenie	Temperatura powietrza w pomieszczeniu przekracza 43°C. Temperatura otoczenia jest niższa niż 15°C.
Osuszanie	Temperatura otoczenia jest niższa niż 15°C.

Jeśli klimatyzator pracuje w trybie chłodzenia lub osuszania przy otwartych drzwiach lub oknach przez dłuższy czas, gdy wilgotność względna wynosi ponad 80%, z gniazdka może wyciekać skroplona woda.

### CHARAKTERYSTYKA OCHRONY

- 1 Urządzenie zabezpieczające działa w następujących przypadkach:
  - Natychmiastowe ponowne uruchomienie urządzenia po wyłączeniu lub zmianie trybu podczas pracy wymaga odczekania 3 minut.
- 2 Jeśli wtyczka zostanie wyjęta, po ponownym uruchomieniu urządzenie powróci do trybu pierwotnego, a TIMER WŁĄCZONY i TIMER WYŁĄCZONY należy ustawić ponownie.

### ODWODNIENIE

Ważna informacja: W urządzeniu znajduje się ukryty system recyrkulacji wody kondensacyjnej. Woda kondensacyjna jest częściowo recyrkulowana między skraplaczem a płytą wodną. Gdy poziom wody osiągnie górny poziom, zapala się przełącznik pływakowy i wskaźnik pełnego zbiornika wody (E4), przypominając o konieczności opróżnienia zbiornika. Należy odłączyć zasilanie elektryczne, przenieść urządzenie w odpowiednie miejsce, wyjąć korek spustowy i całkowicie spuścić wodę. Po spuszczeniu wody należy ponownie założyć korek, w przeciwnym razie urządzenie może przeciekać i spowodować zawilgocenie pomieszczenia.

Jeśli urządzenie znajduje się w miejscu, w którym woda może spływać, można również podłączyć wąż spustowy do otworu spustowego w celu spuszczenia wody.

## Konserwacja i utrzymanie

### KONSERWACJA URZĄDZENIA

- 1 Odlączyć zasilanie elektryczne**

Przed odłączeniem urządzenia od zasilania należy je najpierw wyłączyć.

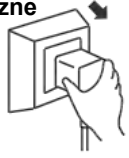
- 2 Wytrzeć miękką, suchą ściereczką**

W przypadku silnego zabrudzenia urządzenie można umyć letnią wodą (o temperaturze poniżej 40°C).
- 3 Do czyszczenia urządzenia nie wolno używać substancji lotnych, takich jak benzyna lub proszek do polerowania.**

- 4 Nigdy nie spryskiwać urządzenia głównego wodą**



Niebezpieczeństwo!  
Ryzyko porażenia prądem elektrycznym!

### KONSERWACJA FILTRA POWIETRZA

Filtr powietrza należy wyczyścić po około 100 godzinach użytkowania.

Wyczyść go w następujący sposób:

- 1 Wyłącz urządzenie i wyjmij filtr powietrza.**

- 2 Wyczyść i ponownie zainstaluj filtr.**

Jeśli zabrudzenia są widoczne, należy je usunąć roztworem detergentu w ciepłej wodzie. Po wyczyszczeniu należy wysuszyć w zacienionym i chłodnym miejscu, a następnie ponownie zamontować.



- 3**  *Jeśli klimatyzator pracuje w bardzo zapylnym otoczeniu, należy co dwa tygodnie czyścić filtr powietrza.*

### KONSERWACJA PO UŻYCIU

- Jeśli urządzenie nie będzie używane przez dłuższy czas, należy wyjąć gumowe zatyczki z otworu spustowego, aby usunąć wodę.
- W słoneczny dzień należy pozostawić urządzenie włączone z samym wentylatorem na pół dnia, aby wysuszyć wnętrze urządzenia i zapobiec pojawieniu się pleśni.
- Wyłącz urządzenie i odłącz wtyczkę zasilania, a następnie wyjmij baterie z pilota i odpowiednio przechowuj urządzenie.
- Wyczyść filtr powietrza i zainstaluj go ponownie.
- Odłącz przewody powietrzne i odpowiednio je przechowuj, a następnie szczelnie zakryj otwór.

## Ustępowanie usterek

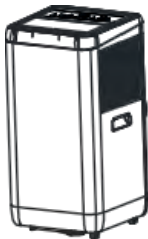
Poniższe przypadki nie zawsze oznaczają awarię. Przed skontaktowaniem się z serwisem sprawdź poniższe sugestie.

PROBLEM	ANALIZA
<p>Nie działa.</p>	<ul style="list-style-type: none"> <li>• Jeśli zadziała zabezpieczenie lub przepalił się bezpiecznik, odczekaj 3 minuty i spróbuj ponownie.</li> <li>• Baterie w pilocie są wyczerpane.</li> <li>• Gniazdko nie jest prawidłowo podłączone.</li> </ul>
<p>Działa tylko przez krótki czas.</p> 	<ul style="list-style-type: none"> <li>• Jeśli ustawiona temperatura jest zbliżona do temperatury otoczenia, można ją obniżyć.</li> <li>• Wylot powietrza jest zablokowany przez jakiś przedmiot. Należy go usunąć.</li> </ul>
<p>Działa, ale nie chłodzi.</p> 	<ul style="list-style-type: none"> <li>• Czy drzwi lub okno są otwarte.</li> <li>• Czy działa inne urządzenie grzewcze, takie jak ogrzewanie lub lampa itp.</li> <li>• Filtr powietrza jest zabrudzony, należy go wyczyścić.</li> <li>• Wylot lub wlot powietrza jest zatkany.</li> <li>• Ustawiona temperatura jest zbyt wysoka.</li> </ul>
<p>Wyciek wody podczas przeprowadzki.</p> 	<ul style="list-style-type: none"> <li>• Przed przeniesieniem urządzenia należy spuścić skropliny.</li> <li>• Aby uniknąć wycieku wody, urządzenie należy ustawić na płaskiej powierzchni.</li> </ul>
<p>Nie działa i jest pełen wody. Wskaźnik „E4”.</p>	<ul style="list-style-type: none"> <li>• Zdjąć gumową zatyczkę, aby spuścić wodę.</li> <li>• Jeśli urządzenie często znajduje się w takim stanie, należy skontaktować się z wykwalifikowanym serwisem technicznym.</li> </ul>

## Ustępowanie usterek

Przed zgłoszeniem naprawy należy sprawdzić urządzenie w następujący sposób:

Awarie	Przyczyny	Rozwiązania
Urządzenie nie uruchamia się.	Awaria zasilania elektrycznego: 1. Nie podłączone. 2. Uszkodzona karta lub wtyczka. 3. Przepalony bezpiecznik.	1. Podłącz urządzenie. 2. Wymień przewód zasilający lub wtyczkę. 3. Wymień bezpiecznik przez technika (specyfikacja: 6,15 A/250 V AC).
Maszyna zatrzymuje się automatycznie.	Wyłączenie timera lub osiągnięcie ustawionej temperatury.	Uruchom ponownie lub poczekaj na automatyczne przełączenie.
Brak zimnego powietrza w trybie CHŁODZENIE.	1. Temperatura otoczenia jest niższa od ustawionej temperatury. 2. Urządzenie przechodzi w tryb ochrony przed zamarzaniem.	1. Jest to normalne zjawisko, urządzenie włącza się automatycznie, gdy temperatura otoczenia przekroczy ustawioną temperaturę. 2. Urządzenie włącza się ponownie po zakończeniu ochrony przed zamarzaniem.
Dioda LED wyświetla kod błędu „E2”.	Czujnik temperatury otoczenia jest uszkodzony lub zepsuty.	Wymień czujnik temperatury otoczenia.
Dioda LED wyświetla kod błędu „E3”.	Czujnik przewodu olejowego parownika jest uszkodzony lub zepsuty.	Wymień czujnik przewodzenia węzownicy parownika.
Dioda LED wyświetla kod usterki „E4”.	Ostrzeżenie o nadmiernym poziomie wody.	Opróżnić wodę.

## Instalacja – Akcesoria i wybór miejsca instalacji

### 1. Akcesoria instalacyjne

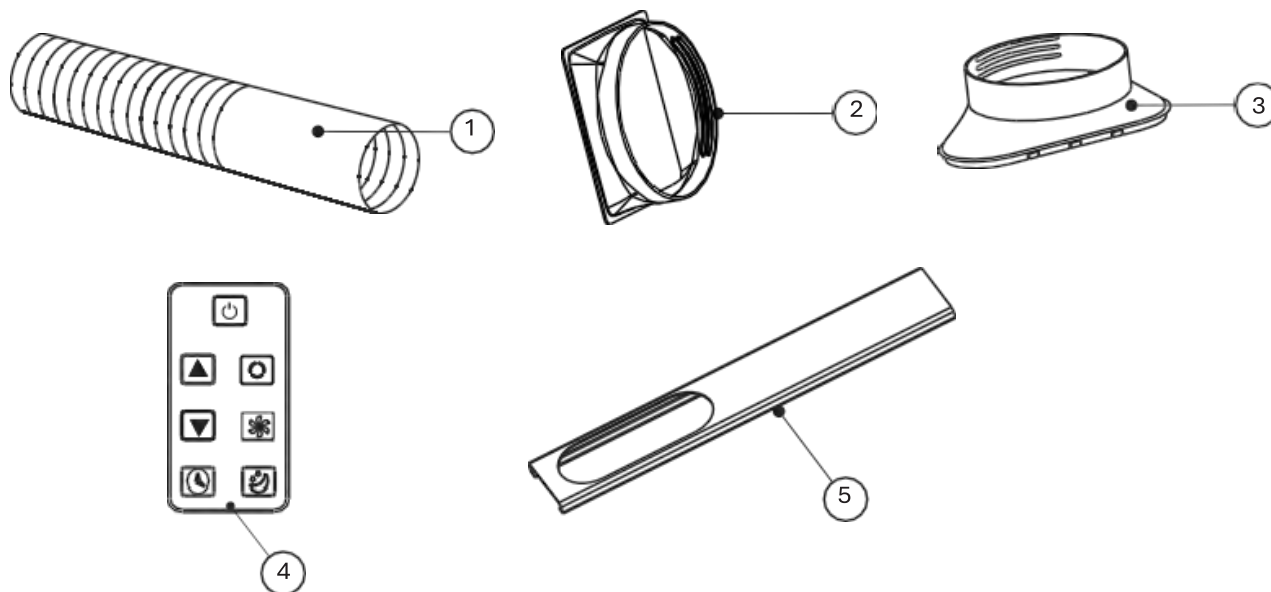

① Kanał odprowadzający

② Złącze przewodu odprowadzającego powietrze

③ Adapter do odprowadzania dymów z wentylacji

④ Pilot

⑤ Adapter okienny

### 1. Wybierz najlepszą lokalizację

- Obok okna, drzwi lub drzwi balkonowych.

- Odległość między wylotem powietrza z komina a ścianą lub inną przeszkodą musi wynosić co najmniej 60 cm (23-5/8").

- Przymocuj jeden koniec przewodu powietrznego do wylotu powietrza znajdującego się pod urządzeniem.

- Wydłuż rurę powietrzną, aby upewnić się, że drugi koniec rury powietrznej ma wolną przestrzeń między oknem, drzwiami, drzwiami balkonowymi lub otworem w ścianie.

- Wylot lub wlot powietrza nie może być zablokowany kratką ochronną ani żadną inną przeszkodą.

## Instalacja – Instalacja rury wydechowej i adaptera

Jak podłączyć gniazda do przewodu odprowadzającego powietrze.

1. Rozciągnąć przewód odprowadzający powietrze, pociągając za oba jego końce.



2. Przykręć przewód odprowadzający powietrze do złącza.

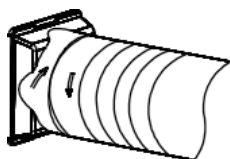

3. Przykręć końcówkę zgodnie z poniższym schematem.

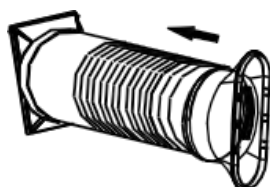

4. Podłączyć złącze przewodu odprowadzającego powietrze do urządzenia.

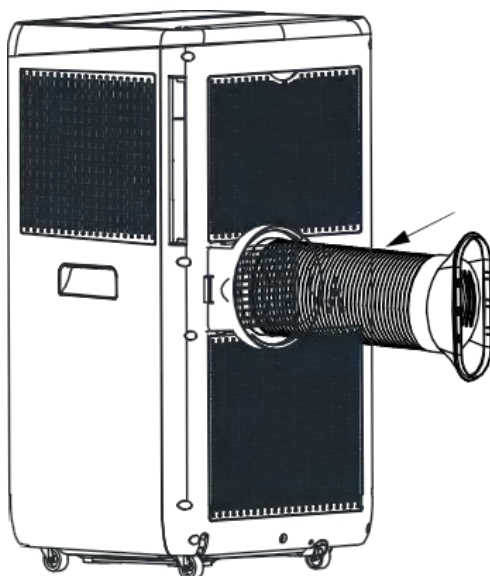

## Przydatne informacje

### 1. Informacje dotyczące gwarancji

Producent udziela gwarancji zgodnie z przepisami prawa kraju zamieszkania klienta, minimalnie na okres 1 roku (w Niemczech: 2 lata) od daty sprzedaży urządzenia użytkownikowi końcowemu.

Naprawy gwarancyjne mogą być wykonywane wyłącznie przez autoryzowany serwis. W przypadku reklamacji gwarancyjnej należy przedstawić oryginalną fakturę zakupu (z datą zakupu).

Gwarancja nie ma zastosowania w następujących przypadkach:

- Normalne zużycie produktu.
- Niewłaściwe użytkowanie, np. przeciążenie urządzenia, użycie niezatwierdzonych akcesoriów.
- Użycie siły, uszkodzenia spowodowane czynnikami zewnętrznymi.
- Uszkodzenia spowodowane nieprzestrzeganiem instrukcji obsługi, np. podłączenie do nieodpowiedniej sieci elektrycznej lub nieprzestrzeganie instrukcji instalacji.
- Urządzenia częściowo lub całkowicie zdemontowane.

### 2. Ostrzeżenia

- Urządzenie należy trzymać w odległości co najmniej 1 metra od telewizora lub radia, aby uniknąć zakłóceń elektromagnetycznych.
- Nie wystawiać urządzenia na bezpośrednie działanie promieni słonecznych, aby uniknąć odbarwienia powierzchni.
- Podczas transportu nie przechylać urządzenia o więcej niż 35° ani nie przewracać do góry nogami.
- Urządzenie należy ustawić na płaskiej powierzchni pod kątem nie większym niż 5°.
- Urządzenie działa najskuteczniej w niektórych pomieszczeniach (patrz dane techniczne).
- Przed przechowywaniem urządzenia należy opróżnić pojemnik na skropliny, aby przedłużyć jego żywotność po zakończeniu sezonu.
- Nie używać chemicznych środków czyszczących (np. benzenu, spirytusu) do czyszczenia powierzchni urządzenia, aby uniknąć zarysowania lub uszkodzenia.
- Przed demontażem lub montażem kratki wlotu powietrza należy odłączyć zasilanie elektryczne.
- Przed przeniesieniem urządzenia należy opróżnić zbiornik na wodę.
- Przed użyciem urządzenia należy wyjąć z niego akumulator.
- Akumulator należy utylizować w bezpieczny sposób.
- Przed czyszczeniem, konserwacją lub napełnianiem urządzenia należy odłączyć wtyczkę zasilającą.



MULTI-THERMIQUE SAS  
300 ROUTE DE CERTINES  
01250 MONTAGNAT – FRANCE



**SANNOVER**

