

404954 404959 404964 404969
 404955 404960 404965 404970
 404956 404961 404966 404971
 404957 404962 404967
 404958 404963 404968

**INSTRUCTION MANUAL
 BEDIENUNSANLEITUNG
 NOTICE D'UTILISATION
 MANUAL DE INSTRUCCIONES DE USO
 MANUALE DI ISTRUZIONI**

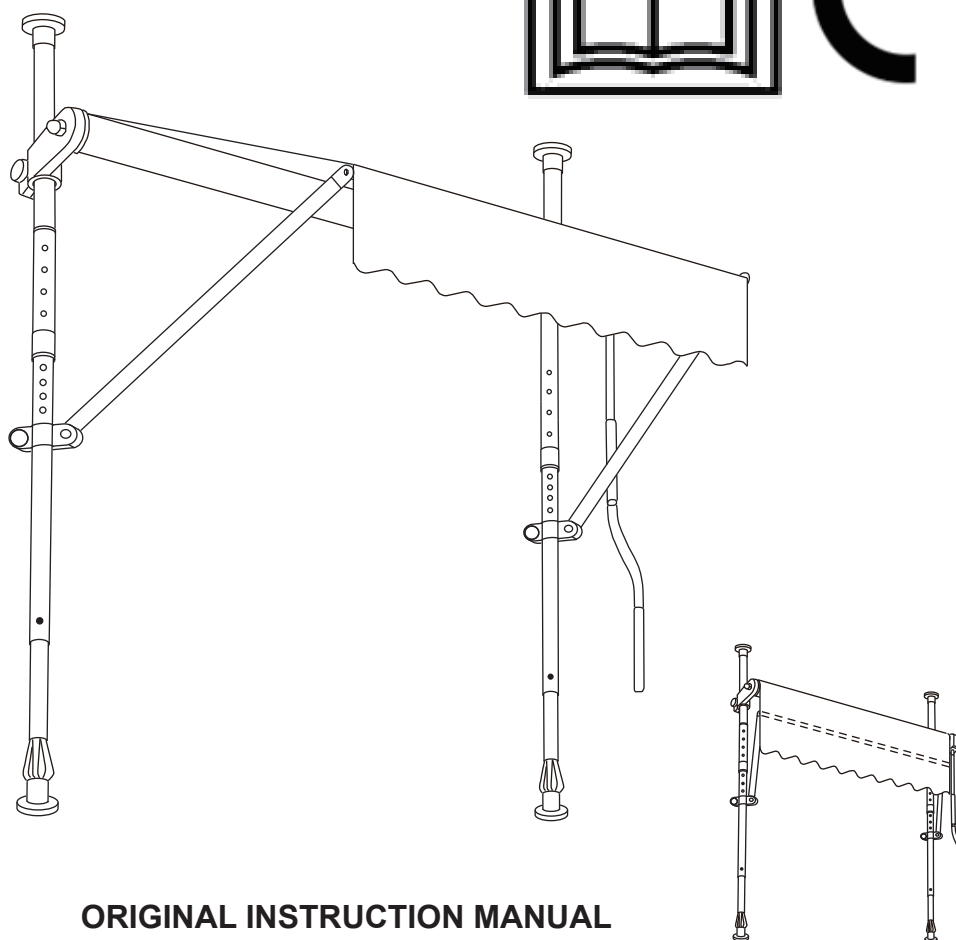
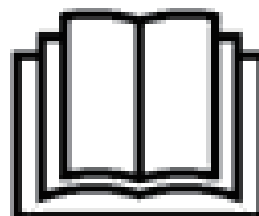

**ORIGINAL INSTRUCTION MANUAL
 RETAIN FOR FUTURE REFERENCE**

EN



Attention:

Read this instruction manual carefully and completely before mounting and usage. Keep this manual for future reference.



The instructions for use shall be provided to the end user.



The product is only allowed to install on solid concrete wall by a professional.



Observe the safety and assembly instructions to avoid the risk of injury or damage to the product.



Keep small parts and packaging material away from children!









The awning must be retracted in windy conditions.

ORIGINAL BEDIENUNGSANLEITUNG

Bewahren Sie sie zum späteren Nachschlagen auf







DE

-  **Achtung:**
Lesen Sie diese Bedienungsanleitung vor Montage und Gebrauch sorgfältig und vollständig durch und bewahren Sie sie zum späteren Nachschlagen auf.
-  Die Anleitung ist dem Endnutzer zur Verfügung zu stellen.
-  Das Produkt darf nur von einem Fachmann an einer massiven Betonwand installiert werden.
-  Beachten Sie die Sicherheits- und Montagehinweise, um Verletzungen und Schäden am Produkt zu vermeiden.
-  Halten Sie Kleinteile und Verpackungsmaterial von Kindern fern.
-  Die Markise muss bei Wind eingefahren werden.

MANUEL D'INSTRUCTIONS ORIGINAL

À CONSERVER POUR RÉFÉRENCE ULTÉRIEURE







FR

-  **Attention :**
Lisez attentivement et complètement ce manuel d'instructions avant le montage et l'utilisation. Conservez ce manuel pour toute référence ultérieure.
-  Le mode d'emploi doit être fourni à l'utilisateur final.
-  Le produit ne peut être installé sur un mur en béton solide que par un professionnel.
-  Respectez les consignes de sécurité et d'assemblage afin d'éviter tout risque de blessure ou d'endommagement du produit.
-  Gardez les petites pièces et le matériel d'emballage hors de portée des enfants !
-  L'auvent doit être replié en cas de vent.

MANUAL DE INSTRUCCIONES ORIGINAL

CONSERVELO PARA FUTURAS CONSULTAS







ES

-  **Atención:**
Lea este manual de instrucciones detenidamente y en su totalidad antes de montar y utilizar el producto. Conserve este manual para futuras consultas.
-  Las instrucciones de uso deben proporcionarse al usuario final.
-  El producto solo debe instalarse en una pared de concreto sólido por un profesional.
-  Siga las instrucciones de seguridad y montaje para evitar el riesgo de lesiones o daños al producto.
-  ¡Mantenga las piezas pequeñas y el material de embalaje fuera del alcance de los niños!
-  El toldo debe recogerse en condiciones de viento.

STRUZIONI PER L'USO ORIGINALI

Conservarle per poterle consultare all'occorrenza

IT

-  **Attenzione:**
Leggere attentamente e nella loro interezza le presenti istruzioni per l'uso prima del montaggio e dell'utilizzo e conservarle per poterle consultare all'occorrenza.
-  Le istruzioni devono essere messe a disposizione dell'utente finale.
-  Il prodotto può essere montato su una parete in cemento armato solo da uno specialista.
-  Osservare le istruzioni di sicurezza e di montaggio per evitare lesioni e danni al prodotto.
-  Tenere le parti piccole e il materiale di imballaggio lontano dalla portata dei bambini.
-  In caso di vento forte, la tenda deve essere ritirata.

	404954 404955 404956	404957 404958 404959	404960 404961 404962	404963 404964 404965	404966 404967 404968	404969 404970 404971
EN: L:width of fabric DE: L:Stoffbreite FR: L:largeur du tissu ES: L:ancho del tejido IT: L:larghezza del tessuto	1.36m	1.85m	2.37m	2.86m	3.37m	3.85m
EN: H: distance between the axis of the roller and the extremity of the front profile. DE: H: Abstand zwischen der Achse der Rolle und dem Ende des Vorderprofils. FR: H : distance entre l'axe du rouleau et l'extrémité du profil avant. ES: H: distancia entre el eje del rodillo y el extremo del perfil frontal. IT: H: Distanza tra l'asse del rullo e l'estremità del profilo anteriore.	1.81m	1.81m	1.81m	1.81m	1.81m	1.81m
EN: Weight (net) DE: Gewicht (netto) FR: Poids (net) ES: Peso (neto) IT: Peso (netto)	7.35kg	8.0kg	8.6kg	9.35kg	10kg	10.6kg
EN: Total solar energy transmittance got DE: Gesamtenergiedurchlassgrad beträgt FR: Transmission totale de l'énergie solaire obtenue ES: Transmisión total de energía solar obtenida IT: La trasmissione di energia totale è	NPD					
EN: Wind resistance DE: Windwiderstand FR: Résistance au vent ES: Resistencia al viento IT: Resistenza al vento	Class 1: Beaufort scale 4 Klasse 1: Beaufort Skala 4 Classe 1 : échelle de Beaufort 4 Clase 1: escala Beaufort 4 Classe 1: scala Beaufort 4					

1. Packing List/ Packliste/ Contenu du colis/Lista de embalaje/elenco dei materiali presenti nell'imballaggio

Before installing and using the awning, please get familiar with this product. If you find missing or defective parts, please do not install, and contact the dealer or agent.

Machen Sie sich vor der Installation und Verwendung der Markise bitte mit dem Produkt vertraut. Wenn Teile fehlen oder defekt sind, installieren Sie sie bitte nicht und wenden Sie sich an den Händler oder Hersteller.

Avant l'installation et l'utilisation du store, veuillez vous familiariser avec ce produit. Si vous constatez que des pièces sont manquantes ou défectueuses, n'installez pas le produit et contactez votre revendeur ou distributeur.

Antes de instalar y utilizar el toldo, le rogamos que se familiarice con este producto. Si detecta piezas defectuosas o que faltan, no instale el toldo y póngase en contacto con su distribuidor o agente.

Prima di montare e di utilizzare la tenda da sole, si prega di familiarizzare con il prodotto. In caso di parti mancanti o difettose, non procedere con il montaggio e contattare il rivenditore o il produttore.





Packing box contains the following parts:





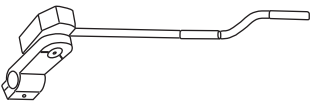

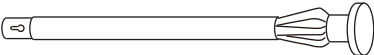

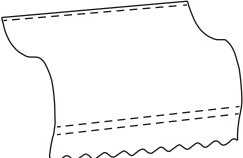

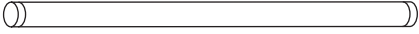
Der Karton enthält folgende Teile:

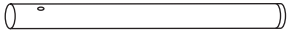
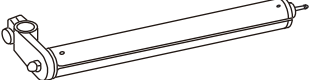
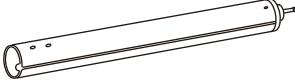
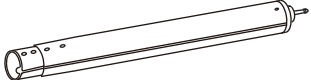
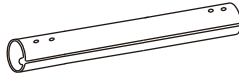
Le colis contient les pièces suivantes :

La caja de embalaje contiene las siguientes piezas:

La scatola contiene i seguenti pezzi:

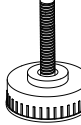
	NO.	404954	404957	404960	404963	404966	404969
		404955	404958	404961	404964	404967	404970
		404956	404959	404962	404965	404968	404971
	A	2					
		φ16*1255	φ16*1255	φ16*1255			
	B	1					
		φ10*1300	φ10*1300	φ10*1300			
	C	2					
		φ24*1120	φ24*1120	φ24*1120			
	D	2					
		φ28*1125	φ28*1125	φ28*1125			
	E	2					
		φ28*970	φ28*970	φ28*970			
	F	1					
		φ5*1380	φ5*1880	φ5*2380	φ5*2880	φ5*3380	φ5*3880
	G	1					
		1800*1380	1800*1880	1800*2380	1800*2880	1800*3380	1800*3880

	H1	1	/		/		
		$\phi 25 \times 1380$					
	H2	/	1		/		
			$\phi 25 \times 970$	$\phi 25 \times 1220$			
	H3	/	/		1		
					$\phi 25 \times 1000$	$\phi 25 \times 1166$	$\phi 25 \times 1333$
	H4	/	1		2		
			$\phi 25 \times 970$	$\phi 25 \times 1220$	$\phi 25 \times 1000$	$\phi 25 \times 1166$	$\phi 25 \times 1333$
	I1	1	/		/		
		$\phi 38 \times 1470$					
	I2	/	1		/		
			$\phi 38 \times 1005$	$\phi 38 \times 1255$			
	I3	/	/		1		
					$\phi 38 \times 1175$	$\phi 38 \times 1265$	$\phi 38 \times 1430$
	I4	/	/		1		
					$\phi 38 \times 960$	$\phi 38 \times 1280$	$\phi 38 \times 1450$
	J	/	1		1		
			$\phi 38 \times 1120$	$\phi 38 \times 1370$	$\phi 38 \times 1140$	$\phi 38 \times 1230$	$\phi 38 \times 1395$
 M6x20	K	2					
 ST3x10	L	/	4		8		
	M1	2					
	M2	2					
 M6x35	N1	2					
 M6	N2	2					

2. Preparation before Installation2./ Vorbereitung vor der Montage/ Préparation avant l'installation/ Preparación antes de la instalación/ Preparazione prima del montaggio

1) Ensure there are no children and pets around during installation.

2) Installation tools required:

Open the outer packing and take out the bubble shield, plastic bags and protective device, and carefully put the awning on one side, to avoid scratches, damages or dirt during assembly.

1) Stellen Sie sicher, dass sich während der Montage keine Kinder und Haustiere in der Nähe befinden.

2) Erforderliche Werkzeuge:

Öffnen Sie die äußere Verpackung und nehmen Sie die Luftpolsterfolie, die Plastiktüten usw. heraus und legen Sie die Markise vorsichtig auf eine Seite, um Kratzer, Beschädigungen oder Verschmutzungen während der Montage zu vermeiden.

1) Veillez à ce qu'il n'y ait pas d'enfants ou d'animaux à proximité pendant l'installation.

2) Outils d'installation nécessaires :

Ouvrez l'emballage extérieur et retirez le film à bulles, les sachets en plastiques et le dispositif de protection, puis posez soigneusement l'auvent sur un côté afin d'éviter les rayures, les dommages ou la poussière pendant l'assemblage.

1) Asegúrese de que no haya niños ni mascotas cerca durante la instalación.

2) Se necesitan herramientas de instalación:

Abra el embalaje exterior y saque el protector de burbujas, las bolsas de plástico y el dispositivo de protección y, coloque el toldo de lado con cuidado para evitar arañazos, daños o suciedad durante el montaje.

1) Assicurarsi che durante il montaggio non vi siano bambini o animali domestici nelle vicinanze.

2) Strumenti necessari:

Aprire l'imballaggio esterno e rimuovere l'involucro a bolle d'aria, i sacchetti di plastica, ecc. e appoggiare con cura la tenda da sole su di un lato per evitare di graffiarla, di danneggiarla o di sporcarla durante il montaggio.

- ✓ Cross screwdriver
- ✓ Kreuzschraubendreher
- ✓ Tournevis cruciforme
- ✓ Destornillador Phillips o de cruz
- ✓ Cacciavite a croce 

3. Installation Steps/ Montageschritte/Étapes de l'installation/ Pasos de instalación/ Fasi del montaggio

Mounting materials are not included in delivery.

Montagematerial ist nicht im Lieferumfang enthalten.

Le matériel de montage n'est pas inclus dans la livraison.

Los materiales de montaje no se incluyen en la entrega.

Il materiale di montaggio non è incluso nella fornitura.

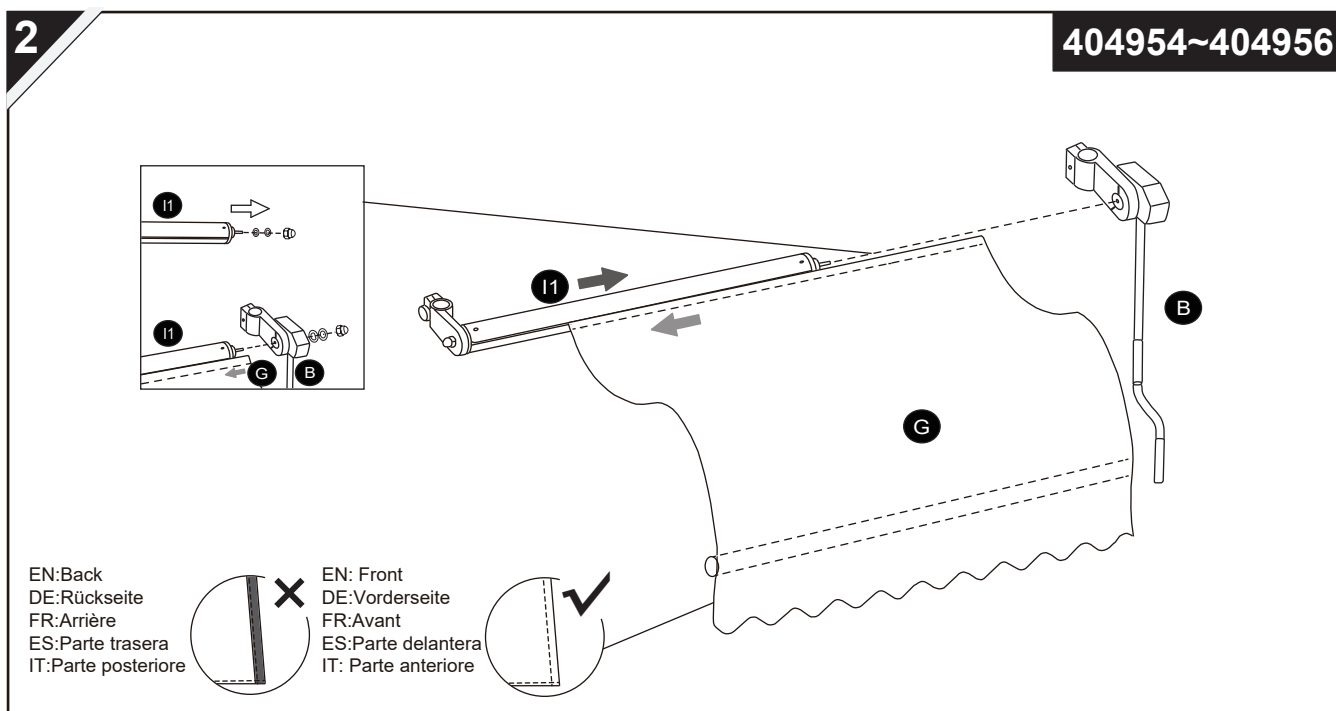
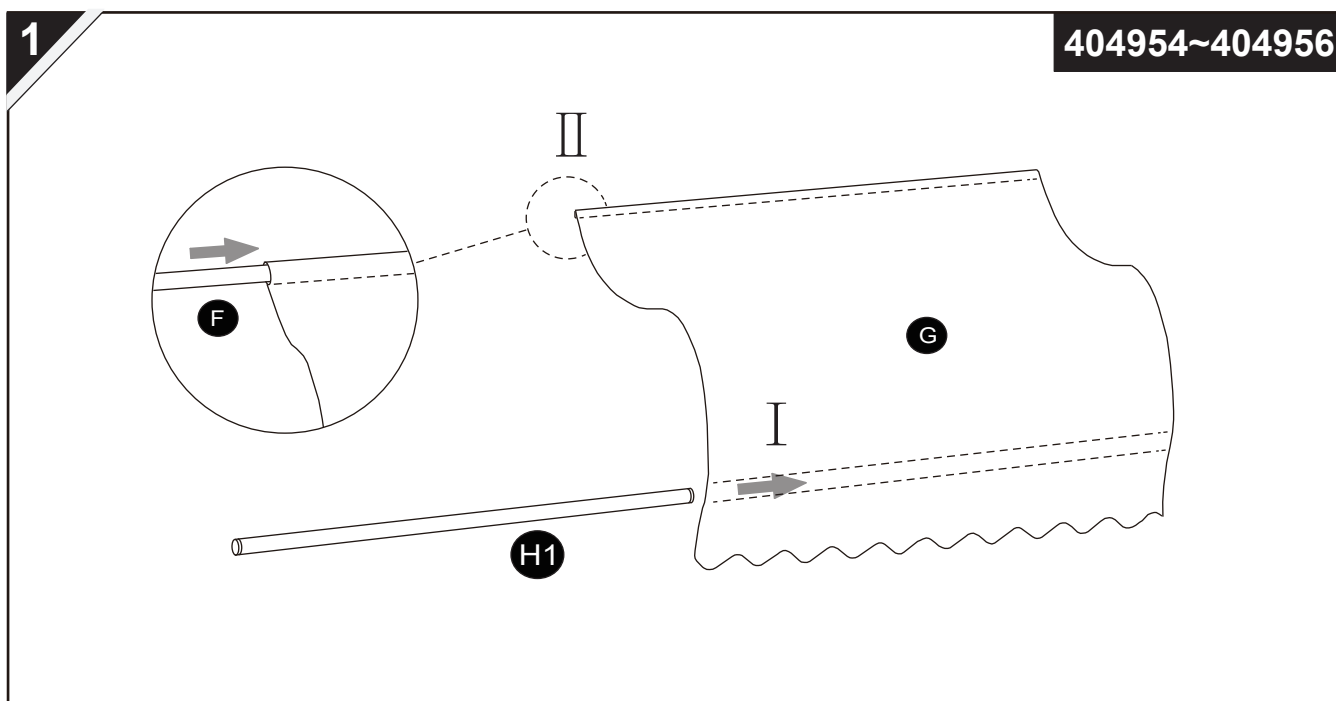

1

404957~404962

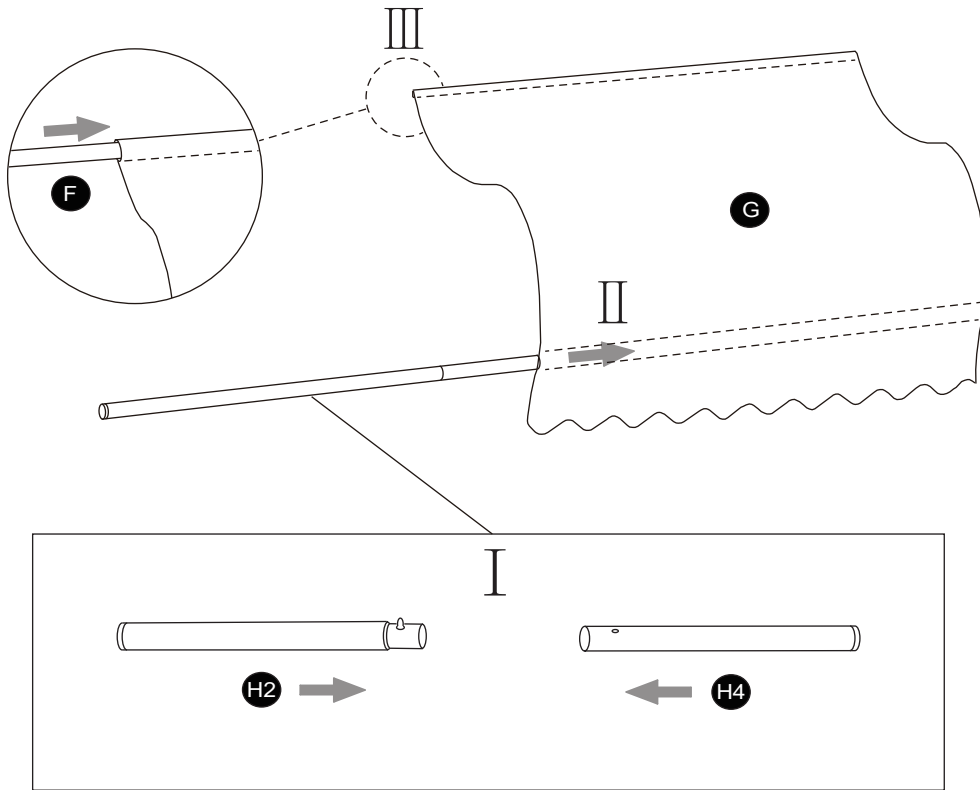

2

404957~404962

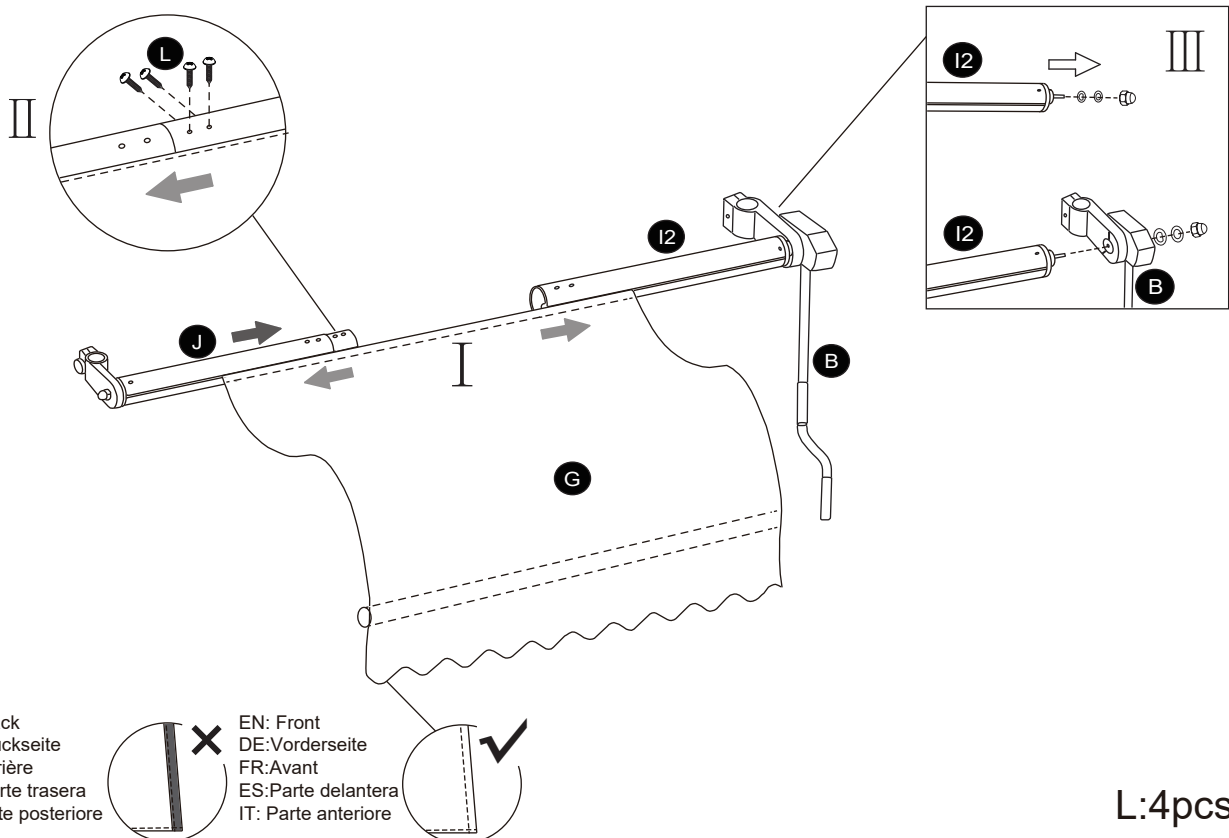

EN:Back
 DE:Rückseite
 FR:Arrière
 ES:Parte trasera
 IT:Parte posteriore

EN: Front
 DE:Vorderseite
 FR:Avant
 ES:Parte delantera
 IT: Parte anteriore

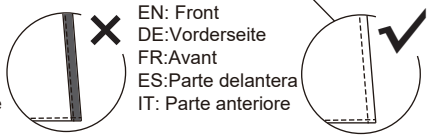

L:4pcs

1

404963~404971

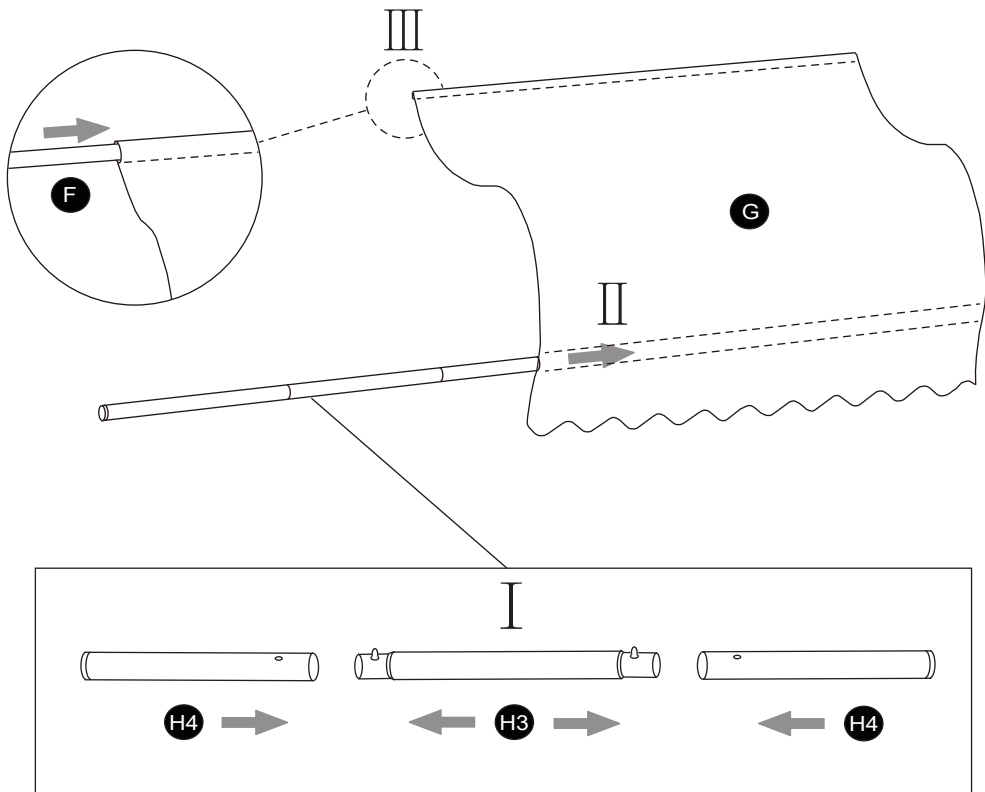

2

404963~404971

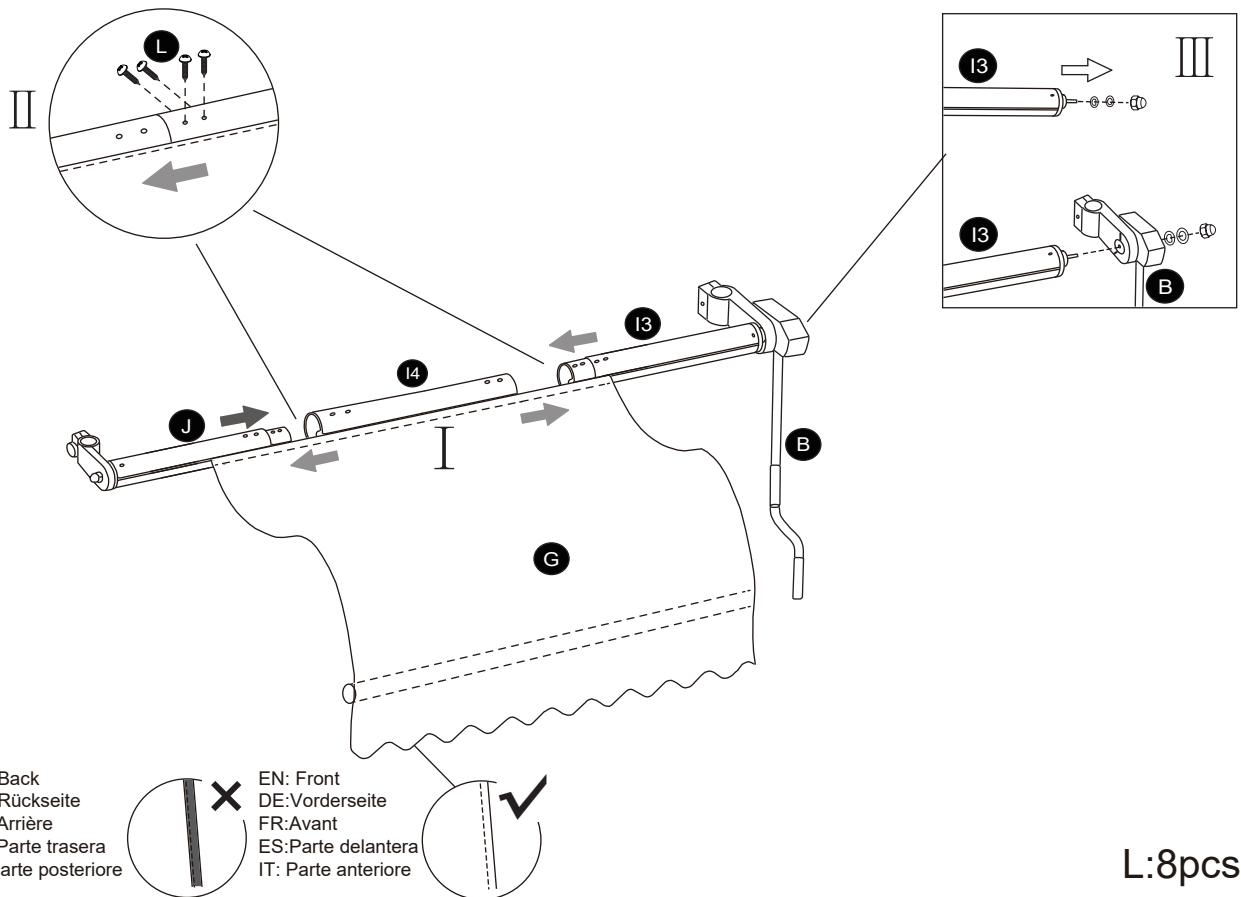

L:8pcs

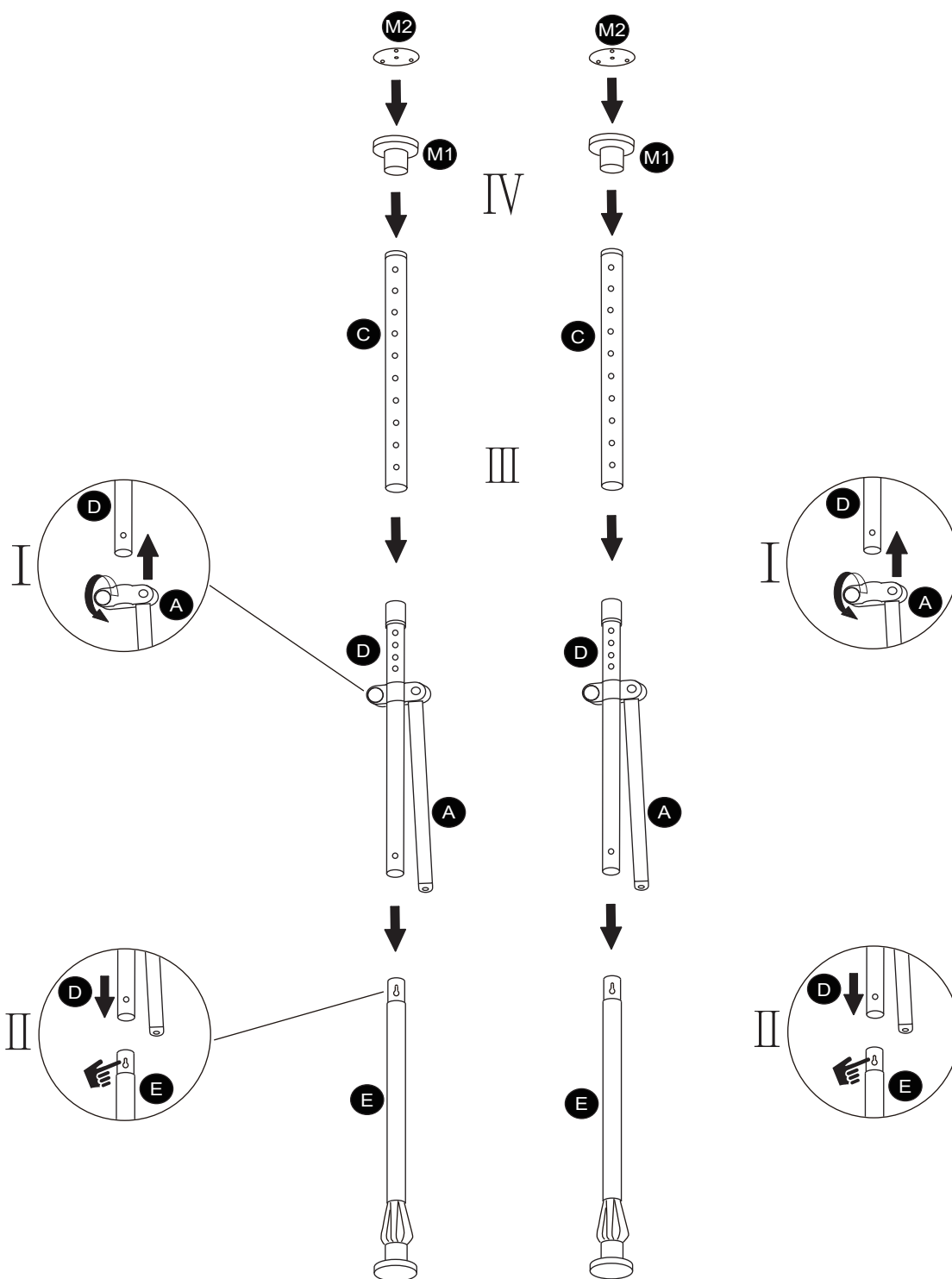

EN- The installation height of the product should be adjusted according to the site used.

DE- Die Montagehöhe sollte je nach Standort angepasst werden.

FR- Réglez la hauteur en fonction de l'endroit d'installation du produit

ES- La altura de instalación del producto debe ajustarse en función del lugar utilizado.

IT- L'altezza di montaggio deve essere regolata in base al luogo scelto.

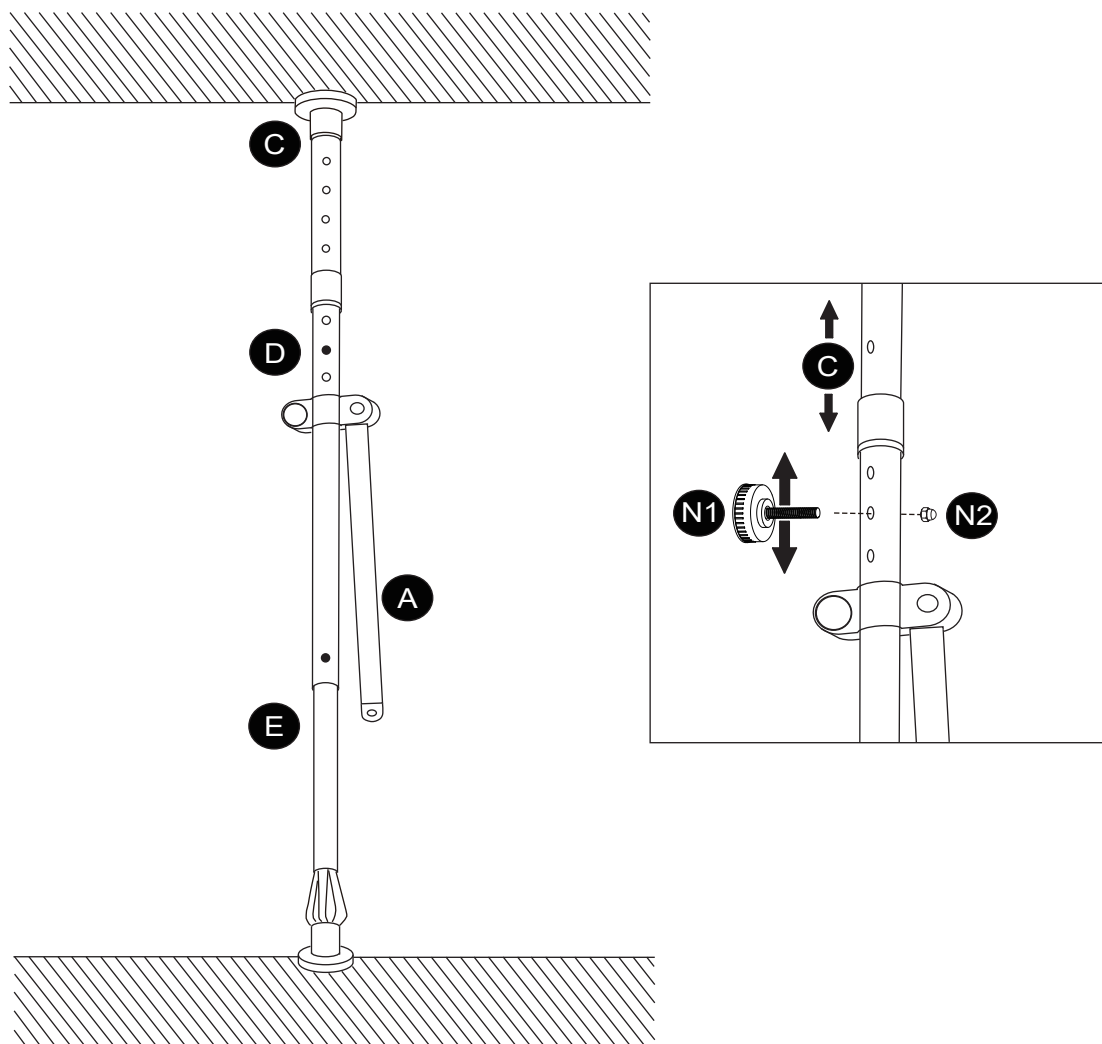

N1:2pcs
N2:2pcs

5

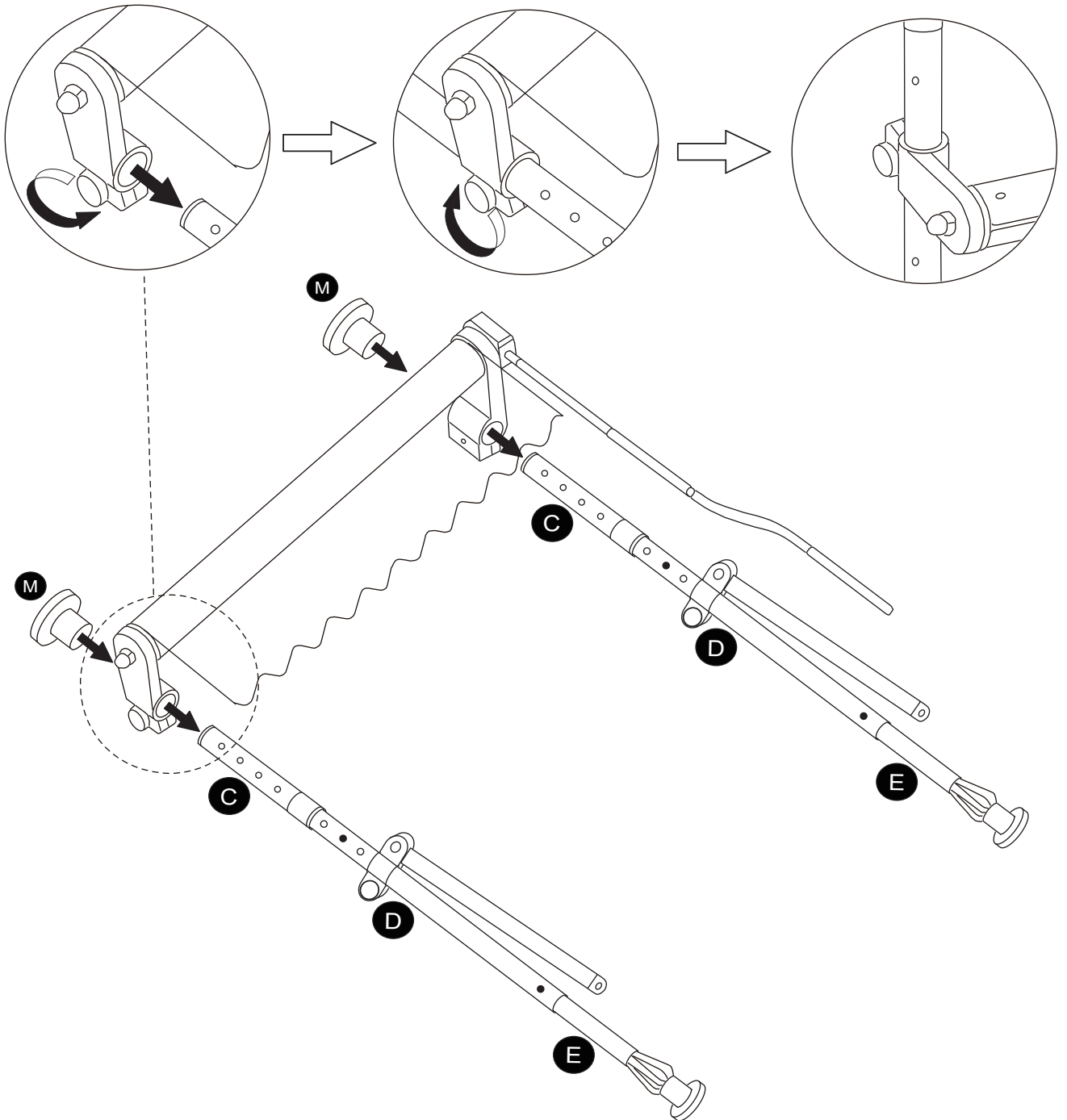

EN- The length of the product is fixed and can't be adjusted.
DE- Die Länge des Artikels ist fest und kann deshalb nicht angepasst werden
FR- La longueur du produit est fixe et ne peut être modifiée
ES- Después de que la altura se allá fijado, esta ya no puede ser reajustada.
IT- La lunghezza del prodotto è invariabile e non può essere modificata.

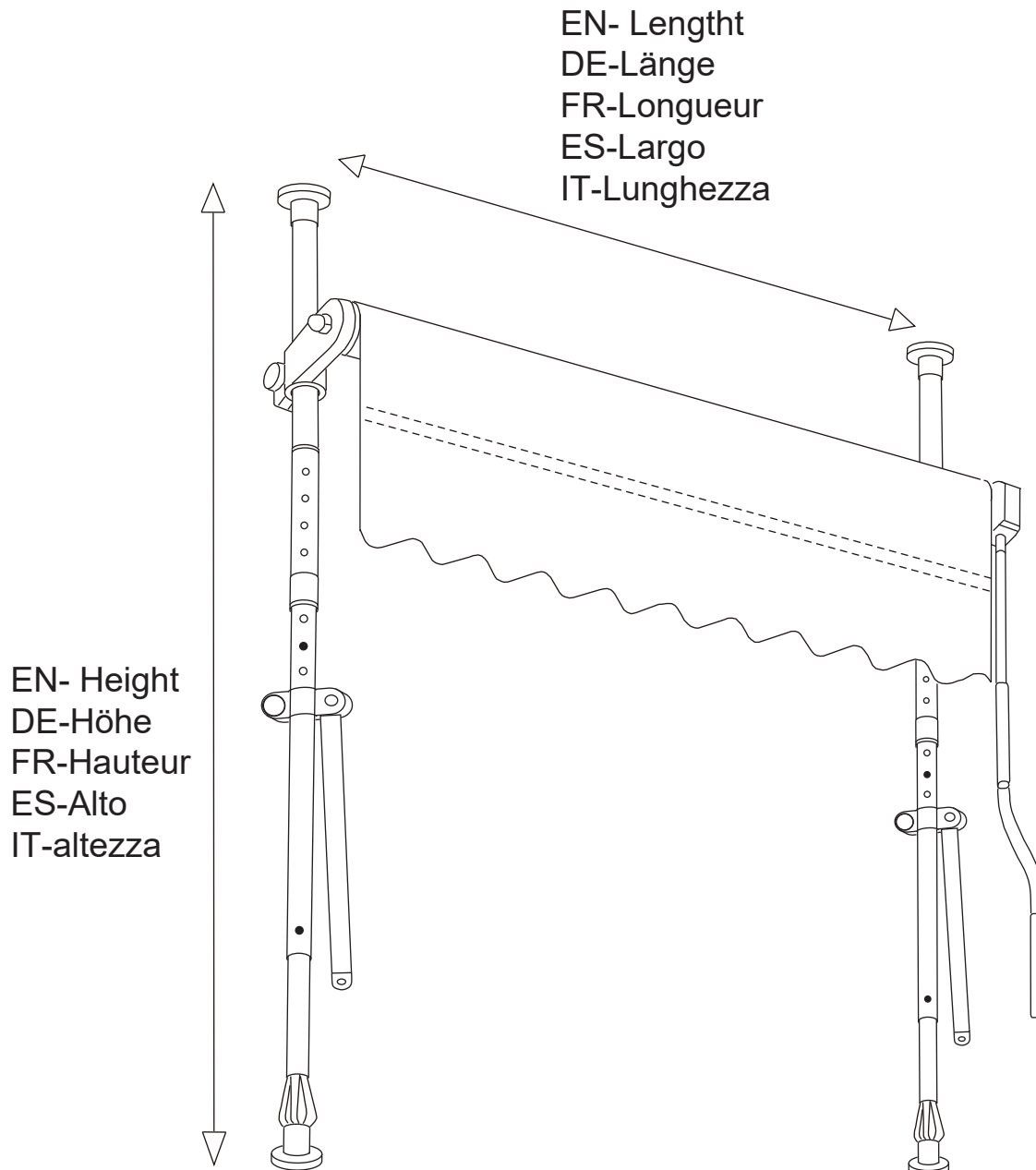

EN- Turn the bottom knob to slightly adjust the pole height, and the adjustable height range is 0-3cm.

DE- Durch Drehen des unteren Knopfes ist die Stangenhöhe leicht einzustellen. Der einstellbare Höhenbereich beträgt 0-3cm.

FR-Tournez le bouton du bas pour modifier légèrement la hauteur du poteau. La marge de réglage est 0 à 3 cm.

ES- Gire la perilla inferior para ajustar la altura del poste, el ajuste puede ser de 0 a 3 cm.

IT -Girare il pomello sulla base per regolare leggermente l'altezza del palo. L'altezza è regolabile da 0-3cm.

EN: The plastic plugs must be secured more firmly in the tube or additionally secured.

DE: Die Kunststoffstopfen müssen fest im Rohr befestigt oder zusätzlich gesichert werden.

FR: Les bouchons en plastique doivent être davantage fixés dans le tube ou maintenus de manière renforcée.

ES: Los tapones de plástico deben fijarse con más firmeza en el tubo o asegurarse adicionalmente.

IT: I tappi di plastica devono essere fissati più saldamente nel tubo o devono essere fissati ulteriormente.

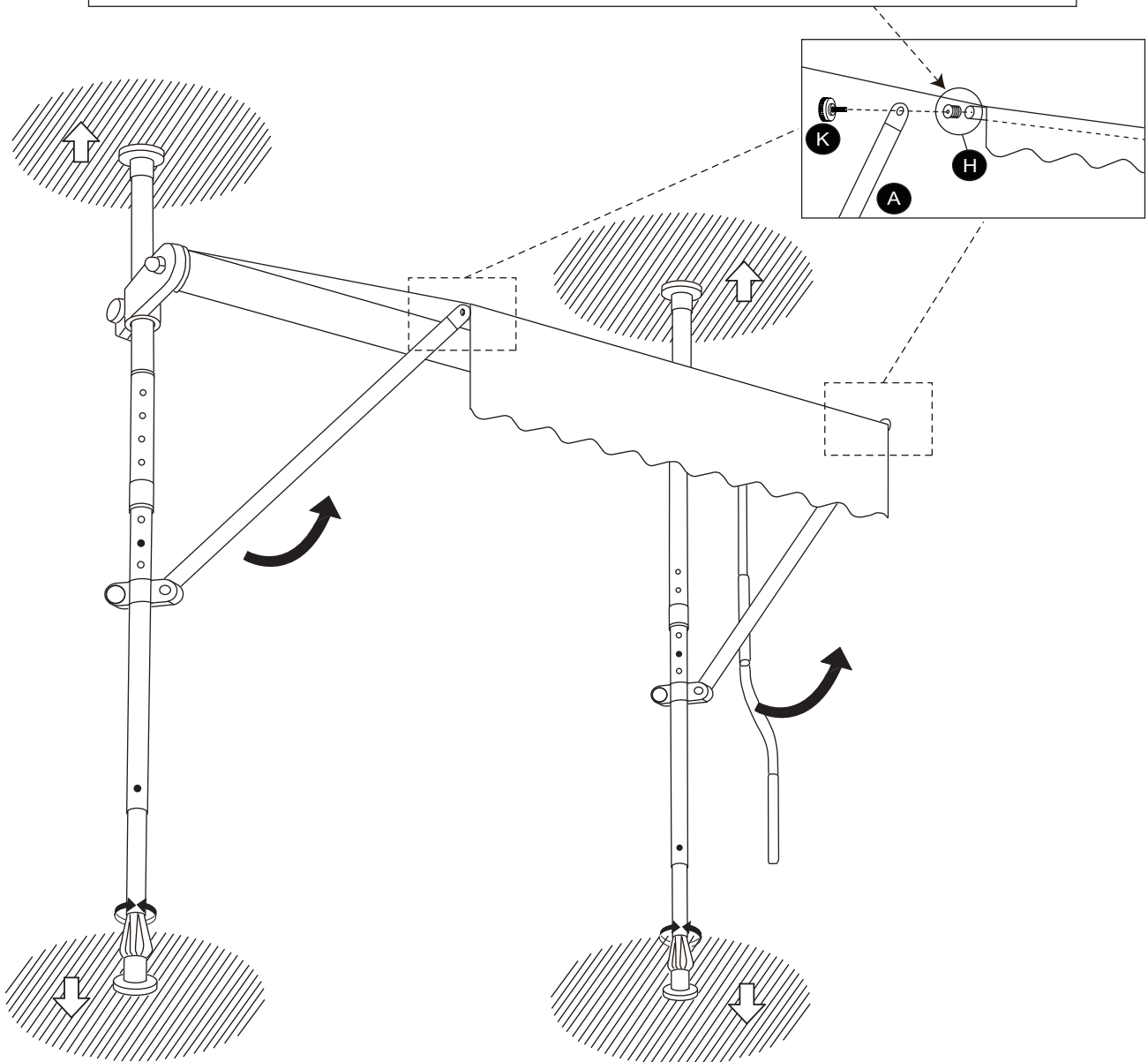

EN-Product Adjust:

1. If the distance between the product and the roof is greater than 10cm, you should adjust CD parts height;
2. If the distance between the product and the roof is greater than 2cm and less than you should adjust N1&N2 position to up or down;
3. If the distance between the product and the roof is less than 2cm, you should adjust Part E plastic part by rotating the plastic parts

DE-Höheneinstellung:

1. Wenn der Abstand zwischen Produkt und Dach größer als 10cm ist, sollten Sie die Höhe der Teile C und D anpassen.
2. Wenn der Abstand zwischen Produkt und Dach größer als 2 cm und kleiner als 10 cm ist, sollten Sie die Teile N1 & N2 nach oben oder unten verstellen.
3. Wenn der Abstand zwischen Produkt und Dach weniger als 2cm beträgt, sollten Sie Teil E durch drehen der Kunststoffteile anpassen.

FR-Réglage de la hauteur du produit :

1. Si la distance entre le produit et le toit est supérieure à 10 cm, vous devez ajuster la hauteur des pièces CD;
2. Si la distance entre le produit et le toit est comprise entre 2 cm et 10 cm, vous devez régler la position des pièces N1 et N2 en les déplaçant vers le haut ou vers le bas;
3. Si la distance entre le produit et le toit est inférieure à 2 cm, vous devez ajuster la pièce en plastique E en tournant les éléments plastiques.

ES-Ajuste de altura del producto:

1. Si la distancia entre el producto y el techo es superior a 10 cm, debe ajustar la altura de las piezas CD.
2. Si la distancia entre el producto y el techo es de entre 2 cm y 10 cm, debe ajustar la posición de N1 y N2 moviéndolas hacia arriba o hacia abajo.
3. Si la distancia entre el producto y el techo es inferior a 2 cm, debe ajustar la pieza de plástico E girando las piezas de plástico.

IT-Regolazione dell'altezza del prodotto:

1. Se la distanza tra il prodotto e il tetto è superiore a 10 cm, è necessario regolare l'altezza dei componenti C e D;
2. Se la distanza tra il prodotto e il tetto è superiore a 2 cm e inferiore a 10 cm, si deve regolare la posizione di N1 & N2 verso l'alto o verso il basso;
3. Se la distanza tra il prodotto e il tetto è inferiore a 2 cm, è necessario regolare la parte in plastica E ruotando le parti in plastica.

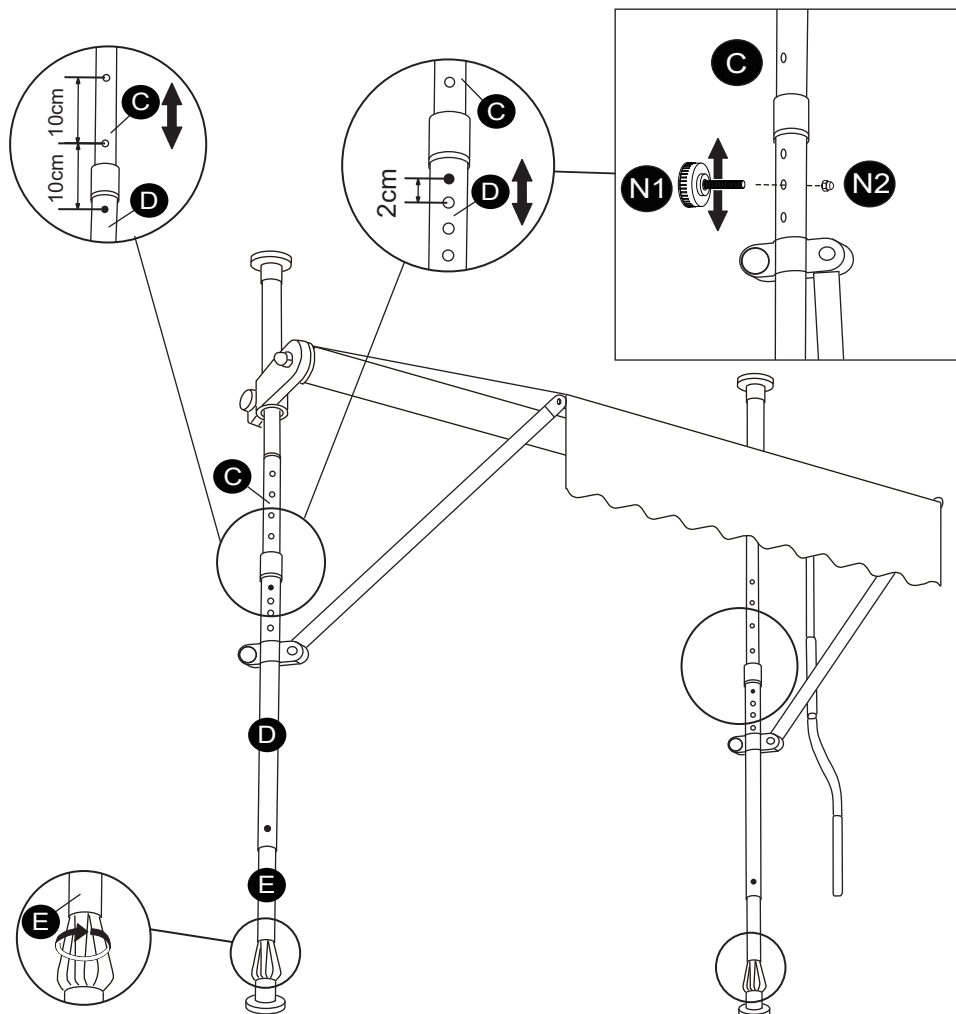

EN- Loosen the knob on bar(I), then turn the hand crank (II) to close the awning. Until bar(I) is vertical to the ground, tighten the knob.

DE- Lösen Sie den Knopf an der Stange (I), dann drehen Sie die Handkurbel (II) um die Markise zuzuschließen. Sobald die Stange (I) senkrecht zum Boden zeigt, den Knopf(2) fest anziehen.

FR- Desserrez le bouton sur la barre(I), tournez ensuite la manivelle(II) pour refermer le store. Quand la barre(I) est en position verticale, serrez le bouton.

ES- Afloje el botón de la barra(I) y gire la palanca manual(II) para cerrar el toldo. Hasta que la barra(I), este en posición vertical y después ajuste el botón nuevamente.

IT- Allentare il pomello sulla barra (I), quindi girare la manovella (II) manuale per chiudere il tendone, Stringere il pomello fino a quando la barra (I) sarà in posizione verticale al suolo.

EN: The awning must be retracted in windy conditions.

DE: Die Markise muss bei Wind eingefahren werden.

FR: L'auvent doit être replié en cas de vent.

ES: El toldo debe recogerse en condiciones de viento.

IT: In caso di vento forte, la tenda deve essere ritirata.

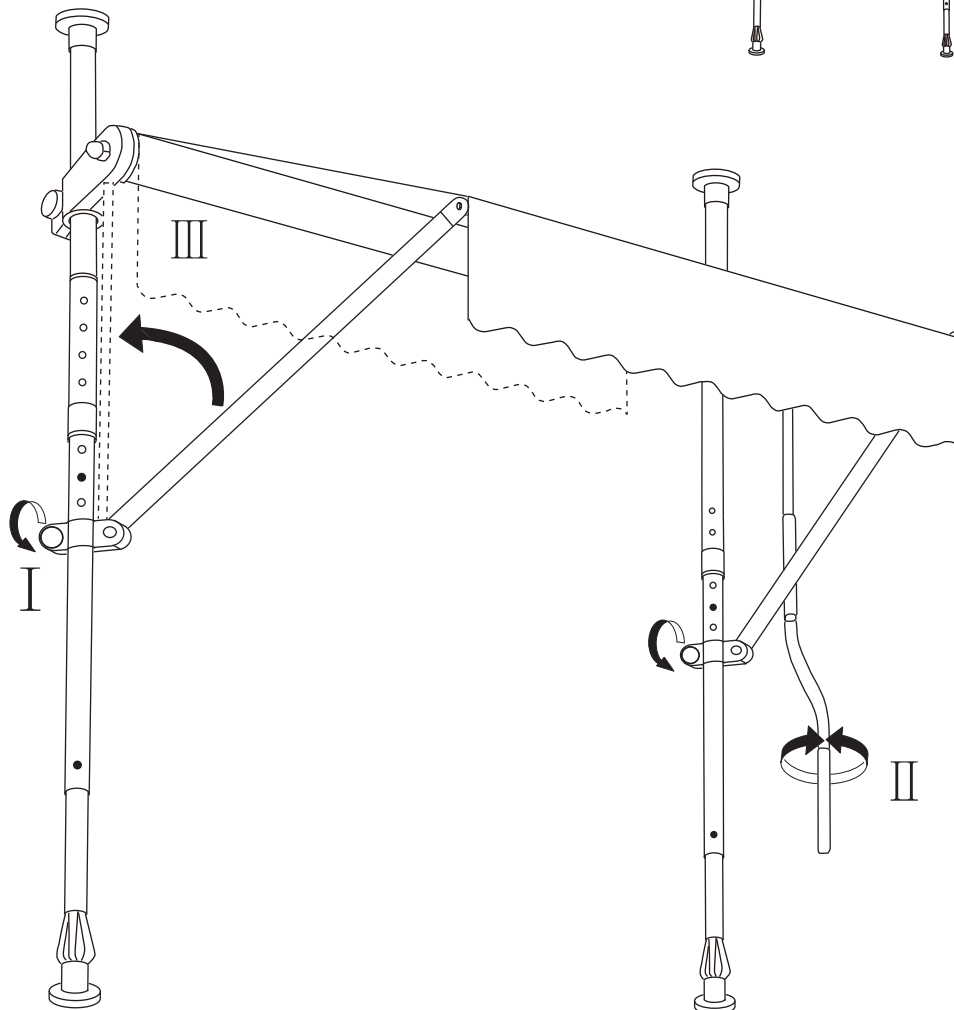
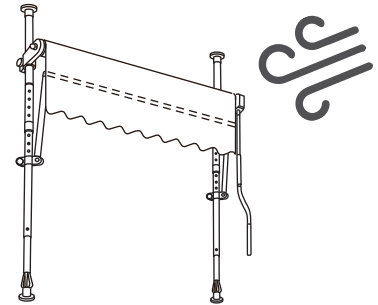

How to switch the positions of the hand cranks

So tauschen Sie die Positionen der Handkurbeln

Comment intervertir la position des manivelles

Cómo cambiar la posición de las manivelas

Come invertire la posizione delle manovelle

1

EN- Losen 4pcs screws
 DE- Lösen Sie die 4 Schrauben
 FR- Desserrer les 4 vis
 ES- Afloja los 4 tornillos
 I T- Allentare le 4 viti

EN- Left pipe
 DE- Linkes Rohr
 FR- Tuyau gauche
 ES- Tubo izquierdo
 I T- Tubo sinistro

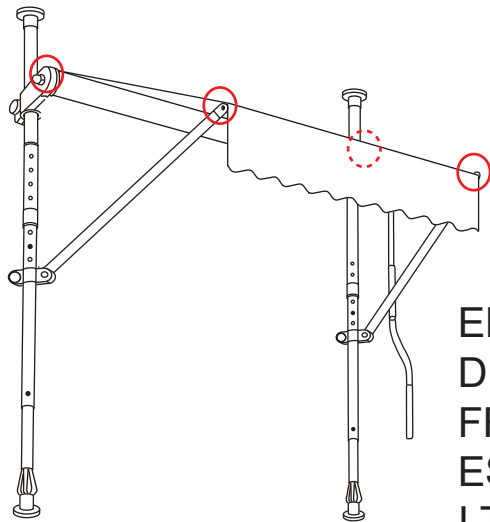

EN- Right pipe
 DE- Rechtes Rohr
 FR- Tuyau droit
 ES- Tubo derecho
 I T- Tubo destro

2

EN- Swap the positions of the left and right pipes
 DE- Tauschen Sie die Positionen des linken und rechten Rohrs
 FR- Intervertir la position des tubes gauche et droit
 ES- Intercambiar la posición de los tubos izquierdo y derecho
 I T- Invertire la posizione dei tubi sinistro e destro

EN- Right pipe
 DE- Rechtes Rohr
 FR- Tuyau droit
 ES- Tubo derecho
 I T- Tubo destro

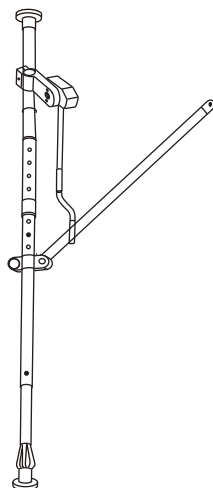

EN- Left pipe
 DE- Linkes Rohr
 FR- Tuyau gauche
 ES- Tubo izquierdo
 I T- Tubo sinistro



3

EN- Turn around the fabric part
 DE- Drehen Sie das Behang um
 FR- Retourner la partie en tissu
 ES- Dar la vuelta a la pieza de tela
 I T- Capovolgere la parte in tessuto

EN- Short side
 DE- Kurze Seite
 FR- Côté court
 ES- Lado corto
 I T- Lato corto

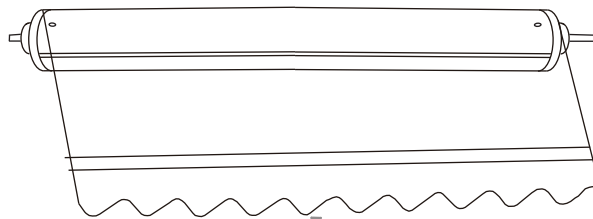

EN- Long side
 DE- Längsseite
 FR- Longueur
 ES- Lado largo
 I T- Lato lungo

EN- Long side
 DE- Längsseite
 FR- Longueur
 ES- Lado largo
 I T- Lato lungo

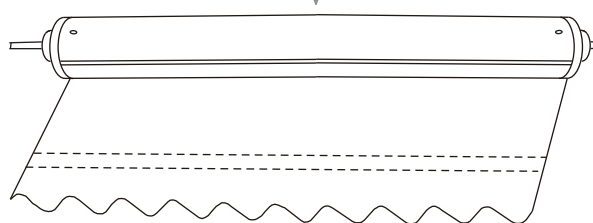

EN- Short side
 DE- Kurze Seite
 FR- Côté court
 ES- Lado corto
 I T- Lato corto

4

EN- Tighten the step 1 four screws to finish assembly
 DE- Ziehen Sie die vier Schrauben aus Schritt 1 fest, um die Montage abzuschließen
 FR- Serrer les quatre vis de l'étape 1 pour terminer le montage
 ES- Apretar los cuatro tornillos del paso 1 para finalizar el montaje
 I T- Serrare le quattro viti del punto 1 per completare il montaggio

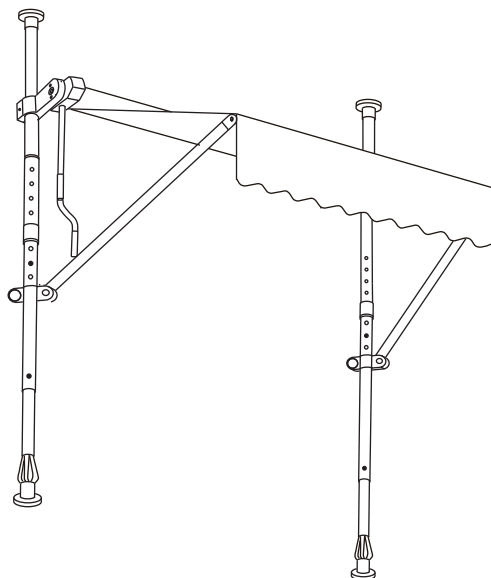

4. General safety information/ Allgemeine Sicherheitsinformationen/ Informations générales de sécurité/ Información general de seguridad/ Informazioni generali sulla sicurezza

- Ensure that this product is fully assembled before use. Check that all screws are securely tightened and do this on a regular basis.
 - Failure to carry out regular care and maintenance will significantly reduce the life of your product. We cannot accept any liability for consequential damage resulting from lack of care and maintenance.
 - The clamp awning must be retracted overnight, and when not in use.
 - The base plate must only be fixed to a solid and secure surface.
 - Do not use any heating devices, naked flames (e.g. candles, garden flame torches, barbecue etc.) near the clamp awning. Fire hazard!
 - Keep the clamp awning clear of other objects.
 - When dismantling the clamp awning, the pre-tensioned parts must be completely released.
 - When mounting, check the selected attachment point for hidden supply lines (water, electricity, gas) before drilling.
 - Wear suitable protective equipment (safety goggles, ear defenders, clothing) during installation.
 - Keep small children away from the clamp awning as they may try to pull themselves up or climb on it.
 - Make sure that the awning is securely locked into place. Do not let go of the handle before the clamp awning is locked into place or fully retracted.
 - Do not touch any moving parts. There are compression and shearing elements, the automatic awning retraction function can lead to trapping-related injuries. Therefore, ensure that clothing or body parts are not caught and drawn in.
-
- Stellen Sie sicher, dass das Produkt vor der Verwendung vollständig zusammengebaut ist. Überprüfen Sie regelmäßig, ob alle Schrauben fest angezogen sind.
 - Wenn keine regelmäßige Wartung und Pflege durchgeführt wird, verkürzt sich die Lebensdauer des Produkts erheblich.
 - Die Klemmmarkise muss über Nacht und bei Nichtgebrauch eingefahren werden.
 - Die Grundplatte darf nur auf einem festen und sicheren Untergrund befestigt werden.
 - Benutzen Sie keine Heizgeräte, offenen Flammen (z. B. Kerzen, Gartenfackeln, Grill usw.) in der Nähe der Klemmmarkise. Brandgefahr!
 - Halten Sie die Klemmmarkise von anderen Gegenständen fern.
 - Bei der Demontage der Klemmmarkise müssen die vorgespannten Teile vollständig gelöst sein.
 - Überprüfen Sie bei der Montage den gewählten Befestigungspunkt vor dem Bohren auf verdeckte Versorgungsleitungen (Strom, Wasser, Gas).
 - Tragen Sie während der Montage geeignete Schutzausrüstung (Schutzbrille, Gehörschutz, Kleidung).
 - Halten Sie kleine Kinder von der Klemmmarkise fern, da diese versuchen könnten, sich daran hochzuziehen oder darauf zu klettern.
 - Stellen Sie sicher, dass die Markise korrekt eingerastet ist. Lassen Sie den Griff nicht los, bis die Markise eingerastet bzw. vollständig eingefahren ist.
 - Berühren Sie keine beweglichen Teile. Es gibt Kompressions- und Scherelemente. Der automatische Einzug der Markise kann zu Verletzungen durch Einklemmen führen. Achten Sie daher darauf, dass Kleidung oder Körperteile nicht eingeklemmt und eingezogen werden.

- **Assurez-vous que ce produit est entièrement assemblé avant de l'utiliser. Vérifiez que toutes les vis soient bien serrées et faites-le régulièrement.**
- **L'absence d'entretien régulier réduira considérablement la durée de vie de votre produit. Nous déclinons toute responsabilité pour les dommages indirects résultant d'un manque d'entretien et de maintenance.**
- **L'auvent à pinces doit être replié pendant la nuit et lorsqu'il n'est pas utilisé.**
- **La plaque de base ne doit être fixée que sur une surface solide et sûre.**
- **N'utilisez pas d'appareils de chauffage, de flammes nues (bougies, torches de jardin, barbecue, etc.) à proximité de l'auvent à pinces, risque d'incendie !**
- **Maintenez l'auvent à pinces à l'écart de tout autre objet.**
- **Lors du démontage de l'auvent à pinces, les pièces en tension doivent être complètement détendues.**
- **Lors du montage, vérifiez que le point de fixation choisi ne cache pas de conduites d'alimentation (électricité, eau, gaz) avant de percer.**
- **Portez un équipement de protection approprié (lunettes de protection, protection auditive, vêtements) pendant le montage.**
- **Tenez les jeunes enfants à l'écart du store à pince, car ils pourraient essayer de s'y hisser ou d'y grimper.**
- **Assurez-vous que l'auvent est bien verrouillé en place. Ne pas lâcher la poignée avant que l'auvent ne soit verrouillé en place ou complètement rétracté.**
- **Ne touchez aucune pièce mobile. Il existe des éléments de compression et de cisaillement. La rétraction automatique du store peut entraîner des blessures par pincement. Veillez donc à ce que les vêtements ou les parties du corps ne soient pas coincés et rétractés.**

- **Asegúrese de que el producto esté completamente ensamblado antes de usarlo. Verifique que todos los tornillos estén bien apretados y realice esta verificación regularmente.**
- **La falta de cuidado y mantenimiento regulares reducirá significativamente la vida útil de su producto. No nos haremos responsables por daños derivados de la falta de cuidado y mantenimiento.**
- **Mantenga el toldo manual retráctil recogido durante la noche y cuando no se utilice.**
- **La placa base solo debe fijarse a una superficie sólida y segura.**
- **No utilice fuentes de calor ni llamas vivas (como velas, antorchas de jardín, barbacoa, etc.) cerca del toldo manual retráctil. ¡Peligro de incendio!**
- **Mantenga el toldo manual retráctil alejado de otros objetos.**
- **Al desmontar el toldo manual retráctil, asegúrese de que las partes pretensadas estén completamente liberadas.**
- **Antes de montar, verifique el punto de fijación seleccionado para detectar líneas de suministro ocultas (agua, electricidad, gas) antes de perforar.**
- **Utilice equipo de protección adecuado (gafas de seguridad, protectores auditivos, ropa) durante la instalación.**
- **Mantenga a los niños pequeños alejados del toldo manual retráctil para evitar que intenten trepar o jugar con él.**
- **Asegúrese de que el toldo esté correctamente bloqueado. No suelte la manivela hasta que el toldo manual retráctil esté bloqueado en su lugar o completamente recogido.**
- **No toque ninguna parte móvil. Hay elementos de compresión y corte; la función de retracción automática del toldo puede causar lesiones por atrapamiento. Asegúrese de que la ropa o partes del cuerpo no se queden atrapadas y sean arrastradas.**

- Assicurarsi che il prodotto sia completamente montato prima dell'uso. Controllare regolarmente che tutte le viti siano ben serrate.
- Se non si esegue una regolare manutenzione e cura, la durata del prodotto si riduce notevolmente.
- La tenda da sole deve essere ritirata durante la notte e quando non viene utilizzata.
- La piastra di base deve essere fissata solo ed esclusivamente su una superficie solida e sicura.
- Non utilizzare dispositivi di riscaldamento o fiamme libere (ad es. candele, torce da giardino, barbecue, ecc.) in prossimità della tenda da sole. Pericolo di incendio!
- Tenere la tenda da sole alla larga da altri oggetti.
- Quando si smonta la tenda da sole, le parti pretensionate devono essere completamente sganciate.
- Durante il montaggio, verificare che nel punto di fissaggio prescelto non vi siano linee di alimentazione nascoste (elettricità, acqua, gas) prima di procedere alla perforazione.
- Durante il montaggio, indossare dispositivi di protezione individuale adeguati (occhiali di sicurezza, protezione udito, indumenti protettivi).
- Tenere i bambini piccoli lontani dalla tenda da sole, in quanto potrebbero tentare di appendersi o di arrampicarsi.
- Assicurarsi che la tenda sia agganciata correttamente. Non lasciare la maniglia finché la tenda non è agganciata o completamente rientrata.
- Non toccare le parti mobili. Sono presenti elementi a compressione e a forbice. Il rientro automatico della tenda da sole può provocare lesioni dovute all'intrappolamento. Assicurarsi quindi che gli indumenti o le parti del corpo non rimangano intrappolati e tirati verso l'interno.

5. Wind resistance classes/ Windwiderstandsklassen/ Classes de résistance au vent/ Clases de resistencia al viento/ classi di resistenza al vento

Awnings are grouped into wind resistance classes according to DIN EN 13561 and DIN EN 1932.

The awning is rated Wind Class 1 when firmly anchored with the correct mounting material and must be retracted immediately at wind speeds of 28 km/h and above.

Wind Class 1

The awning may remain extended up to wind force 4. Definition = moderate wind.

Wind moves twigs and thinner branches, raises dust and loose paper.

Speed 20-28 km/h = 5.5-7.9 m/s.

Markisen werden nach DIN EN 13561 und DIN EN 1932 in Windwiderstandsklassen eingeteilt. Bei fester Verankerung und korrekter Montage mit den richtigen Teilen entspricht die Markise der Windklasse 1 und muss ab einer Windgeschwindigkeit von 28 km/h sofort eingefahren werden.

Windklasse 1

Bis Windstärke 4 darf die Markise ausgefahren bleiben. Definition = mäßiger Wind. Der Wind bewegt Zweige und dünnere Äste, wirbelt Staub und loses Papier auf.

Geschwindigkeit 20-28 km/h = 5.5-7.9 m/s.

Les stores sont répartis en classes de résistance au vent selon les normes DIN EN 13561 et DIN EN 1932.

En cas d'ancrage solide et de montage correct avec les pièces adéquates, le store correspond à la classe de vent 1 et doit être rentré immédiatement à partir d'une vitesse de vent de 28 km/h.

Classe de vent 1

Jusqu'à un vent de force 4, le store peut rester déployé. Définition = vent modéré. Le vent déplace des branches et des brindilles plus fines, soulève de la poussière et des papiers épars.

Vitesse 20-28 km/h = 5,5-7,9 m/s.

Los toldos se agrupan en clases de resistencia al viento según las normas DIN EN 13561 y DIN EN 1932.

El toldo se clasifica en la clase de resistencia al viento 1 cuando está firmemente anclado con el material de montaje adecuado.

El toldo debe recogerse inmediatamente a partir de una velocidad de viento de 28 km/h.

Clase de viento 1

El toldo puede permanecer extendido hasta una fuerza de viento 4. Definición = viento moderado.

El viento mueve ramitas y ramas delgadas, levanta polvo y papeles sueltos.

Velocidad 20-28 km/h = 5.5-7.9 m/s.

Le tende da sole sono classificate secondo classi di resistenza al vento secondo le norme DIN EN 13561 e DIN EN 1932.

Se saldamente ancorata e correttamente installata con le parti corrette, la tenda da sole corrisponde alla classe di resistenza al vento 1 e deve essere ritirata immediatamente in caso di velocità del vento di 28 km/h o superiore.

Classe di vento 1

La tenda da sole può rimanere estesa fino a una forza del vento pari a 4. Definizione = vento moderato. Il vento muove ramoscelli e rami sottili, solleva polvere e cartacce.

Velocità 20-28 km/h = 5,5-7,9 m/s.

6. Intended use/ Verwendungszweck/ Utilisation prévue/ Uso previsto/ Uso previsto

The clamp awning is designed and manufactured according to DIN EN 13561. It serves as a privacy screen, protection from direct sunlight and also as a windbreak up to the wind speeds defined in Wind Class 1.

Use the product only for the purpose it is intended for. The manufacturer accepts no liability for damage caused by unintended use. Any modification to the product may negatively impact safety, cause hazards and invalidate the warranty. Only suitable for domestic use, not for commercial use.

Die Klemmmarkise ist nach DIN EN 13561 konstruiert und gefertigt. Sie dient als Sichtschutz, Schutz vor direkter Sonneneinstrahlung und auch als Windschutz bis zu den Windgeschwindigkeiten definiert in Windklasse 1.

Benutzen Sie das Produkt nur für den dafür vorgesehenen Zweck. Der Hersteller übernimmt keine Haftung für Schäden, die durch nicht bestimmungsgemäßen Gebrauch entstehen. Jede Änderung am Produkt kann sich negativ auf die Aufprallsicherheit auswirken und Gefahren verursachen, die zum Erlöschen der Garantie führen. Nur für den privaten Gebrauch, nicht für den gewerblichen Gebrauch geeignet.

Le store à pinces est conçu et fabriqué conformément à la norme DIN EN 13561. Il sert de protection contre les regards indiscrets, de protection contre le rayonnement solaire direct et de protection contre le vent jusqu'aux vitesses de vent définies dans la classe de vent 1.

N'utilisez le produit que pour l'usage auquel il est destiné. Le fabricant décline toute responsabilité pour les dommages résultant d'une utilisation non conforme. Toute modification apportée au produit peut avoir un effet négatif sur la sécurité en cas d'impact et provoquer des dangers qui entraînent l'annulation de la garantie. Uniquement pour un usage privé, ne convient pas à un usage professionnel.

El toldo manual retráctil está diseñado y fabricado conforme a la norma DIN EN 13561. Su función es ofrecer protección contra la luz solar directa y actuar como cortavientos hasta las velocidades especificadas en la clase de resistencia al viento 1.

Utilice el producto únicamente para el fin para el cual ha sido creado. El fabricante no se hace responsable por daños derivados por un uso indebido. Cualquier modificación del producto puede comprometer su seguridad, generar riesgos y anular la garantía. Este producto está destinado exclusivamente para uso doméstico y no para fines comerciales.

La tenda da sole è progettata e realizzata in conformità alla norma DIN EN 13561. Serve a proteggere la privacy, a proteggere dalla luce diretta del sole e a proteggere dal vento fino alle velocità definite nella classe di vento 1.

Utilizzare il prodotto solo per lo scopo previsto. Il produttore non si assume alcuna responsabilità per i danni causati da un utilizzo improprio. Qualsiasi modifica al prodotto può avere un effetto negativo sulla sicurezza e causare pericoli che invalidano la garanzia. Solo per uso privato, non adatto per uso commerciale.

7. Maintenance and care instructions/Wartungs- und Pflegehinweise/ Conseils de maintenance et d'entretien/ Instrucciones de mantenimiento y cuidado/ Istruzioni per la cura e la manutenzione

The clamp awning must be checked, i.e. before each use, for signs of damage to the cassette, brackets, locking mechanism and fabric. If any damage is found, the clamp awning must not be used until the damage has been repaired.

Only use a damp cloth with a mild detergent for cleaning. Never use aggressive cleaning agents, brushes with hard bristles or other sharp, pointed objects. These can cause damage to the surfaces. The awning fabric can, for example, be cleaned with warm soapy water and then rinsed with clean water. Allow the awning fabric to dry completely after cleaning, to avoid the risk of staining, mould and damage to the awning fabric and seams. Regular cleaning and maintenance increase the item's safety and service life.

The treated, water-repellent awning fabric can withstand short, light showers. In the event of heavy or prolonged rain, the awning must be retracted to avoid damage. Wet retracted awnings should be extended again as soon as possible to allow them to dry out completely.

Die Klemmmarkise muss vor jedem Gebrauch auf Anzeichen von Beschädigungen an der Kassette, den Halterungen, Verriegelungsmechanismen und Stoffen überprüft werden. Sollten Schäden festgestellt werden, darf die Markise nicht verwendet werden, bis der Schaden behoben wird.

Verwenden Sie zur Reinigung ausschließlich ein feuchtes Tuch mit einem milden Reinigungsmittel. Verwenden Sie niemals aggressive Reinigungsmittel, Bürsten mit harten Borsten oder andere scharfe, spitze Gegenstände. Diese können die Oberfläche beschädigen. Der Markisenstoff kann beispielsweise mit warmem Wasser Seifenwasser gereinigt werden, anschließend mit klarem Wasser nachspülen. Lassen Sie den Markisenstoff nach der Reinigung vollständig trocknen, um das Risiko von Flecken, Schimmel und Schäden am Stoff und den Nähten zu vermeiden. Regelmäßige Reinigung und Wartung erhöht die Sicherheit und Lebensdauer des Produkts.

Der behandelte, wasserabweisende Markisenstoff hält kurzen, leichten Schauern stand. Im Falle von starkem oder längerem Regen muss die Markise eingefahren werden, um Schäden zu vermeiden. Nass eingefahrene Markisen sollten schnellstmöglich wieder ausgefahren werden, damit sie vollständig trocknen können.

Le store à pinces doit être contrôlé avant chaque utilisation afin de déceler tout signe d'endommagement du caisson, des supports, des mécanismes de verrouillage et des tissus. Si des dommages sont constatés, le store ne doit pas être utilisé jusqu'à ce que les dommages soient réparés.

Pour le nettoyage, utilisez exclusivement un chiffon humide avec un détergent doux. N'utilisez jamais de produits de nettoyage agressifs, de brosses à poils durs ou d'autres objets pointus et tranchants. Ceux-ci peuvent endommager la surface. La toile du store peut par exemple être nettoyée à l'eau chaude savonneuse, puis rincée à l'eau claire. Après le nettoyage, laissez sécher complètement la toile du store afin d'éviter tout risque de taches, de moisissures et de dommages sur la toile et les coutures. Un nettoyage et un entretien réguliers augmentent la sécurité et la durée de vie du produit.

La toile de store traitée et hydrofuge résiste à des averses courtes et légères. En cas de pluie forte ou prolongée, le store doit être rentré afin d'éviter tout dommage. Les stores rentrés humides doivent être déployés le plus rapidement possible pour qu'ils puissent sécher complètement.

Antes de cada uso, debe revisar el toldo manual retráctil en busca de señales de daño en la estructura, los soportes, el mecanismo de bloqueo y la lona. Si encuentra algún daño, no utilice el toldo hasta que se haya reparado.

Para la limpieza, use únicamente un paño húmedo con un detergente suave. Evite agentes de limpieza agresivos, cepillos con cerdas duras u objetos afilados, ya que pueden dañar las superficies. La tela del toldo puede limpiarse con agua tibia y jabón, y luego enjuagarse con agua limpia. Después de la limpieza, deje que la tela del toldo se seque completamente para evitar manchas, moho y daños en la tela y las costuras. La limpieza y el mantenimiento regulares mejoran la seguridad y prolongan la vida útil del producto.

La tela del toldo, tratada para ser repelente al agua, puede resistir lluvias ligeras y de corta duración. En caso de lluvias intensas o prolongadas, el toldo debe recogerse para evitar daños. Los toldos mojados deben extenderse de nuevo tan pronto como sea posible para permitir que se sequen completamente.

Prima di ogni utilizzo, la tenda da sole deve essere controllata per verificare l'assenza di danni al cassonetto, alle staffe, ai meccanismi di chiusura e ai tessuti. Se si riscontrano danni, la tenda non deve essere utilizzata fino a quando il danno non è stato riparato. Per la pulizia utilizzare solo un panno umido con un detergente delicato. Non utilizzare mai detersivi aggressivi, spazzole con setole dure o altri oggetti appuntiti e taglienti. Questi possono danneggiare la superficie. Il tessuto della tenda da sole può essere pulito, ad esempio, con acqua calda e sapone e poi risciacquato con acqua pulita. Lasciare asciugare completamente il telo dopo la pulizia per evitare il rischio di macchie, muffe e danni al tessuto e alle cuciture. Una pulizia e una manutenzione regolari aumentano la sicurezza e la durata del prodotto.

Il tessuto della tenda, trattato e idrorepellente, è in grado di resistere ad acquazzoni brevi e leggeri. In caso di pioggia intensa o prolungata, la tenda deve essere ritirata per evitare danni. Le tende da sole rientrate bagnate devono essere riaperte il più rapidamente possibile, in modo che possano asciugarsi completamente.

8. Disposal/Entsorgung/Recyclage/ Gestión de residuos/ Smaltimento

At the end of your item's long service life, please dispose of the valuable raw materials Properly, so that proper recycling can take place. If you are not sure how best to proceed, the local waste disposal companies or recycling centers will be happy to help.

Am Ende der langen Lebensdauer Ihres Produkts, entsorgen Sie bitte die Rohstoffe ordnungsgemäß, damit ein ordnungsgemäßes Recycling stattfinden kann. Wenn Sie nicht sicher sind, wie Sie am besten vorgehen, die örtlichen Entsorgungsunternehmen oder Recyclinghöfe helfen Ihnen gerne weiter.

À la fin de vie de votre article, veuillez-vous débarrasser des matières premières de manière appropriée, afin qu'un recyclage adéquat puisse avoir lieu. Si vous ne savez pas comment procéder, les entreprises locales d'élimination des déchets ou les centres de recyclage se feront un plaisir de vous aider.

Al final de la larga vida útil de su artículo, asegúrese de desechar los materiales de manera adecuada para facilitar el reciclaje. Si no está seguro de cuál es la mejor manera de proceder, las empresas locales de eliminación de residuos o centros de reciclaje estarán encantados de ayudarle.

Al termine del lungo ciclo di vita del prodotto, smaltire le materie prime in modo appropriato, per consentire un riciclaggio corretto. Se non si è sicuri di come procedere, le aziende di smaltimento dei rifiuti o i centri di riciclaggio locali saranno lieti di aiutarvi.

9. Manufacturer information/Herstellerinformationen/Informations du fabricant/Información del fabricante/informazioni sul produttore

Contact person
tectake Ltd.
Mappin House
4 Winsley Street
W1W 8HF London ,UK
Telephone: +44 203488 4565
www. tectake.co.uk
mail@tectake.co.uk

Ansprechpartner
tectake GmbH
Tauberweg 41
97999 Igersheim
Telefon: +49 7931 991 920
www.tectake.de
E-Mail: verkauf@tectake.de

Personne de contact
Made4Home SAS
137 av. Gustave Eiffel
ZI Rognac Nord
13340 Rognac (France)
téléphone au: +33 4 42 81 81 80
www.tectake.fr
E-Mail: contact@tectake.fr

Persona de contacto
Ibérica de Distribuciones online del Hogar,
SLU,
Méndez Álvaro 20,
Madrid 28045,
Teléfono: +34 912907933
www.tectake.es
correo electrónico: mail@idoh.es

Persona di contatto
tenulodi S.r.l.
Via Manzano 70
33040 Premariacco (UD)
Numero di telefono: +39 0471 1800175
www.tectake.it
E-Mail: mail@tectake.it

Kontaktní osoba
TecTake s.r.o.
se sídlem na adrese Lidická 700 / 19, Veverří,
602 00 Brno, Česká republika
+420 538 880 441
www.tectake.cz
E-Mail: mail@tectake.cz

Declaration of label on the certified product

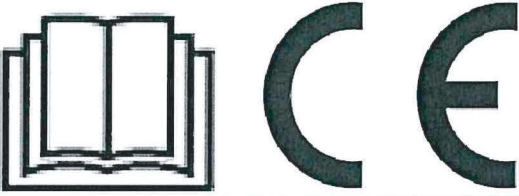
Clamp awning
TECTAKE GMBH TAUBERWEG 41, 97999 IGRERSHEIM, Germany
2023
DOP No.: CA202309-001
EN 13561:2004+A1:2008
Model*1
Outdoor installation
Resistance to wind loads : Class 1
Total solar energy transmittance g_{tot}: NPD

Dimension: 11cm x 7cm

* 1: Model: 404954, 404955, 404956, 404957, 404958, 404959, 404960, 404961, 404962, 404963, 404964, 404965, 404966, 404967, 404968, 404969, 404970, 404971;

The following 8x2cm labeling attached on the awning, water proof and oil proof sticker .

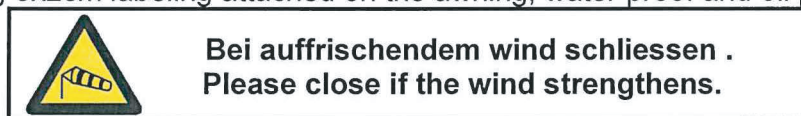

Remark:

Label/markings size can ensure information is illegible.

The label/markings is clear and easy to read after 15 seconds wiping with water.

The label/markings is clear and easy to read after 15 seconds wiping with gasoline.

The label/markings cannot be easy to brush off.

The information is clearly and intelligible. Letter heights are larger than 3mm.

Height of CE mark is larger than 5mm.

TECTAKE GMBH

 Gesellschaft mbH
 Geschäftsführer Roland Kemmer
 Tauberweg 41
 97999 Igersheim