

Aufbauanleitung Whirlpool Badewanne K50

(03v26)

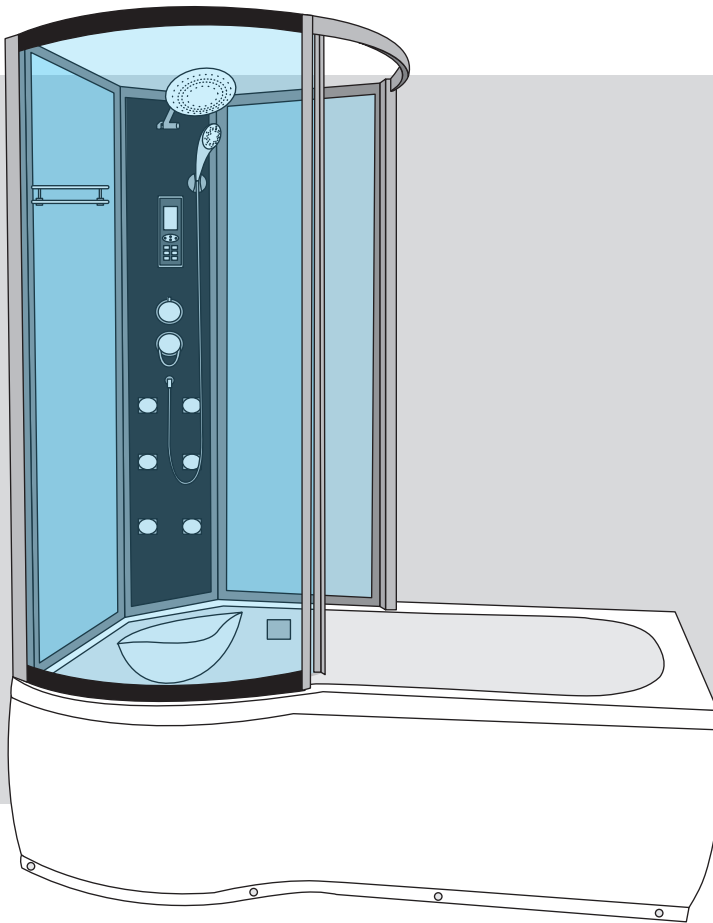

Achtung: Der Aufbau des Pools sollte unbedingt zu zweit erfolgen!



Vorwort

Sehr geehrter Kunde, wir freuen uns, dass Sie sich für dieses Produkt entschieden haben. Bitte beachten Sie vor Montage und Gebrauch sämtliche Hinweise und befolgen Sie strikt die folgende Vorgehensweise!

Überprüfen Sie bitte das Produkt zuerst auf Vollständigkeit. Falls eine Beschädigung vorhanden sein sollte, senden Sie uns eine Nachricht mit einer kurzen Beschreibung und Fotos der betroffenen Stelle. Ein zuständiger Mitarbeiter wird sich schnellstmöglich mit Ihnen in Verbindung setzen und zusammen mit Ihnen eine Lösung finden.

Sie haben auf alle Produkte eine 2-jährige gesetzliche Gewährleistung.

Wichtige Hinweise

Bitte beachten Sie: Das Produkt ist ausschließlich für den privaten Nutzungsbereich ausgelegt. Unsere Produkte unterliegen der ständigen Weiterentwicklung. Dadurch kann es zu Änderungen im Design und zur Verwendung anderer Bauteile kommen. Wir versuchen auf den folgenden Seiten immer aktuell zu bleiben. Sollten Fragen beim Aufbau auftreten dann erreichen Sie uns unter +49 35795 - 179 600 oder per E-Mail an kundenservice@seniorbad.de. Für Hinweise zur Verbesserung sind wir sehr dankbar.

Bitte lesen Sie zunächst sorgfältig die Bedienungsanleitung!

Haben Sie dennoch Fragen zur Aufbau, helfen wir Ihnen gern persönlich weiter. Reklamationen, die aufgrund von falscher Montage oder Nutzung entstehen, sind von der Gewährleistung ausgeschlossen!

Dichtungen, Handbrausen, Brauseschläuche und Laufrollen sind Verschleißteile, daher besteht hier eine Gewährleistungszeit von 6 Monaten. Die Kosten für einen Austausch werden nicht übernommen. Leuchtmittel sind ganz von der Garantie ausgeschlossen.

- Installations- und Montagearbeiten sollten nur von einem Facharbeiter durchgeführt werden.
- Achten Sie darauf, dass die Badewanne richtig geerdet ist. Wir empfehlen jegliche Stromanschlüsse von ausgebildetem Fachpersonal durchführen zu lassen.
- Der zulässige Wasserdruck sollte ca. zwischen 4 bis 6 bar liegen.
- Ab einem Härtegrad von 10° (dt. Härte) empfehlen wir den Einbau eines Enthärtungsgerätes.
- Reklamationen, die auf Kalkablagerungen beruhen, sind von der Gewährleistung ausgeschlossen!

Achtung

Bei Wannen mit Whirlpool- und/oder AIR-Funktion dürfen keine ölhaltigen, klebrigen oder stark pigmentierten Badezusätze verwendet werden.

Wir empfehlen wasserlösliche Badezusätze!

Die Massagefunktion darf erst eingeschaltet werden, wenn der Wasserspiegel mindestens 3-4cm über alle Düsen steht.

Abdichten von Bereichen unter/hinter der Badewanne

Abdichtung ist Pflicht - Silikon reicht nicht!

Die Flächen hinter und unter der Badewanne müssen gefliest sein. Dichtstoffugen - wie Silikonfugen - sind keine Abdichtungen, sondern nur Wartungs- und Schönheitsfugen! Nur die Verwendung von Wannendichtbändern oder z. B. Bahnenabdichtungen entsprechen dieser DIN.

Abdichtung nach DIN 18534

„Diese Norm wendet sich daher nicht nur an den Abdichtungsfachmann, sondern auch an diejenigen, die für die Gesamtplanung und Ausführung des Bauwerks und seiner Bauteile verantwortlich sind, denn Wirkung und Bestand der Abdichtung hängen von der aufeinander abgestimmten Planung aller Beteiligten ab.“

Sie als Installateur sind neben dem Planer und Fliesenleger für eine zuverlässige Abdichtung verantwortlich.

„Die Abdichtung muss ihre Funktion für die vorgesehene Nutzungsdauer mit ausreichender Zuverlässigkeit erfüllen.“

Abdichtungen sind so zu planen, dass sie über die gesamte Dauer der Nutzung funktionieren. Im häuslichen Bad können das im Durchschnitt 20 bis 25 Jahre sein. Das bedeutet in der Praxis, unter der Wanne ist das Verlegen von Fliesen oder eine Bahnenabdichtung vorgeschrieben. Beachten sie, dass der Dichtbereich im Übergang vom Fußboden zur Wand mindestens 10 cm hoch sein muss.

Parameter

Nennspannung	Frequenz	Gesamtverbrauch	Beleuchtung
230V	50/60Hz	25W / mit Whirlpool + 900W	10W
Ventilator	Radio	Frequenzber. Radio	Whirlpool
5W	10W	88-108MHz	900W

Die maximale Wasser-Füllhöhe beträgt 34cm.

Bitte beachten:

- Der Pool darf nicht fest eingebaut werden. Es muss gewährleistet sein, dass der Pool für Wartungs-, Prüf- und Servicearbeiten jederzeit von der Wand abgerückt werden kann.
- Der Aufbau des Pools sowie der Anschluss an die Wasserinstallation müssen durch einen fachkundigen Installateur unter Beachtung dieser Aufbauanleitung und der geltenden technischen Vorschriften erfolgen.
- Der elektrische Anschluss darf ausschließlich durch eine Elektrofachkraft erfolgen.
- Der Pool darf nur an eine ordnungsgemäß installierte, geerdete Schutzkontaktsteckdose mit

230 V/16 A angeschlossen werden, die über einen Fehlerstromschutzschalter (RCD/FI) mit einem Bemessungsdifferenzstrom von maximal 30 mA abgesichert ist.

- Sofern das Gerät werkseitig mit Stecker und/oder integriertem Fehlerstromschutz ausgestattet ist, dürfen diese Bauteile nicht entfernt, verändert, umgangen oder durch andere Anschlussarten ersetzt werden.
- Die Elektrofachkraft hat außerdem sicherzustellen, dass eine ausreichende Erdung sowie ein ordnungsgemäßer Potentialausgleich entsprechend den geltenden Vorschriften vorhanden sind, um Unfälle und Fehlfunktionen zu vermeiden.
- Die ordnungsgemäße Funktion des Fehlerstromschutzes sowie des elektrischen Anschlusses ist regelmäßig durch eine Elektrofachkraft entsprechend den Herstellervorgaben und den geltenden Vorschriften zu prüfen.
- Bei der Statik des Fußbodens muss sichergestellt sein, dass dieser dem Gesamtgewicht des Pools einschließlich Wasserinhalt und einer Person standhält.
- Die Füße des Pools müssen auf einem festen, ebenen und standsicheren Untergrund stehen.
- Beim Auspacken festgestellte Beschädigungen sind unverzüglich dem Händler zu melden; festgestellte Schäden sollten möglichst sofort fotografisch dokumentiert und übersandt werden.

Vollständigkeit prüfen!

Prüfen Sie die Vollständigkeit aller im nächsten Abschnitt aufgeführten Teile. Sollten Sie etwas nicht gleich finden, schauen Sie bitte noch einmal genau nach. Gerade kleine Teile werden bei der Vielzahl der Teile und der Masse der Verpackung leicht übersehen.

Bitte die Verpackung erst entsorgen, wenn wirklich gesichert ist, dass nicht noch Kleinteile enthalten sind.

Sicherheitshinweise

- Die Mitnahme von Elektrogeräten in die Dusche ist untersagt!
- Die Dusche darf von Kindern nur unter Aufsicht eines Erwachsenen benutzt werden und die Aufsichtsperson muss mit der Benutzung der Dusche vertraut sein.
- Bei Lagerung Gerät nicht stürzen oder übereinanderstapeln.
- Keinesfalls gemeinsam mit organischen Lösungsmitteln wie z.B. Formaldehyd lagern. An einem trockenen und kühlen Ort aufbewahren.
- Nicht im Freien lagern.
- Vor Inbetriebnahme der Dusche empfehlen wir eine gründliche Reinigung und einen Test aller Funktionen. Machen Sie sich mit der Bedienung VOR dem Benutzen vertraut!
- Nach längerer Standzeit sind die Leitungen der Kopf-, Körper- und Handbrause sowie der Fußmassage (*abhängig vom Modell) durch Öffnen der Armatur mit heißem Wasser durchzuspülen.
- Achten Sie darauf kalkanfällige Elemente regelmäßig zu warten, zu reinigen und zu entkalken.

Produkteinzelteile

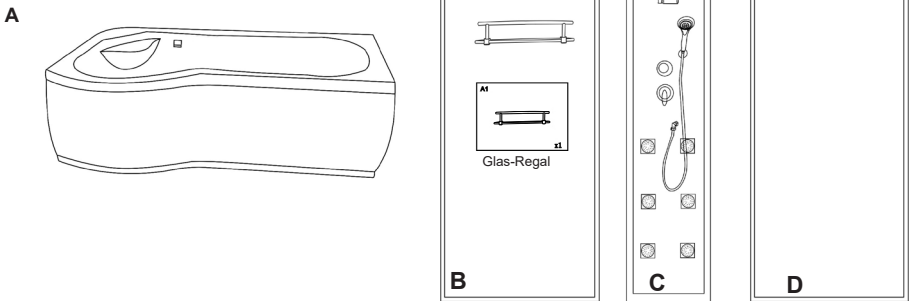
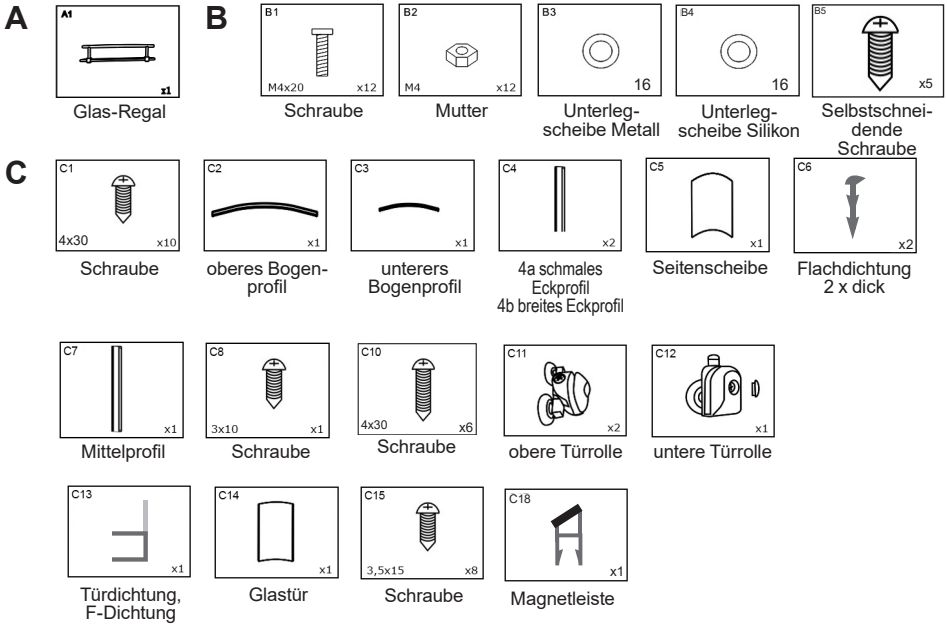

- A** Badewanne aus Sanitäracryl mit abnehmbarer Schürze/Blende
 - B** Rückwand rechts: Die rechte Rückwand wird mit dem Glasregal bestückt.
 - C** Duschpaneel: Das Paneel ist bestückt mit der Rückenmassage, der Armatur, der Regenbrause und wahlweise mit dem Steuerdisplay.
Bitte beachten Sie, dass das Duschpaneel vom Werk nur vormontiert wurde, um Ihnen den Aufbau zu erleichtern. Es ist unbedingt notwendig, dass Sie alle Verschraubungen kontrollieren und ggf. nachziehen. Das betrifft die Düsen, die Schläuche an der Armatur und die Schellen.
 - D** Rückwand links *
- *bitte beachten, bei der Linksvariante sind Punkt B und D seitenverkehrt

Werkzeuge für den Aufbau

Werkzeug ist nicht im Paket enthalten.

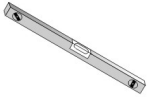

Wasserwaage



Bohrmaschine/
Schrauber



Maßband



Kreuz-/Schlitz-
schraubendreher



Maulschlüssel

Bezeichnungen

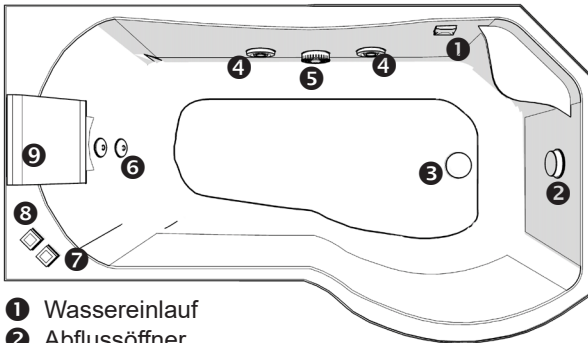

- 1 Wassereinlauf
- 2 Abflussöffner
- 3 Abfluss/Überlauf
- 4 Massagedüsen groß
- 5 Wasseransauger
- 6 Massagedüsen klein
- 7 Massageeinstellung
- 8 Massagepumpe an/aus
- 9 Nackenkissen

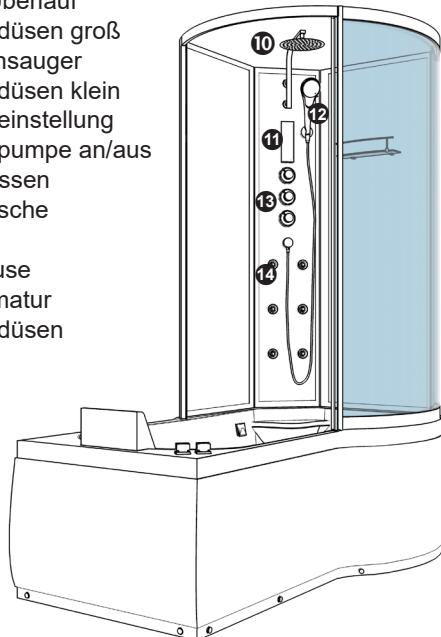

- 10 Regendusche
- 11 Display
- 12 Handbrause
- 13 Duscharmatur
- 14 Massagedüsen

Anschlüsse für Wasser, Abwasser, Strom, Telefon

rechte Ausführung

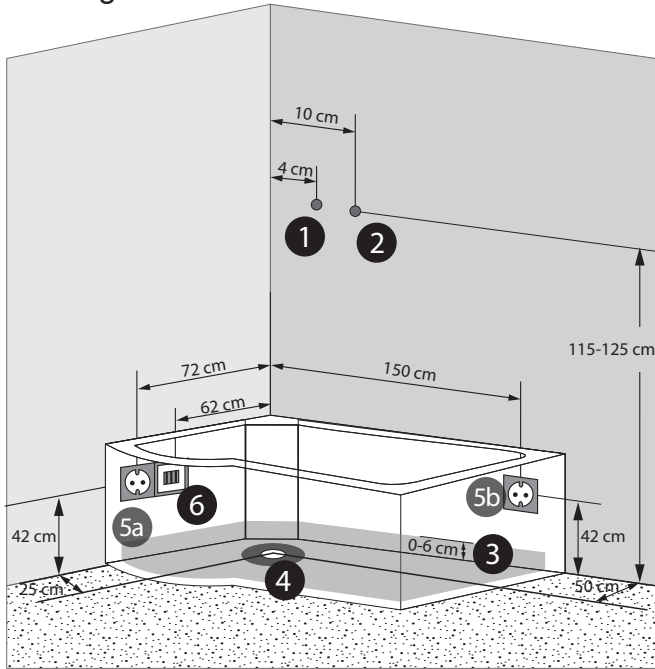

❶ Warmwasser 1/2 Zoll

❷ Kaltwasser 1/2 Zoll

Anschlüsse können auch auf der gegenüberliegenden Seite liegen

❸ grauer Bereich = mögl. Bereich für die Abflussrohre, im Wandbereich kann der Abfluss sich bis zu einer max. Höhe von 6 cm zur Lochmitte befinden

Abwasser über einen mitgelieferten flexiblen Anschluss HT40

Anschluss ohne Demontage der Schürze/Blende möglich.

❹ **ACHTUNG:** die 15 cm Ø um den weißen Siphon (dunkelgrauer Bereich) unter dem Abfluss freilassen

❺a Bauseits vorzusehen: geerdete Schutzkontaktsteckdose 230 V/16 A, abgesichert über Fehlerstromschutzschalter (RCD/FI) ≤ 30 mA nur für Variante mit Radio, Kabellänge Trafo 1,20 m

❺b Bauseits vorzusehen: geerdete Schutzkontaktsteckdose 230 V/16 A, abgesichert über Fehlerstromschutzschalter (RCD/FI) ≤ 30 mA nur für Variante mit Whirlpool, Kabellänge Wasserpumpe 1,60 m

❻ Telefonanschluss

Anschlüsse für Wasser, Abwasser, Strom, Telefon

linke Ausführung

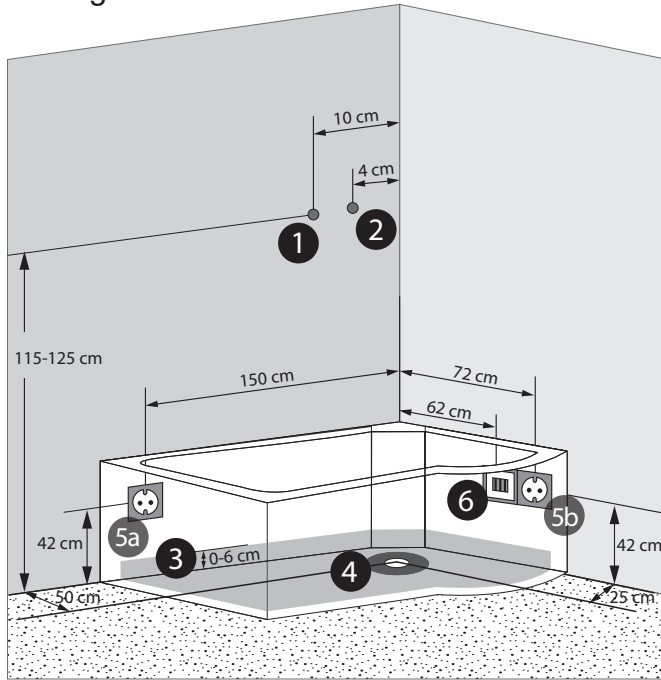

❶ Warmwasser 1/2 Zoll

❷ Kaltwasser 1/2 Zoll

Anschlüsse können auch auf der gegenüberliegenden Seite liegen

❸ grauer Bereich = mögl. Bereich für die Abflussrohre, im Wandbereich kann der Abfluss sich bis zu einer max. Höhe von 6 cm zur Lochmitte befinden

Abwasser über einen mitgelieferten flexiblen Anschluss HT40

Anschluss ohne Demontage der Schürze/Blende möglich.

❹ **ACHTUNG:** die 15 cm Ø um den weißen Siphon (dunkelgrauer Bereich) unter dem Abfluss freilassen

❺a Bauseits vorzusehen: geerdete Schutzkontaktsteckdose 230 V/16 A, abgesichert über Fehlerstromschutzschalter (RCD/FI) ≤ 30 mA nur für Variante mit Radio, Kabellänge Trafo 1,20 m

❺b Bauseits vorzusehen: geerdete Schutzkontaktsteckdose 230 V/16 A, abgesichert über Fehlerstromschutzschalter (RCD/FI) ≤ 30 mA nur für Variante mit Whirlpool, Kabellänge Wasserpumpe 1,60 m

❻ Telefonanschluss

Aufstellen und Ausrichtung der Wanne

Montieren Sie die Schürze/Blende ab und stellen Sie die Wanne an den Platz, an dem diese später stehen soll. Richten Sie sie mit Hilfe einer Wasserwaage aus. Danach ziehen Sie die Wanne ca. 40-50 cm von der Ecke heraus. Dies ist notwendig, damit Sie später auch rückseitig montieren können.

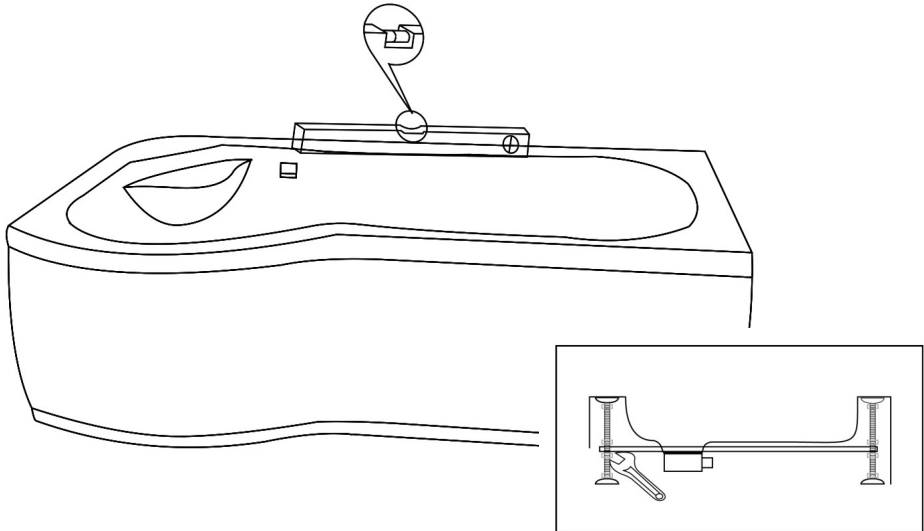

Sie können die einzelnen Füße in der Höhe einstellen. Es ist sehr wichtig, dass die Wanne gerade steht, nicht kippelt und alle Füße auf dem Boden stehen. Es ist auch sehr zu empfehlen, die fertig eingerichtete Wanne mit Wasser zu füllen und zu prüfen, ob das Wasser gut abläuft. Bitte nehmen Sie sich dafür etwas Zeit.

TIPP:

Damit Sie die schwere Wanne nach dem Aufbau besser in die Ecke schieben können, empfehlen wir Ihnen, auf alle Füße ein Gleitmittel (z.B. Fit o. Spüli) aufzutragen. Dann „gleitet“ die Wanne auf den Fliesen besser in die Ecke.

Ablage montieren

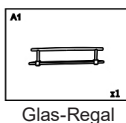
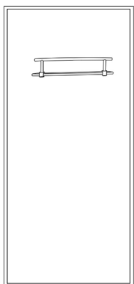

TIPP:

Montieren Sie das Glas-Regal an der Rückwand BEVOR Sie die Rückwand auf die Wanne stellen und verschrauben.

Rückwände mit Panel und Wanne verschrauben

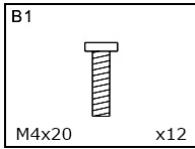

Schraube

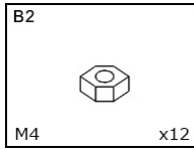

Mutter

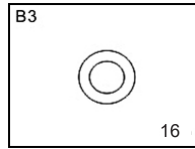

Unterlegscheibe Metall

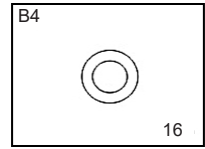

Unterlegscheibe Silikon

An den beiden langen Eckprofilen und an dem Paneel, wird das mitgelieferte Fugendichtband (Moosgummidichtung) geklebt (siehe nachfolgende Grafik).

Moosgummidichtung
2-3 mm von der
Außenkante entfernt,
entlang des Paneels
aufkleben.

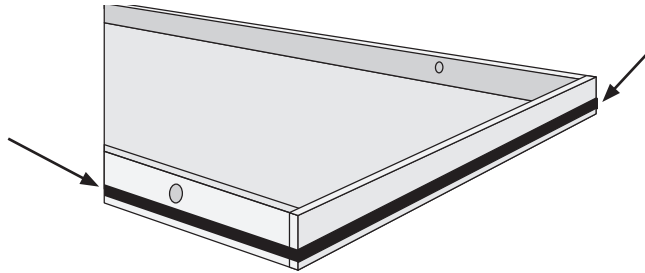

Stellen Sie nun, zuerst die linke Rückwand, dann das Paneel und dann die rechte Rückwand auf die Wanne. Alles erst mal locker mit 1-2 Schrauben sichern um danach die Baugruppen in den Langlöchern auszurichten und vollständig zu verschrauben.

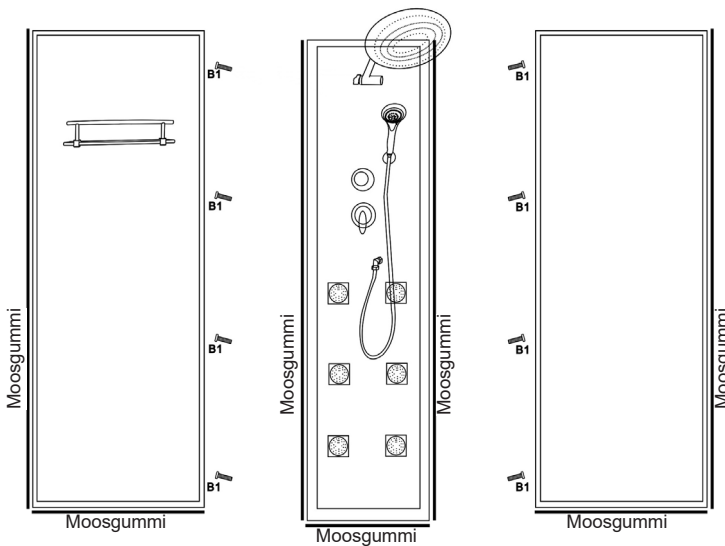

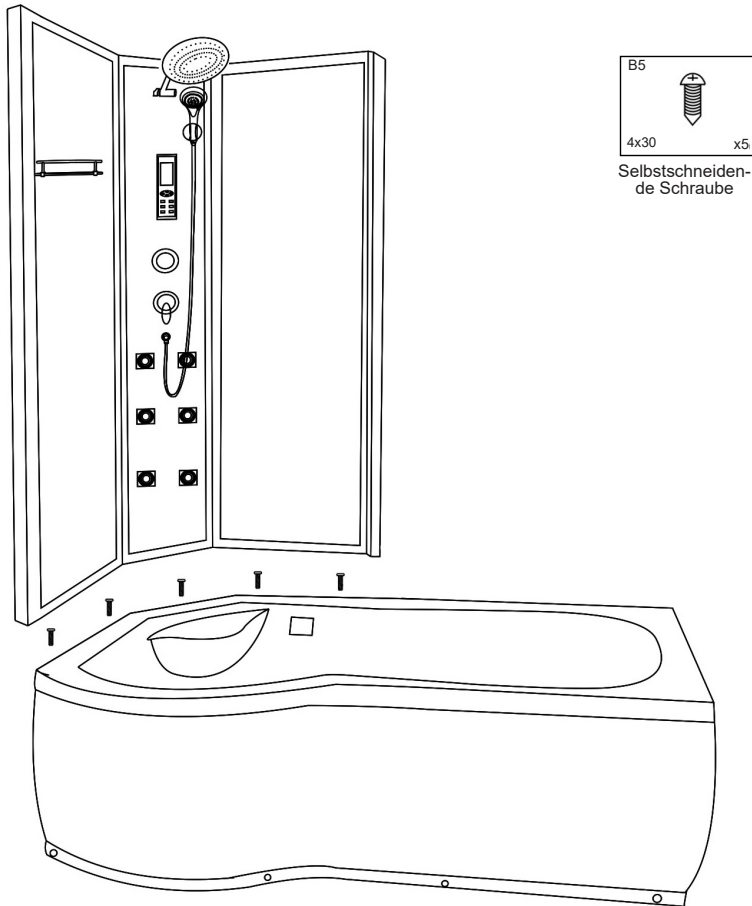

Das Paneel wird nun ganz einfach auf die Wanne gestellt und mit den Schrauben B5 fixiert.

Achtung:

Die Markierungspunkte auf der Wanne dienen zur Orientierung bei der späteren Verschraubung der Rückwände auf der Duschwanne. Der Wannengrundkörper darf nicht durchgebohrt werden!

Der Frontrahmen

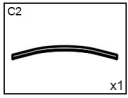

oberes Bogenprofil



unterere Bogenprofil

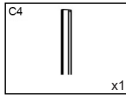

2 Eckprofile

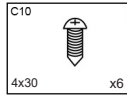

Schraube



Magnetleiste

Rahmen vormontieren

Zuerst nehmen Sie die Magnetleiste C18 und stecken sie in die Aussparung des Profils C4 (breit). Nun verschrauben Sie das Eckprofil C4 (schmal) mit den beiden Bogenprofilen C3 für unten und C2 für oben. Das Eckprofil ist an der unteren Ecke ausgefräst, da das Profil sonst nicht auf die Wanne passt. Die Seite an der die Ecke nicht ausgefräst ist, kommt nach oben zum Bogenprofil C2. Sind die 4 Profile verschraubt, steht der äußere Rahmen der Front.

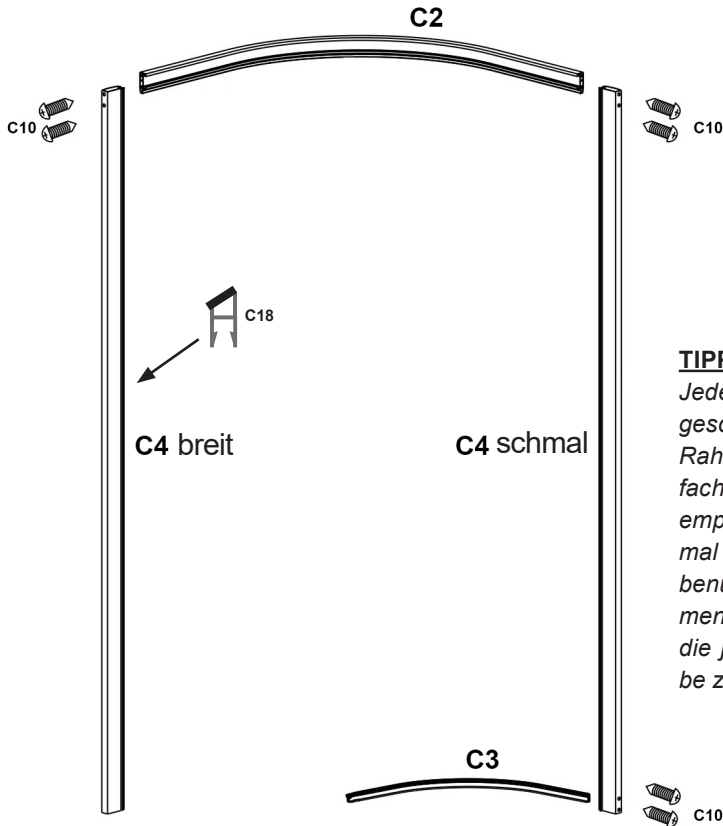

TIPP:

Jede Verbindung wird 2x geschraubt. Damit der Rahmen schneller und einfacher Stabilität bekommt, empfehlen wir immer erstmal nur eine Schraube zu benutzen. Wenn der Rahmen steht, ist es einfacher, die jeweils zweite Schraube zu montieren.

Tür vorbereiten

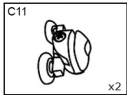

obere Türrolle

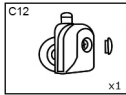

untere Türrolle

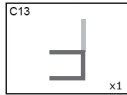

Türdichtung,
F-Dichtung

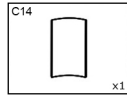

Glastür

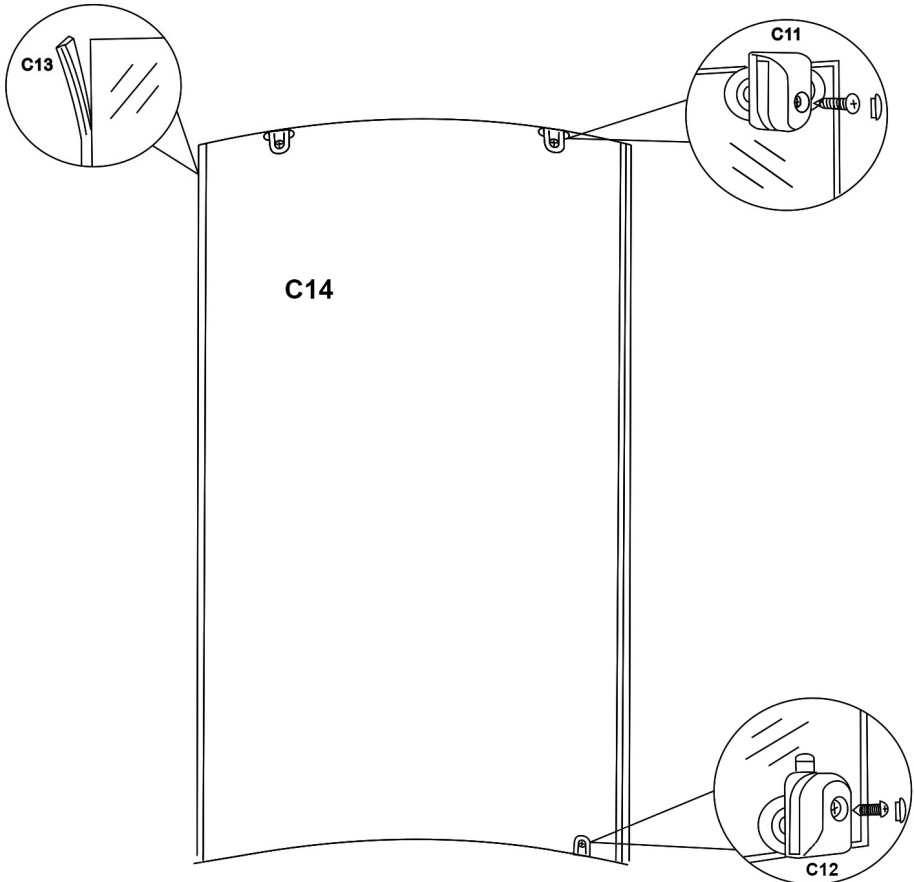

Die Grafik zeigt die Vorbereitung der Tür, das ist völlig unkompliziert. Zu beachten gibt es lediglich das die Rolle C12 (mit Druckknopf) nach unten gehören, die anderen C11 nach oben. Die Türdichtung C13 muss so aufgesteckt werden, dass diese nach außen hin zeigt.

Endmontage der Front und der Tür

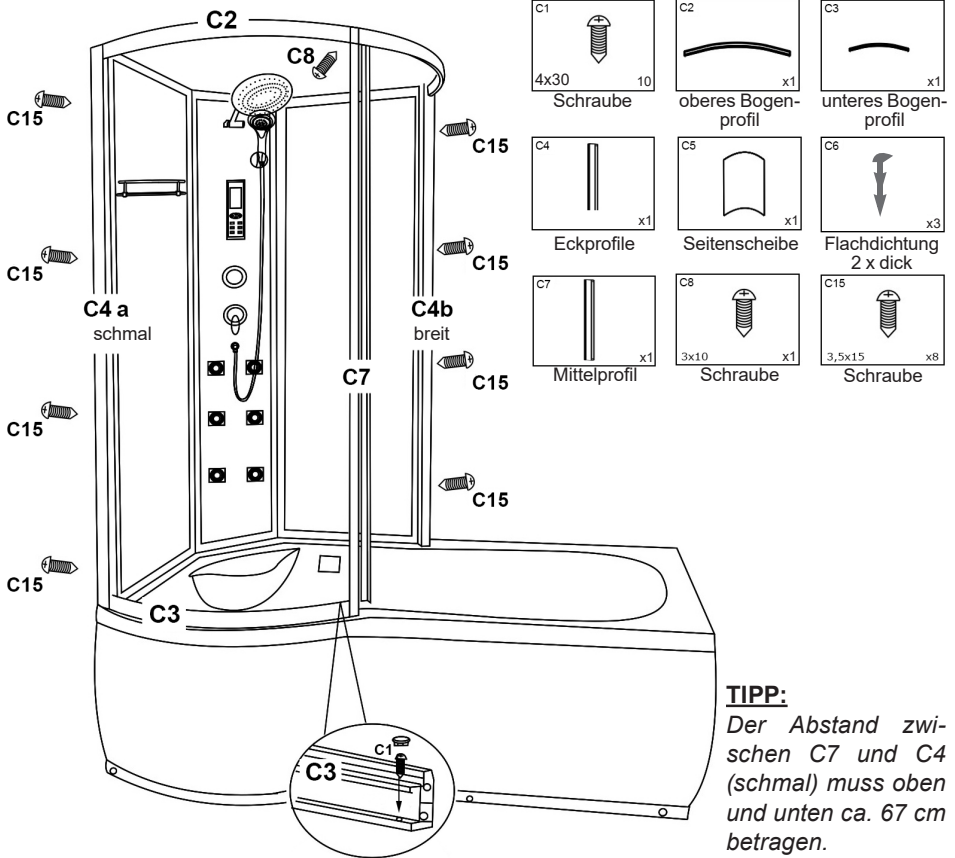

Jetzt stellen Sie den Frontrahmen auf die Wanne und verschrauben die Eckprofile C4 (breit) und C4 (schmal) mit den Rückwänden. Nun schieben Sie die Seitenscheibe C5 in die Nut des Eckprofils C4 (schmal). Auf die andere Seite der Scheibe kommt jetzt das Mittelprofil C7, es wird aufgesteckt und oben und unten mit C3 und C2 verschraubt. Schneiden Sie nun die breite Flachdichtungen C6 auf die Länge zu, um sie anschließend von **außen** in das Eckprofil C4 (schmal) und in das Mittelprofil C7 zu schieben. Am Besten geht das, wenn Sie dazu einen kleinen Holzkeil benutzen, um die Flachdichtungen gleichmäßig und komplett einpressen zu können. Beim Verschrauben des Profils C3 mit der Schraube C1 an die Wanne ist zu beachten, dass das Mittelprofil C7 genau im Lot stehen muss. Dazu das Profil C7 mit einer Wasserwaage ausrichten und erst dann das Loch für die Schraube C1 vorbohren und verschrauben. Nun wird die Tür oben eingehangen, danach unten den Knopf an der Rolle drücken und die Tür somit in die Führung einspannen.

TIPP:

Sollte der Magnetverschluss die Tür nicht schließen, weil die Tür nicht genau im Lot steht, dann können Sie die Tür an den oberen Rollen C11 genau in der Höhe einstellen. Das gilt auch für den Fall, dass Sie die untere Rolle C12 nicht in die Führung in Profil C3 einrasten können, weil diese dann zu straff oder auch zu locker sitzt.

Schlauchverbindungen

Die Skizze zeigt eine Übersicht von den Wasseranschlüssen, diese befinden sich hinter dem Duschpaneel.

Ansicht der Anschlüsse von hinten

Einhebel-Anschluss

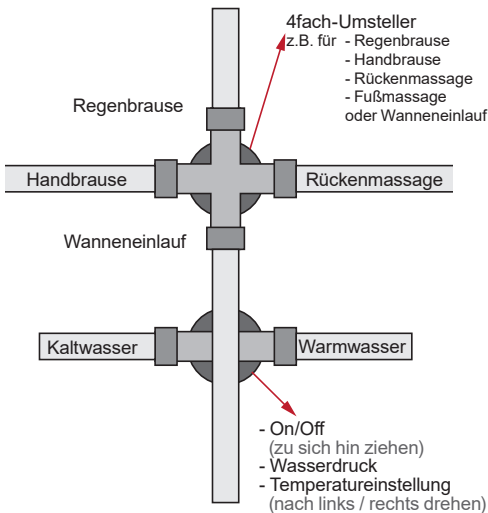

Thermostat-Anschluss

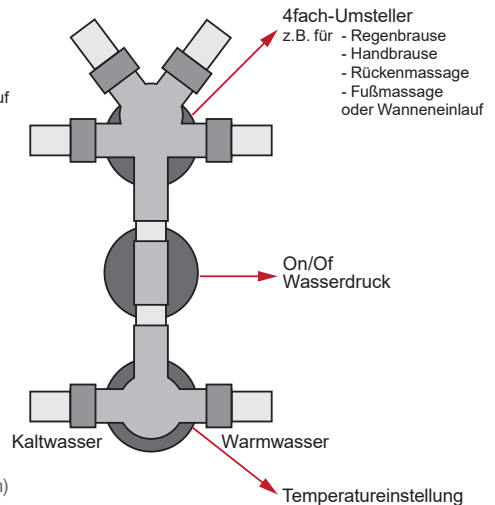

Verbinden Sie nun die Schläuche für die einzelnen Funktionen am Vierfachverteiler oben an der Armatur. Oben beginnend und dann im Uhrzeigersinn werden die Schläuche in der folgenden Reihenfolge angeschlossen. Erst die Regendusche, dann die Rückenmassage, dann der Wanneneinlauf und zuletzt die Handbrause. Die Panzerschläuche für die Wasserversorgung der Dusche kommen unten an den Zweifachanschluss, links an den blauen Punkt das Kaltwasser und rechts an den roten Punkt das Warmwasser.

Abflussrohr installieren

Nun schieben Sie die Wanne an ihren Platz und richten sie noch einmal aus. Der Abfluss befindet sich im Boden, das Abwasserrohr kann jedoch auch an einem Abfluss in der Wand angebracht werden, jedoch nicht höher als 6 cm damit der Ablauf noch gewährt ist. Das dazu gebrauchte Abwasserrohr HT 40 gehört mit zum Lieferumfang.

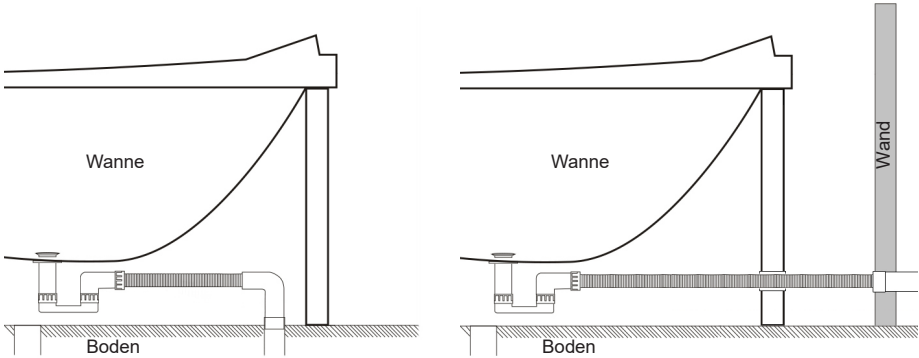

Schürze wieder anbringen

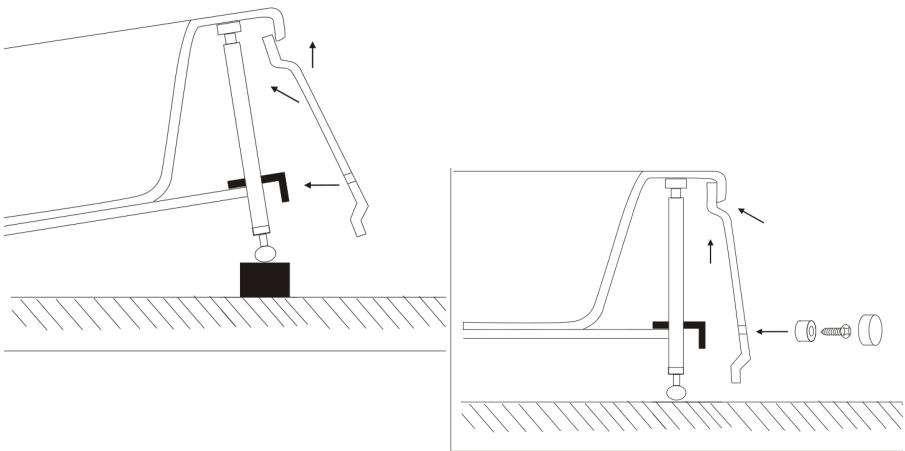

Wenn die Wanne fertig und fachgerecht angeschlossen wurde, werden die Seiten wieder verblendet.

Dazu einfach die Wanne leicht ankippen und erhöhen um die Seitenteile unter zu klicken, nun nur noch verschrauben und die Abdeckkappe auf die Schraube setzen.

Abdichten

Es ist notwendig, zwischen der Wanne und dem Profil C3 sowie zwischen der vorderen Glasscheibe und dem Profil C3 von innen eine Silikonfuge zu ziehen (siehe Abbildung).

Wenn Sie möchten, können Sie natürlich zusätzlich zwischen der Wanne und den Rückwänden eine Silikonfuge ziehen. Dabei ist aber unbedingt zu beachten, dass Sie die drei Öffnungen der Drainagen mittig unter den Rückwänden, der Glasfront neben den Türen und dem Paneel offen lassen. Diese bitte NICHT mit Silikon verschließen.

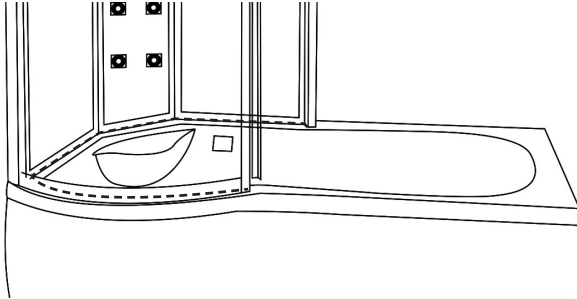

Achtung:

*Die gestrichelten Bereiche bitte von **innen** mit Silikon abdichten!*

1. *rundherum zwischen Wanne und Aluprofilen*
2. *nur im Frontbereich zwischen Frontglas und vorderem gebogenen Aluprofil*

Inbetriebnahme/Dichtheitsprüfung

Für die Dichtheitsprüfung schließen Sie nun bitte das Wasser und das Abwasser mit den Schlauchverbindungen an. Es ist wichtig, dass die Wanne weiterhin von der Wand abgerückt steht, damit Sie noch hinter die Duschkabine kommen.

Bevor Sie die Leitung unter Wasserdruck stellen, beachten Sie bitte, dass das Duschpaneel vom Werk nur vormontiert wurde, um Ihnen den Aufbau zu erleichtern. Es ist unbedingt notwendig, dass Sie alle Verschraubungen nachkontrollieren und ggf. nachziehen. Das betrifft den Sitz, die Düsen und die Schellen. Erst wenn das alles geprüft wurde, dürfen Sie das Wasser öffnen. Testen Sie nun nacheinander alle Funktionen, die mit Wasser zu tun haben. Prüfen Sie die Handbrause, dann die Regendusche und die Rückenmassage. Am Besten tun Sie das zu zweit. Einer steht vor bzw. in der Duschkabine, der Andere steht hinter der Duschkabine und schaut nach der Schlauchverbindung und der Funktion, die jeweils gerade geprüft wird. Sollte eine Verschraubung nicht richtig dicht sein, prüfen Sie, ob die Dichtung in der Verschraubung richtig sitzt und ob diese fest genug verschraubt ist. Nach der Dichtheitsprüfung können nun die elektrischen Funktionen geprüft werden. Wenn der Stecker eingesteckt ist, können Sie Licht, Radio, usw. testen.

Bediendisplay

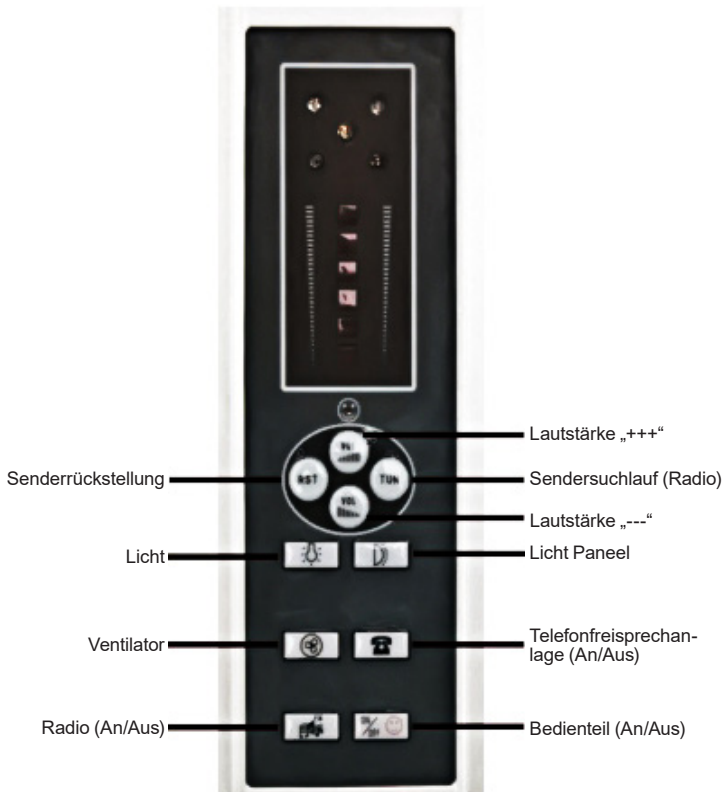

Wartung und Säuberung der Dusche

1. Reinigen Sie die Wanne und die Duschkabine mit einem milden flüssigen Reinigungsmittel und einem weichen Tuch. **Achtung:** Verwenden Sie auf keinem Fall Azeton, ammoniakhaltige Reinigungsmittel oder grobkörniges Scheuermittel!
2. Befreien Sie den Abfluss der Dusche regelmäßig von Haaren u.ä., damit ein Verstopfen verhindert wird.
3. Benutzen Sie für die Wanne und das Paneel ein Acrylpflegemittel, um die Oberfläche vor Kratzern zu schützen.

„Lotus-Effekt-Set“ gegen Schmutzablagerungen, Kalk-/Wasserflecken

Inhalt:

1x NANO NT GLAS & KERAMIK (easy to clean)

1x NANO NT REINIGER

1x REINIGUNGSTUCH

1x POLITURTUCH

1x SCHUTZHANDSCHUHE



Gegen Dampfstrahler beständig * sehr dauerhafter Langzeitschutz * hält viele Monate lang, je nach Beanspruchung * minimaler Pflege- und Reinigungsaufwand * keine teuren Reinigungsmittel mehr nötig * Schmutz kann nicht mehr fest anhaften bzw. lässt sich leichter reinigen (easy-to-clean) * sehr einfache Handhabung

DAS NANO NT GLAS & KERAMIK 2-KOMPONENTEN-SET ist ein aufeinander abgestimmtes Reinigungs- und Oberflächenveredelungs-System, welches auf Glas- und Keramikoberflächen einen sehr hochwertigen und langlebigen „easy-to-clean-effect“ generiert.

Das aufgetragene Material erzeugt auf der Oberfläche einen dünnen Film, der das Anhaftverhalten von Schmutz und Fremdstoffen verringert und Wasser besser abperlen lässt.

4. Kleine Kratzer können z.B. mit Zahnpasta und einem weichen Tuch poliert werden.
5. Stellen Sie sicher das die Drainagen, welche sich mittig unterhalb der Rückwände in der Wanne befinden, immer offen sind. Wenn diese verstopfen, läuft das Wasser sonst nicht mehr zurück in das Innere der Wanne. Es besteht die Gefahr, dass sich zuviel Wasser ansammelt und dann über den Schutzwall herausläuft.
6. Vor der ersten Benutzung des Whirlpool-Systems sollte es mit Desinfektionsmittel durchgespült werden. Danach reicht es, nach ca. 5 Bädern die Desinfektion zu wiederholen. Auch bei längerer Nichtnutzung des Whirlpool-Systems, sollte eine Desinfektion erfolgen.

Bestellen können Sie unser „Lotus -Effekt Set“ unter:

E-Mail: kundenservice@seniorbad.de

Onlineshop: www.seniorbad.de

Telefon: **+49 35795 - 179 600**

Fax: **+49 35795 - 179 699**

Hinweis

Jeder Pool wird werksseitig zu Testzwecken montiert, angeschlossen, getestet und wieder verpackt. Da unsere Produkte während der Herstellung mehrere Kontrollen unterzogen werden, können geringe Mengen an Restwasser in Teilen des Produktes vorhanden sein.

Gewährleistung und Service

Für unsere Erzeugnisse gewähren wir 2 Jahre Gewährleistung. Für enthaltene Verschleißteile wie Dichtungen, Handbrausen, Brauseschläuche, Laufrollen gilt eine Gewährleistungszeit von 6 Monaten. Die Kosten für den Austausch werden nicht übernommen. Ersatzteile können bei unserem Kundendienst bestellt werden.

Mängel, welche auf kalkhaltiges oder eisenreiches Wasser zurück zu führen sind werden von der Gewährleistung ausgeschlossen. Bitte das Ersatzteil genau beschreiben - am besten die in diesem Heft verwandte Kurzbezeichnung (Buchstabe / Zahl) sowie den genauen Kabinentyp (z.B. K50) hinzufügen. Für Ihre Hinweise und Anregungen sind wir immer offen.

Recycling

Für die Entsorgung der Elektronik des Erzeugnisses gilt das Elektro- und Elektronik-Altgerätegesetz. Das "Altgerät" muss dann einer entsprechenden Sammelstelle zugeführt werden.

Wir empfehlen Ihnen, das Steuerteil, die Beleuchtungseinheit und das Display zu entfernen und diese Teile der Elektro-/ Elektroniksammelstelle zuzuführen. Der verbleibende große "Rest" kann wie gewohnt behandelt werden (ortsübliche Variante - wie Sperrmüllsammung ...).

The logo for Senior Bad GmbH features the word "Senior" in a large, elegant, blue cursive script. Below it is a thick, blue, wavy horizontal line that tapers at both ends. To the right of this line, the word "Bad" is written in a large, bold, dark grey sans-serif font, and "GmbH" is written in a smaller, blue sans-serif font to its right.

Senior
Bad GmbH