













STELIOS

1417123



-	✓	
SK	II	
IP	20	
V~ / Hz	220-240 / 50	
cm	6	
cm	45	
W Leuchte / RGB	40/10	
lm	2900	
K	3000 - 6500	

W (LED)	38	
lm	4700	
EEK	E	
Ra	80	
h	30.000	
n	15.000	
Inkl. / m	IR / <5	
ZnC	2 x AAA	
V / mAh	1,5 / 200	

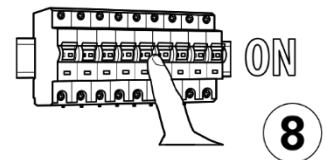
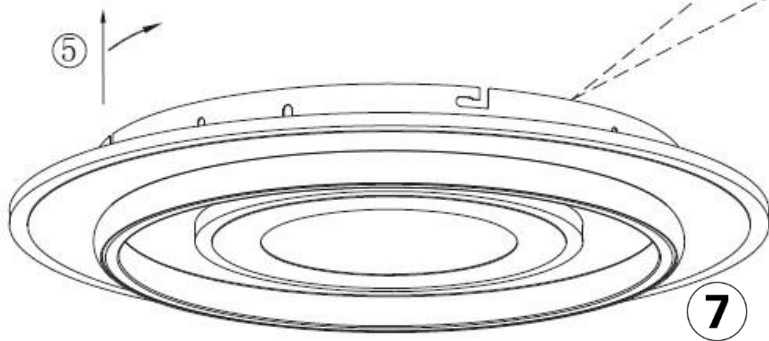
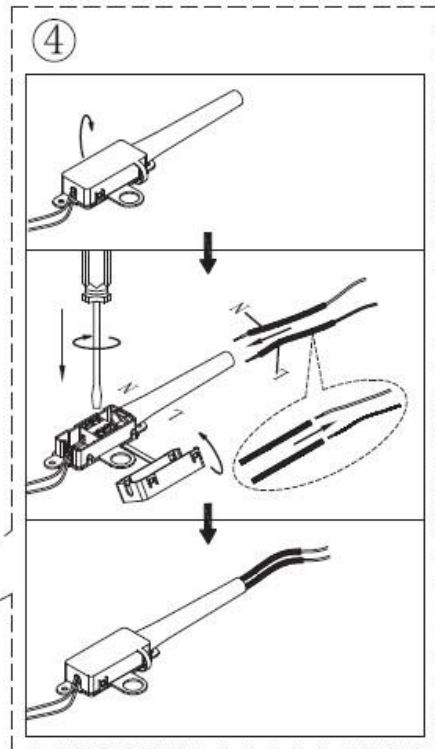
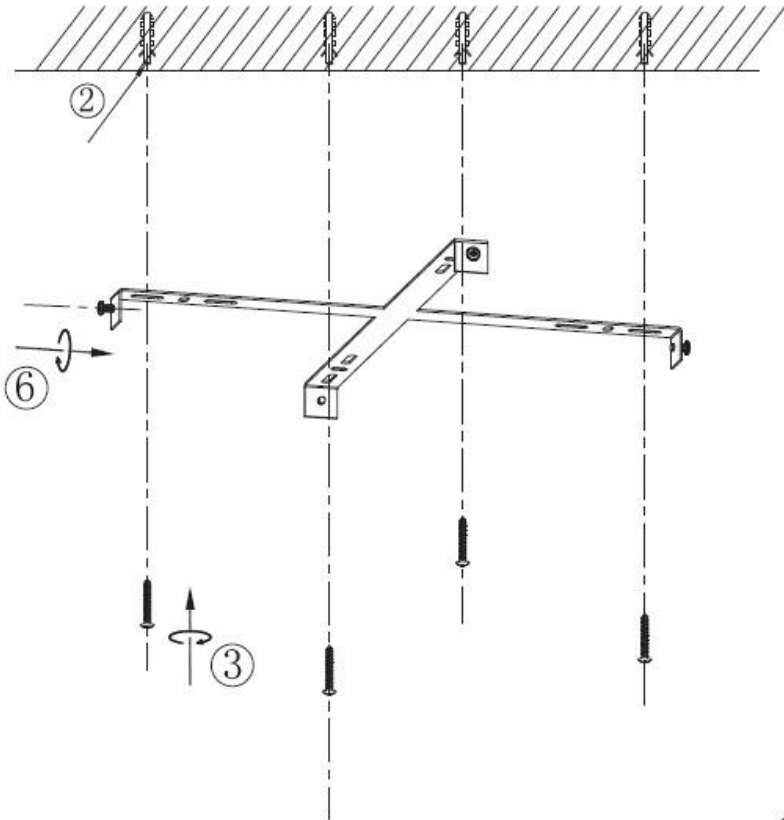
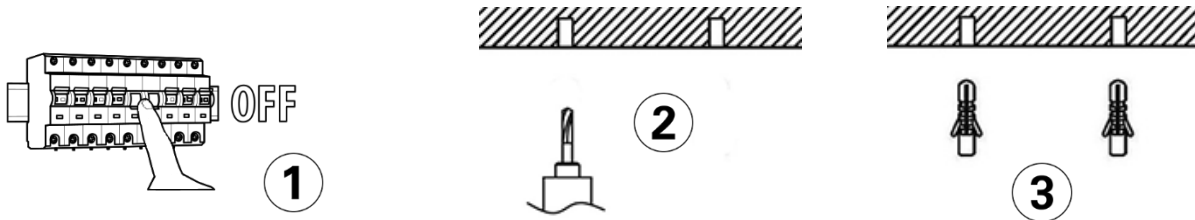

DE

Bestimmungsgemäße Verwendung

Andere Verwendungen oder Veränderungen des Produkts gelten als nicht bestimmungsgemäß und können zu Risiken wie Verletzungen und Beschädigungen führen. Für aus bestimmungswidriger Verwendung entstandene Schäden übernimmt der Hersteller keine Haftung.

- Das Produkt ist für den Betrieb in allen Ländern der EU zugelassen.
- Das Produkt ist für den Betrieb im Innenbereich bestimmt.
- Das Produkt ist nur für den Einsatz in privaten Haushalten und nicht für den kommerziellen Gebrauch vorgesehen.
- Das Produkt darf nicht in der Verpackung ans Stromnetz angeschlossen werden.
- Stellen Sie vor Verwendung des Produkts sicher, dass das Produkt für die von Ihnen vorgesehene Verwendung geeignet ist.

Qualifikation

Die Montage und Demontage dieses Produkts dürfen nur von qualifizierten Fachkräften vorgenommen werden.

- Eine Fachkraft mit geeigneter fachlicher Ausbildung, Kenntnissen und Erfahrung, so dass Sie Gefahren erkennen und vermeiden kann, die von der Elektrizität ausgehen können.

Sicherheit

- Montieren Sie das Produkt vollständig, bevor Sie es ans Stromnetz anschließen.
- Das bei verschiedenen Leuchten beiliegende Befestigungsmaterial ist für die Montage an einer Betondecke oder an einem verputzten Mauerwerk vorgesehen. Sollten Sie einen anderen Befestigungsuntergrund haben, wählen Sie ein anderes Befestigungsmaterial aus (nicht im Lieferumfang enthalten).

Energieeffizienzklasse

Dieses Produkt enthält eine Lichtquelle mit der Energieeffizienzklasse "E".

Gewährleistung / Garantie

Informationen zur Gewährleistung finden Sie in unseren Allgemeinen Geschäftsbedingungen im Internet unter www.naeve.de.

Lieferumfang

- Bedienungsanleitung
- Leuchte
- Befestigungsmaterial (Schrauben / Dübel)
- IR- Fernbedienung inkl. Batterien

Montage



GEFAHR

Elektrischer Schlag

Unterbrechen Sie vor Beginn der Arbeiten die Netzspannung oder Netzstecker.

Stellen Sie sicher, dass durch elektrisch leitfähige Gegenstände oder Medien keine Gefährdungen ausgehen können.

Stellen Sie sicher, dass durch die Art der elektrischen Installation der Schutz gegen elektrischen Schlag (Schutzklasse, Schutzisolierung) nicht vermindert wird.

Stellen Sie sicher, dass das Kabel weder zu stark gebogen noch gequetscht wird.

Nichtbeachtung dieser Anweisungen führt zu Tod oder schweren Verletzungen.

Bedienung

Funktion über Wandschalter

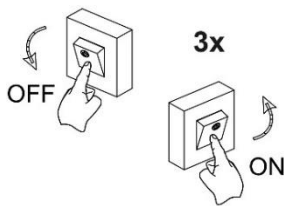

Farbwechsel

- Die Leuchte ist durch kurzes Drücken des Wandschalter auf die gewünschte Farbtemperatur (Warmweiß/Kaltweiß, Neutralweiß, Kaltweiß/Warmweiß) einstellbar.

Erklärung der Funktionen



Nachtlichtfunktion

- Eine Funktion, welche ein schwaches, aber ständiges Licht verbreitet und so die räumliche Orientierung bei Dunkelheit ermöglicht



Memoryfunktion

- Durch die Memoryfunktion speichert sich die Leuchte beim erneuten Anschalten die zuletzt genutzte Einstellung



Farbwechsel / RGB

- Farbwechsel der innersten Kreisfläche in sieben verschiedene Farben



CCT

- Warmweiß, Neutralweiß, Kaltweiß

Fernbedienung

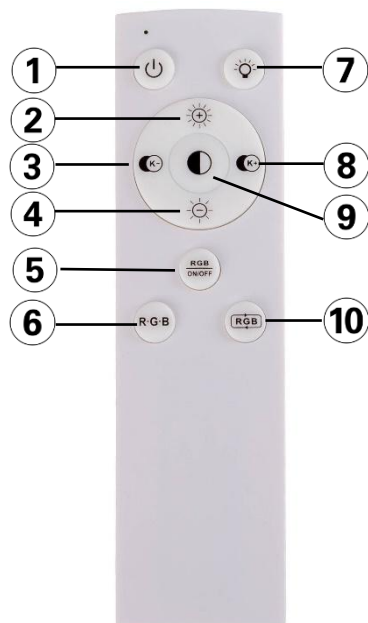

1. An/Aus-Taste: Haupt Licht
2. Helligkeits-Taste (+): Helligkeit erhöhen
3. Farbtemperatur-Taste (-): Lichtfarbe verändern (Kaltweiß)
4. Helligkeits-Taste (-): Helligkeit verringern
5. RGB-An/Aus-Taste: RGB-Beleuchtung
6. RGB-Taste: RGB-Beleuchtung wechselt in den Hauptfarben
7. Nachtlicht-Taste: Helligkeit 10%
8. Farbtemperatur-Taste (+): Lichtfarbe verändern (Warmweiß)
9. CCT-Taste: Wechselt zwischen Warmweiß/Kaltweiß, Neutralweiß und Kaltweiß/Warmweiß
10. RGB-Taste:
RGB-Beleuchtung im Lauflichtmodus/
RGB-Beleuchtung im Wechselmodus/pulsierend

Batteriewechsel

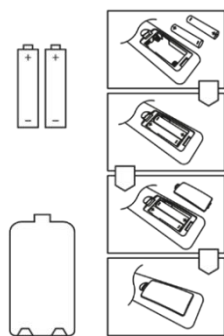

Zum Wechseln der Batterien in der Fernbedienung verwenden Sie

- 2 x AAA / ZnC / 1,5 V.

Reinigung und Pflege



GEFAHR

Elektrischer Schlag

Unterbrechen Sie vor Beginn der Arbeiten die Netzspannung oder Netzstecker.

Stellen Sie sicher, dass keine Feuchtigkeit in Anschlussräume oder an stromführende Teile gelangt.

Nichtbeachtung dieser Anweisungen führt zu Tod oder schweren Verletzungen.

HINWEIS

Beschädigung des Produkts

Stellen Sie sicher, dass zur Reinigung keine Lösungsmittel verwendet werden.

Nichtbeachtung dieser Anweisung kann zu Sachschäden führen.

Verwenden Sie zur Reinigung ein weiches und trockenes Tuch.

Bei starker Verschmutzung verwenden Sie zur Reinigung ein weiches und leicht befeuchtetes Tuch.

Reparatur und Ersatzteile

HINWEIS

Ungeeignete Teile

Verwenden Sie nur Original-Ersatz- und Zubehörteile des Herstellers.

Nichtbeachtung dieser Anweisung kann zu Sachschäden führen.

Bei Reklamationen wenden Sie sich an Ihren zuständigen Fachhändler oder schreiben Sie uns direkt.

- E-Mail: info@naeve.de

Geben Sie bei technischen Fragen die sieben-stellige Artikelnummer sowie die fünfstelligen Bestellnummer (beispielsweise 1234567 / 16999) an. Diese finden Sie auf dem Typenschild.

Austauschbare Teile

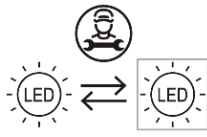
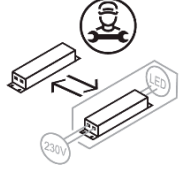
Piktogramm	Erläuterung
	Lichtquelle auswechselbar durch Fachkraft.
	Betriebsgerät auswechselbar durch Fachkraft.

Entsorgung



Altgeräte dürfen nicht in den Hausmüll!

Sollte das Produkt nicht mehr benutzt werden können, so ist jeder Verbraucher gesetzlich verpflichtet, Altgeräte getrennt vom Hausmüll, beispielsweise bei einer Sammelstelle seiner Gemeinde/seines Stadtteils, abzugeben. Damit wird gewährleistet, dass Altgeräte fachgerecht entsorgt werden.

Entsorgen Sie das Produkt nach den geltenden Bestimmungen, Normen und Sicherheitsvorschriften, die in Ihrem Land gelten.

1. Trennen Sie das Produkt von der Versorgungsspannung.
2. Demontieren Sie das Produkt.
3. Entsorgen Sie das Produkt.

EN

Intended use

Any other use or modification of the product is considered improper and may result in risks such as injury and damage. The manufacturer accepts no liability for damage resulting from improper use.

- The product is approved for use in all EU countries.
- The product is intended for indoor use.
- The product is only intended for use in private households and not for commercial use.
- The product must not be connected to the power supply in its packaging.
- Before using the product, make sure that the product is suitable for the intended use.

Qualifications

The assembly and disassembly of this product may only be carried out by qualified specialists.

- Skilled personnel have the appropriate professional training, knowledge and experience to recognize and avoid hazards that may be caused by electricity.

Safety

- Completely assemble the product before connecting it to the power supply.
- The fastening material included with various lamps is intended for mounting on a concrete ceiling or plastered masonry. If you have a different mounting surface, select a different fastening material (not included in the scope of delivery).

Energy efficiency class

This product contains a light source with energy efficiency class 'E'.

Warranty/Guarantee

Information on the warranty can be found in our General Terms and Conditions on the Internet at www.naeve.de.

Scope of delivery

- Operating instructions
- Lamp
- Mounting material (screws / wall plugs)
- Remote control incl. batteries

Installation



DANGER

Electric shock

Disconnect the mains voltage or mains plug before starting work.

Ensure that electrically conductive objects or media cannot pose a hazard.

Ensure that the type of electrical installation does not reduce the protection against electric shock (protection class, protective insulation).

Ensure that the cable is neither excessively bent nor crushed.

Non-compliance with these instructions will result in serious or fatal injury.

Operation

Function via wall switch

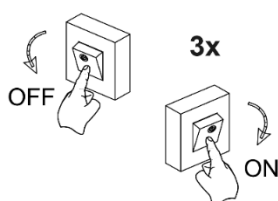

Color change

- The light can be adjusted to the desired brightness (warm white/cold white, neutral white, cold white/warm white) by briefly pressing the wall switch.

Explanation of functions



Night light function

- A function that diffuses a faint but constant light, thus enabling spatial orientation in the dark



Memory

- The memory function allows the lamp to save the last used setting when it is switched on again



Colour Changing / RGB

- Colour change of the innermost circle into seven different colours



CCT

- Warm white/cold white, neutral white, cold white/warm white

IR- Remote control unit

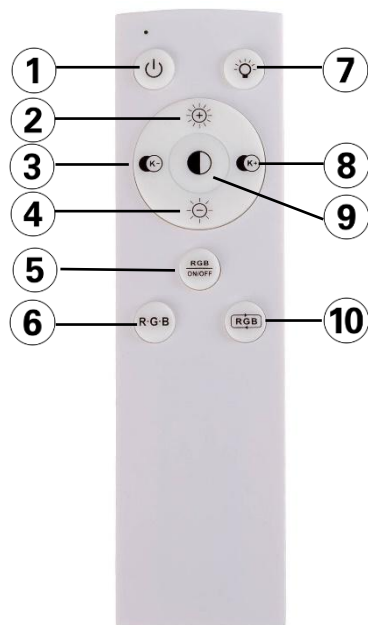

1. On/Off button: main light
2. Brightness button: (+) Increase brightness
3. Color temperature button: change light color (cold white)
4. Brightness button: (-) Decrease brightness
5. RGB ON/OFF button: RGB lighting
6. RGB button: RGB lighting changes in the main colors
7. Night light button: brightness 10%
8. Color temperature button (+): Change light color (warm white)
9. CCT button: Switches between warm white, neutral white and cool white
10. RGB button:
RGB lighting in chase mode/
RGB lighting in alternating mode/pulsating

Replacing the battery

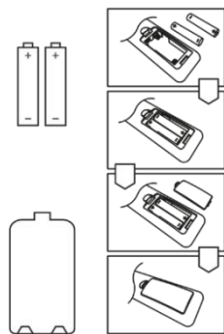

To replace the batteries in the remote control, use

- 2 x AAA / ZnC / 1,5 V.

Cleaning and care



DANGER

Electric shock

Disconnect the mains voltage or mains plug before starting work.

Make sure that no moisture from gets into connection compartments or on live parts.

Non-compliance with these instructions will result in serious or fatal injury.

NOTE

Damage to the product

Do not use any solvents for cleaning.

Non-compliance with this instruction can cause damage to property.

Use a soft, dry cloth for cleaning.

In case of severe soiling, use a soft and slightly damp cloth to clean the product.

Repairs and spare parts

NOTE

Unsuitable parts

Only use original spare parts and accessories from the manufacturer.

Non-compliance with these instructions can lead to material damage.

If you have any complaints, please contact your local dealer or write to us directly.

- E-mail: info@naeve.de

For technical questions, please state the seven-digit item number as well as the five-digit order number (for example 1234567 / 16999). The order number can be found on the type plate.

Replaceable parts

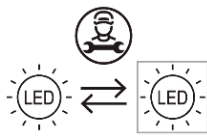
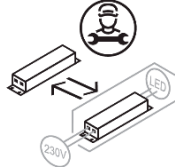
Pictogram	Explanation
	Light source can be replaced by a specialist.
	Operating unit can be replaced by a specialist.

Disposal



Do not dispose of old appliances with household waste!

If the product can no longer be used, every consumer is legally obliged to dispose of old appliances separately from household waste, e.g. at a collection point in their municipality/district. This ensures that old appliances are disposed of properly.

Dispose of the product in accordance with the applicable regulations, standards and safety instructions in your country.

1. Disconnect the product from the power supply.
2. Disassemble the product.
3. Dispose of the product.

Utilisation conforme

Toute autre utilisation ou modification apportée au produit est considérée comme non conforme et peut présenter des risques comme des blessures et des dommages. Le fabricant décline toute responsabilité pour les dommages causés par une utilisation non conforme.

- Ce produit est agréé pour être utilisé dans tous les pays de l'UE.
- Ce produit est destiné à un fonctionnement en intérieur.
- Le produit est prévu uniquement pour une utilisation par les particuliers et non pour un usage commercial.
- Le produit ne doit pas être raccordé au réseau électrique dans son emballage.
- Avant d'utiliser le produit, assurez-vous que le produit est adapté à l'utilisation que vous prévoyez d'en faire.

Qualifications

Le montage et le démontage de ce produit ne doivent être effectués que par des professionnels qualifiés.

- Un professionnel ayant une formation, des connaissances et une expérience techniques suffisantes pour reconnaître et éviter les risques liés à l'électricité.

Sécurité

- Montez entièrement le produit avant de le raccorder au réseau électrique.
- Le matériel de fixation fourni avec les différents luminaires a été conçu pour le montage sur un plafond en béton ou un mur crépi. Si votre support de fixation est différent, choisissez un autre matériel de fixation (non fourni dans la livraison).

Classe d'efficacité énergétique

Ce produit contient une source lumineuse de classe d'efficacité énergétique « E ».

Garantie

Vous trouverez des informations sur la garantie dans nos Conditions générales de vente sur Internet à l'adresse www.naeve.de.

Étendue de la livraison

- Manuel d'utilisation
- Luminaire
- Matériel de fixation (vis/chevilles)
- Télécommande avec piles

Montage



DANGER

Choc électrique

- Avant de démarrer les travaux, coupez la tension d'alimentation ou débranchez la prise d'alimentation.
- Assurez-vous qu'aucun danger ne peut émaner d'objets ou produits conducteurs.
- Assurez-vous que la protection contre les chocs électriques (classe de protection, isolation de protection) n'est pas atténuée par le type d'installation électrique.
- Veillez à ce que le câble ne soit ni trop plié, ni écrasé.

Le non-respect de ces instructions entraîne la mort ou des blessures graves.

Utilisation

Fonctionne via un interrupteur mural

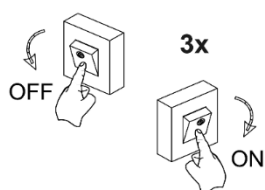

Changement de couleur

- La lampe peut être réglée à la luminosité souhaitée (blanc chaud/blanc froid, blanc neutre, blanc froid/blanc chaud) en appuyant brièvement sur l'interrupteur mural.

Explication des fonctions



Fonction veilleuse

- Une fonction qui diffuse une lumière faible mais constante, permettant ainsi une orientation spatiale dans l'obscurité



Mémoire

- Grâce à la fonction mémoire, la lampe se souvient du dernier réglage utilisé lorsqu'elle est rallumée



Changement de couleur / RVB

- Changement de couleur de la surface circulaire la plus intérieure en sept couleurs différentes



Le CCT

- Blanc chaud, blanc neutre, blanc froid

Télécommande

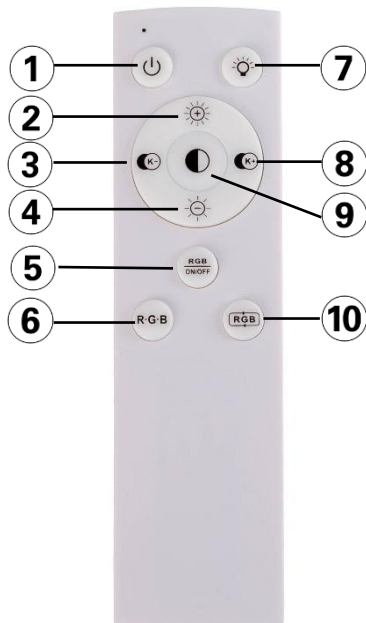

1. Bouton marche/arrêt : éclairage principal
2. Bouton de luminosité : (+) Augmente la luminosité
3. Bouton de température de couleur (-) : Changer la couleur de la lumière (blanc froid)
4. Bouton de luminosité : (-) Diminuer la luminosité
5. Bouton marche/arrêt RVB : éclairage RVB
6. Bouton RVB : l'éclairage RVB change dans les couleurs principales
7. Bouton veilleuse : luminosité 10 %
8. Bouton de température de couleur (+) : Changer la couleur de la lumière (blanc chaud)
9. Bouton CCT : bascule entre le blanc chaud, le blanc neutre et le blanc froid
10. Bouton RVB :
Éclairage RVB en mode poursuite/
Éclairage RVB en mode alterné/pulsé

Changement de la batterie

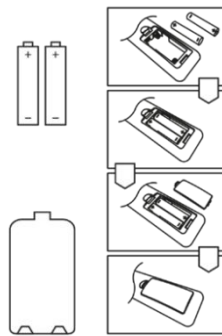

Pour changer les piles de la télécommande, utilisez

- 2 x AAA / ZnC / 1,5 V.

Nettoyage et entretien



DANGER

Choc électrique

- Avant de démarrer les travaux, coupez la tension d'alimentation ou débranchez la prise d'alimentation.
- Assurez-vous qu'aucune humidité ne pénètre alors dans le compartiment des raccords ni les pièces conductrices.

Le non-respect de ces instructions entraîne la mort ou des blessures graves.

REMARQUE

Endommagement du produit

- Assurez-vous de n'utiliser aucun solvant pour le nettoyage.

Le non-respect de cette instruction peut entraîner des dommages matériels.

- Pour le nettoyage, utilisez un chiffon doux et sec.
- En cas de fort encrassement, utilisez un chiffon doux légèrement humide pour le nettoyage.

Réparation et pièces de rechange

REMARQUE

Pièces inadaptées

- Utilisez uniquement des pièces de rechange et des accessoires d'origine du fabricant.

Le non-respect de cette instruction peut entraîner des dommages matériels.

Si vous avez des réclamations, veuillez-vous adresser à votre revendeur spécialisé local ou nous écrire directement.

- E-mail : info@naeve.de

Pour toute question technique, veuillez indiquer le numéro de référence à sept chiffres ainsi que le numéro de commande à cinq chiffres (par exemple 1234567 / 16999). Celui-ci se trouve sur la plaque signalétique.

Pièces interchangeables

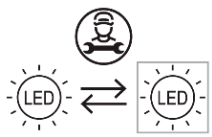
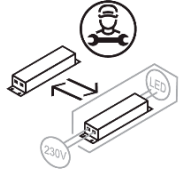
Pictogramme	Explication
	La source lumineuse peut être remplacée par un spécialiste.
	Le dispositif de commande peut être remplacé par un spécialiste.

Élimination



Les appareils usagés ne doivent pas être éliminés avec les ordures ménagères !

Si le produit ne peut plus être utilisé, chaque consommateur a l'obligation d'éliminer l'appareil usagé séparément des ordures ménagères, par exemple en le remettant à un point de collecte de sa commune/de son quartier. Cela permet de garantir l'élimination appropriée de l'appareil usagé.

Éliminez le produit conformément aux dispositions, aux normes et aux réglementations de sécurité en vigueur dans votre pays.

1. Mettez le produit hors tension.
2. Démontez le produit.
3. Éliminez le produit.

Beoogd gebruik

Andere toepassingen of veranderingen aan het product worden als oneigenlijk gebruik beschouwd en kunnen leiden tot risico's zoals verwondingen en schade. De fabrikant aanvaardt geen aansprakelijkheid voor schade die voortvloeit uit oneigenlijk gebruik.

- Het product is goedgekeurd voor gebruik in alle EU-landen.
- Het product is bedoeld voor binnenshuis gebruik.
- Het product is alleen bedoeld voor gebruik in particuliere huishoudens en niet voor commercieel gebruik.
- Het product mag niet op het stroomnet worden aangesloten terwijl het nog in de verpakking zit.
- Controleer voordat u het product gebruikt of het product geschikt is voor het beoogde gebruik.

Kwalificatie

Dit product mag alleen worden gemonteerd en gedemonteerd door gekwalificeerde specialisten.

- Doe bij voorkeur een beroep op een vakman met de juiste technische opleiding, kennis en ervaring om gevaren die kunnen voortvloeien uit elektriciteit te herkennen en te vermijden.

Veiligheid

- Monteer het product volledig voordat u het op het stroomnet aansluit.
- Het bij de verschillende lampen meegeleverde bevestigingsmateriaal is bedoeld voor montage op een betonnen plafond of op een gepleisterd metselwerk. Kies een ander (niet meegeleverd) bevestigingsmateriaal als u een ander bevestigingsoppervlak hebt.

Energie-efficiëntieklasse

Dit product bevat een lichtbron met energie-efficiëntieklasse 'E'.

Garantie

Informatie over de garantie vindt u in onze online algemene voorwaarden op

www.naeve.de.

Leveringsomvang

- Gebruikershandleiding
- Lamp
- Bevestigingsmateriaal (schroeven / pluggen)
- Afstandsbediening incl. batterijen

Montage



GEVAAR

Elektrische schok

- Koppel de netspanning of netstekker los voordat u met de werkzaamheden begint.
- Zorg ervoor dat er geen gevaar kan ontstaan door elektrisch geleidende voorwerpen of media.
- Zorg ervoor dat het type elektrische installatie de bescherming tegen elektrische schokken (beschermingsklasse, beschermende isolatie) niet vermindert.
- Zorg ervoor dat de kabel niet overmatig is gebogen of afgekneld.

Het niet naleven van deze instructies kan de dood of ernstig letsel tot gevolg hebben.

Bediening

Functie via wandschakelaar

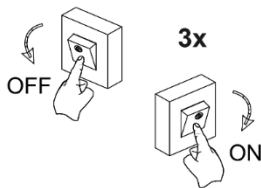

Kleurverandering

- Het licht kan worden aangepast aan de gewenste kleurtemperatuur (warm wit/koud wit, neutraal wit, koel wit/warm wit) door kort op de wandschakelaar te drukken.

Uitleg van functies



Nachtlampje functie

- Een functie die een zwak maar constant licht verspreidt, waardoor ruimtelijke oriëntatie in het donker mogelijk wordt

Geheugen

- Dankzij de geheugenfunctie onthoudt de lamp de laatst gebruikte instelling wanneer deze weer wordt ingeschakeld

Kleur veranderen / RGB

- Kleurverandering rood/blauw/groen

GDT

- Warm wit, neutraal wit, koel wit

Afstandsbediening

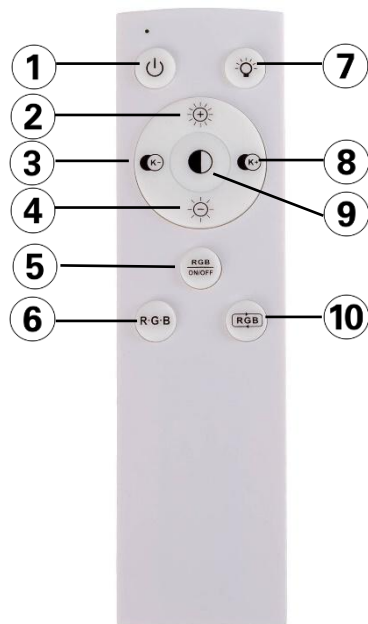

1. Aan/uit-knop: hoofdverlichting
2. Helderheidsknop: (+) Verhoogt de helderheid
3. Kleurtemperatuurknop (-): Verander de kleur van het licht (koel wit)
4. Helderheidsknop: (-) Helderheid verlagen
5. RGB aan/uit knop: RGB-verlichting
6. RGB-knop: RGB-verlichting verandert in hoofdkleuren
7. Nachtlampje knop: helderheid 10%
8. Kleurtemperatuurknop (+): Verander de kleur van het licht (warm wit)
9. CCT-knop: Schakelen tussen warm wit, neutraal wit en koel wit
10. RGB-knop:
RGB-verlichting in chase-modus/
RGB-verlichting in afwisselende/pulserende modus

Batterij vervangen

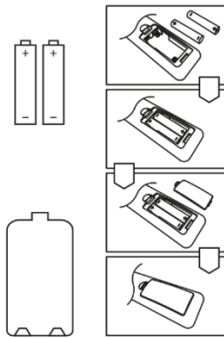

Gebruik voor het vervangen van de batterijen in de afstandsbediening

2x AAA / ZnC / 1,5 V.

Reiniging en verzorging



GEVAAR

Elektrische schok

- Koppel de netspanning of netstekker los voordat u met de werkzaamheden begint.
- Zorg ervoor dat er geen vocht in de aansluitruimten of onder spanning staande delen komt.

Het niet naleven van deze instructies kan de dood of ernstig letsel tot gevolg hebben.

OPMERKING

Schade aan het product

- Gebruik geen oplosmiddelen voor het reinigen.

Het niet naleven van deze instructie kan materiële schade tot gevolg hebben.

- Gebruik voor het schoonmaken een zachte en droge doek.
- Gebruik voor hardnekkige verontreinigingen een zachte, licht vochtige doek.

Reparatie en reserveonderdelen

OPMERKING

Niet-geschikte onderdelen

- Gebruik alleen originele reserveonderdelen en accessoires van de fabrikant.

Het niet naleven van deze instructie kan materiële schade tot gevolg hebben.

Als u klachten heeft, neem dan contact op met uw plaatselijke speciaalzaak of schrijf ons rechtstreeks.

- E-mail: info@naeve.de

Vermeld bij technische vragen het zevencijferige artikelnummer en het vijfcijferige bestelnummer (bijv. 1234567 / 16999). Deze vindt u op het typeplaatje.

Verwisselbare onderdelen

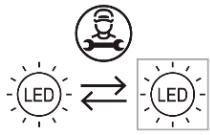
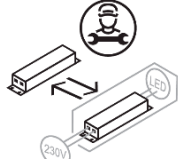
Pictogram	Uitleg
	Lichtbron kan door een specialist vervangen worden.
	Het bedieningsapparaat kan door een specialist worden vervangen.

Verwijdering



Oude apparaten horen niet bij het huisvuil!

Als het product niet meer gebruikt kan worden, is iedere consument wettelijk verplicht om oude apparaten gescheiden van het huisvuil af te voeren, bijvoorbeeld bij een inzamelpunt in zijn gemeente/wijk. Op die manier worden oude apparaten op de juiste manier afgevoerd.

Voer het product af in overeenstemming met de in uw land geldende voorschriften, normen en veiligheidsvoorschriften.

1. Koppel het product los van de voedingsspanning.
2. Demonteer het product.
3. Voer het product af.

IT

Uso corretto

Altri usi o modifiche del prodotto sono da ritenersi non conformi e possono provocare rischi quali lesioni e danni. Il produttore declina qualsiasi responsabilità per danni derivanti da un uso non conforme alle disposizioni.

- Il prodotto è ammesso per il funzionamento in tutti i Paesi dell'UE.
- Questo prodotto è concepito per il funzionamento in ambiente interno.
- Non è previsto per impiego in abitazioni private, né per uso commerciale.
- Non deve essere collegato alla rete elettrica finché è ancora imballato.
- Prima di utilizzare il prodotto, assicurarsi che sia idoneo all'uso da voi previsto.

Qualifiche

Il montaggio e lo smontaggio del prodotto possono essere effettuati esclusivamente da personale qualificato.

- Ovvero personale con formazione tecnica idonea, conoscenze ed esperienza per poter individuare ed evitare pericoli che possano essere provocati dall'elettricità.

Sicurezza

- Prima di collegare il prodotto alla rete elettrica, effettuare un montaggio completo del prodotto.
- Il materiale di fissaggio fornito con le diverse lampade è concepito esclusivamente per montaggio su soffitti di calcestruzzo o muri intonacati. Qualora abbiate un altro fondo di fissaggio, scegliete un altro materiale di fissaggio (non compreso nella fornitura).

Classe di efficienza energetica

Il prodotto contiene una sorgente luminosa di classe di efficienza energetica "E".

Garanzia

Per informazioni sulla garanzia, consultare le nostre Condizioni generali di contratto nel sito Internet www.naeve.de.

Volume di fornitura

- Istruzioni per l'uso
- Lampada
- Materiale di fissaggio (viti / tasselli)
- Telecomando con batterie incluse

Montaggio



PERICOLO

Elettrocuzione

- Prima di iniziare qualsiasi lavoro, staccare la tensione di alimentazione o la spina.
- Assicurarsi che oggetti o supporti elettricamente conduttori non possano creare dei rischi.
- Assicurarsi che il tipo di impianto elettrico non diminuisca la protezione contro le scariche elettriche (classe di protezione, isolamento protettivo).
- Assicurarsi che il cavo non venga eccessivamente piegato, né schiacciato.

L'inosservanza delle presenti istruzioni porta alla morte o a lesioni gravi.

Uso

Funzione tramite interruttore a parete

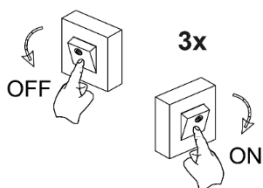

Cambiamento di colore

- Premendo brevemente l'interruttore a parete è possibile regolare la luce alla temperatura di colore desiderata (bianco caldo/bianco freddo, bianco neutro, bianco freddo/bianco caldo).

Spiegazione delle funzioni



Funzione luce notturna

- Una funzione che diffonde una luce debole ma costante, consentendo così l'orientamento spaziale al buio



Memoria

- Grazie alla funzione di memoria, la lampada ricorda l'ultima impostazione utilizzata quando viene riaccesa



Cambio colore / RGB

- Cambio di colore rosso/blu/verde

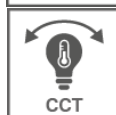

CCT

- Bianco caldo, bianco neutro, bianco freddo

Telecomando

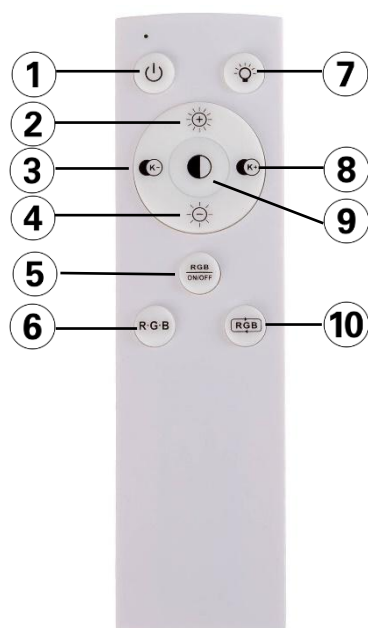

1. Pulsante on/off: illuminazione principale #
2. Pulsante Luminosità: (+) Aumenta la luminosità
3. Pulsante temperatura colore (-): cambia il colore della luce (bianco freddo)
4. Pulsante Luminosità: (-) Diminuisce la luminosità
5. Pulsante RGB on/off: illuminazione RGB
6. Pulsante RGB: l'illuminazione RGB cambia nei colori principali
7. Pulsante luce notturna: luminosità 10%
8. Pulsante temperatura colore (+): cambia il colore della luce (bianco caldo)
9. Pulsante CCT: passa tra bianco caldo, bianco neutro e bianco freddo
10. Pulsante RGB: Illuminazione RGB in modalità chase/ Illuminazione RGB in modalità alternata/pulsante

Batteria

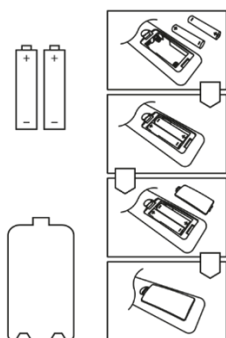

Per sostituire le batterie del telecomando, utilizzare
2x AAA / ZnC / 1,5 V.

Pulizia e cura



PERICOLO

Elettrocuzione

- Prima di iniziare qualsiasi lavoro, staccare la tensione di alimentazione o la spina.
- Assicurarsi che non si infiltri umidità né nei vani di collegamento, né nei componenti che veicolano corrente.

L'inosservanza delle presenti istruzioni porta alla morte o a lesioni gravi.

INDICAZIONE

Danno del prodotto

- Non utilizzare solventi per la pulizia del prodotto.

L'inosservanza di questa istruzione può provocare danni materiali.

- Per la pulizia utilizzare un panno morbido e asciutto.
- In caso di sporco ostinato, utilizzare un panno morbido e leggermente umido per la pulizia.

Riparazione e ricambi

INDICAZIONE

Componenti non idonei

- Utilizzare esclusivamente ricambi e accessori originali del produttore.

L'inosservanza di questa istruzione può provocare danni materiali.

In caso di reclami, contattate il vostro rivenditore specializzato locale o scriveteci direttamente.

- E-mail: info@naeve.de

In caso di domande di carattere tecnico, fornire il codice articolo a sette cifre, nonché il numero d'ordine a cinque cifre (ad esempio 1234567 / 16999). È riportato sulla targhetta identificativa.

Parti intercambiabili

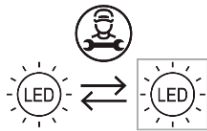
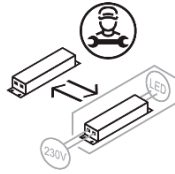
Pittogramma	Spiegazione
	La sorgente luminosa può essere sostituita da uno specialista.
	Il dispositivo di comando può essere sostituito da uno specialista.

Smaltimento



I dispositivi usati non possono essere smaltiti con i rifiuti domestici!

Qualora il prodotto non sia più utilizzabile, ogni utilizzatore è tenuto per legge a smaltirlo separatamente dai rifiuti domestici, per esempio presso un punto di raccolta del suo comune/quartiere. Ciò assicura uno smaltimento corretto dei dispositivi usati.

Smaltire il prodotto in conformità alle disposizioni, norme e prescrizioni di sicurezza vigenti nel proprio Paese.

1. Staccare il prodotto dalla tensione di alimentazione.
2. Smontare il prodotto.
3. Smaltire il prodotto.

Uso conforme a lo previsto

Cualquier otro uso o modificación del producto se considerará como no conforme a lo previsto y podrá conllevar riesgos tales como lesiones y daños. El fabricante no asume ninguna responsabilidad por daños derivados de un uso indebido.

- El producto está aprobado para su uso en todos los países de la UE.
- El producto está diseñado para su uso en interiores.
- El producto solo es adecuado para un uso doméstico, no para un uso comercial.
- Tampoco se lo debe conectar a la red eléctrica estando en su embalaje.
- Antes de utilizar el producto, asegúrese de que este sea adecuado para el uso que piense darle.

Cualificación

El montaje y desmontaje de este producto solo puede ser llevado a cabo por especialistas cualificados.

- Un especialista con la formación, los conocimientos y las experiencias adecuados para poder reconocer y evitar los peligros que pueden derivarse de la electricidad.

Seguridad

- Monte el producto por completo antes de conectarlo a la red eléctrica.
- El material de fijación suministrado con distintas lámparas está concebido para su montaje en un techo de hormigón o una pared de mampostería enlucida. Si su base de fijación fuera distinta, escoja otro material de fijación (no incluido en el volumen de suministro).

Clase de eficiencia energética

Este producto incluye una fuente luminosa de la clase energética «E».

Garantía legal y comercial

Encontrará más información sobre la garantía en nuestras Condiciones Generales de Contratación, en la web www.naeve.de.

Volumen de suministro

- Manual de instrucciones
- Lámpara
- Material de fijación (tornillos/tacos)
- Mando a distancia con pilas

Montaje



PELIGRO

Descarga eléctrica

- Antes de iniciar los trabajos con el producto, desconecte la tensión de alimentación o el enchufe.
- Asegúrese de que los objetos o medios conductores de electricidad no generen riesgos.
- Asegúrese de que el tipo de instalación eléctrica no reduzca la protección contra descargas eléctricas (clase de protección, aislamiento de protección).
- Asegúrese de que el cable no se doble ni aplaste con demasiada fuerza.

La inobservancia de estas instrucciones puede producir lesiones graves o, incluso, la muerte.

Manejo

Funcionamiento mediante interruptor de pared

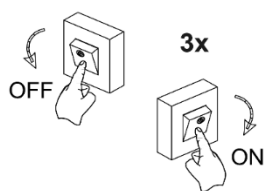

cambio de color

- La luz se puede ajustar a la temperatura de color deseada (blanco cálido/blanco frío, blanco neutro, blanco frío/blanco cálido) presionando brevemente el interruptor de pared.

Explicación de las funciones



Función de luz nocturna

- Una función que difunde una luz tenue pero constante, lo que permite la orientación espacial en la oscuridad



Memoria

- Gracias a la función de memoria, la lámpara recuerda el último ajuste utilizado cuando se vuelve a encender



Cambio de color / RGB

- Cambio de color rojo/azul/verde



CCT

- Blanco cálido, blanco neutro, blanco frío

Mando a distancia

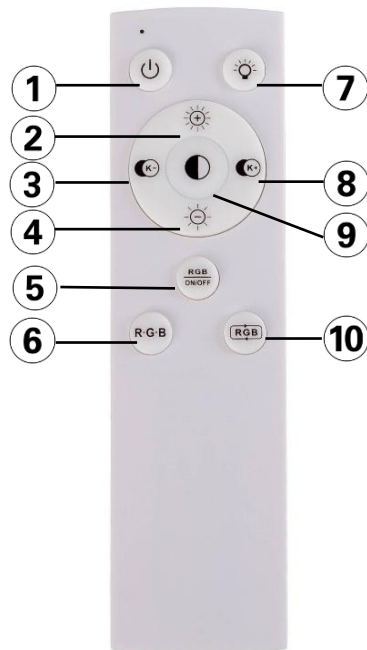

1. Botón de encendido/apagado: iluminación principal
2. Botón de brillo: (+) Aumenta el brillo
3. Botón de temperatura de color (-): cambia el color de la luz (blanco frío)
4. Botón de brillo: (-) Disminuir el brillo
5. Botón de encendido/apagado RGB: iluminación RGB
6. Botón RGB: La iluminación RGB cambia en los colores principales
7. Botón de luz nocturna: brillo 10%
8. Botón de temperatura de color (+): cambia el color de la luz (blanco cálido)
9. Botón CCT: cambia entre blanco cálido, blanco neutro y blanco frío
10. Botón RGB:
Iluminación RGB en modo persecución/
Iluminación RGB en modo alterno/pulsante

Cambio de pilas

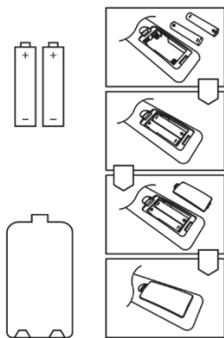

Para cambiar las pilas del mando a distancia, utilice

- 2x AAA / ZnC / 1,5 V.

Limpieza y cuidados



PELIGRO

Descarga eléctrica

- Antes de iniciar los trabajos con el producto, desconecte la tensión de alimentación o el enchufe.
- Asegúrese de que la humedad no penetre en las cajas de conexión ni en las piezas que conducen electricidad.

La inobservancia de estas instrucciones puede producir lesiones graves o, incluso, la muerte.

INDICACIÓN

Daños en el producto

- Asegúrese de no utilizar ningún disolvente para la limpieza.

La inobservancia de esta indicación puede producir daños materiales.

- Para la limpieza, utilice un paño suave y seco.
- Si hay demasiada suciedad, utilice un paño suave y ligeramente humedecido para limpiar.

Reparación y piezas de repuesto

INDICACIÓN

Piezas inadecuadas

- Utilice únicamente piezas de repuesto y accesorios originales del fabricante.

La inobservancia de esta indicación puede producir daños materiales.

Si tiene alguna queja, comuníquese con su distribuidor especializado local o escríbanos directamente.

- Correo electrónico: info@naeve.de

Si tiene alguna pregunta técnica, recuerde dar el número de artículo de siete cifras y el número de pedido de cinco cifras (por ejemplo, 1234567/16999). Lo encontrará en la placa de características.

Partes abatibles

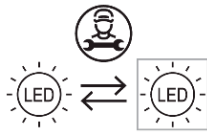
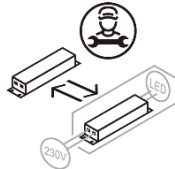
Pictograma	Explicación
	La fuente de luz puede ser reemplazada por un especialista.
	El dispositivo operativo puede ser reemplazado por un especialista.

Eliminación



¡Los aparatos viejos no se deben eliminar con la basura doméstica!

Si el producto deja de poder utilizarse, todos los usuarios están legalmente obligados a entregar los aparatos viejos separados de la basura doméstica, por ejemplo, en un punto limpio o de recogida de su municipio/barrio. De esta forma, se garantiza que los aparatos viejos se eliminen de forma correcta.

Elimine el producto según las disposiciones, normas y reglamentos de seguridad vigentes en su país.

1. Desconecte el producto de la tensión de alimentación.
2. Desmantele el producto.
3. Elimine el producto.

Rendeltetésszerű használat

A termék más jellegű használata vagy módosítása helytelen használatnak minősül, mely olyan kockázatokkal járhat, mint a sérülések vagy a károsodások. A gyártó nem vállal felelősséget a helytelen használatból eredő károkért.

- A termék üzemeltetése az EU összes országában engedélyezett.
- A termék beltéri használatra készült.
- A termék kizárólag háztartásban történő használatra, nem pedig kereskedelmi felhasználásra készült.
- Tilos a terméket becsomagolt állapotban a villamos hálózathoz csatlakoztatni.
- A termék használata előtt győződjön meg arról, hogy a termék megfelel az Ön által tervezett használati célnak.

Minősítés

Ennek a terméknek a felszerelését és leszerelését kizárólag szakképzett személyzet végezheti.

- Olyan szakember, aki megfelelő szakmai képzettséggel, ismeretekkel és tapasztalattal rendelkezik, így képes az elektromosságból eredő veszélyek felismerésére és elkerülésére.

Biztonság

- Szerelje össze a terméket teljesen, mielőtt a hálózatra csatlakoztatná.
- A különböző lámpákhoz mellékelt rögzítőanyagok betonfödémre vagy vakolt falazatra történő felszereléshez készültek. Ha más rögzítési felülettel rendelkezik, válasszon más rögzítőanyagot (nem tartozik a szállítási terjedelemben).

Energiahatékonysági osztály

Ez a termék „E” energiahatékonysági osztályú fényforrást tartalmaz.

Jótállás / garancia

A jótállással kapcsolatban a www.naeve.de weboldalon található Általános Szerződési Feltételeinkben talál információkat.

Szállítási terjedelem

- Kezelési útmutató
- Lámpa
- Rögzítőanyag (csavarok / dübelek)
- Távirányító elemekkel együtt

Szerelés



VESZÉLY

Elektromos áramütés

- A munkák megkezdése előtt szüntesse meg a hálózati feszültséget, ill. válassza le a hálózati csatlakozót.
- Gondoskodjon róla, hogy az elektromos vezetőképességű tárgyak és közegek ne jelentsenek veszélyt.
- Gondoskodjon róla, hogy az elektromos berendezés típusa ne csökkentse az áramütés elleni védelmet (érintésvédelmi osztály, védőszigetelés).
- Gondoskodjon róla, hogy a kábel ne legyen túlságosan meghajlítva vagy összenyomva.

Ezen utasítások be nem tartása halált vagy súlyos sérülést okozhat.

Kezelés

Működés fali kapcsolón keresztül

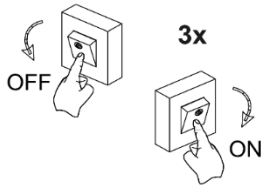

Színváltás

- A fali kapcsoló rövid megnyomásával a fény a kívánt színhőmérsékletre állítható (meleg fehér/hideg fehér, semleges fehér, hideg fehér/meleg fehér).

A funkciók magyarázata



Éjszakai fény funkció

- Olyan funkció, amely halvány, de állandó fényt szór szét, ezáltal lehetővé téve a térbeli tájékozódást sötétben



Emlékezet

- A memória funkciónak köszönhetően a lámpa emlékszik az utoljára használt beállításra, amikor újra bekapcsolják



Színváltás / RGB

- Piros/kék/zöld színváltás



KVT

- Meleg fehér, semleges fehér, hideg fehér

Távírányító

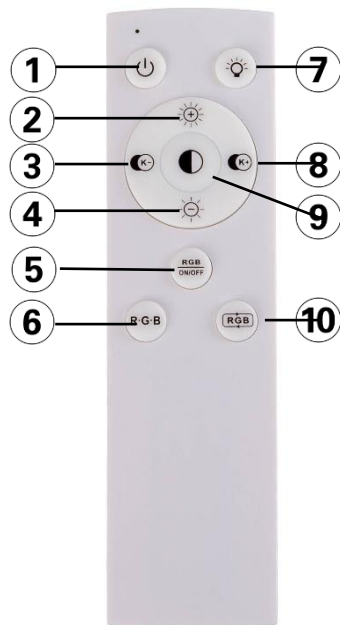

1. Be/ki gomb: fő világítás
2. Fényerő gomb: (+) Növeli a fényerőt
3. Színhőmérséklet gomb (-): A fény színének módosítása (hideg fehér)
4. Fényerő gomb: (-) Fényerő csökkentése
5. RGB be/ki gomb: RGB világítás
6. RGB gomb: Az RGB világítás a fő színekben megváltozik
7. Éjszakai fény gomb: fényerő 10%
8. Színhőmérséklet gomb (+): A fény színének megváltoztatása (meleg fehér)
9. CCT gomb: Váltás meleg fehér, semleges fehér és hideg fehér között
10. RGB gomb: RGB világítás üldözési módban/ RGB világítás váltakozó/pulzáló üzemmódban

Elemcsere

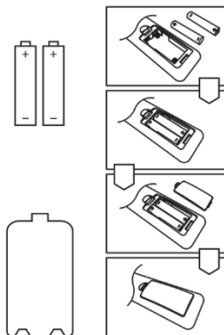

A távirányító elemeinek cseréjéhez a következő elemeket használja:

2x AAA / ZnC / 1,5 V.

Tisztítás és ápolás



VESZÉLY

Elektromos áramütés

- A munkák megkezdése előtt szüntesse meg a hálózati feszültséget, ill. válassza le a hálózati csatlakozót.
- Biztosítsa, hogy ne juthasson nedvesség a csatlakozótérbe, illetve a feszültség alatt álló alkatrészekhez.

Ezen utasítások be nem tartása halált vagy súlyos sérülést okozhat.

RENDELKEZÉS

A termék károsodása

- Ügyeljen arra, hogy ne használjon oldószereket a tisztításhoz.

Ennek az utasításnak a be nem tartása anyagi kárt okozhat.

- A tisztításhoz használjon puha, száraz rongyot.
- Erős szennyeződés esetén a tisztításhoz használjon puha, enyhén megnedvesített kendőt.

Javítás és pótalkatrészek

RENDELKEZÉS

Nem megfelelő alkatrészek

- Kizárólag a gyártó eredeti gyári pótalkatrészeit és tartozékait használja.

Ennek az utasításnak a be nem tartása anyagi kárt okozhat.

Ha bármilyen panaszja van, forduljon a helyi szakkereskedőhöz, vagy írjon nekünk közvetlenül.

- E-mail: info@naeve.de

Műszaki kérdések esetén adja meg a hétjegyű cikkszámot és az ötjegyű rendelési számot (például 1234567 / 16999). Ezt a típustáblán találja meg.

Cserélhető alkatrészek

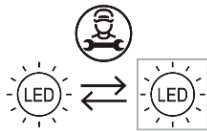
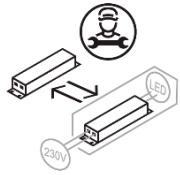
Piktogram	Magyarázat
	A fényforrást szakember cserélheti.
	A kezelőkészüléket szakember cserélheti ki.

Ártalmatlanítás



Tilos a hulladéknak minősülő berendezéseket a háztartási hulladékba dobni!

Amennyiben a termék már nem használható, minden fogyasztó törvényi kötelessége a hulladéknak minősülő berendezéseket a háztartási hulladéktól elkülönítve, például saját települése/városrésze hulladékgyűjtő udvarában leadni. Ezzel biztosítható a hulladéknak minősülő berendezések szakszerű ártalmatlanítása.

A terméket az Ön országában érvényes rendelkezéseknek, szabványoknak és biztonsági előírásoknak megfelelően ártalmatlanítsa.

1. Válassza le a terméket a tápfeszültségről.
2. Szerelje le a terméket.
3. Ártalmatlanítsa a terméket.

Użytkowanie zgodne z przeznaczeniem

Użytkowanie w inny sposób lub dokonywanie zmian w produkcie uznaje się za niezgodne z przeznaczeniem i może spowodować zagrożenia polegające na szkodach i obrażeniach ciała. Producent nie ponosi odpowiedzialności za szkodę wynikłą z użytkowania niezgodnie z przeznaczeniem.

- Produkt jest dopuszczony do użytku we wszystkich państwach członkowskich UE.
- Produkt jest przeznaczony do użytkowania wewnątrz pomieszczeń.
- Produkt został przewidziany do użytkowania wyłącznie w prywatnych gospodarstwach domowych, a nie do użytku komercyjnego.
- Nie podłączać do sieci elektrycznej produktu znajdującego się w opakowaniu.
- Przed użyciem produktu należy upewnić się, że produkt nadaje się do zamierzonego zastosowania.

Kwalifikacje

Produkt mogą montować i demontować wyłącznie wykwalifikowani specjaliści.

- Specjalista z odpowiednim wykształceniem zawodowym, wiedzą i doświadczeniem, co pozwala zidentyfikować i uniknąć zagrożeń, których źródłem może być prąd elektryczny.

Bezpieczeństwo

- Przed podłączeniem do sieci elektrycznej zmontować produkt w całości.
- Materiały mocujące dołączone do poszczególnych typów lamp są przeznaczone do montażu w betonowym stropie lub otynkowanym murze. W przypadku mocowania na innym podłożu należy dobrać inne, odpowiednie materiały mocujące (nie są dostarczane w komplecie).

Klasa wydajności energetycznej

W produkcie znajduje się źródło światła klasy energetycznej „E”.

Rękojmia / gwarancja

Informacje o gwarancji można znaleźć w naszych ogólnych warunkach handlowych pod adresem www.naeve.de.

Zawartość zestawu

- Instrukcja obsługi
- Lampa
- Materiały do mocowania (wkręty / kołki)
- Pilot zdalnego sterowania z bateriami

Montaż



NIEBEZPIECZEŃSTWO

Ryzyko porażenia prądem elektrycznym

- Przed rozpoczęciem prac odłączyć napięcie sieciowe lub wyjąć wtyczkę sieciową.
- Upewnić się, że przedmioty lub media przewodzące prąd nie staną się przyczyną żadnego zagrożenia.
- Upewnić się, że sposób wykonania instalacji elektrycznej nie spowoduje zmniejszenia ochrony przed porażeniem prądem (klasa ochronności, izolacja ochronna).
- Upewnić się, że przewód nie jest zbyt mocno wygięty ani zgnieciony.

Zignorowanie zaleceń skutkuje utratą życia lub poważnymi obrażeniami ciała.

Obsługa

Funkcja za pomocą przełącznika ściennego

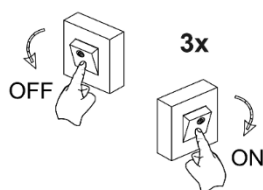

Zmiana koloru

- Światło można ustawić na żądaną temperaturę barwową (ciepła biel/zimna biel, neutralna biel, chłodna biel/ciepła biel), poprzez krótkie naciśnięcie przełącznika ściennego.

Objaśnienie funkcji



Funkcja oświetlenia nocnego

- Funkcja, która rozprasza słabe, ale stałe światło, umożliwiając w ten sposób orientację przestrzenną w ciemności



Pamięć

- Dzięki funkcji pamięci, lampa zapamiętuje ostatnio używane ustawienie po ponownym włączeniu



Zmiana koloru / RGB

- Zmiana koloru czerwonego/niebieskiego/zielonego



CCT

- Ciepła biel, neutralna biel, zimna biel

Pilot

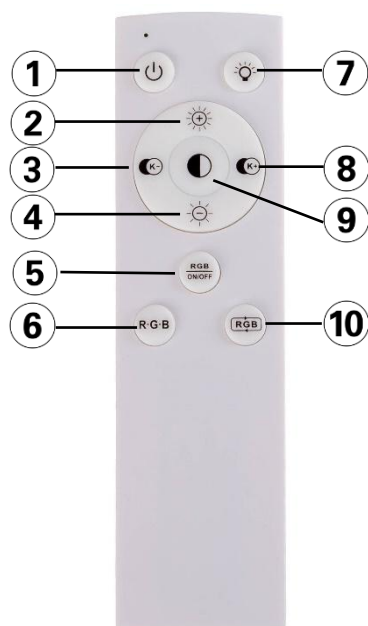

1. Przycisk włączania/wyłączania: oświetlenie główne
2. Przycisk jasności: (+) Zwiększa jasność
3. Przycisk temperatury barwowej (-): Zmień kolor światła (zimna biel)
4. Przycisk jasności: (-) Zmniejsz jasność
5. Przycisk włączania/wyłączania RGB: oświetlenie RGB
6. Przycisk RGB: zmiana oświetlenia RGB w głównych kolorach
7. Przycisk lampki nocnej: jasność 10%
8. Przycisk temperatury barwowej (+): Zmień kolor światła (ciepła biel)
9. Przycisk CCT: Przełączanie między ciepłą bielą, neutralną bielą i chłodną bielą
10. Przycisk RGB:
Oświetlenie RGB w trybie pościgu/
Oświetlenie RGB w trybie naprzemiennym/pulsującym

Wymiana baterii

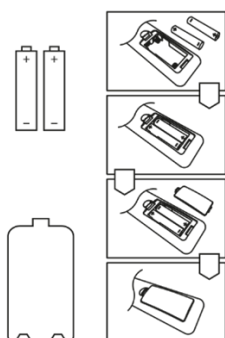

Aby wymienić baterie w pilocie, należy wykonać następujące czynności

2x AAA / ZnC / 1,5 V.

Czyszczenie i dbałość o produkt



NIEBEZPIECZEŃSTWO

Ryzyko porażenia prądem elektrycznym

- Przed rozpoczęciem prac odłączyć napięcie sieciowe lub wyjąć wtyczkę sieciową.
- Upewnić się, że do punktów połączeń lub części przewodzących napięcie nie może dostać się wilgoć.

Zignorowanie zaleceń skutkuje utratą życia lub poważnymi obrażeniami ciała.

NOTYFIKACJA

Ryzyko uszkodzenia produktu

- Zadbaj, aby do czyszczenia nie były używane rozpuszczalniki.

Zignorowanie zalecenia może skutkować szkodami materialnymi.

- Do czyszczenia używać miękkiej i suchej ściereczki.
- W przypadku silnego zabrudzenia należy do czyszczenia używać miękkiej, lekko zwilżonej ściereczki.

Naprawa i części zamienne

NOTYFIKACJA

Nieodpowiednie części

- Używać wyłącznie oryginalnych części zamiennych i akcesoriów producenta.

Zignorowanie zalecenia może skutkować szkodami materialnymi.

Jeśli masz jakiegokolwiek skargi, skontaktuj się z lokalnym sprzedawcą lub napisz bezpośrednio do nas.

- E-mail: info@naeve.de

W przypadku pytań technicznych należy podać siedmiocyfrowy numer artykułu oraz pięciocyfrowy numer katalogowy (na przykład 1234567 / 16999). Numer znajduje się na tabliczce znamionowej.

Wymienne części

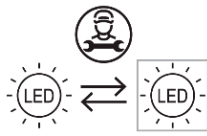
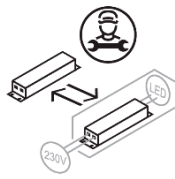
Piktogram	Wyjaśnienie
	Źródło światła może wymienić specjalista.
	Urządzenie operacyjne może wymienić specjalista.

Utylizacja



Zużytych urządzeń nie wolno wyrzucać z odpadami domowymi!

Jeżeli produkt nie nadaje się już do użytku, użytkownik jest ustawowo zobowiązany przekazać zużyte urządzenie na przykład do punktu zbiórki odpadów prowadzonego przez samorząd. Gwarantuje to, że zużyte urządzenia zostaną poddane fachowej utylizacji.

Produkt należy usuwać zgodnie z regulacjami, normami i przepisami bezpieczeństwa obowiązującymi w danym kraju.

1. Odłączyć produkt od napięcia zasilającego.
2. Zdemontować produkt.
3. Przekazać produkt do utylizacji.

SV

Avsedd användning

Annan användning eller förändringar av produkten betraktas som ej avsedd användning och kan innebära risker i form av person- och sakskador. Tillverkaren tar inget ansvar för skador som uppstår vid icke ändamålsenlig användning.

- Produkten är godkänd för drift i alla EU-länder.
- Produkten är avsedd för användning inomhus.
- Produkten ska endast användas i privathushåll och inte för kommersiell användning.
- Produkten får inte anslutas till elnätet när den ligger i förpackningen.
- Innan produkten används behöver du säkerställa att produkten är lämplig för det avsedda ändamålet.

Kvalifikationer

Den här produkten får endast monteras och demonteras av en kvalificerad installatör.

- En installatör med lämplig yrkesutbildning, kunskap och erfarenhet, som kan bedöma och undvika de risker som finns i samband med elektricitet.

Säkerhet

- Montera produkten fullständigt innan du ansluter den till elnätet.
- Det fästmaterial som ingår till olika lampor är avsett för montering i ett betongtak eller en putsad fasad. Välj ett annat fästmaterial om du har ett annat fästunderlag (ingår inte i leveransen).

Energiklass

Den här produkten innehåller en ljuskälla med energiklass "E".

Reklamationsrätt/garanti

Information om garanti/reklamationsrätt hittar du i våra allmänna villkor på vår webbplats www.naeve.de.

Leveransomfattning

- Bruksanvisning
- Lampa
- Fästmaterial (skruvar/plugg)
- Fjärrkontroll inkl. Batterier

Montering



FARA

Elektrisk stöt

- Bryt nätspänningen eller dra ut nätkontakten innan arbetet påbörjas.
- Säkerställ att det inte kan innebära någon risk på grund av elektriskt ledande föremål eller medier.
- Säkerställ att den elektriska installationen inte görs på ett sätt som minskar skyddet mot elektriska stötar (isolationsklass, skyddsisolering).
- Säkerställ att kabeln inte böjs för mycket eller kläms in.

Om de här anvisningarna inte följs leder det till dödsfall eller allvarliga personskador.

Användning

Funktion via väggbrytare

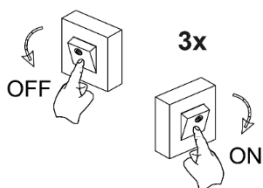

Färgförändring

- Ljuset kan ställas in till önskad färgtemperatur (varmvit/kallvit, neutralvit, kallvit/varmvit) genom att kort trycka på väggkontakten.

Förklaring av funktioner



Funktion för nattljus

- En funktion som sprider ett svagt men konstant ljus, vilket möjliggör rumslig orientering i mörker



Minne

- Tack vare minnesfunktionen kommer lampan ihåg den senast använda inställningen när den slås på igen



Färgskiftande / RGB

- Röd/blå/grön färgförändring



CCT

- Varmvit, neutralvit, kallvit

Fjärrkontroll

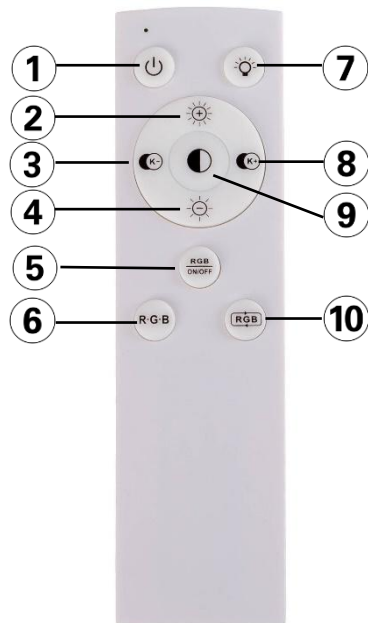

1. På/av-knapp: huvudbelysning
2. Ljusstyrka-knapp: (+) Ökar ljusstyrkan
3. Färgtemperaturknapp (-): Ändra färgen på ljuset (kallvitt)
4. Ljusstyrka-knapp: (-) Minska ljusstyrkan
5. RGB på/av-knapp: RGB-belysning
6. RGB-knapp: RGB-belysning ändras i huvudfärger
7. Nattljusknapp: Ljusstyrka 10 %
8. Färgtemperaturknapp (+): Ändra färgen på ljuset (varmvitt)
9. CCT-knapp: Växla mellan varmvit, neutralvit och kallvit
10. RGB-knapp:
RGB-belysning i chase-läge/
RGB-belysning i alternerande/pulserande läge

Batteribyte

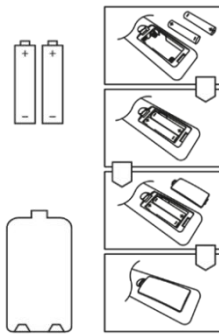

Vid batteribyte i fjärrkontrollen ska du använda

- 2 x AAA / ZnC / 1,5 V.

Rengöring och skötsel



FARA

Elektrisk stöt

- Bryt nätspänningen eller dra ut nätkontakten innan arbetet påbörjas.
- Se till att det inte kommer in fukt i anslutningsutrymmen eller på strömförande delar.

Om de här anvisningarna inte följs leder det till dödsfall eller allvarliga personskador.

OBS

Produkten kan skadas

- Säkerställ att inga lösningsmedel används vid rengöringen.

Om anvisningen inte följs kan det leda till materiella skador.

- Vid rengöringen ska endast en mjuk, torr trasa användas.
- Om det är mycket smuts, använd en mjuk och lätt fuktad duk att rengöra med.

Reparation och reservdelar

OBS

Olämpliga delar

- Använd enbart originalreservdelar och tillbehör från tillverkaren.

Om anvisningen inte följs kan det leda till materiella skador.

Om du har några klagomål, vänligen kontakta din lokala fackhandel eller skriv till oss direkt.

- E-post: info@naeve.de

Uppge vid tekniska frågor det sju-siffriga artikelnumret samt det fem-siffriga beställningsnumret (exempelvis 1234567/16999). Det står på typskylten.

Utbytbara delar

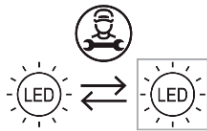
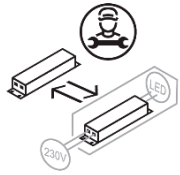
Piktogram	Förklaring
	Ljuskälla kan bytas ut av en specialist.
	Manöverdon kan bytas ut av en specialist.

Avfallshantering/återvinning



Uttjänta apparater får inte slängas i hushållsavfallet!

Om produkten inte längre kan användas är användaren skyldig enligt lag att sortera och lämna in uttjänta apparater, till exempel på miljöstationer eller återvinningscentralen i kommunen. På så sätt kan man garantera att uttjänta apparater återvinns på rätt sätt.

Följ gällande nationella bestämmelser, standarder och säkerhetsföreskrifter när du lämnar produkten till återvinningen.

1. Frånskilj produkten från spänningsförsörjningen.
2. Demontera produkten.
3. Lämna Produkten till återvinning.