

## ANLEITUNG LUXULA LX500140-LX500143

Entdecken Sie das brandneue Design der LUXULA LED Hallenleuchte, die perfekte Wahl für industrielle Beleuchtungslösungen! Mit einer quadratischen Form und elegantem schwarzen Finish, wird diese Leuchte nicht nur Ihre Halle hervorragend beleuchten, sondern auch ein modernes Aussehen verleihen

### Eigenschaften:

- Lebensdauer: 25.000 Stunden
- Lumen pro Watt: 100 lm/W
- Abstrahlwinkel: 110°
- Material: Aluminium, Glass
- Eingangsspannung: 220-240 V
- Netzfrequenz: 50/60 Hz
- Farbwiedergabe: CRI 80
- Farbe: Schwarz
- LED Typ: SMD
- Temperaturbereich: -20°C + 40°C
- Schutzklasse: IP65
- Stoßfestigkeit: IK06



MODEL	FARBTEMPERATUR (K)	LICHTSTROM (LM)	LEISTUNG (W)	MASSE (MM)
LX500140	4000 K	5000 lm	50 W	263×124×46 mm
LX500141	4000 K	10000 lm	100 W	513×124×46 mm
LX500142	4000 K	15000 lm	150 W	763×124×46 mm
LX500143	4000 K	20000 lm	200 W	1013×124×46 mm

## Installation und Anschluss:



### ! WARNUNG

Schalten Sie die Stromversorgung vor der Installation aus

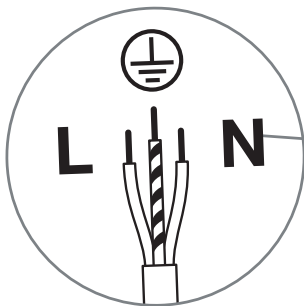
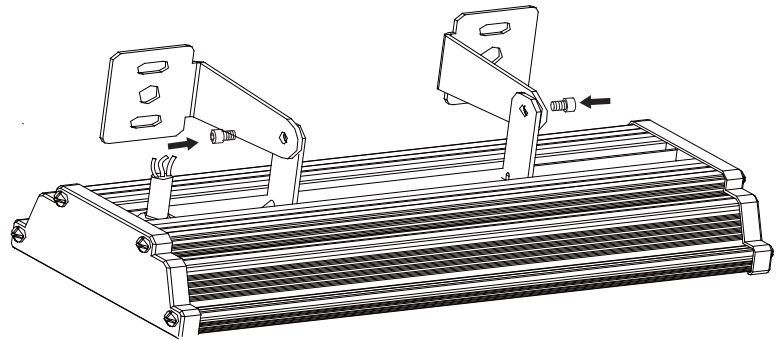
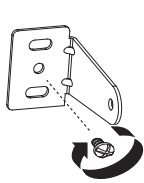
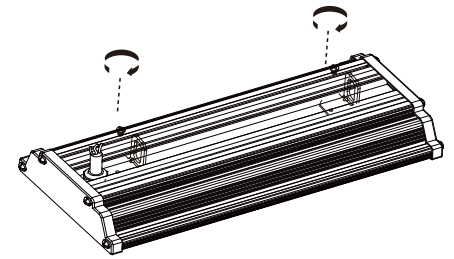
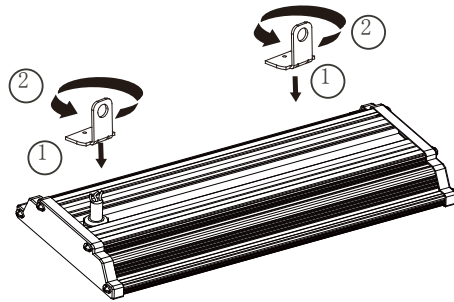

brown ----L  
blue -----N  
Yellow green -----⊕

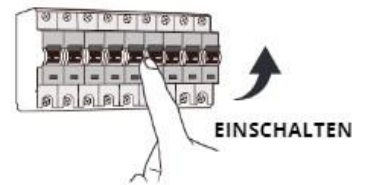
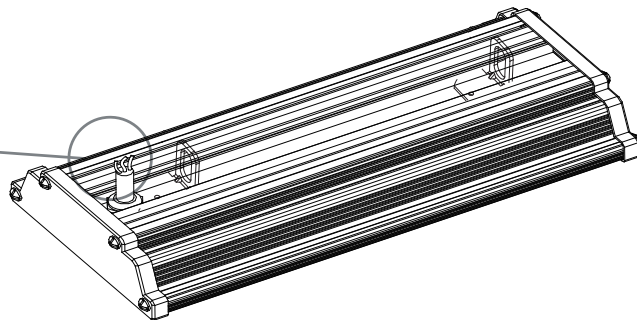

## Sicherheitshinweise und wichtige Informationen:

1. Die Beachtung der Nutzungsbedingungen in dieser Anleitung sowie der Warnhinweise auf dem Gerät sind zwingend erforderlich. Eine Missachtung kann zu Unfällen sowie Sach- und Personenschäden führen. Bei Schäden, die durch Nichtbeachtung dieser Bedienungsanleitung verursacht werden, erlischt der Garantieanspruch. Für daraus resultierende Folgeschäden übernimmt der Hersteller keine Haftung. Dies gilt ebenfalls für:

- Nicht bestimmungsgemäße Verwendung und unsachgemäße Installation Unsachgemäße
  - Inbetriebnahme oder Bedienung
  - Betreiben bei nicht ordnungsgemäß angebrachten oder defekten und somit funktionsunfähigen Sicherheits- und Schutzeinrichtungen.
  - Verwendung nicht zugelassener Ersatzteile;
  - Nicht genehmigte bauliche Veränderungen;
  - Unzureichende Überwachung der Komponenten, die einem Verschleiß unterliegen; Nicht
  - rechtzeitig oder unsachgemäß durchgeführte Reparatur und Wartung.
  - Das Entfernen des Typenschildes vom Gerät
2. Bitte bewahren Sie diese Bedienungsanleitung für den weiteren Gebrauch auf. Die neueste Version finden Sie online unter [www.enovatek.de](http://www.enovatek.de) als PDF zum Download.
  3. Das Gerät darf nicht im geöffneten Zustand betrieben werden.
  4. Bei Funktionsunfähigkeit, Störungen, Defekten, mechanischen Beschädigungen sowie nicht durch diese Bedienungsanleitung erklärbar Funktionsproblemen, nehmen Sie das Gerät bitte sofort außer Betrieb und wenden sich an unseren Service. Dieser wird Sie beraten und ggf. weitere Schritte wie eine Reparatur veranlassen.
  5. Das Öffnen des Geräts sowie das Durchführen von Reparatur- und Wartungsarbeiten darf ausschließlich durch qualifizierte Service-Techniker erfolgen.
  6. Nehmen Sie keinesfalls bauliche und / oder technische Veränderungen am Gerät vor.
  7. Setzen Sie das Gerät nicht in feuchten, entflammaren oder explosionsgefährdeten Umgebungen ein.
  8. Reinigen Sie das Gerät regelmäßig mit einem trockenen Leinentuch.
  9. Alle geltenden Unfallverhütungsvorschriften sind zwingend zu beachten, sofern das Gerät im betrieblichen Kontext zur Anwendung kommt.

## Haftungsausschluss / Disclaimer

Bei Schäden, die durch Nichtbeachtung der Montageanleitung verursacht werden, erlischt jeglicher Gewährleistungsanspruch. Bei Nichtbeachtung der Hinweise und unsachgemäße Bedienung wird für Folge-, Sach- und Personenschäden keine Haftung übernommen.

## Hinweise zur Entsorgung

Das Gerät ist nicht im Hausmüll zu entsorgen!

Dieses Gerät entspricht der EU-Richtlinie über Elektronik- und Elektro-Altgeräte (Altgeräteverordnung) und darf daher nicht im Hausmüll entsorgt werden.

Entsorgen Sie das Gerät über Ihre kommunale Sammelstelle für Elektronik-Altgeräte!

## Hersteller:

ENOVATEK GmbH  
Sillensteder Str. 213  
26441 Jever  
Gerichtsstand: Amtsgericht Oldenburg HRB 211385  
WEEE-Reg.-Nr.: DE75996989  
Telefon: 04461 / 7464233  
Email: [info@enovatek.de](mailto:info@enovatek.de)

