



-  Manuel **utilisateur** - 2
-  User **manual** - 12
-  Benutzerhandbuch - 22
-  Manual del **usuario** - 32
-  Manual do **utilizador** - 42
-  Manuale **d'uso** - 52
-  Gebruikershandleiding - 62
-  Instrukcja **obsługi** - 72

Chauffe-eau électrique
BYPSO HORIZONTAL 2



BYPSO HORIZONTAL 2

CHAUFFE-EAU ÉLECTRIQUE

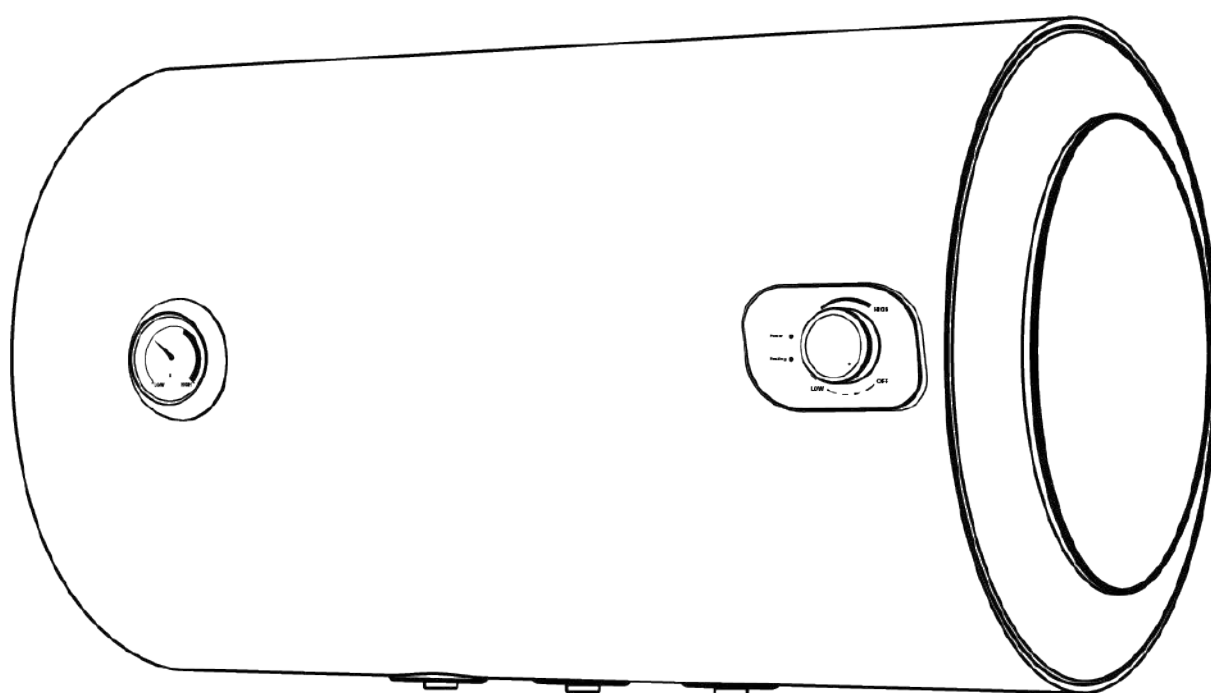

MANUEL UTILISATEUR

SOMMAIRE

- I. Nom des différentes parties du chauffe-eau
- II. Installation
- III. Avertissement
- IV. Mode d'emploi
- V. Identification et résolution des défauts courants
- VI. Schéma de câblage
- VII. Entretien quotidien
- VIII. Caractéristiques techniques
- IX. Dimensions du produit

Merci d'avoir choisi le chauffe-eau électrique à accumulation BYPSO HORIZONTAL 2.

Veuillez lire attentivement les instructions et les conserver pour référence avant utilisation.

Ce chauffe-eau doit être installé par un professionnel.

Cet appareil n'est pas destiné à être utilisé par des personnes (y compris des enfants) ayant des capacités physiques, sensorielles ou mentales réduites, ou manquant d'expérience et de connaissances, sauf si elles ont été supervisées ou formées à l'utilisation de l'appareil par une personne responsable de leur sécurité.

I. NOM DES DIFFÉRENTES PARTIES DU CHAUFFE-EAU

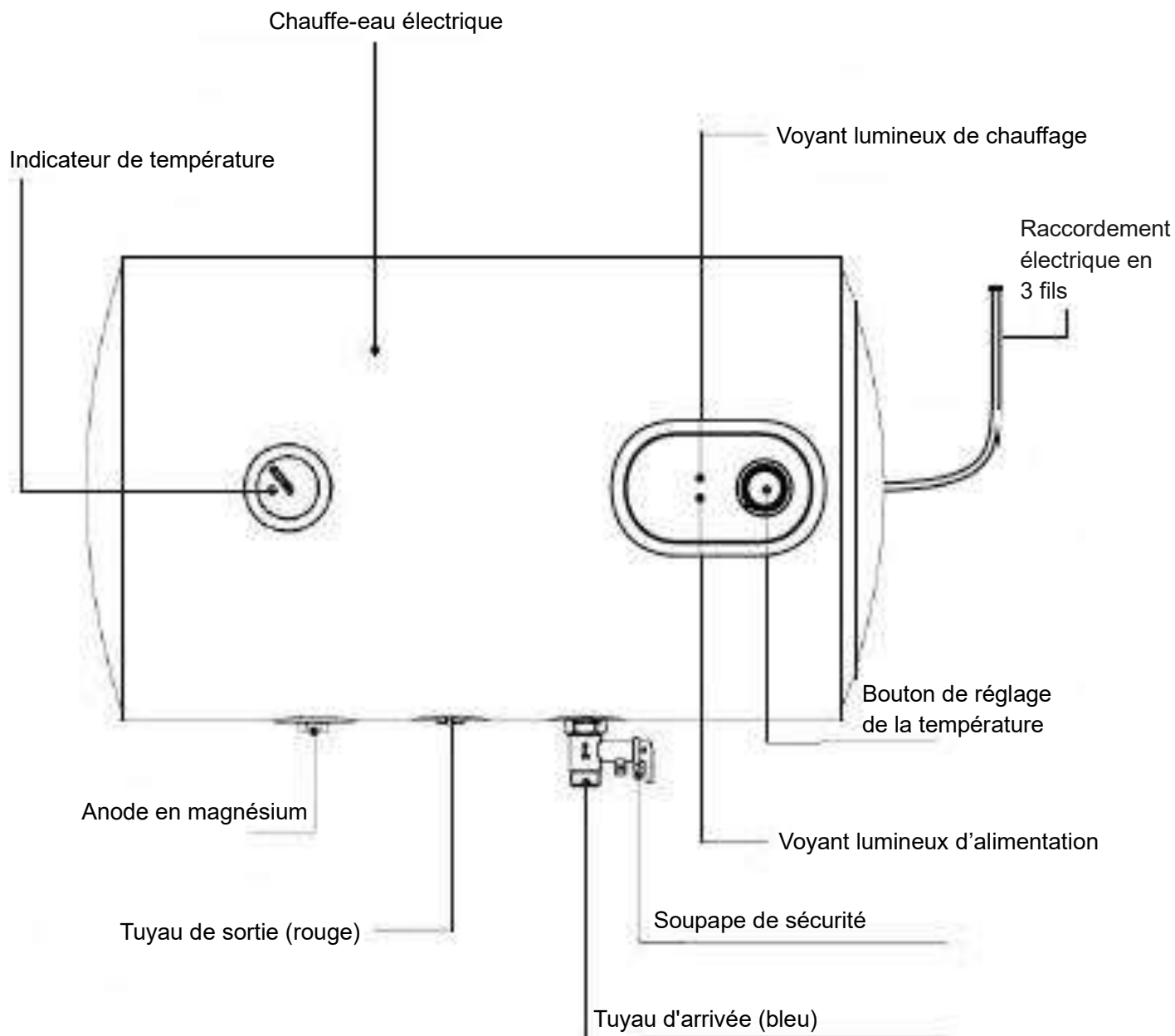

II. INSTALLATION

1. Précautions d'installation

	<ul style="list-style-type: none"> - Le mur sur lequel l'appareil est fixé doit pouvoir supporter au moins quatre fois le poids total de l'appareil lorsqu'il est rempli d'eau. Prendre des mesures de renforcement fiables si nécessaire. - L'appareil doit être installé aussi près que possible des points d'eau fréquemment utilisés afin de réduire les pertes de chaleur dans les canalisations. - Un espace suffisant doit être laissé autour de l'appareil afin de faciliter son entretien. - Des mesures de drainage de sécurité, telles que des siphons de sol, doivent être mises en place pour éviter que les fuites des appareils n'endommagent d'autres installations. - Il doit être installé à l'intérieur et à une température supérieure à 0 °C, afin d'éviter la formation de glace dans le chauffe-eau. - Aucun objet inflammable ou explosif ne doit se trouver à proximité de l'appareil. - Ne pas inverser le raccordement des tuyaux d'arrivée et de sortie d'eau. Des joints d'étanchéité doivent être installés à l'interface des tuyaux d'arrivée et de sortie d'eau, et la force de serrage doit être appropriée lors de l'installation. - Une soupape de sécurité (dispositif de décompression) doit être installée à l'entrée de l'appareil, à travers laquelle l'eau peut s'écouler par le tuyau de vidange. La sortie de la soupape de sécurité doit rester en contact avec l'air. - Le tuyau de vidange doit être solidement fixé à la sortie de la soupape de sécurité. - Les accessoires fournis par la marque doivent être utilisés. - L'appareil doit être correctement mis à la terre. - L'installation doit être effectuée par un professionnel qualifié.
---	--

2. Contenu de l'emballage

Nom	Quantité	Nom	Quantité
Chauffe-eau	1	Crochet boulon à expansion	2
Manuel	1	Joint d'étanchéité	1
Soupape de sécurité	1	Raccords diélectriques	2
Tuyau d'évacuation d'eau	1		

3. Méthodes d'installation

Installation de l'équipement

① Une fois l'emplacement d'installation de l'appareil déterminé, percez deux trous espacés de 62 mm horizontalement et d'un diamètre de $\varnothing 10$ mm dans le sens horizontal du mur, conformément aux dimensions indiquées dans la figure suivante. La profondeur des trous ne doit pas être inférieure à 70 mm. Insérez deux tubes d'expansion en plastique dans les trous, puis fixez la plaque de suspension de l'appareil à l'aide de vis de fixation.

② Alignez les deux trous de suspension à l'arrière de l'appareil avec les deux crochets de la plaque de suspension et tirez vers le bas avec force pour que les trous de suspension s'accrochent au crochet.

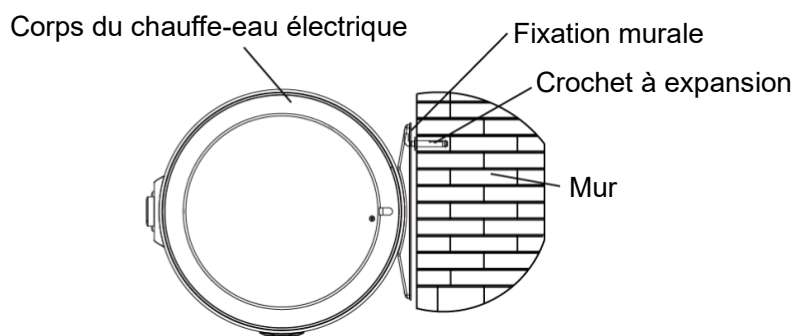
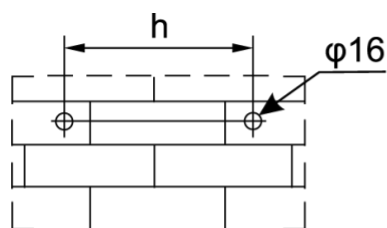

Capacité nominale (L)	30	50	80	100	120	150
Espacement entre les trous h (mm)	177	310	297	447	557	767

⚠ Avertissement : l'appareil doit être solidement fixé afin d'éviter tout risque de blessure corporelle ou de dommage matériel en cas de chute.

4. Raccordement des tuyaux

Les spécifications des raccords d'entrée et de sortie d'eau de cet appareil sont G 1/2. Raccordez les tuyaux conformément à l'illustration suivante.

- ① Raccordez les raccords diélectriques fournis à l'entrée et à la sortie de votre chauffe-eau.
- ② Si autorisé dans votre région, raccordez la soupape de sécurité au raccord diélectrique sur l'entrée d'eau froide, la flèche étant orientée dans le sens du débit.
- ③ Insérez le tuyau de vidange dans la partie inférieure de la sortie de la soupape de sécurité, l'autre extrémité descendant en continu vers un système d'évacuation sûr (tel qu'un siphon de sol). Le tuyau d'évacuation doit être installé sans obstruction et la sortie de la soupape de sécurité doit être reliée à l'air.

5. Connexion a plusieurs points de tirage

Si l'utilisateur souhaite mettre en place un système d'alimentation à plusieurs points de tirage, veuillez-vous référer à la méthode indiquée sur le schéma pour le raccordement.

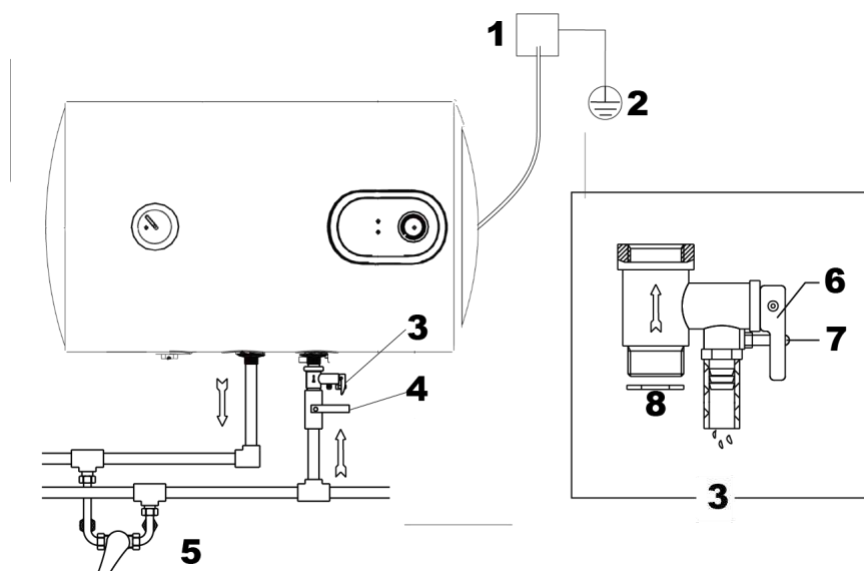

Numéro	Description
1	Connexion électrique des trois fils
2	Connexion à la terre
3	Soupape de sécurité
4	Vanne
5	Mitigeur
6	Poignée de vidange
7	Vis d'arrêt fileté
8	Joint d'étanchéité en maille métallique

	<ul style="list-style-type: none"> - La pression nominale de la soupape de sécurité est de 0,75 MPa. Lorsque la pression du système de canalisation dépasse sa pression nominale, la soupape de sécurité se déclenche automatiquement pour évacuer la pression, et l'écoulement d'eau par la sortie est un phénomène normal. - Le tuyau de vidange raccordé au dispositif de décompression (soupape de sécurité) doit être installé dans une direction descendante continue, dans un environnement à l'abri du gel. Dirigez l'autre extrémité vers le bas jusqu'à un drain sûr (tel qu'un siphon de sol) pour empêcher l'eau chaude de se répandre dans la pièce. Le bleu correspond à l'entrée d'eau froide et le rouge à la sortie d'eau chaude. - Si le tuyau d'eau chaude est trop long, il doit être isolé afin de réduire les pertes de chaleur.
---	---

① Une fois l'installation terminée, ouvrez toutes les vannes de la canalisation, puis ouvrez le robinet d'eau chaude, remplissez l'appareil d'eau et fermez le robinet d'eau chaude. Vérifiez si les tuyaux fuient. Si c'est le cas, réparez-la ou les fuites.

② Dévissez la vis d'arrêt située sur la poignée de la soupape de sécurité, tirez sur la poignée de la soupape de sécurité et vérifiez si l'évacuation de l'eau de la soupape de sécurité est fluide (une évacuation d'eau continue signifie que tout est normal).

③ Après avoir vérifié le bon fonctionnement, mettez l'appareil sous tension et faites-le fonctionner conformément à la section « Mode d'emploi ».

III. AVERTISSEMENT

	<ul style="list-style-type: none"> - La température de décompression de la soupape de sécurité peut provoquer des brûlures. - Des brûlures peuvent survenir si la température est réglée à plus de 50°C. Il est impératif de mélanger l'eau avec de l'eau froide avant utilisation. - L'appareil fonctionne sur une alimentation électrique de 220-240 V~/50 Hz. - Ne fermez pas la vanne d'arrivée d'eau et ne mettez pas l'appareil sous tension lorsqu'il n'est pas rempli d'eau, afin de ne pas l'endommager. - Ne laissez pas les enfants utiliser l'appareil afin d'éviter tout risque de blessure accidentelle.
---	---

	<ul style="list-style-type: none"> - Veuillez vérifier la température réelle de l'eau avant utilisation afin d'éviter une température trop basse ou trop élevée. - Réglez le thermostat sur la température la plus basse avant de débrancher l'appareil. - Tirez régulièrement sur la poignée de la soupape de sécurité afin de vérifier que le drain de la soupape de sécurité n'est pas bouché. Si c'est le cas, veuillez contacter un professionnel qualifié. - Dans les régions froides, lorsque l'appareil n'est pas utilisé pendant une longue période en hiver, l'eau doit être vidangée afin d'éviter que l'appareil ne gèle et ne s'endommage. - Lorsque l'appareil est installé sous l'évier, vérifiez fréquemment que l'évier ne fuit pas afin d'éviter tout danger pour l'appareil.
---	--

IV. MODE D'EMPLOI

- Remplissage d'eau

Lorsque le chauffe-eau est utilisé pour la première fois ou après une longue période d'inutilisation, il convient de le remplir d'eau. Ouvrez toutes les vannes de la canalisation, puis ouvrez le robinet d'eau chaude.

Lorsque l'eau s'écoule en continu, cela signifie que le chauffe-eau est rempli d'eau. Fermez le robinet d'eau chaude, laissez la vanne d'eau froide ouverte et assurez-vous que l'eau froide peut s'ajouter automatiquement après l'utilisation de l'eau chaude. Veillez à ce que l'appareil soit toujours rempli d'eau.

- Mettez l'appareil sous tension

Reliez les fils d'alimentation électrique dans le bloc de connexion prévu à cet effet, assurez-vous que la mise à la terre est correctement effectuée, puis mettez l'appareil sous tension : le voyant d'alimentation s'allume. Réglez ensuite le bouton de contrôle de la température selon la méthode indiquée ci-après ; le chauffe-eau démarre immédiatement.

- Réglage de la température

Réglez la température à l'aide du bouton de contrôle de la température. Tournez dans le sens horaire pour augmenter la température de consigne, tournez dans le sens antihoraire pour la diminuer. La plage de réglage de la température est d'environ 30 à 75°C.

Une fois la température réglée, le chauffe-eau se met automatiquement en marche et le voyant de chauffage s'allume, si la température de consigne est supérieure à la température de l'eau dans le réservoir.

Lorsque la température de l'eau atteint la température réglée, l'alimentation est automatiquement coupée et le voyant de chauffage s'éteint pour passer en mode de conservation de la chaleur. Lorsque la température de l'eau baisse après un certain temps, l'eau se réchauffe automatiquement et le voyant de chauffage s'allume.

Lorsque le thermostat est réglé sur « OFF », le chauffe-eau ne fonctionne pas.

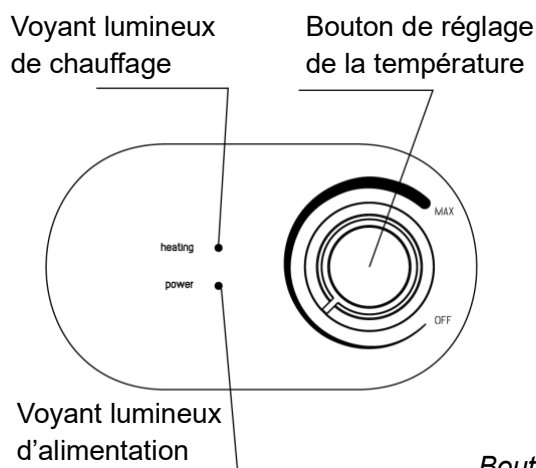

Bouton de réglage de la température

V. IDENTIFIER ET TRAITER LES DÉFAUTS COURANTS

Si le chauffe-eau tombe en panne pendant son utilisation normale, veuillez immédiatement couper l'alimentation électrique et vérifier les points suivants.

Défauts	Causes	Solution
Pas d'eau	<ul style="list-style-type: none"> ① Si l'eau est coupée ou si la pression est trop faible. ② Si les robinets à boisseau sphérique d'entrée et de sortie d'eau sont fermés. ③ Si les tuyaux sont bouchés. 	<ul style="list-style-type: none"> ① Vérifiez l'alimentation en eau. ② Ouvrez les vannes à boisseau sphérique d'entrée et de sortie d'eau. ③ Nettoyez les tuyaux.
Pas d'eau chaude	<ul style="list-style-type: none"> ① Mélange excessif d'eau froide. ② Réglage de température trop bas. ③ Temps de chauffage insuffisant. ④ Panne du circuit interne. 	<ul style="list-style-type: none"> ① Réglez la vanne mélangeuse. ② Augmentez la température. ③ Patientez lors de la chauffe de l'eau dans le réservoir ④ Contacter le service client
L'eau courante est chaude et froide	La pression d'eau externe est instable.	Attendez que la pression d'eau revienne à la normale.
De l'eau s'écoule de la sortie de la soupape de sécurité	Normale.	Raccordez le tuyau d'évacuation et dirigez-le vers un drain sûr.
De l'eau s'écoule en continu de la sortie de la soupape de sécurité	Pression d'eau trop élevée.	Installez une vanne de limitation de pression sur le tuyau d'arrivée d'eau.

VI. SCHÉMA DE CÂBLAGE

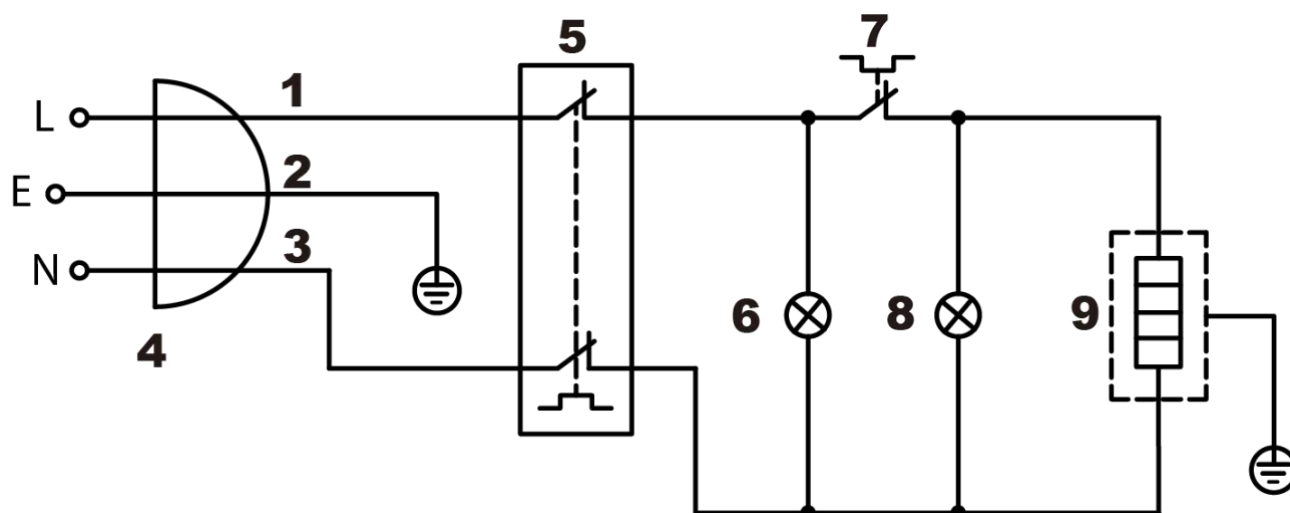

Numéro	Description
1	Marron
2	Jaune, Vert
3	Bleu
4	Raccordement global des 3 fils électrique
5	Coupe-circuit thermique
6	Indicateur d'alimentation
7	Thermostat
8	Indicateur de chauffe
9	Élément chauffant

VII. ENTRETIENS QUOTIDIENS

1. Nettoyage

Utilisez un chiffon sec ou humide imbibé d'un peu de nettoyant neutre pour essuyer la surface du chauffe-eau. N'utilisez pas d'essence ou d'autres solvants, et ne vaporisez pas d'eau.

2. Détartrage

En fonction de la qualité de l'eau locale, lorsque le chauffe-eau a été utilisé pendant un certain temps, il est nécessaire d'éliminer le tartre : commencez par éteindre le chauffe-eau, fermez la vanne d'arrivée d'eau, démontez les raccords d'arrivée et de sortie, puis videz le réservoir interne. Après le détartrage, réinstallez les raccords d'arrivée et de sortie du réservoir interne.

3. Vidange

En cas d'interruption prolongée ou de maintenance, coupez d'abord l'alimentation électrique, fermez la vanne d'arrivée d'eau, démontez les raccords entre les tuyaux et le chauffe-eau, videz l'appareil en le retournant si nécessaire, puis réinstallez le raccord entre le réservoir interne et les tuyaux d'arrivée et de sortie d'eau. Avant de réutiliser l'appareil, le réservoir interne doit être rempli d'eau avant de le brancher à l'alimentation électrique.

4. Remplacer l'anode en magnésium

L'anode en magnésium sert à prévenir la corrosion dans le réservoir interne. Il s'agit d'une pièce d'usure. Après l'installation, il faut la vérifier une fois par an. Si l'anode en magnésium ne fonctionne plus ou montre des signes de défaillance, elle doit être remplacée immédiatement par une anode en magnésium de mêmes spécifications, afin de garantir la durée de vie du chauffe-eau.

	- Débranchez l'alimentation avant toute opération d'entretien.
	- Le démontage, l'entretien et la modification du chauffe-eau par du personnel non professionnel sont strictement interdits !
	- La soupape de sécurité (dispositif de décompression) doit être régulièrement actionnée afin d'éliminer les dépôts de carbonate de calcium et de vérifier qu'elle n'est pas obstruée. Si elle est obstruée, veuillez la remplacer obligatoirement.
	- La vidange du réservoir doit être effectuée lorsque la température de l'eau est inférieure à 40°C afin d'éviter toute brûlure.

VIII. CARACTÉRISTIQUES TECHNIQUES

Paramètre / Modèle	30	50	80	100	120	150
Puissance nominale	1500W					
Tension nominale	220-240V~/50Hz					
Pression nominale	0.75MPa					
Indice d'étanchéité	IPX4					
Plage de température de réglage	30 à 75°C					

IX. DIMENSIONS DU PRODUIT

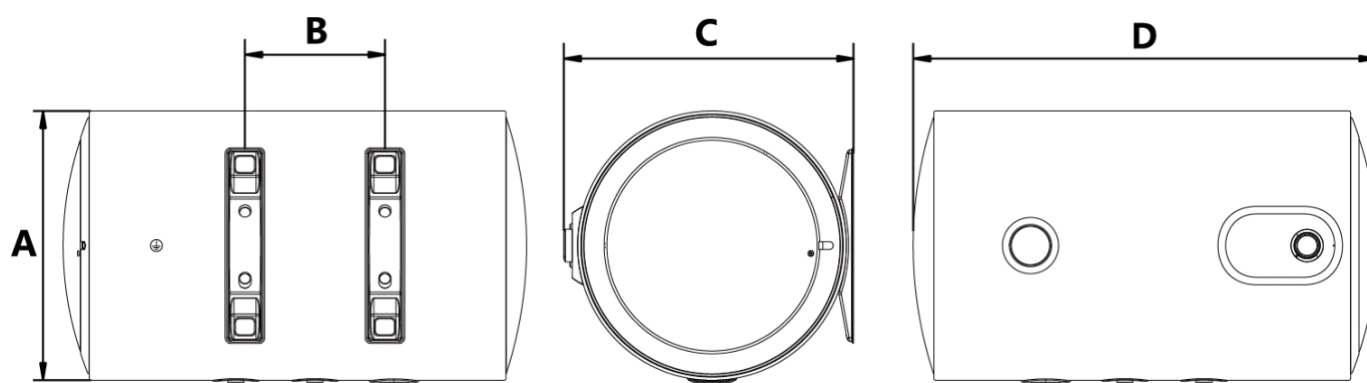

	A (mm)	B (mm)	C (mm)	D (mm)
30	340	177	375	586
50	380	310	415	687
80	450	297	485	772
100	450	447	485	922
120	450	557	485	1032
150	450	767	485	1242



BYPSO HORIZONTAL 2

ELECTRIC WATER HEATER

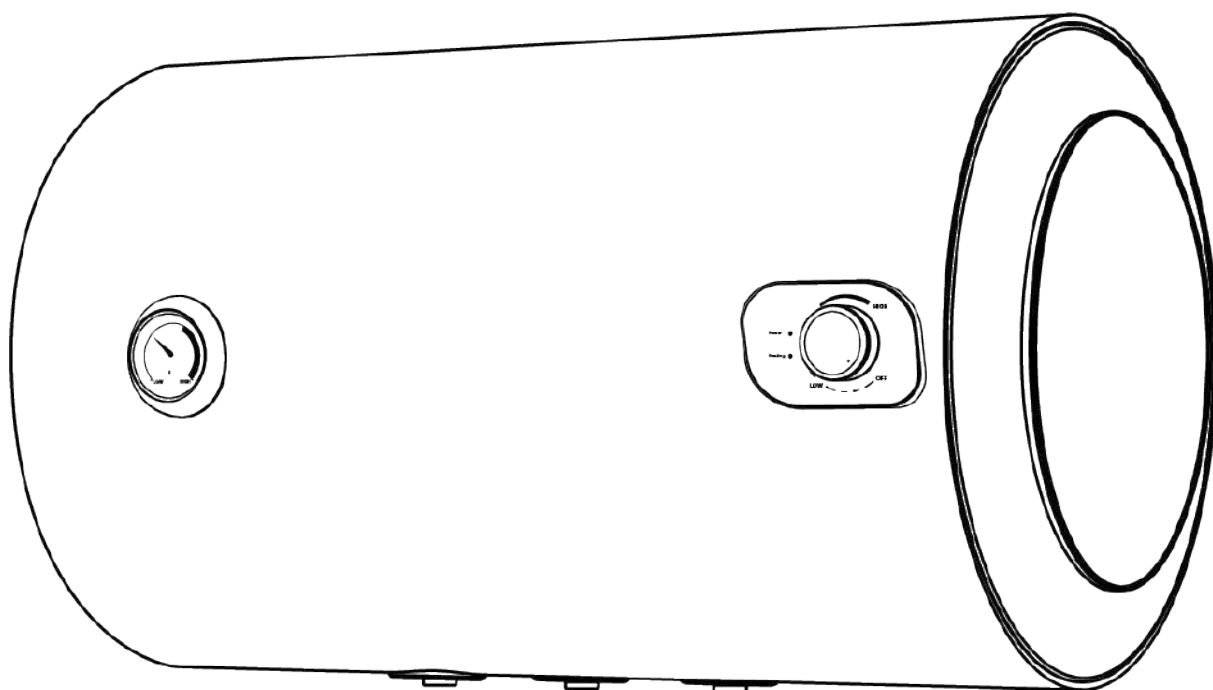

USER MANUAL



CONTENT

- I. Names of the different parts of the water heater
- II. Installation
- III. Warning
- IV. Instructions for use
- V. Identification and resolution of common faults
- VI. Wiring diagram
- VII. Daily maintenance
- VIII. Technical specifications
- IX. Product dimensions

Thank you for choosing electric storage water heater BYPSO HORIZONTAL 2.

Please read the instructions carefully and keep them for reference before use.

This water heater must be installed by a professional.

For special users (such as children, the elderly, the disabled, etc.) should be used under the supervision of normal adults.

I. NAMES OF THE DIFFERENT PARTS OF THE WATER HEATER

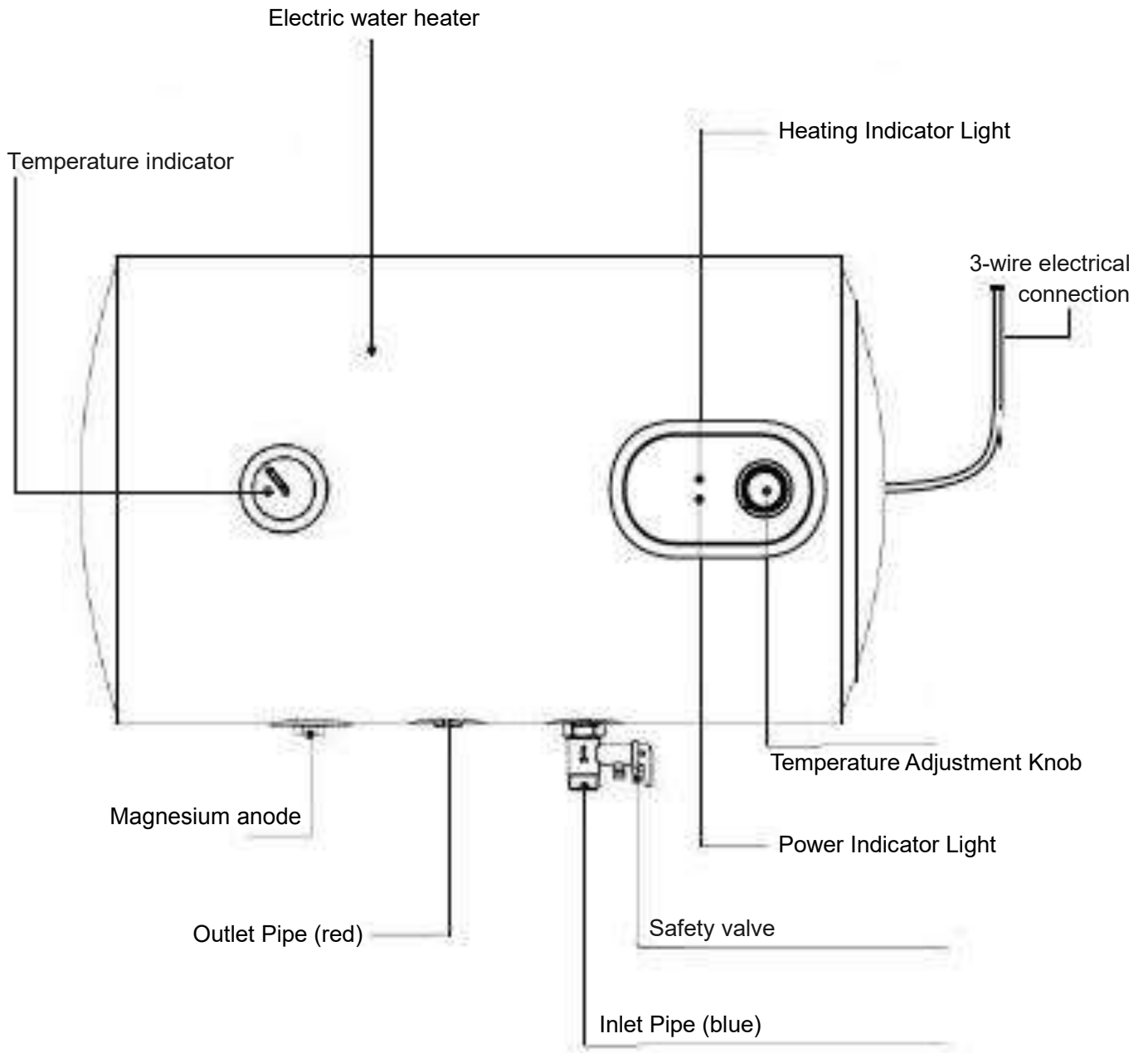

II. INSTALLATION

1. Installation precautions

	<ul style="list-style-type: none"> - The wall for mounting the appliance shall be able to withstand at least fourfold of the total mass of the appliance when filled with water. Take reliable reinforcement measures when necessary. - Appliance should be installed as close as possible to frequent water points to reduce heat loss from pipelines. - Adequate space must be left around the appliance to facilitate future maintenance. - Safety drainage measures such as floor drains must be in place to prevent leakage of appliances from causing damage to other facilities. - It must be installed indoors and where the temperature of the link is above 0°C, so as not to cause ice to break the water pipe of the tank. - There should be no inflammable or explosive objects around the installation appliance. - Do not reverse connection of inlet and outlet water pipes. Sealing gaskets should be installed at the interface of inlet and outlet water pipes, and the tightening torque should be appropriate during installation. - A safety valve (a pressure relief device) shall be installed at the inlet of the appliance through which water may flow out of the relief valve drainpipe. The outlet of the relief valve shall be maintained in contact with the atmosphere. - The drainpipe should be securely fixed at the outlet of the relief valve. - The attachments provided by our company must be used. - Sockets providing power to appliances must be reliably grounded. - The installation must be performed by professional installation personnel.
---	---

2. Packing list

Name	Quantity	Name	Quantity
Water heater	1	Expansion bolt holder	2
Manual	1	Gasket with net seal	1
Safety Valve	1	Dielectric connectors	2
Water Drainpipe	1		

3. Methods of installation

Equipment installation

① After the installation position of the appliance is determined, drill two holes with a spacing of 62mm and a diameter of 10mm in the horizontal direction of the wall according to the size as shown in the following figure, and the hole depth shall not be less than 70mm. secure the host mounting plate with Expansion bolt.

② Align the two hanging holes on the back of the appliance with the two hooks of the hanging plate and pull down with force to make the hanging holes hang into the hook.

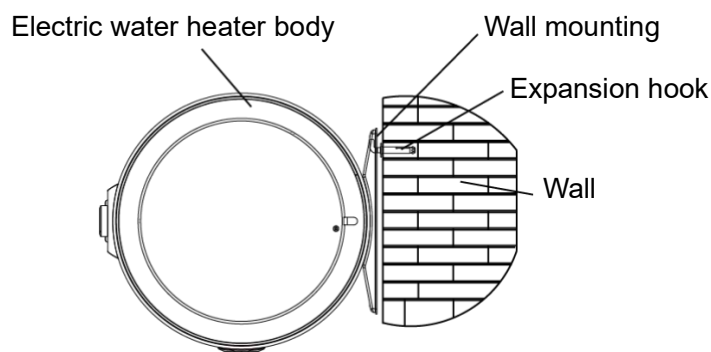
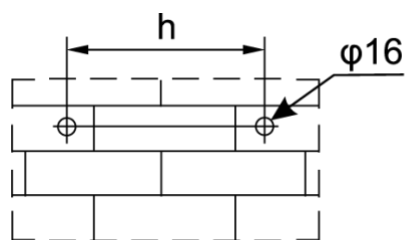

Nominal capacity (L)	30	50	80	100	120	150
Spacing between holes h (mm)	177	310	297	447	557	767



Warning: The appliance must be hung securely to prevent personal injury and property damage from falling.

4. Tube connection

The specification of inlet and outlet water interface of this appliance is G1/2. Connect pipes according to the following figure.

- ① Connect the gasketed safety valve attached to the inlet port of the appliance with the arrow pointing in the direction of flow.
- ② If permitted in your area, connect the safety valve to the dielectric fitting on the cold-water inlet, with the arrow pointing in the direction of flow.
- ③ Insert the drainpipe into the bottom of the safety valve outlet, the other end of the continuous downward to the safe drainage (such as into the floor drain), the drainpipe should be unobstructed installation, and the safety valve outlet is connected with the air.

5. Multiple Outlet Connection

If the user wants to implement a multi-pipe supply system, please refer to the method shown on the drawing for connection.

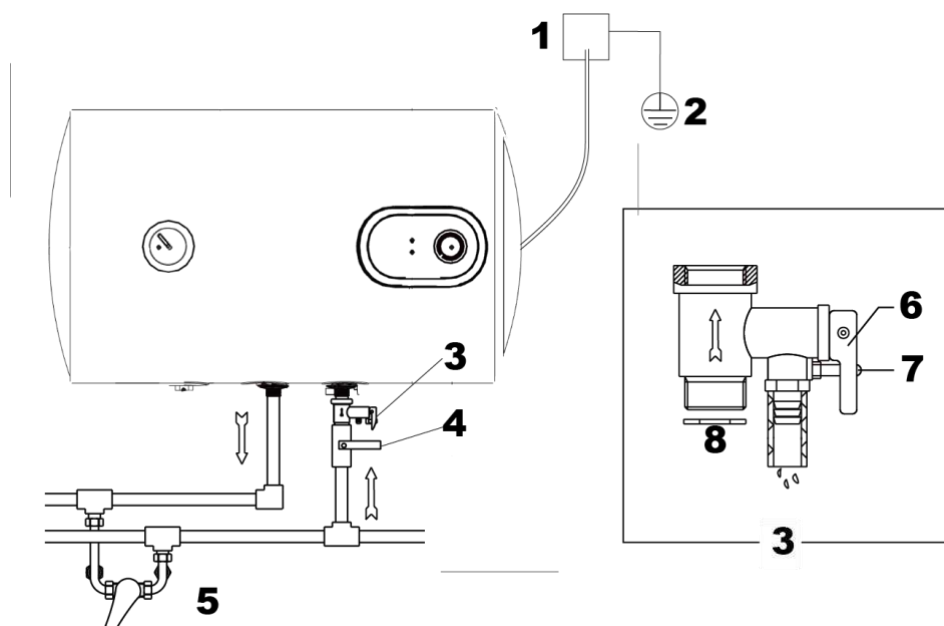

Number	Description
1	Electrical connection of the three wires
2	Ground connection
3	Safety Valve
4	Inlet Valve
5	Mixer Tap
6	Drain Handle
7	Thread Screw
8	Metal mesh gasket

	<ul style="list-style-type: none"> - The rated pressure of safety valve is 0.75MPa. When the pressure of the pipeline system exceeds its rated pressure, the safety valve will automatically drain and relieve pressure and water flow out of the outlet is a normal phenomenon. - The drainpipe connected to the pressure relief device (safety valve) must be installed in a continuous downward direction in a frost-free environment. (Lead the other end continuously downward to a safe drain (such as into a floor drain) to prevent hot water from flowing out). The blue is the water inlet, and the red is the water outlet. - If the hot water pipe is too long, it should be insulated to reduce heat loss.
---	--

- ① After installation is completed, open all valves in the pipeline, then open the hot water tap, fill the appliance with water and close the hot water tap. Check whether the pipes are leaking. If so, reconnect the pipes.
- ② Unscrew the stop screw at the handle of the safety valve, pull the handle of the safety valve, and check whether the water discharge of the safety valve is smooth (continuous water outlet means normal).
- ③ After confirming normal operation, switch on the power and run the appliance according to the operation method section.



III. WARNING

	<ul style="list-style-type: none"> - The pressure relief temperature of the safety valve may cause scalding. - Scalding may occur if the temperature is set to more than 50°C. It must be mixed with cold water before use. - The appliance uses 220-240V~/50-60Hz power supply. - Do not close the water inlet valve, and do not turn on the power supply when the appliance is not filled with water, so as not to damage the appliance. - Do not allow children to operate the appliance to avoid accidental injury.
---	--

	<ul style="list-style-type: none"> - Please confirm the actual water temperature before use to avoid too low or too high-water temperature. - Turn the thermostat to the lowest temperature before unplugging the power plug. - Periodically pull the safety valve handle to check whether the relief valve drain is unblocked. If not, please contact us. - In cold areas, when the appliance is not used for a long time in winter, the water should be emptied to prevent the appliance from freezing and damage. - When the appliance is installed under the sink, check frequently whether the sink is leaking to avoid danger to the appliance.
---	--

IV. INSTRUCTIONS FOR USE

- **Water Injection**

When the water heater uses at the first time or used again after outage for a long time, should inject water. Open all valves in pipeline and then turn on the hot water tap.

When the water continuously flows, it replies that water heater has been filled with water. Turn off the hot water tap, kept cold water pipe valve opening, make sure that cold water could automatically add after hot water usage. And make appliance has always been filled with water.

- **Switch on power**

Plug the 3 wires cable into reliable electric grounding outlet, switch on the power, the power indicator will lighten, according to the following method to adjust the temperature control knob, water heater immediately operates.

- **Temperature regulation**

Adjust temperature by temperature control knob. Turn clockwise to raise the setting temperature, turn anticlockwise to lower the setting temperature, and the temperature adjustment range is about 75°C at room temperature.

After setting the temperature, the water heater automatically work and the heating indicator lights up.

When the water temperature reaches the setting temperature, the power will be cut off automatically, and the heating indicator will light out to enter the heat preservation state.

When the water temperature falls in some period, the water heat automatically again and the heating indicator lights up.

When set to "OFF", water heater will not work.

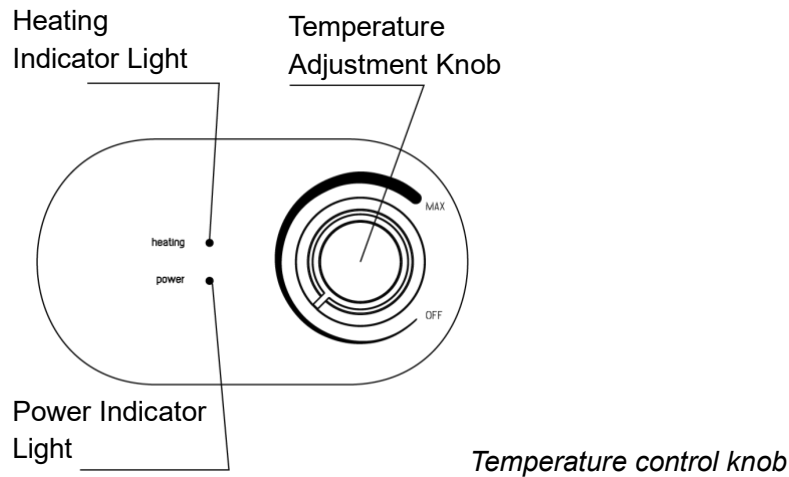

V. IDENTIFICATION AND RESOLUTION OF COMMON FAULTS

If water heater broke down during normal use, please immediately cut off the power, check according to the following content.

Faults	Reasons	Solution
No flowing water	<ul style="list-style-type: none"> ① Whether the water is cut off or the pressure is too low. ② Whether the inlet and outlet water valve is open. ③ Whether the pipes are blocked. 	<ul style="list-style-type: none"> ① Check the water supply. ② Open the inlet and outlet water valve. ③ Clean pipes.
No hot flowing water	<ul style="list-style-type: none"> ① Excessive mixing cold water. ② Low temperature setting. ③ Insufficient heating time. ④ Internal circuit break down. 	<ul style="list-style-type: none"> ① Adjust the mixing valve. ② Increase the temperature. ③ Wait while the water in the tank heats up. ④ Contact customer service.
The running water is hot and cold	The external water pressure is unstable.	Wait until the water pressure returns to normal.
Water drips from safety valve outlet	Normal.	Connect drainpipe and lead to safe drain.
Water continuously drips from safety valve outlet	Water pressure too high.	Install a pressure limiting valve on the water inlet pipe.

VI. WIRING DIAGRAM

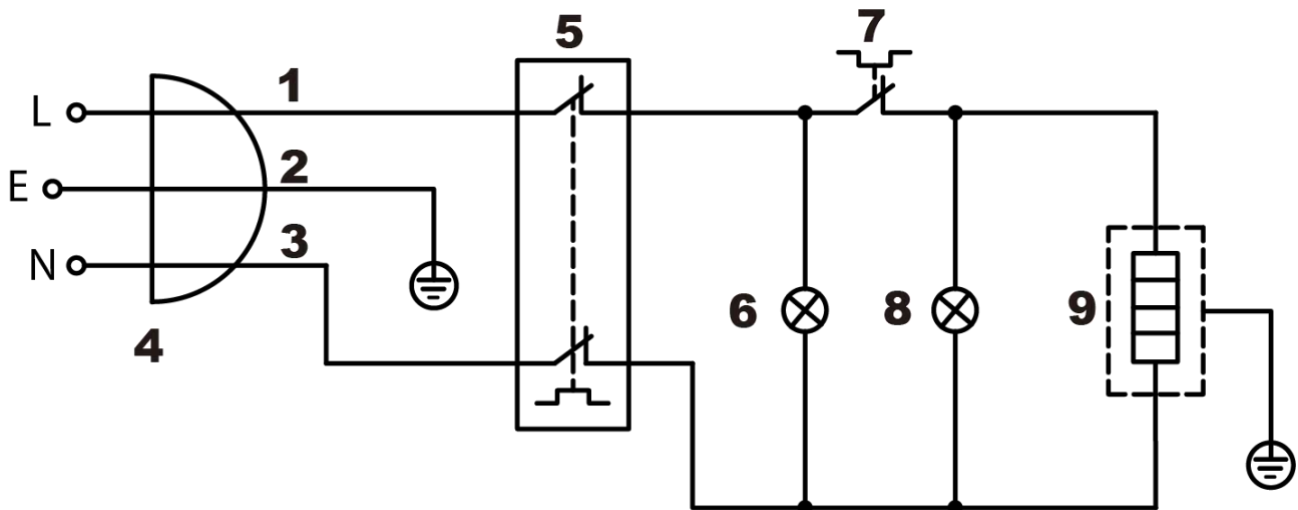

Number	Description
1	Brown
2	Yellow, Green
3	Blue
4	Global connection of the 3 electrical wires
5	Thermal cut-out
6	Power indicator
7	Thermostat
8	Heating indicator
9	Heating element

VII. DAILY MAINTENANCE

1. Cleaning

Use dry cloth or wet cloth to dip a little of neutral cleaner to wipe water heater surface, do not use gasoline or other solvents, mustn't spray water.

2. Descaling

According to the local water quality condition, when water heater using a certain time (usually 1 months), need to remove dirty scale: first turn off the water heater, close the inlet valve, Disassembly the connection between water heat and water connections, empty inner tank water. After descaling, reinstall the inner tank connection between inlet and outlet.

3. Draining

With long-term outage or maintenance, first cut off the power supply, turn off the inlet water valve, Disassembly the connection between water heat and water connections, empty it by upside down, and reinstall the connection between the inner tank and the connection between inlet and outlet water pipe. When using again, the inner tank must be filled with water before connecting the power supply.

4. Replace magnesium anode

The magnesium anode is to prevent corrosion in the inner tank, which is a consumptive part. After installation, need to check once a year. If the magnesium anode is about to run out or has been run out, should be replaced immediately with the same specifications of the magnesium anode, to ensure the service life of the water heater.

	<ul style="list-style-type: none"> - Disconnect power connections before maintaining. - Non-professional maintenance personnel disassembly, maintenance and modification of water heater shall be strictly forbidden. - The safety valve (pressure relief devices) needs to regular take action, to remove calcium carbonate sedimentary and prove that it is not blocked. If blocked, please replace in time. - Drainage must be within the container under the water temperature below 40°C, avoid scald.
---	---

VIII. TECHNICAL SPECIFICATIONS

Parameter / Model	30	50	80	100	120	150
Nominal power	1500W					
Nominal voltage	220-240V~/50Hz					
Nominal pressure	0.75MPa					
Waterproofing Grade	IPX4					
Adjustment temperature range	30 à 75°C					

IX. PRODUCT DIMENSIONS

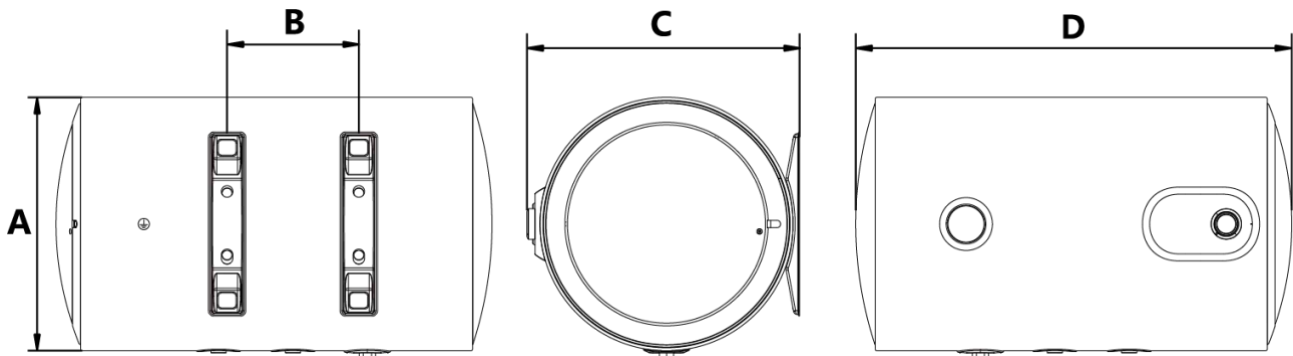

	A (mm)	B (mm)	C (mm)	D (mm)
30	340	177	375	586
50	380	310	415	687
80	450	297	485	772
100	450	447	485	922
120	450	557	485	1032
150	450	767	485	1242



BYPSO HORIZONTAL 2

ELEKTRISCHER WASSERERHITZER

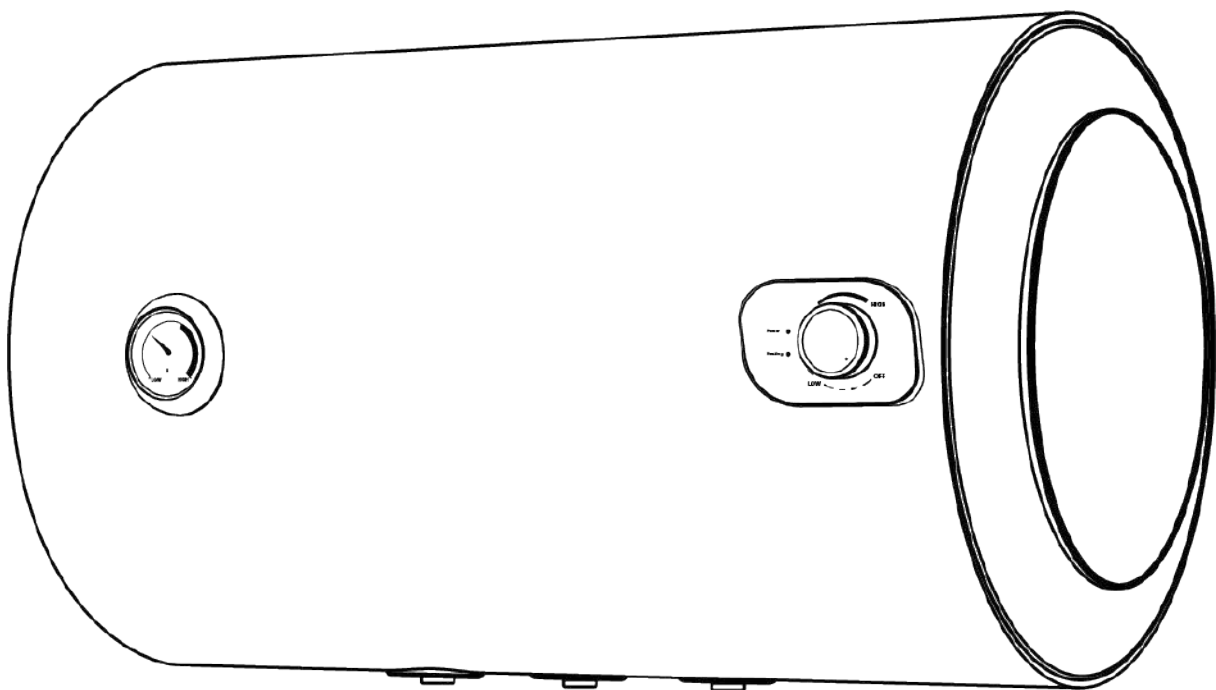

BENUTZERHANDBUCH

INHALTSVERZEICHNIS

- I. Bezeichnungen der verschiedenen Bauteile des Warmwasserbereiters
- II. Installation
- III. Warnhinweise
- IV. Bedienungsanleitung
- V. Erkennung und Behebung häufiger Störungen
- VI. Schaltplan
- VII. Tägliche Wartung
- VIII. Technische Daten
- IX. Abmessungen des Produkts

Vielen Dank für den Kauf unseres elektrischen Warmwasserspeichers BYPSO HORIZONTAL 2.

Bitte lesen Sie aufmerksam die vorliegende Gebrauchsanleitung und bewahren Sie sie zur Einsicht vor dem Gebrauch des Gerätes auf.

Der Warmwasserspeicher ist von einer professionellen Fachkraft zu installieren.

Das Gerät ist nicht für den Gebrauch von Personen (einschl. Kindern) bestimmt, deren physische, sensorische oder mentale Fähigkeiten eingeschränkt sind, oder denen die erforderlichen Erfahrungen und Kenntnisse fehlen, außer wenn sie von einer für ihre Sicherheit verantwortliche Person beaufsichtigt oder zur Bedienung des Geräts geschult werden bzw. wurden.

I. BEZEICHNUNGEN DER VERSCHIEDENEN BAUTEILE DES WARMWASSERBEREITERS

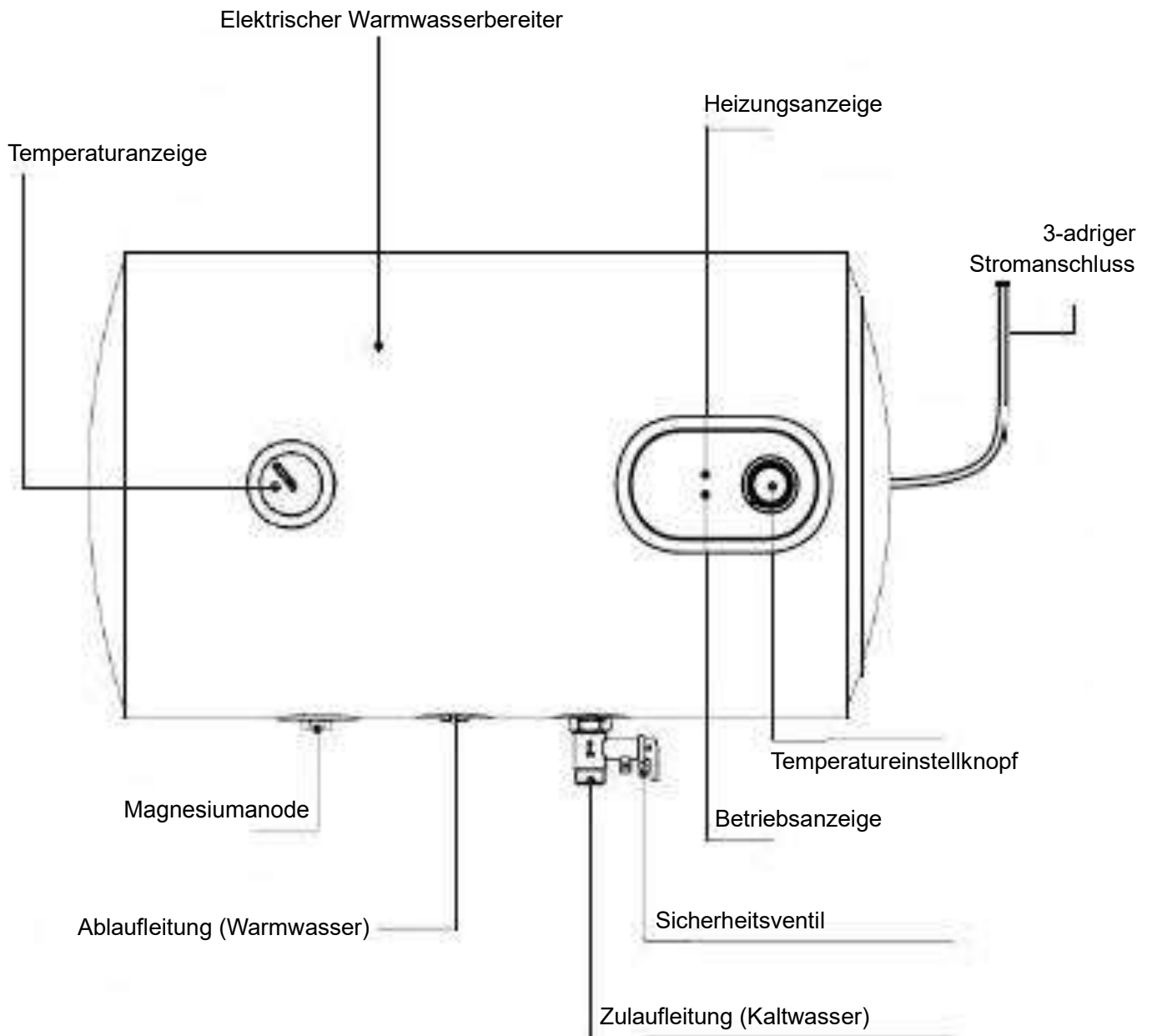

II. INSTALLATION

1. Bei der Installation zu ergreifende Vorsichtsmaßnahmen

	<ul style="list-style-type: none"> - Die Wand, an der der Warmwasserspeicher befestigt wird, muss eine Tragfähigkeit von mindestens dem Vierfachen des Gesamtgewichts des mit Wasser gefüllten Warmwasserspeichers aufweisen. Erforderlichenfalls sind zuverlässige Verstärkungsmaßnahmen zu treffen. - Das Gerät sollte so nah wie möglich an den häufig genutzten Zapfstellen installiert werden, um die in den Leitungen auftretenden Wärmeverluste zu reduzieren. - Um den Warmwasserspeicher herum ist ausreichend Freiraum vorzusehen, um seine Pflege und Wartung zu erleichtern. - Es sind Sicherheitseinrichtungen zur Ableitung von Wasser wie z. B. ein Bodensiphon vorzusehen, um zu vermeiden, dass durch Leckagen an der Anlage weitere Installationen beschädigt werden. - Der Warmwasserspeicher muss in einem Innenraum mit einer Temperatur von mehr als 0°C installiert werden, um eventuelle Eisbildung im Speicher zu vermeiden. - In der Nähe des Geräts dürfen sich keinerlei entzündliche oder explosive Gegenstände oder Materialien befinden. - Nicht den Anschluss der Zu- und der Ablaufleitung vertauschen. Es sind Dichtungen an den Anschlüssen der Zu- und der Ablaufleitung anzubringen, und die bei der Installation angewendeten Anzugsmomente müssen angemessen sein. - Am Eingang des Geräts ist ein Sicherheitsventil (Druckentlastungsvorrichtung) zu installieren, durch das Wasser über den Ablaufschlauch abfließen kann. Der Ablauf des Sicherheitsventils muss mit der Umgebungsluft in Kontakt bleiben. - Der Ablaufschlauch muss fest mit dem Ausgang des Sicherheitsventils verbunden sein. - Es sind die vom Hersteller mitgelieferten Zubehörartikel zu verwenden. - Das Gerät muss korrekt geerdet sein. - Die Geräteinstallation ist von einer qualifizierten professionellen Fachkraft vorzunehmen.
---	---

2. Inhalt der Verpackung

Bezeichnung	Menge	Bezeichnung	Menge
Warmwasserspeicher	1	Expansionsbolzenhaken	1
Gebrauchsanleitung	1	Dichtung	1
Sicherheitsventil	1	Dielektrische Verbindungen	2
Wasserablaufschlauch	1		

3. Installationsmethode

Installation des Geräts

① Nach der Festlegung des Installationsortes, bohren Sie zwei 62 mm voneinander entfernte, horizontal ausgerichtete Löcher mit einem Durchmesser von 10 mm in die Anbringungswand wie in nachstehender Abbildung angegeben. Die Löcher müssen eine Tiefe von mindestens 70 mm aufweisen. Stecken Sie zwei Kunststoffspreizdübel in die Bohrlöcher und befestigen Sie die Befestigungsplatte des Geräts mithilfe der Befestigungsschrauben.

② Richten Sie die zwei an der Geräterückseite angeordneten Aufhängungslöcher zu den beiden Haken der Befestigungsplatte aus und ziehen Sie das Gerät kraftvoll nach unten, so dass sich die Haken in die Aufhängungslöcher einhaken.

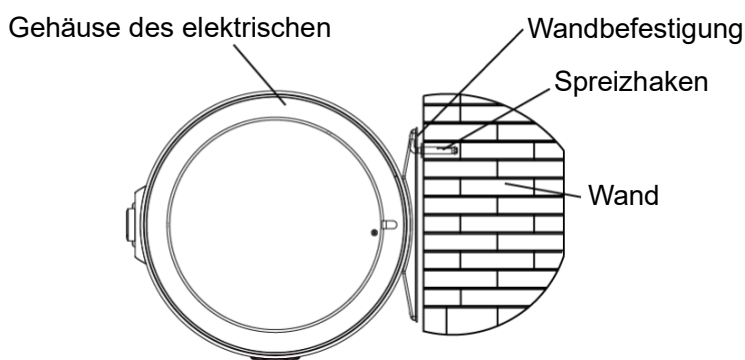
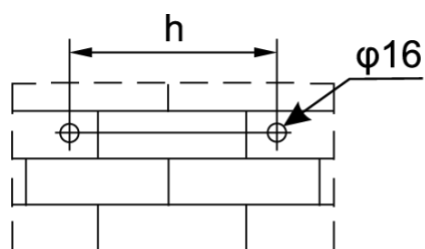

Nennkapazität (L)	30	50	80	100	120	150
Abstand zwischen den Löchern h (mm)	177	310	297	447	557	767

! Warnhinweis: Der Warmwasserspeicher muss fest an der Wand angebracht werden, um vor Verletzungsgefahr und Sachschäden durch Herunterstürzen desselben zu schützen.

4. Leitungsanschluss

Die Spezifikationen der Wasserzu- und -ablaufanschlüsse des Geräts sind G 1/2. Schließen Sie die Leitungen wie in der nachstehenden Abbildung gezeigt an.

- ① Bringen Sie die mitgelieferten dielektrischen Verbindungen am Zulauf und am Ablauf Ihres Warmwasserspeichers an.
- ② Wenn von den örtlichen Auflagen erlaubt, schließen Sie das Sicherheitsventil an der dielektrischen Verbindung des Kaltwasserzulaufs an. Der auf dem Ventil angebrachte Pfeil muss in Flussrichtung zeigen.
- ③ Bringen Sie den Ablaufschlauch am unteren Bereich des Sicherheitsventilausgangs an und führen Sie ihn mit stetiger Neigung nach unten zu einer sicheren Ablaufvorrichtung (wie z. B. einem Bodensiphon). Der Ablaufschlauch muss hindernisfrei installiert werden und der Ausgang des Sicherheitsventils muss mit der Umgebungsluft in Kontakt sein.

5. Anschluss an mehrere zapfstellen

Sollen mehrere Zapfstellen über den Warmwasserspeicher versorgt werden, wenden Sie bitte die im Anschlussschema gezeigte Installationsmethode an.

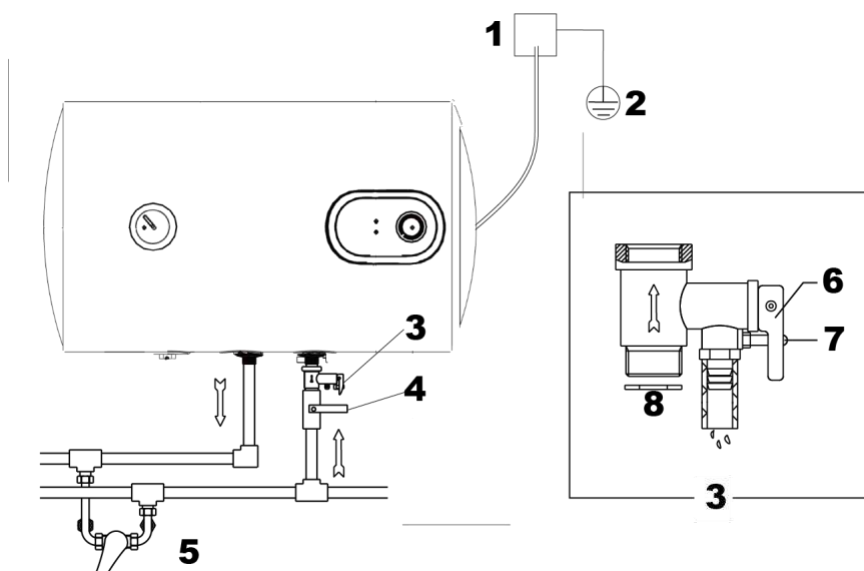

Markierung	Beschreibung
1	Elektrischer Anschluss der drei Adern
2	Erdung
3	Sicherheitsventil
4	Absperrhahn
5	Mischwasserhahn
6	Ablassgriff
7	Arretier schraube
8	Metallgitterdichtung

	<ul style="list-style-type: none"> - Der Nenndruck des Sicherheitsventils beträgt 0,75 MPa. Wenn der Druck im Leitungssystem den Nenndruck übersteigt, löst das Sicherheitsventil automatisch aus, um den Druck zu entlasten. Das Abfließen von Wasser aus dem Ablauf ist somit ein normaler Vorgang. - Der an die Druckentlastungsvorrichtung (Sicherheitsventil) angeschlossene Ablaufschlauch muss in einer kontinuierlich nach unten geneigter Ausrichtung installiert werden und dies an einem vor Frost geschützten Ort. Richten Sie das untere Ende zu einem sicheren Ablauf (wie z. B. einem Bodensiphon) aus, um zu vermeiden, dass sich warmes Wasser auf dem Boden ausbreitet. Die blaue Farbe kennzeichnet den Kaltwasserzulauf und die rote Farbe den Warmwasserablauf. - Wenn die Warmwasserleitungen zu lang sind, sollten Sie wärmegeämmt werden, um Wärmeverluste zu vermeiden.
---	---

① Nach Abschluss der Installation öffnen Sie alle an den Leitungen angeordneten Absperrhähne und anschließend den Warmwasserhahn, lassen Sie sich das Gerät mit Wasser füllen und schließen Sie den Warmwasserhahn wieder. Überprüfen Sie die Leitungen auf Leckagen. Werden Leckagen festgestellt, sind diese zu reparieren.

② Lösen Sie die am Griff des Sicherheitsventils angeordnete Arretierschraube, betätigen Sie den Griff des Sicherheitsventils und überprüfen Sie, dass das Wasser ungehindert aus dem Sicherheitsventil abfließt (ein kontinuierlicher Wasserfluss bedeutet, dass alles normal funktioniert).

③ Nach der Überprüfung der ordnungsgemäßen Funktion schalten Sie den Warmwasserspeicher ein und setzen Sie ihn wie im Abschnitt „Bedienungsanleitung“ beschrieben in Betrieb.

III. WARNHINWEISE

	<ul style="list-style-type: none">- Die Temperatur des aus dem Sicherheitsventil ablaufenden Wassers kann Verbrennungen hervorrufen.- Verbrennungen können auftreten, wenn die Temperatur auf über 50°C eingestellt ist. Vor dem Gebrauch des Warmwassers ist dieses mit kaltem Wasser zu mischen.- Der Warmwasserspeicher arbeitet mit einer Spannungsversorgung von 220 – 240 V~/ 50 Hz.- Schließen Sie den Absperrhahn der Wasserzuleitung nicht und schalten Sie den Warmwasserspeicher nicht ein, wenn er nicht mit Wasser gefüllt ist, um seine Beschädigung zu vermeiden.- Lassen Sie keine Kinder den Warmwasserspeicher benutzen, um jegliches Unfall- und Verletzungsrisiko zu vermeiden.
---	---

	<ul style="list-style-type: none">- Prüfen Sie die effektive Temperatur des Wassers vor seinem Gebrauch, um überhöhte oder unzureichende Wassertemperaturen zu vermeiden.- Stellen Sie den Temperatureinstellknopf auf die niedrigste Temperatureinstellung, bevor Sie das Gerät von der Stromversorgung trennen.- Betätigen Sie regelmäßig den Griff des Sicherheitsventils, um zu überprüfen, dass der Sicherheitsventilablauf nicht verstopft ist. Liegt eine Verstopfung vor, kontaktieren Sie eine qualifizierte Fachkraft.- Wenn der Warmwasserspeicher in kalten Regionen im Winter über einen längeren Zeitraum nicht benutzt wird, muss das Wasser entleert werden, um das Einfrieren und Beschädigen des Geräts zu vermeiden.- Wird der Warmwasserspeicher unter einem Spülbecken installiert, überprüfen Sie regelmäßig, dass das Spülbecken nicht leckt, um jegliche Gefahren für den Warmwasserspeicher zu vermeiden.
---	--

IV. BEDIENUNGSANLEITUNG

- **Befüllung mit Wasser**

Beim ersten Gebrauch des Warmwasserspeichers oder der ersten Wiederbenutzung nach einem längeren Zeitraum der Nichtbenutzung ist der Warmwasserspeicher zuerst mit Wasser zu füllen. Öffnen Sie alle Absperrhähne an den betroffenen Leitungen sowie den Warmwasserhahn.

Wenn das Wasser kontinuierlich fließt, zeigt dies, dass der Speicher mit Wasser gefüllt ist. Schließen Sie den Warmwasserhahn, lassen Sie den Kaltwasserzulauf-Absperrhahn geöffnet und überprüfen Sie, dass sich der Warmwasserspeicher automatisch nachfüllt, wenn Warmwasser verbraucht wurde. Achten Sie darauf, dass der Warmwasserspeicher immer mit Wasser gefüllt ist.

- **Anschließen des Warmwasserspeichers an die Stromversorgung**

Schließen Sie die Adern des Stromkabels in der hierfür vorgesehenen Anschlussbox an und vergewissern Sie sich, dass die Erdung korrekt ausgeführt ist. Schalten Sie dann das Gerät ein: die Betriebskontrollleuchte leuchtet auf. Stellen Sie nun den Temperatureinstellknopf wie nachstehend angegeben ein. Der Warmwasserspeicher geht daraufhin sofort in Betrieb.

- **Temperatureinstellung**

Stellen Sie die gewünschte Temperatur über den Temperatureinstellknopf ein. Drehen Sie den Temperatureinstellknopf im Uhrzeigersinn, um die Solltemperatur zu erhöhen, und gegen den Uhrzeigersinn, um die Solltemperatur zu verringern. Der Einstellbereich liegt bei ca. 30 bis 75°C.

Nach Einstellung der Solltemperatur setzt sich der Warmwasserspeicher automatisch in Betrieb, und die Heizkontrollleuchte leuchtet auf, wenn die Solltemperatur über der im Speicherbehälter vorliegenden Wassertemperatur liegt.

Wenn die Wassertemperatur die Solltemperatur erreicht, wird automatisch die Stromversorgung unterbrochen, die Heizkontrollleuchte erlischt und das Gerät geht in den Temperaturhaltemodus über.

Wenn die Wassertemperatur nach einiger Zeit abfällt, wird das Wasser automatisch wieder erhitzt und die Heizkontrollleuchte leuchtet auf.

Wenn der Temperatureinstellknopf auf OFF gestellt ist, funktioniert der Warmwasserspeicher nicht.

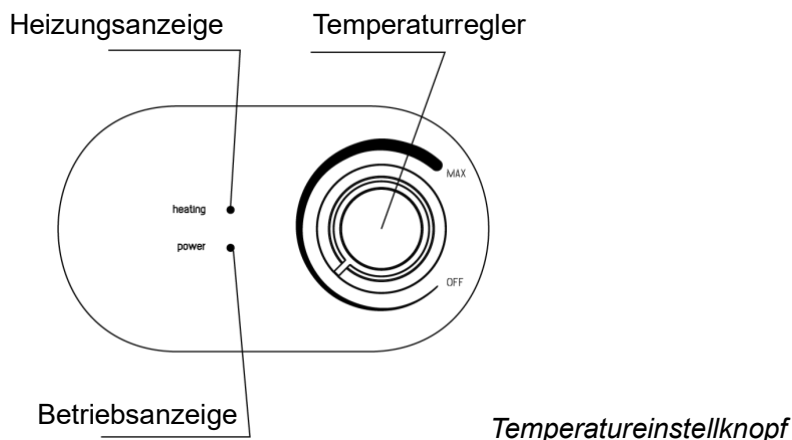

V. ERKENNUNG UND BEHEBUNG HÄUFIGER STÖRUNGEN

Sollte der Warmwasserspeicher während seines Normalbetriebs ausfallen, trennen Sie den Warmwasserspeicher sofort von der Stromversorgung und überprüfen Sie folgende Punkte.

Störungen	Ursachen	Störungsbehebung
Kein Wasser	<ul style="list-style-type: none"> ① Keine Wasserzufuhr oder zu niedriger Wasserdruck ② Kugelhähne an der Wasserzuleitung und der Wasserableitung sind geschlossen ③ Verstopfte Leitungen 	<ul style="list-style-type: none"> ① Wasserzufuhr überprüfen ② Kugelhähne an Wasserzu- und -ableitung öffnen ③ Leitungen reinigen
Kein Warmwasser	<ul style="list-style-type: none"> ① Einmischung von zu viel Kaltwasser ② Zu niedrige Temperatureinstellung ③ Heizdauer unzureichend ④ Defekt an einem internen Stromkreis 	<ul style="list-style-type: none"> ① Mischwasserhahn einstellen ② Solltemperatur erhöhen ③ Abwarten, wenn ein Heizvorgang im Speicher läuft ④ Kundendienst kontaktieren
Wasser wechselt zwischen warm und kalt an der Zapfstelle	Externer Wasserdruck ist instabil	Abwarten, dass der Wasserdruck sich wieder normalisiert
Aus dem Ablauf des Sicherheitsventils tritt Wasser aus	Normalzustand	Ablaufschlauch anschließen und zu einer sicheren Ablaufvorrichtung führen
Es läuft kontinuierlich Wasser aus dem Ablauf des Sicherheitsventils	Zu hoher Wasserdruck	Druckbegrenzungsventil an der Wasserzuleitung installieren

VI. SCHALTPLAN

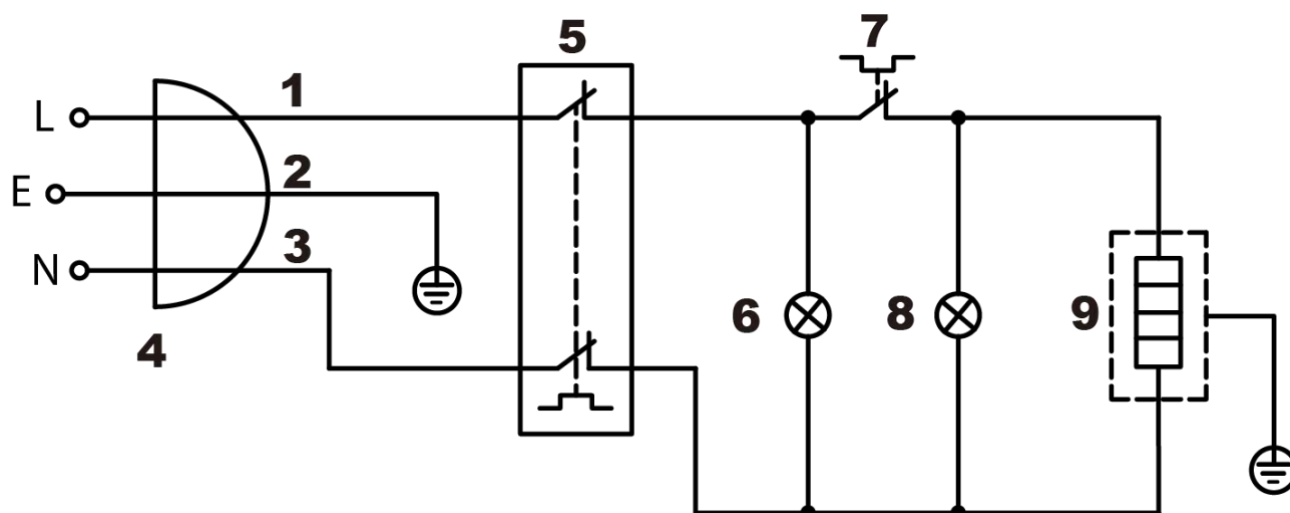

Markierung	Beschreibung
1	Braun
2	Gelb, Grün
3	Blau
4	Anschluss der 3 Adern des Stromkabels
5	Thermoschutzschalter
6	Betriebskontrollleuchte
7	Temperatureinstellknopf
8	Heizkontrollleuchte
9	Heizelement

VII. TÄGLICHE WARTUNG

1. Reinigung

Verwenden Sie ein trockenes oder mit etwas Neutralreiniger befeuchtetes Tuch, um die Oberflächen des Warmwasserspeichers abzuwischen. Verwenden Sie kein Benzin oder andere Lösungsmittel und besprühen Sie das Gerät nicht mit Wasser.

2. Entkalkung

Je nach örtlicher Wasserqualität ist es nach einiger Zeit der Benutzung (gewöhnlich 1 Monat) erforderlich, Kalkablagerungen bzw. Kesselstein zu entfernen: Schalten Sie zuerst den Warmwasserspeicher aus, schließen Sie den Wasserzulauf-Absperrhahn, lösen Sie die Leitungsanschlüsse am Zulauf und am Ablauf und entleeren Sie den Speicherbehälter. Nach der Entkalkung bzw. Kesselsteinentfernung schließen Sie die Zulauf- und Ablaufleitungen des Speicherbehälters wieder an.

3. Entleerung

Vor einer längeren Betriebsunterbrechung oder auszuführenden Wartungsmaßnahmen, trennen Sie das Gerät zuerst von der Stromversorgung, schließen Sie dann den Wasserzulauf-Absperrhahn, lösen Sie den Anschluss zwischen der Zu- und der Ablaufleitung und dem Warmwasserspeicher, entleeren Sie den Speicher, wobei Sie ihn erforderlichenfalls umdrehen, und schließen Sie die Zu- und die Ablaufleitung wieder an den Warmwasserspeicher an. Vor der Wiederbenutzung muss der Speicher mit Wasser gefüllt werden, und dies bevor er wieder an die Stromversorgung angeschlossen wird.

4. Austausch der magnesiumanode

Die Magnesiumanode dient zur Vorbeugung vor Korrosion im Speicherbehälter und ist ein Verschleißteil. Nach der Installation ist sie einmal pro Jahr zu überprüfen. Wenn die Magnesiumanode nicht mehr funktioniert oder

erste Zeichen für einen zeitnahen Ausfall zeigt, ist sie sofort durch eine neue Magnesiumanode der gleichen Spezifikationen zu ersetzen, damit die Lebensdauer des Warmwasserspeichers weiterhin gewährleistet werden kann.

	<ul style="list-style-type: none"> - Trennen Sie den Warmwasserspeicher vor jedem Wartungseingriff von der Stromversorgung. - Die Demontage, die Wartung und die Abänderung des Warmwasserspeichers durch nicht professionelle Personen ist streng untersagt! - Das Sicherheitsventil (Druckentlastungsvorrichtung) muss regelmäßig betätigt werden, um Kesselsteinablagerungen zu entfernen und sicherzustellen, dass es nicht verstopft ist. Ist das Sicherheitsventil verstopft, muss es obligatorisch sofort erneuert werden. - Die Entleerung des Warmwasserspeichers muss bei einer Temperatur von unter 40°C erfolgen, um Verbrennungen zu vermeiden.
---	--

VIII. TECHNISCHE DATEN

Parameter / Modell	30	50	80	100	120	150
Nennleistung	1500W					
Nennspannung	220-240V~/50Hz					
Nenndruck	0.75MPa					
Schutzart	IPX4					
Einstellbarer Temperaturbereich	30 à 75°C					

IX. ABMESSUNGEN DES PRODUKTS

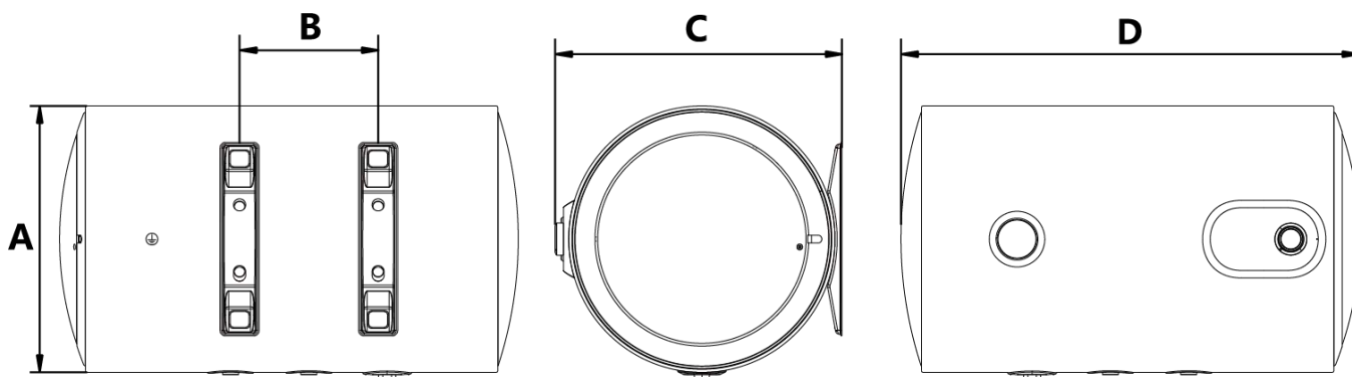

	A (mm)	B (mm)	C (mm)	D (mm)
30	340	177	375	586
50	380	310	415	687
80	450	297	485	772
100	450	447	485	922
120	450	557	485	1032
150	450	767	485	1242



BYPSO HORIZONTAL 2

CALENTADOR DE AGUA ELÉCTRICO

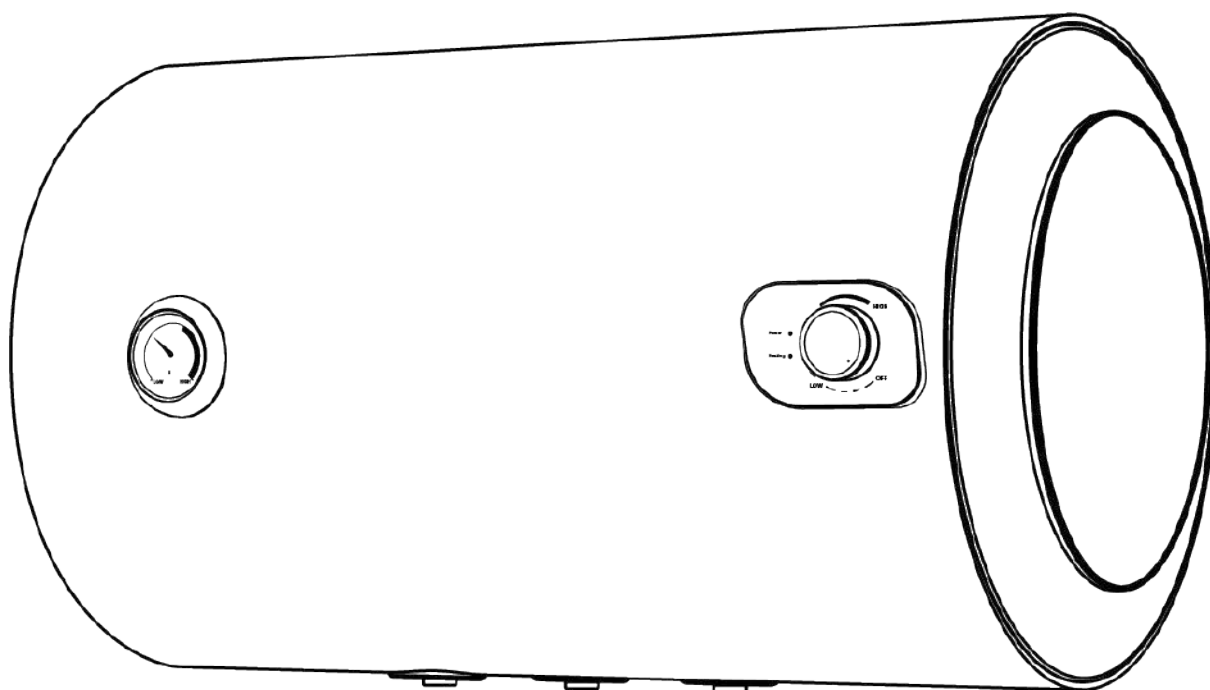

MANUAL DEL USUARIO



ÍNDICE

- I. Nombres de las diferentes partes del calentador de agua
- II. Instalación
- III. Advertencia
- IV. Instrucciones de uso
- V. Identificación y resolución de averías comunes
- VI. Esquema de cableado
- VII. Mantenimiento diario
- VIII. Características técnicas
- IX. Dimensiones del producto

Gracias por elegir el calentador de agua eléctrico de acumulación BYPSO HORIZONTAL 2.
Lea detenidamente las instrucciones y guárdelas para consultarlas antes de usar el producto.
Este calentador de agua debe ser instalado por un profesional.

Este aparato no está destinado a ser utilizado por niños o personas con capacidades físicas, sensoriales o mentales reducidas, o que carezcan de experiencia y conocimientos, salvo que hayan sido supervisadas o formadas en el uso del aparato por una persona responsable de su seguridad.

I. NOMBRES DE LAS DIFERENTES PARTES DEL CALENTADOR DE AGUA

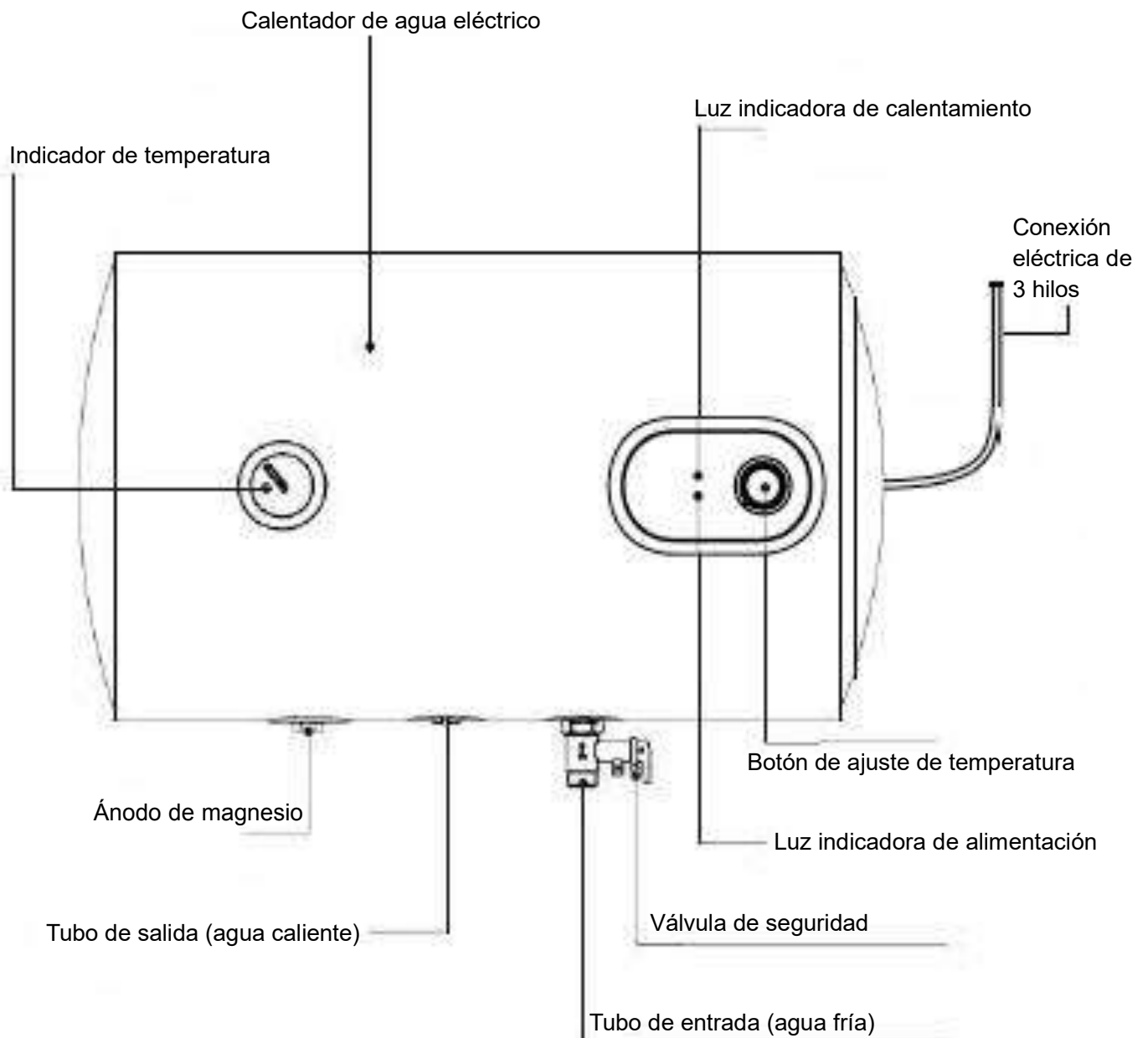

II. INSTALACIÓN

1. Precauciones de instalación

	<ul style="list-style-type: none"> - La pared en la que se fija el aparato debe poder soportar al menos cuatro veces el peso total del aparato cuando está lleno de agua. Adoptar medidas de refuerzo fiables si es necesario. - El aparato debe instalarse lo más cerca posible de los puntos de agua que se utilizan con frecuencia para reducir las pérdidas de calor en las tuberías. - Debe dejarse suficiente espacio alrededor del aparato para facilitar su mantenimiento. - Se deben adoptar medidas de drenaje de seguridad, como sifones de suelo, para evitar que las fugas de los aparatos dañen otras instalaciones. - Debe instalarse en interiores y a una temperatura superior a 0 °C, para evitar la formación de hielo en el calentador de agua. - No debe haber objetos inflamables ni explosivos cerca del aparato. - No debe invertirse la conexión de los tubos de entrada y salida de agua. Se deben instalar juntas de estanqueidad en la unión entre los tubos de entrada y el calentador y los tubos de salida y el calentador, y se debe aplicar la fuerza de apriete adecuada durante la instalación. - Se debe instalar una válvula de seguridad (dispositivo de descompresión) en la entrada del aparato, a través de la cual el agua pueda salir por el tubo de desagüe. La salida de la válvula de seguridad debe permanecer en contacto con el aire. - El tubo de desagüe debe estar bien fijado a la salida de la válvula de seguridad. - Se deben utilizar los accesorios suministrados por la marca. - El aparato debe estar correctamente conectado a tierra. - La instalación debe ser realizada por un profesional cualificado.
---	---

2. Contenido del embalaje

Nombre	Cantidad	Nombre	Cantidad
Calentador de agua	1	Gancho de expansión	2
Manual	1	Junta de estanqueidad	1
Válvula de seguridad	1	Conexiones dieléctricas	2
Tubo de evacuación de agua	1		

3. Métodos de instalación

Instalación del equipo

① Una vez determinada la ubicación de instalación del aparato, practique dos orificios separados 62 mm entre sí y con un diámetro de $\varnothing 10$ mm en sentido horizontal de la pared, de acuerdo con las dimensiones indicadas en la siguiente figura. La profundidad de los orificios no debe ser inferior a 70 mm. Introduzca dos tacos de expansión de plástico en los orificios y, a continuación, fije la placa de montaje del aparato con tornillos de fijación.

② Alinee los dos orificios de suspensión de la parte posterior del aparato con los dos ganchos de la placa de montaje y tire hacia abajo con fuerza para que los orificios de suspensión se enganchen en el gancho.

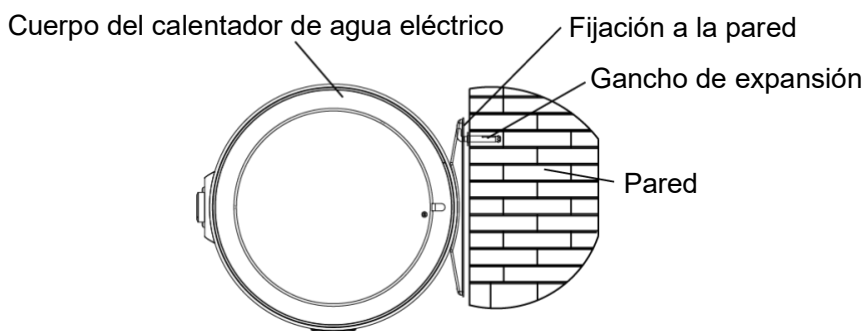
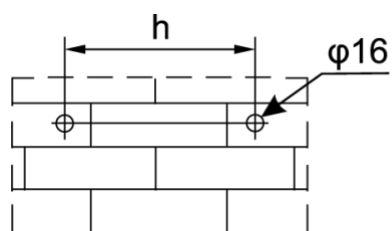

Capacidad nominal (L)	30	50	80	100	120	150
Distancia entre los agujeros h (mm)	177	310	297	447	557	767

⚠ Advertencia: el aparato debe estar bien fijado para evitar cualquier riesgo de lesiones corporales o daños materiales en caso de caída.

4. Conexión de los tubos

Las especificaciones de las conexiones de entrada y salida de agua de este aparato son G1/2. Conecte los tubos según se muestra en la siguiente ilustración.

- ① Conecte las conexiones dieléctricas suministradas a la entrada y salida del calentador de agua.
- ② Si está permitido en su zona, conecte la válvula de seguridad a la conexión dieléctrica de la entrada de agua fría, con la flecha orientada en el sentido del caudal.
- ③ Introduzca el tubo de desagüe en la parte inferior de la salida de la válvula de seguridad, con el otro extremo descendiendo continuamente hacia un sistema de evacuación seguro (como un sifón de suelo). El tubo de desagüe debe instalarse sin obstrucciones y la salida de la válvula de seguridad debe estar conectada al aire.

5. Conexión a varios puntos de uso de agua

Si el usuario desea instalar un sistema de suministro con varios puntos de uso de agua, consulte el método indicado en el esquema para la conexión.

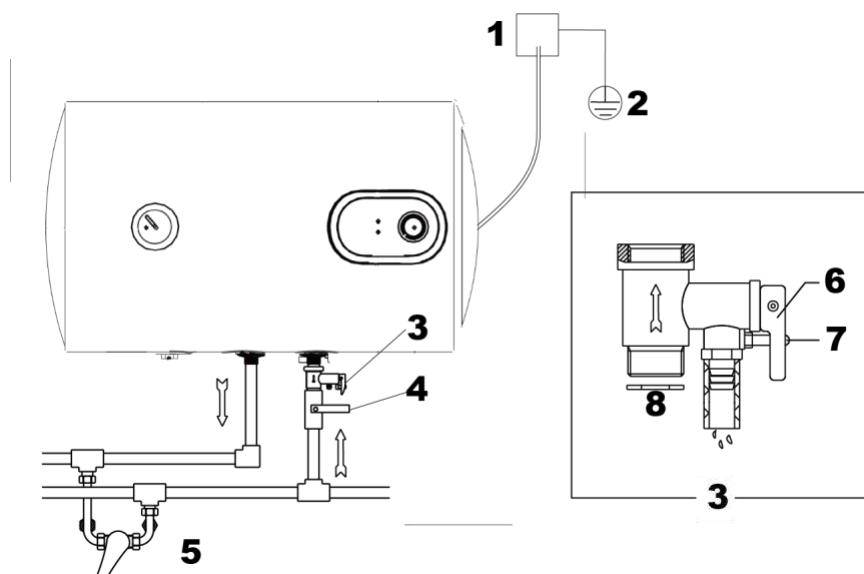

Número	Descripción
1	Conexión eléctrica de tres hilos
2	Conexión a tierra
3	Válvula de seguridad
4	Válvula
5	Grifo mezclador
6	Manija de vaciado
7	Tornillo de bloqueo
8	Junta de estanqueidad de malla metálica

	<ul style="list-style-type: none"> - La presión nominal de la válvula de seguridad es de 0,75 MPa. Cuando la presión del sistema de tuberías supera su presión nominal, la válvula de seguridad se activa automáticamente para liberar la presión. Por lo tanto, el flujo de agua por la salida es un fenómeno normal. - El tubo de desagüe conectado al dispositivo de descompresión (válvula de seguridad) debe instalarse en una dirección descendente continua, en un entorno protegido contra las heladas. Dirija el otro extremo hacia abajo hasta un desagüe seguro (como un sifón de suelo) para evitar que se derrame agua caliente. El azul corresponde a la entrada de agua fría y el rojo a la salida de agua caliente. - Si el tubo o los tubos de agua caliente son demasiado largos, deben aislarse para reducir las pérdidas de calor.
---	---

① Una vez finalizada la instalación, abra todas las válvulas de las tuberías, abra el grifo de agua caliente, llene el aparato con agua y cierre el grifo de agua caliente. Revise si los tubos tienen fugas. Si es así, repare la fuga o fugas.

② Desenrosque el tornillo de bloqueo situado en la manija de la válvula de seguridad, tire de la manija de la válvula de seguridad y compruebe si el agua sale con fluidez de la válvula de seguridad (un flujo continuo de agua significa que todo es normal).

③ Después de comprobar que funciona correctamente, encienda el aparato y utilícelo según se indica en la sección «Instrucciones de uso».

III. ADVERTENCIA

	<ul style="list-style-type: none"> - La temperatura del agua que sale de la válvula de seguridad puede provocar quemaduras. - Si la temperatura se ajusta a más de 50°C, pueden producirse quemaduras. Es imprescindible mezclar el agua con agua fría antes de usarla. - El aparato funciona con una alimentación eléctrica de 220-240 V~/50 Hz. - No cierre la válvula de entrada de agua ni encienda el aparato cuando no esté lleno de agua para que no sufra daños. - No permita que los niños utilicen el aparato para evitar cualquier riesgo de lesiones y accidentes.
---	---

	<ul style="list-style-type: none"> - Compruebe la temperatura del agua antes del uso para evitar que esté demasiado fría o demasiado caliente. - Ponga el botón de ajuste a la temperatura más baja antes de desconectar el aparato. - Tire regularmente de la manija de la válvula de seguridad para comprobar que el desagüe de la válvula de seguridad no está obstruido. Si es así, póngase en contacto con un profesional cualificado. - En zonas frías, cuando el aparato no se utilice durante un periodo prolongado en invierno, se debe vaciar el agua para evitar que el aparato se congele y sufra daños. - Cuando el aparato esté instalado debajo del fregadero, compruebe con frecuencia que el fregadero no tenga fugas para evitar cualquier peligro para el aparato.
---	--

IV. INSTRUCCIONES DE USO

- Llenado de agua

Cuando se utiliza el calentador de agua por primera vez o después de un largo periodo sin utilizarlo, hay que llenarlo de agua. Abra todas las válvulas de las tuberías y, a continuación, abra el grifo del agua caliente.

Cuando el agua fluye continuamente, significa que el calentador de agua está lleno. Cierre el grifo de agua caliente, deje abierto la válvula del agua fría y asegúrese de que el agua fría se pueda añadir automáticamente después de usar el agua caliente. Asegúrese de que el aparato esté siempre lleno de agua.

- Encienda el aparato

Conecte los cables de alimentación eléctrica en el bloque de conexión previsto para tal efecto, asegúrese de que la conexión a tierra se haya realizado correctamente y, a continuación, encienda el aparato: se encenderá la luz indicadora de suministro eléctrico. A continuación, ajuste el botón de ajuste de temperatura según el método indicado a continuación; el calentador de agua se pondrá en marcha inmediatamente.

- Ajuste de la temperatura

Ajuste la temperatura con el botón de ajuste de temperatura. Gire en sentido horario para aumentar la temperatura de ajuste y en sentido antihorario para reducirla. El rango de ajuste de la temperatura está a aproximadamente entre 30 y 75°C.

Una vez ajustada la temperatura, el calentador se pone en marcha automáticamente y se enciende la luz indicadora de calentamiento, si la temperatura de ajuste es superior a la temperatura de agua en el tanque.

Cuando la temperatura del agua alcanza la temperatura de ajuste, el suministro eléctrico se corta automáticamente y la luz indicadora de calentamiento se apaga para pasar al modo de mantenimiento del calor. Cuando la temperatura del agua desciende tras un tiempo, el agua se calienta automáticamente y se enciende la luz indicadora de calentamiento.

Cuando el botón de ajuste está en «OFF», el calentador de agua no funciona.

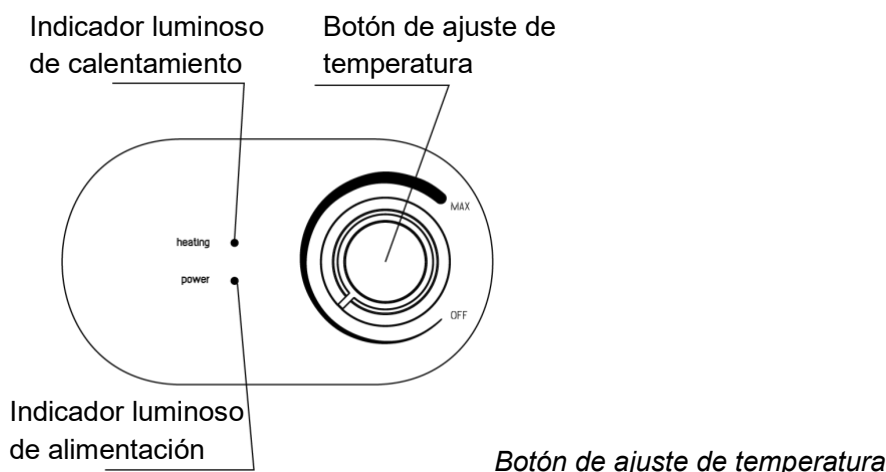

V. IDENTIFICACIÓN Y RESOLUCIÓN DE AVERÍAS COMUNES

Si el calentador de agua falla durante su uso normal, corte inmediatamente el suministro eléctrico y compruebe los siguientes puntos.

Fallos	Causas	Solución
No hay agua	<ol style="list-style-type: none"> ① Si se corta el suministro de agua o si la presión es demasiado baja. ② Si las válvulas de bola de entrada y salida de agua están cerradas. ③ Si los tubos están obstruidos. 	<ol style="list-style-type: none"> ① Compruebe el suministro de agua. ② Abra las válvulas de bola de entrada y salida de agua. ③ Limpie los tubos.
No hay agua caliente	<ol style="list-style-type: none"> ① Mezcla excesiva de agua fría. ② Ajuste de temperatura demasiado bajo. ③ Tiempo de calentamiento insuficiente. ④ Avería del circuito interno. 	<ol style="list-style-type: none"> ① Ajuste la válvula mezcladora. ② Aumente la temperatura de ajuste. ③ Espere mientras se calienta el agua en el tanque ④ Contacte con el servicio de atención al cliente
El agua corriente pasa de caliente a fría de forma brusca	La presión de agua externa es inestable.	Espera a que la presión de agua se normalice.
Sale agua por la salida de la válvula de seguridad	Normal.	Conecte el tubo de desagüe y oriéntelo hacia un desagüe seguro.
Sale agua de forma continua por la salida de la válvula de seguridad	Presión de agua demasiado alta.	Instale una válvula reductora de presión en el tubo de entrada de agua.

VI. ESQUEMA DE CABLEADO

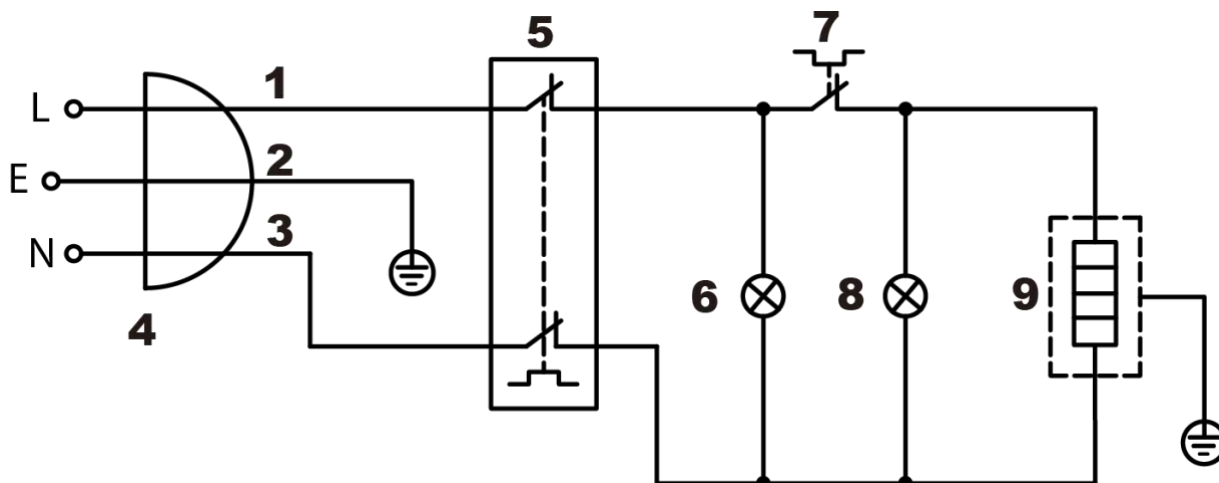

Número	Descripción
1	Marrón
2	Amarillo, Verde
3	Azul
4	Conexión global de los 3 hilos eléctricos
5	Disyuntor térmico
6	Indicador de suministro eléctrico
7	Botón de ajuste de temperatura
8	Indicador de calentamiento
9	Elemento calefactor

VII. MANTENIMIENTO DIARIO

1. Limpieza

Utilice un paño seco o húmedo impregnado con un poco de limpiador neutro para limpiar la superficie del calentador de agua. No utilice gasolina ni otros disolventes, ni rocíe agua.

2. Desincrustación

Dependiendo de la calidad del agua local, cuando el calentador de agua se ha utilizado durante un cierto tiempo (normalmente 1 mes), es necesario eliminar las incrustaciones: primero apague el calentador, cierre la válvula de entrada de agua, desmonte las conexiones de entrada y salida y, a continuación, vacíe el tanque interno. Después de desincrustar, vuelva a instalar las conexiones de entrada y salida del tanque interno.

3. Vaciado

En caso de interrupción prolongada o mantenimiento, corte primero el suministro eléctrico, cierre la válvula de entrada de agua, desmonte las conexiones entre los tubos y el calentador, vacíe el aparato girándolo (si es necesario) y vuelva a instalar la conexión entre el tanque interno y los tubos de entrada y salida de agua. Antes de volver a utilizar el aparato, se debe llenar el tanque interno con agua antes de conectarlo al suministro eléctrico.

4. Sustituir el ánodo de magnesio

El ánodo de magnesio sirve para prevenir la corrosión en el tanque interno. Se trata de una pieza de desgaste. Después de la instalación, hay que revisarlo una vez al año. Si el ánodo de magnesio deja de funcionar o muestra signos de deterioro, debe cambiarse inmediatamente por otro ánodo de magnesio con las mismas especificaciones, a fin de garantizar la vida útil del calentador de agua.



- Desconecte el suministro eléctrico antes de realizar cualquier operación de mantenimiento.
- Queda terminantemente prohibido que personal no profesional desmonte, realice el mantenimiento o modifique el calentador de agua.
- La válvula de seguridad (dispositivo de descompresión) debe accionarse periódicamente para eliminar los depósitos de carbonato cálcico y confirmar que no está obstruida. Si está obstruida, debe cambiarla.
- Espere a que la temperatura del agua sea inferior a 40°C antes de vaciar el tanque para evitar quemaduras.

VIII. CARACTERÍSTICAS TÉCNICAS

Parámetro / Modelo	30	50	80	100	120	150
Potencia nominal	1500W					
Tensión nominal	220-240V~/50Hz					
Presión nominal	0.75MPa					
Índice de estanqueidad	IPX4					
Rango de temperatura de ajuste	30 à 75°C					

IX. DIMENSIONES DEL PRODUCTO

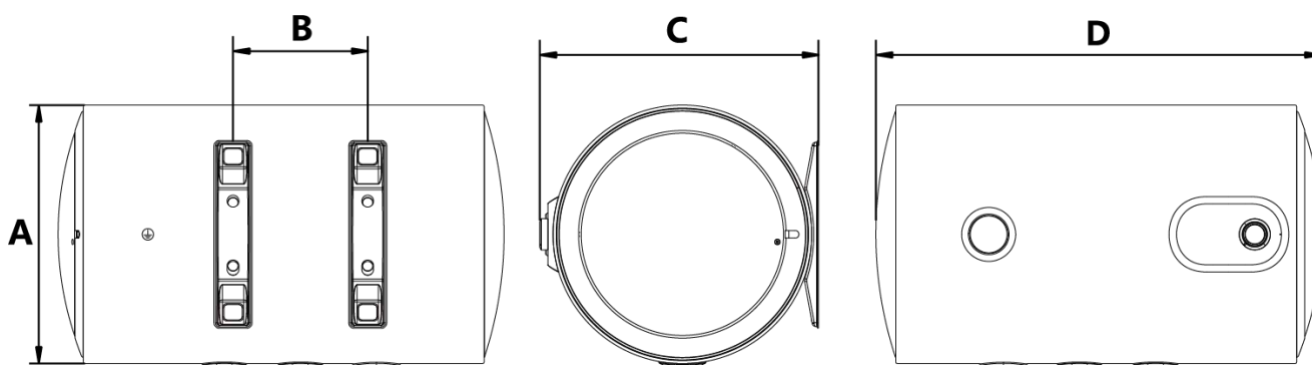

	A (mm)	B (mm)	C (mm)	D (mm)
30	340	177	375	586
50	380	310	415	687
80	450	297	485	772
100	450	447	485	922
120	450	557	485	1032
150	450	767	485	1242



BYPSO HORIZONTAL 2

AQUECEDOR DE ÁGUA ELÉTRICO

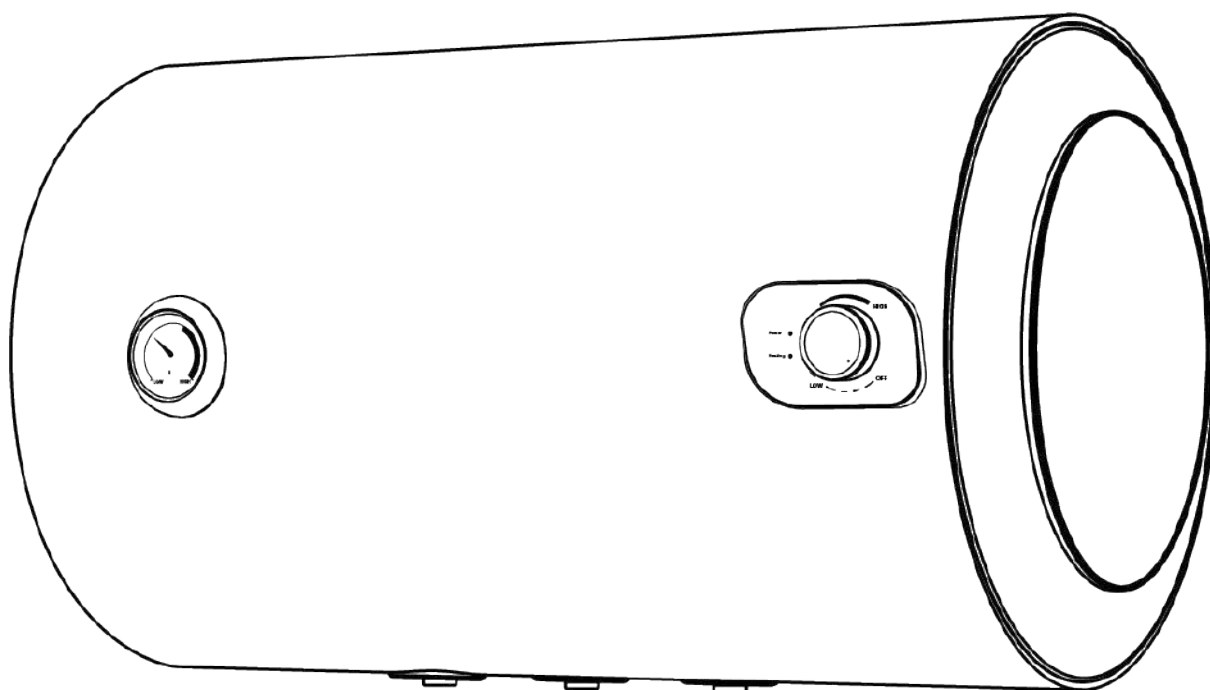

MANUAL DO UTILIZADOR

SUMÁRIO

- I. Nomes das diferentes partes do aquecedor de água
- II. Instalação
- III. Aviso
- IV. Modo de utilização
- V. Identificação e resolução de avarias comuns
- VI. Esquema de cablagem
- VII. Manutenção quotidiana
- VIII. Características técnicas
- IX. Dimensões do produto

Agradecemos-lhe a sua preferência por este termoacumulador BYPSO HORIZONTAL 2.

Leia atentamente estas instruções e guarde-as para referência antes da utilização.

Este termoacumulador deve ser instalado por um profissional.

Este aparelho não deve ser utilizado por crianças ou pessoas com capacidades físicas, sensoriais ou mentais reduzidas, ou com falta de experiência e conhecimentos, a não ser que tenham sido vigiadas, ou recebido formação para a utilização do aparelho, por uma pessoa responsável pela sua segurança.

I. NOMES DAS DIFERENTES PARTES DO AQUECEDOR DE ÁGUA

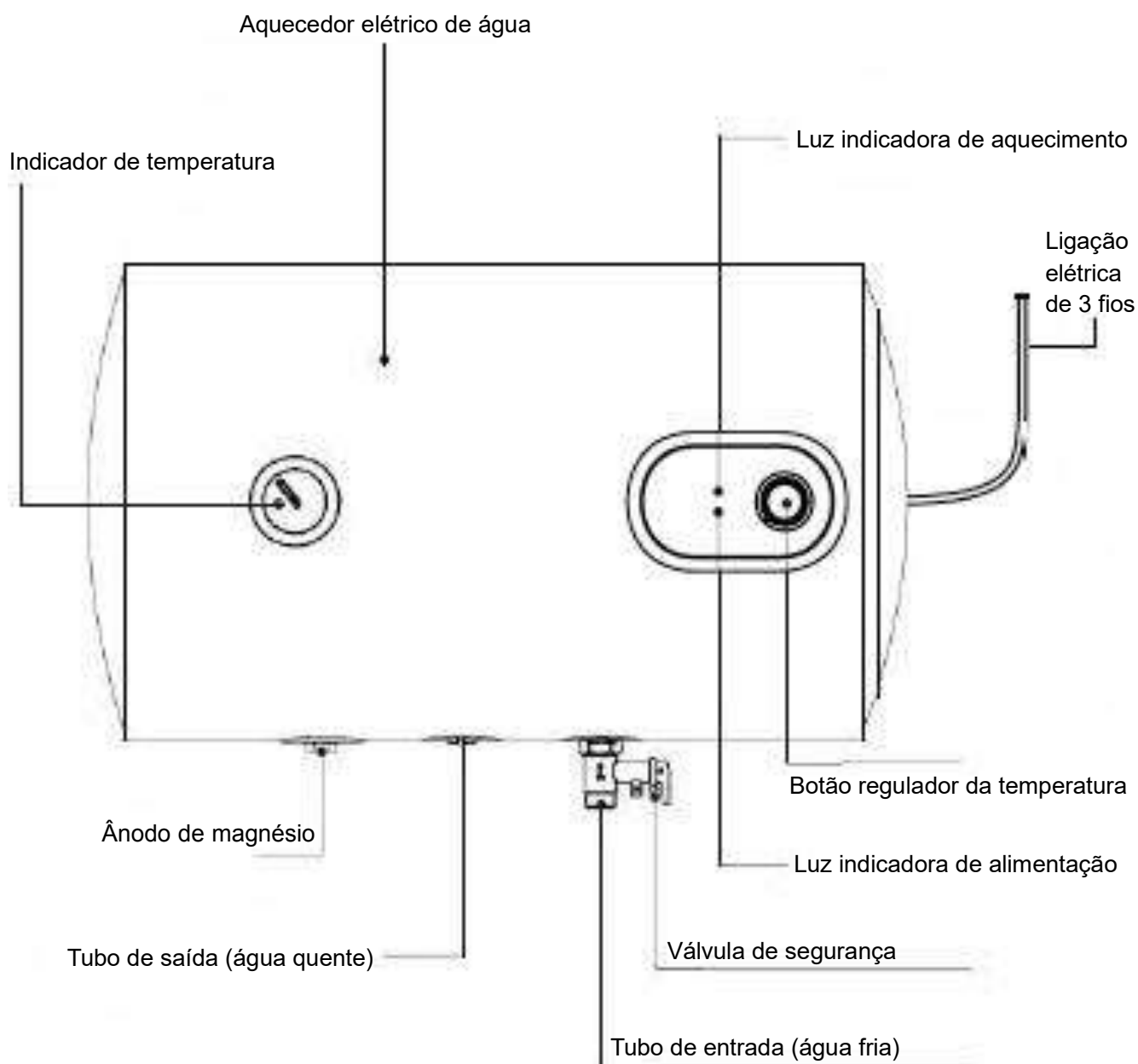

II. INSTALAÇÃO

1. Precauções de instalação



- A parede à qual o aparelho será fixo deve poder suportar pelo menos quatro vezes o peso total do aparelho quando cheio de água. Tomar medidas de reforço fiáveis se necessário.
- O aparelho deve ser instalado tão perto quanto possível dos pontos de utilização de água frequentemente utilizados, a fim de reduzir as perdas de calor nas canalizações.
- Deve ser deixado espaço suficiente em redor do aparelho para facilitar a sua manutenção.
- Devem ser implementadas medidas para a drenagem em segurança, como um ralo de piso, para evitar que eventuais fugas do aparelho danifiquem outras instalações.
- O aparelho deve ser instalado num espaço interior e a uma temperatura superior a 0°C, para evitar a formação de gelo no termoacumulador.
- Não deve haver qualquer objeto inflamável ou explosivo nas proximidades do aparelho.
- Não inverter a ligação dos tubos de entrada e saída da água. Devem ser instaladas juntas vedantes na interface dos tubos de entrada e de saída da água e a força de aperto deve ser apropriada quando da instalação.
- Deve ser instalada uma válvula de segurança (dispositivo de descompressão) na entrada do aparelho, através da qual a água possa escoar-se pelo tubo de drenagem. A saída da válvula de segurança deve ficar em contacto com o ar.
- O tubo de drenagem deve ser bem fixo à saída da válvula de segurança.
- Devem ser utilizados os acessórios fornecidos pela marca.
- O aparelho deve ser corretamente ligado à terra.
- A instalação deve ser efetuada por um profissional qualificado.

2. Conteúdo da embalagem

Nome	Quantidade	Nome	Quantidade
Termoacumulador	1	Gancho de parafuso de expansão	2
Manual	1	Junta vedante	1
Válvula de segurança	1	Uniões dielétricas	2
Tubo de drenagem da água	1		

3. Métodos de instalação

Instalação do equipamento

- ① Uma vez determinado o local de instalação do aparelho, abrir dois furos afastados um do outro por 62 mm e com um diâmetro de $\phi 10$ mm no sentido horizontal da parede, em conformidade com as dimensões indicadas na figura abaixo. A profundidade dos furos não deve ser inferior a 70 mm. Inserir duas buchas de expansão em plástico nos furos e fixar depois a placa de suspensão do aparelho utilizando parafusos de fixação.
- ② Alinhar os dois furos de suspensão existentes na parte de trás do aparelho com os dois ganchos da placa de suspensão e exercer força para baixo, para que os furos de suspensão engatem nos ganchos.

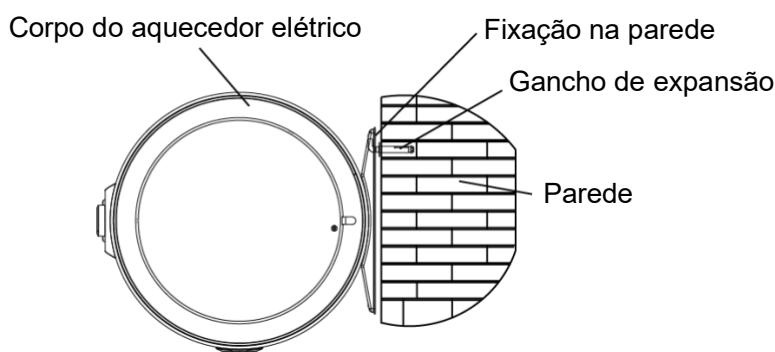
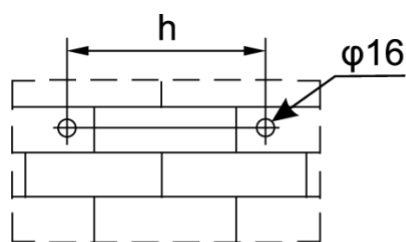

Capacidade nominal (L)	30	50	80	100	120	150
Espaçamento entre os furos h (mm)	177	310	297	447	557	767

⚠️ Aviso: o aparelho deve ficar solidamente fixo para evitar qualquer risco de lesões pessoais ou danos materiais em caso de queda.

4. Ligação da tubagem

As especificações das ligações de entrada e saída da água deste aparelho são G1/2. Ligar os tubos de acordo com a ilustração seguinte.

- ① Ligar as uniões dielétricas fornecidas à entrada e à saída do termoacumulador.
- ② Se autorizado na região onde se encontra, ligar a válvula de segurança à união dielétrica na entrada de água fria, ficando a seta orientada no sentido do caudal.
- ③ Inserir o tubo de drenagem na parte inferior da saída da válvula de segurança, deixando a outra extremidade do tubo descer continuamente para um sistema de drenagem seguro (como um ralo de piso). O tubo de drenagem deve ser instalado sem obstrução e a saída da válvula de segurança deve ficar aberta ao ar.

5. Ligação a vários pontos de distribuição

Se o utilizador desejar implementar um sistema de alimentação com vários pontos de distribuição, deve ser usado o método indicado no diagrama para a ligação.

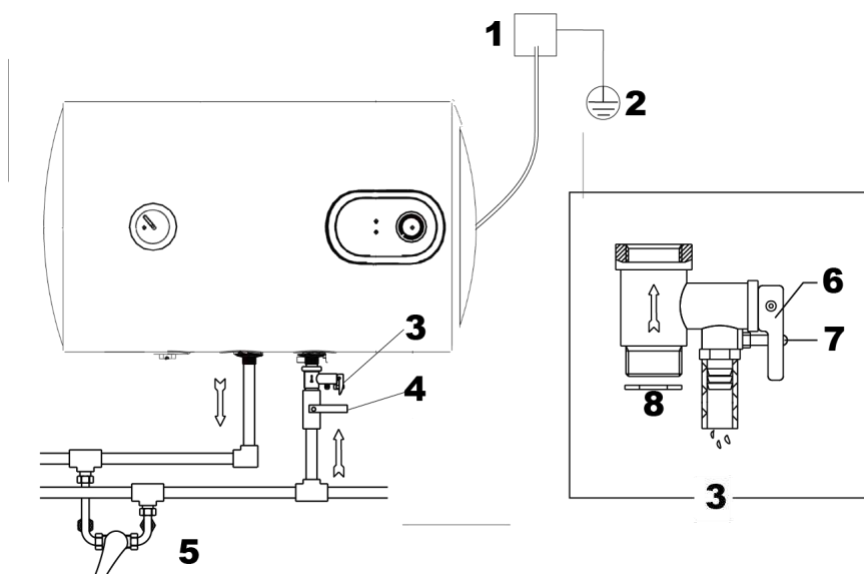

Número	Descrição
1	Ligação elétrica dos três fios
2	Ligação à terra
3	Válvula de segurança
4	Válvula
5	Torneira misturadora
6	Manípulo de drenagem
7	Parafuso de bloqueio
8	Junta de vedação em malha metálica

	<ul style="list-style-type: none"> - A pressão nominal da válvula de segurança é de 0,75 MPa. Quando a pressão do sistema de canalização ultrapassa esta pressão nominal, a válvula de segurança é automaticamente ativada para aliviar a pressão. O escoamento da água pela saída é, portanto, normal. - O tubo de drenagem ligado ao dispositivo de descompressão (a válvula de segurança) deve ser instalado numa direção descendente contínua, num ambiente protegido contra a geada. Orientar a extremidade do tubo para baixo, para um ponto de escoamento seguro (como um ralo de piso) para impedir que a água quente alague o compartimento. O azul corresponde à entrada de água fria e o vermelho à saída de água quente. - Se o(s) tubo(s) de água quente for(em) demasiado longo(s), deve(m) ser isolado(s) a fim de reduzir as perdas de calor.
---	--

① Uma vez concluída a instalação, abrir todas as válvulas da canalização e abrir depois a torneira de água quente, encher o aparelho de água e fechar a torneira de água quente. Verificar se há fugas nos tubos. Se for esse o caso, reparar as fugas.

② Desapertar o parafuso de bloqueio situado no manípulo da válvula de segurança, acionar o manípulo da válvula de segurança e ver se a água corre continuamente da válvula (se a água correr continuamente, isso significa que está tudo normal).

③ Depois de verificado o bom funcionamento, ligar o aparelho à corrente e fazê-lo funcionar de acordo com as “Instruções de utilização”.

III. AVISO

	<ul style="list-style-type: none">- A temperatura da água que sai da válvula de segurança pode provocar queimaduras.- Poderão ocorrer queimaduras se a temperatura for regulada para mais de 50°C. É imperativo misturar a água quente com água fria antes da utilização.- O aparelho funciona com uma alimentação elétrica de 220-240 V~/50 Hz.- Não fechar a válvula de entrada de água e não ligar o aparelho à corrente sem ele estar cheio de água, para evitar danos.- Não deixar que as crianças utilizem o aparelho para evitar qualquer risco de lesão e acidente.
---	---

	<ul style="list-style-type: none">- Testar a temperatura da água antes da utilização, para evitar uma temperatura demasiado baixa ou demasiado alta.- Orientar o botão regulador para a temperatura mais baixa antes de desligar o aparelho- Acionar regularmente o manípulo da válvula de segurança para confirmar que o escoamento da válvula de segurança não está entupido. Em caso de entupimento, contactar um profissional qualificado.- Nas regiões frias, se o aparelho vai ficar muito tempo sem ser utilizado durante o inverno, a água deve ser despejada para evitar que o aparelho gele e se danifique.- Se o aparelho for instalado por baixo do lava-louça, verificar frequentemente se o lava-louça não verte para evitar danos ao aparelho.
---	---

IV. MODO DE UTILIZAÇÃO

- **Enchimento de água**

Quando o termoacumulador é utilizado pela primeira vez, ou após um período longo sem utilização, convém enchê-lo de água. Abrir todas as válvulas da canalização e abrir depois a torneira de água quente. Quando a água correr continuamente, isso significa que o termoacumulador está cheio de água. Fechar a torneira de água quente, deixar a válvula de água fria aberta e certificar-se de que a água fria pode entrar automaticamente para o termoacumulador após a utilização da água quente. Assegurar que o aparelho esteja sempre cheio de água.

- **Ligar o aparelho à corrente**

Ligar os fios de alimentação ao bloco de ligações existente para o efeito, certificar-se de que a ligação à terra foi corretamente estabelecida e ligar depois o aparelho à corrente: o indicador de alimentação acende. Regular depois o botão regulador da temperatura seguindo o método a seguir indicado; o termoacumulador arranca imediatamente.

- **Regulação da temperatura**

Regular a temperatura utilizando o respetivo botão regulador. Rodar o botão no sentido dos ponteiros do relógio para aumentar a temperatura de referência e no sentido contrário ao dos ponteiros do relógio para a diminuir. O intervalo de regulação da temperatura é de aproximadamente 30 a 75°C.

Uma vez regulada a temperatura, o termoacumulador começa automaticamente a funcionar e o indicador de aquecimento acende, se a temperatura de referência for superior à temperatura da água no tanque. Quando a temperatura da água atingir a temperatura definida pelo botão regulador, a alimentação será automaticamente interrompida e o indicador de aquecimento apagar-se-á para passar ao modo de conservação do calor. Quando a temperatura da água baixar passado algum tempo, a água voltará automaticamente a ser aquecida e o indicador de aquecimento acenderá.

Se o botão regulador for colocado na posição "OFF", o termoacumulador não funcionará.

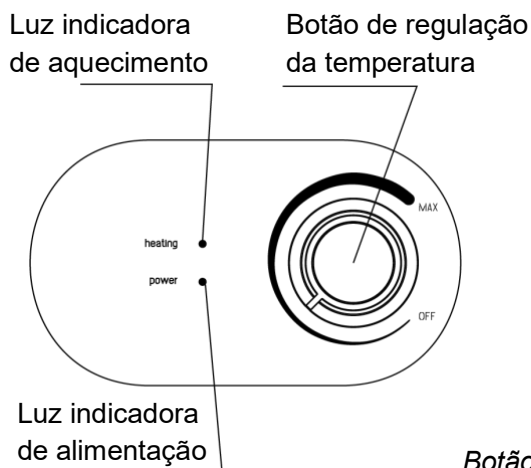

Botão regulador da temperatura

V. IDENTIFICAÇÃO E RESOLUÇÃO DE AVARIAS COMUNS

Se o termoacumulador avariar durante a utilização normal, desligar imediatamente a alimentação elétrica e verificar os seguintes pontos.

Falhas	Causas	Solução
Não há água	<ol style="list-style-type: none"> ① Se a água for cortada ou a pressão for demasiado fraca. ② Se as válvulas de esfera de entrada e saída da água estiverem fechadas. ③ Se os tubos estiverem entupidos. 	<ol style="list-style-type: none"> ① Verificar a alimentação de água. ② Abrir as válvulas de esfera de entrada e saída da água. ③ Limpar os tubos.
Não há água quente.	<ol style="list-style-type: none"> ① Mistura de um excesso de água fria. ② Regulação da temperatura demasiado baixa. ③ Tempo de aquecimento insuficiente. ④ Avaria do circuito interno. 	<ol style="list-style-type: none"> ① Regular a válvula misturadora. ② Aumentar a temperatura de referência. ③ Aguardar que a água aqueça no tanque. ④ Contactar a assistência ao cliente.
A água passa de quente a fria repentinamente	A pressão externa da água é instável.	Aguardar que a pressão da água volte ao normal.
Sai água da válvula de segurança.	É normal.	Ligar o tubo de drenagem e orientá-lo para um ponto de escoamento seguro.
Sai água continuamente da válvula de segurança.	A pressão da água é demasiado elevada.	Instalar uma válvula redutora da pressão no tubo de entrada da água.

VI. ESQUEMA DA CABLAGEM

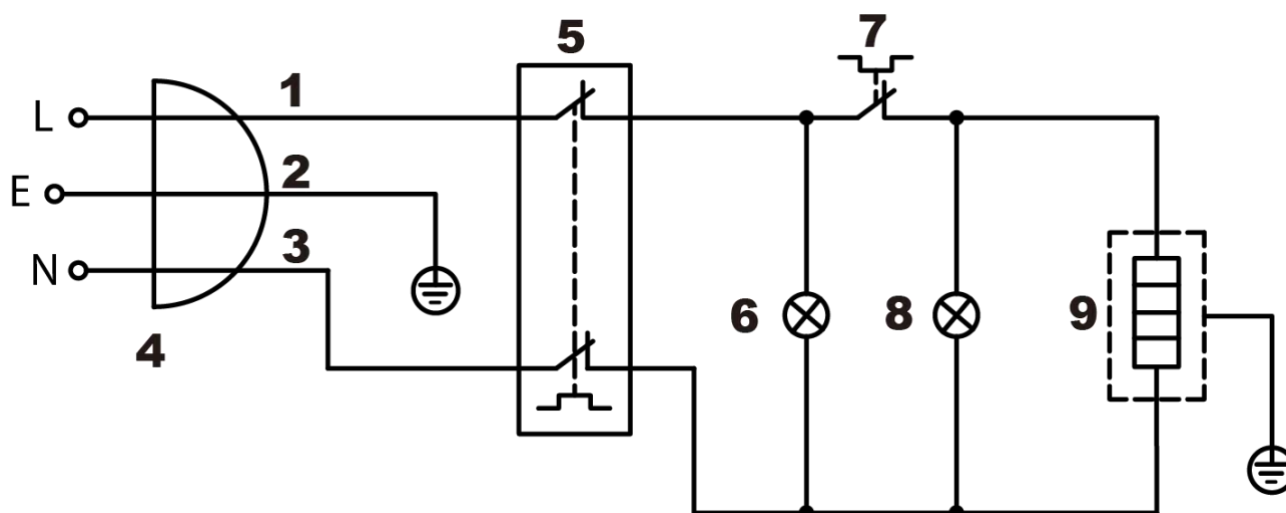

Número	Descrição
1	Castanho
2	Amarelo, Verde
3	Azul
4	Ligação global dos 3 fios elétricos
5	Interruptor térmico
6	Indicador de alimentação
7	Botão regulador da temperatura
8	Indicador de aquecimento
9	Elemento aquecedor

VII. MANUTENÇÃO QUOTIDIANA

1. Limpeza

Usar um pano seco ou húmido embebido num pouco de produto de limpeza neutro para limpar a superfície do termoacumulador. Não usar gasolina ou outros solventes e não usar vapor de água.

2. Remoção de calcário

Dependendo da qualidade da água local, ao fim de algum tempo de utilização do termoacumulador (geralmente 1 mês), é necessário eliminar o tártaro: começar por desligar o termoacumulador, fechar a válvula de entrada de água, desmontar as uniões de entrada e de saída e esvaziar o tanque interno. Após a remoção do calcário, voltar a instalar as uniões de entrada e saída do tanque interno.

3. Drenagem

Em caso de interrupção prolongada do funcionamento ou de manutenção, começar por cortar a alimentação elétrica, fechar a válvula de entrada da água, desmontar as uniões entre os tubos e o termoacumulador, drenar o aparelho, se necessário, voltando-o ao contrário e voltar depois a montar as uniões entre o tanque interno e os tubos de entrada e saída da água. Antes de voltar a utilizar o aparelho, o tanque interno deve ser cheio de água antes de ligar o termoacumulador à alimentação elétrica.

4. Substituir o ânodo de magnésio

O ânodo de magnésio serve para evitar a corrosão do tanque interno. É uma peça de desgaste. Após a instalação, deve ser verificado uma vez por ano. Se o ânodo de magnésio deixar de funcionar ou apresentar sinais de falha, deve ser substituído imediatamente por outro com as mesmas especificações, para garantir a duração do termoacumulador.



- Desligar a alimentação elétrica antes de iniciar qualquer operação de manutenção.
- É estritamente proibida a desmontagem, a manutenção ou a modificação do termoacumulador por alguém que não seja um profissional!
- A válvula de segurança (dispositivo de decompressão) deve ser regularmente acionada para eliminar depósitos de carbonato de cálcio e confirmar que não se encontra obstruída. Se estiver obstruída, tem de ser obrigatoriamente substituída.
- Aguardar que a temperatura da água seja inferior a 40°C antes de drenar o tanque, para evitar queimaduras.

VIII. CARACTERÍSTICAS TÉCNICAS

Parâmetro / Modelo	30	50	80	100	120	150
Potência nominal	1500W					
Tensão nominal	220-240V~/50Hz					
Pressão nominal	0.75MPa					
Índice de estanqueidade	IPX4					
Intervalo de regulação da temperatura	30 à 75°C					

IX. DIMENSÕES DO PRODUTO

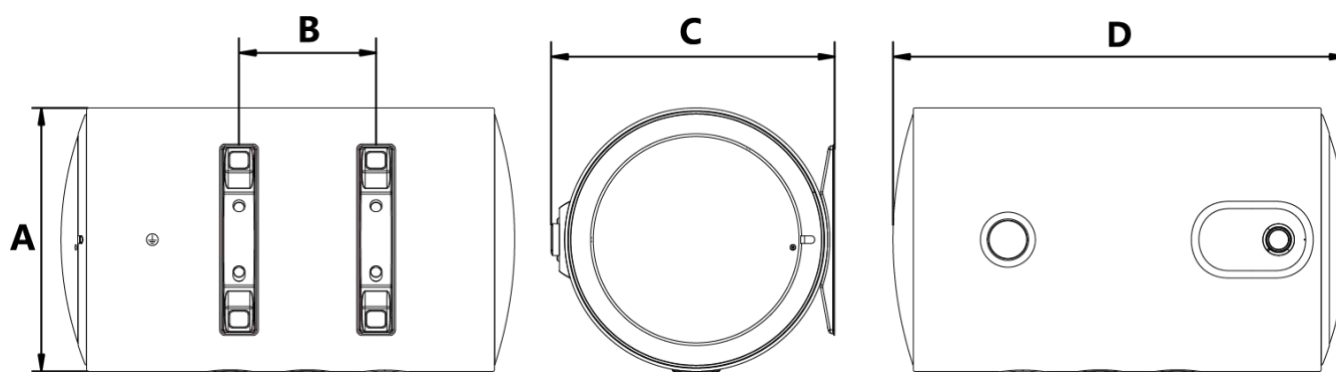

	A (mm)	B (mm)	C (mm)	D (mm)
30	340	177	375	586
50	380	310	415	687
80	450	297	485	772
100	450	447	485	922
120	450	557	485	1032
150	450	767	485	1242



BYPSO HORIZONTAL 2

SCALDABAGNO ELETTRICO

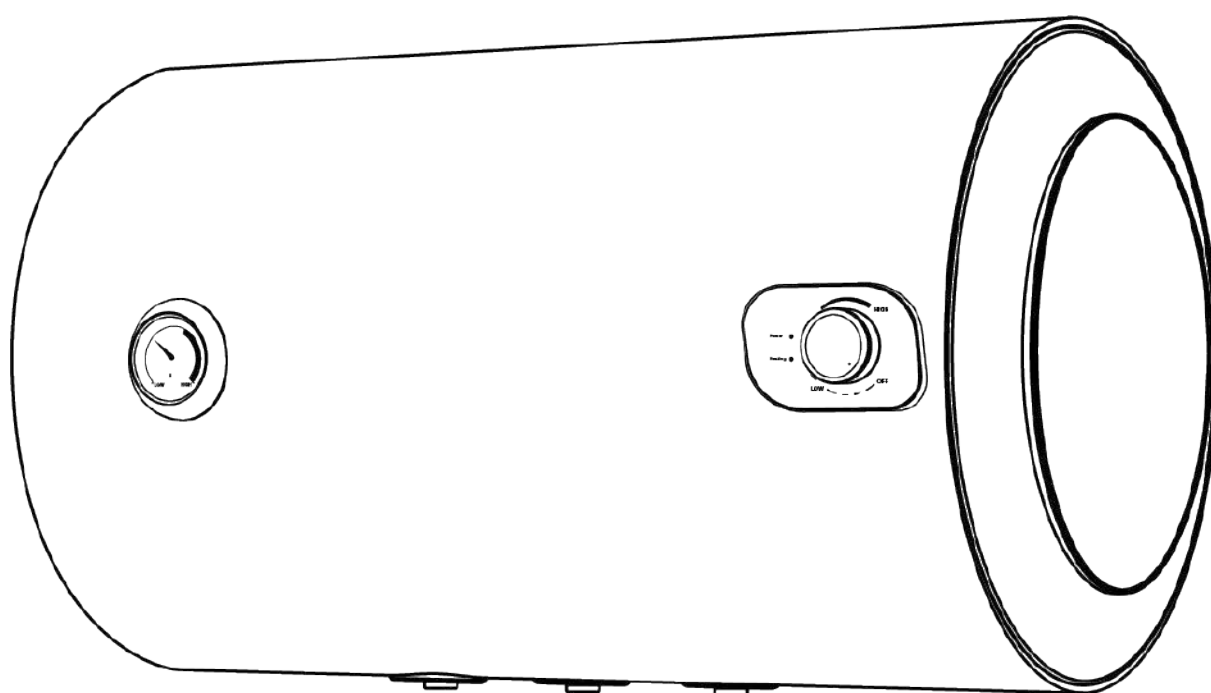

MANUALE UTENTE

INDICE

- I. Nome delle diverse parti dello scaldacqua
- II. Installazione
- III. Avvertenza
- IV. Istruzioni per l'uso
- V. Identificazione e risoluzione dei guasti più comuni
- VI. Schema di cablaggio
- VII. Manutenzione quotidiana
- VIII. Caratteristiche tecniche
- IX. Dimensioni del prodotto

Grazie per aver scelto lo scaldabagno elettrico ad accumulo BYPSO HORIZONTAL 2.

Si prega di leggere attentamente le istruzioni e di conservarle per poterle consultare prima dell'utilizzo.

Questo scaldabagno deve essere installato da un professionista.

Questo dispositivo non è destinato a un utilizzo da parte di bambini o persone con capacità fisiche, sensoriali o mentali ridotte, o prive di esperienza e di conoscenze, salvo se sono state supervisionate o formate all'utilizzo del dispositivo da una persona responsabile della loro sicurezza.

I. NOME DELLE DIVERSE PARTI DELLO SCALDACQUA

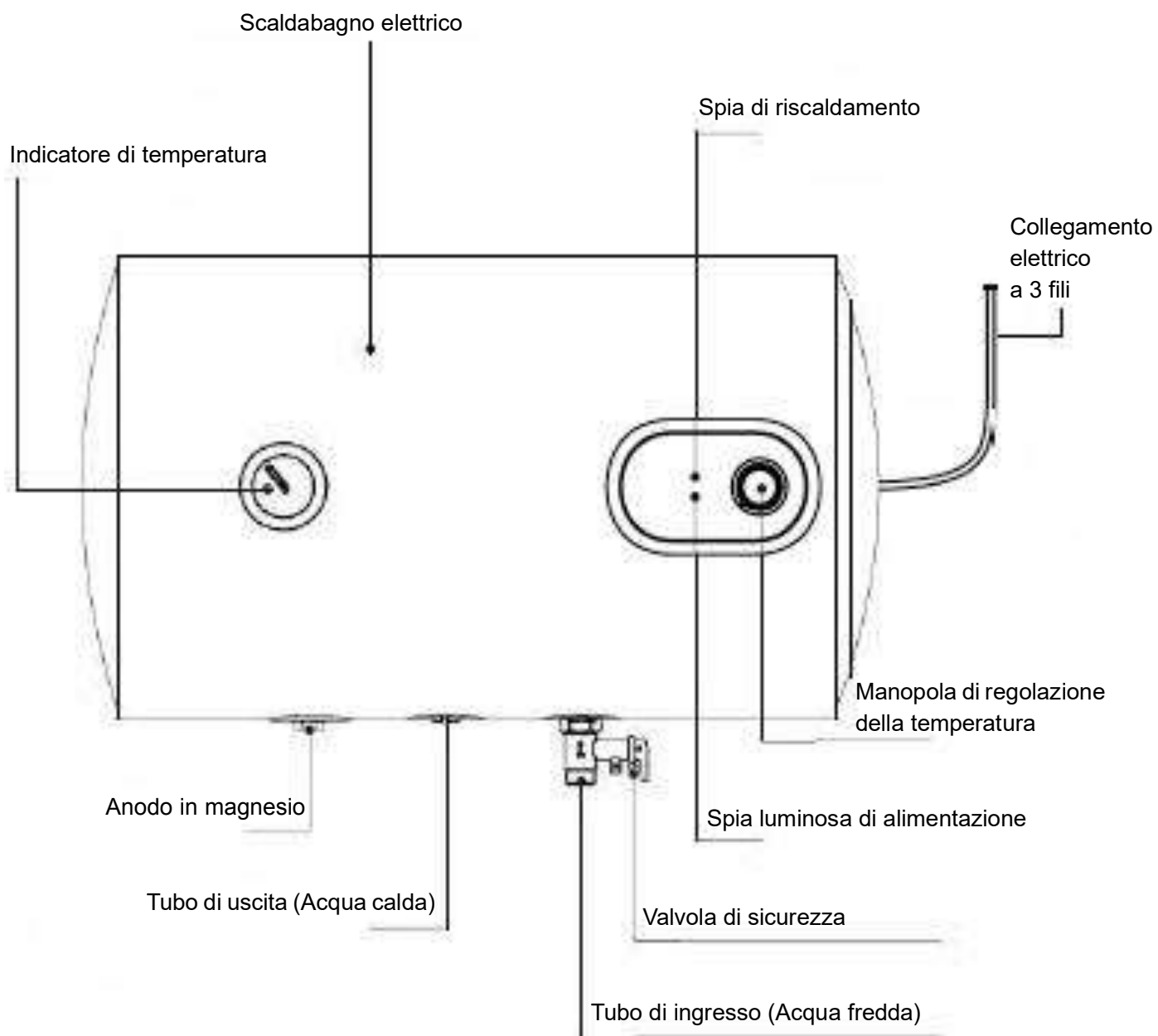

II. INSTALLAZIONE

1. Precauzioni di installazione

	<ul style="list-style-type: none"> - Il muro sul quale viene fissato il dispositivo deve poter sostenere almeno quattro volte il peso totale del dispositivo quando è pieno di acqua. Se necessario, prendere adeguate misure di rinforzo. - Il dispositivo deve essere installato quanto più vicino possibile ai punti di prelievo utilizzati di frequente, in modo da ridurre le perdite di calore nelle tubature. - Deve essere lasciato uno spazio sufficiente intorno al dispositivo al fine di facilitarne la manutenzione. - Devono essere previsti dei sistemi di scarico di sicurezza, come sifoni a pavimento, per evitare che le perdite dai dispositivi danneggino altri impianti. - Deve essere installato all'interno e a una temperatura superiore a 0 °C, per evitare la formazione di ghiaccio nello scaldabagno. - Nessun oggetto infiammabile o esplosivo deve trovarsi nelle vicinanze del dispositivo. - Non invertire il raccordo dei tubi di ingresso e di uscita dell'acqua. Devono essere installate delle guarnizioni di tenuta tra i tubi di ingresso e di uscita dell'acqua, e la forza di serraggio deve essere adeguata al momento dell'installazione. - All'ingresso del dispositivo deve essere installata una valvola di sicurezza (dispositivo di decompressione), attraverso la quale l'acqua può defluire dal tubo di scarico. L'uscita della valvola di sicurezza deve restare a contatto con l'aria. - Il tubo di scarico deve essere saldamente fissato all'uscita della valvola di sicurezza. - Devono essere utilizzati gli accessori forniti dalla casa di produzione. - Il dispositivo deve essere correttamente messo a terra. - L'installazione deve essere effettuata da un professionista qualificato.
---	---

2. Contenuto della confezione

Nome	Quantità	Nome	Quantità
Scaldabagno	1	Gancio a espansione	2
Manuale	1	Guarnizione	1
Valvola di sicurezza	1	Raccordi dielettrici	2
Tubo di scarico dell'acqua	1		

3. Modalità di installazione

Installazione del dispositivo

① Dopo aver scelto il punto di installazione del dispositivo, realizzare due fori a una distanza di 62 mm l'uno dall'altro e del diametro di $\varnothing 10$ mm orizzontalmente sul muro, in conformità con le dimensioni indicate nella figura seguente. La profondità dei fori non deve essere inferiore a 70 mm. Inserire due tasselli ad espansione in plastica nei fori, poi fissare la piastra di montaggio del dispositivo con le viti di fissaggio.

② Allineare i due fori di sospensione sulla parte posteriore del dispositivo con i due ganci della piastra di montaggio e tirare verso il basso con forza in modo che i fori di sospensione si aggancino ai ganci.

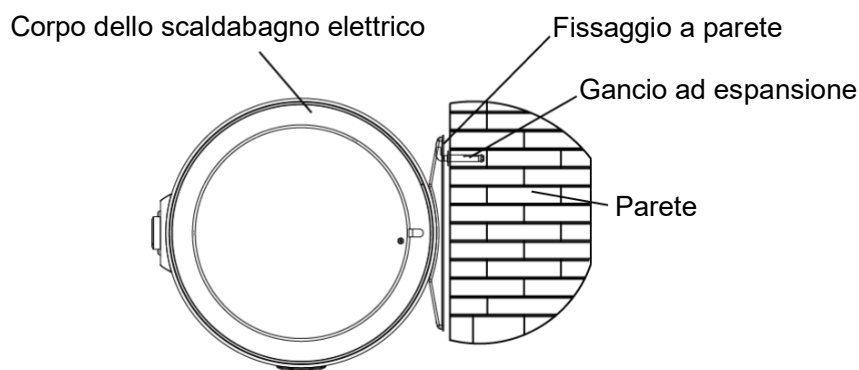
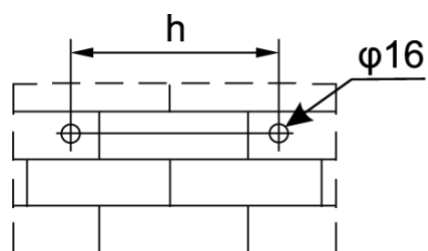

Capacità nominale (L)	30	50	80	100	120	150
Distanza tra i fori h (mm)	177	310	297	447	557	767

⚠ Avvertenza: il dispositivo deve essere saldamente fissato al fine di evitare qualunque rischio di lesione fisica o danno materiale in caso di caduta.

4. Raccordo dei tubi

Le specifiche dei raccordi di ingresso e di uscita dell'acqua di questo dispositivo sono G1/2. Collegare i tubi secondo la figura qui di seguito.

- ① Collegare i collegamenti dielettrici forniti all'ingresso e all'uscita dello scaldabagno.
- ② Se autorizzata nella regione di residenza, collegare la valvola di sicurezza al collegamento dielettrico sull'ingresso dell'acqua fredda, con la freccia orientata nel senso dell'ingresso dell'acqua.
- ③ Inserire il tubo di scarico nella parte inferiore dell'uscita della valvola di sicurezza, con l'altra estremità che scende in modo continuo verso un sistema di scarico sicuro (come un sifone a pavimento). Il tubo di scarico deve essere installato senza ostruzione e l'uscita della valvola di sicurezza deve essere collegata all'aria.

5. Collegamento a vari punti di prelievo

Se l'utilizzatore desidera installare un sistema di alimentazione con vari punti di prelievo, fare riferimento alla modalità di installazione indicata nello schema per il collegamento.

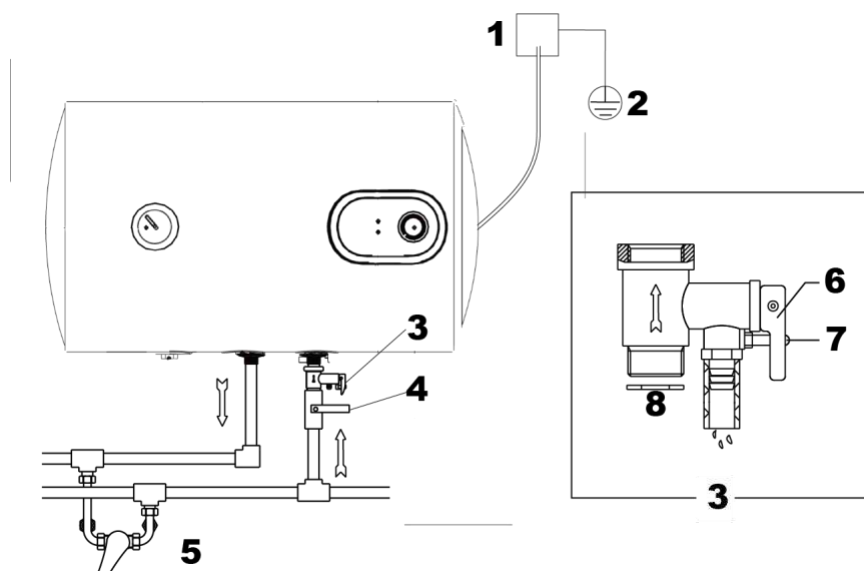

Numero	Descrizione
1	Collegamento elettrico del cavo a tre fili
2	Messa a terra
3	Valvola di sicurezza
4	Valvola
5	Miscelatore
6	Maniglia di scarico
7	Vite di blocco
8	Guarnizione di tenuta in rete metallica

	<ul style="list-style-type: none"> - La pressione nominale della valvola di sicurezza è di 0,75 MPa. Quando la pressione dell'impianto di canalizzazione supera la sua pressione nominale, la valvola di sicurezza scatta automaticamente per scaricare la pressione. Dunque, è normale che fuoriesca dell'acqua attraverso l'uscita. - Il tubo di scarico collegato al dispositivo di decompressione (valvola di sicurezza) deve essere installato in una direzione discendente continua, in un punto al riparo dal gelo. Orientare l'altra estremità verso il basso fino a uno scarico sicuro (come un sifone a pavimento) per impedire che l'acqua calda si riversi nella stanza. Il blu corrisponde all'ingresso di acqua fredda e il rosso all'uscita di acqua calda. - Se il o i tubi di acqua calda sono troppo lunghi, devono essere isolati per ridurre le perdite di calore.
---	---

① Una volta completata l'installazione, aprire tutte le valvole dell'impianto, poi aprire il rubinetto dell'acqua calda, riempire il dispositivo di acqua e chiudere il rubinetto dell'acqua calda. Verificare se i tubi perdono. In caso di perdite, individuare la o le perdite.

② Svitare la vite di blocco sulla maniglia della valvola di sicurezza, tirare la maniglia della valvola di sicurezza e verificare se lo scarico dell'acqua della valvola di sicurezza avviene in maniera fluida (una fuoriuscita continua di acqua significa che è tutto normale).

③ Dopo aver verificato il corretto funzionamento, alimentare elettricamente il dispositivo e farlo funzionare secondo quanto previsto nella sezione "Istruzioni per l'uso".

III. AVVERTENZA

	<ul style="list-style-type: none">- La temperatura di decompressione della valvola di sicurezza può provocare ustioni.- Possono verificarsi ustioni se la temperatura è impostata su un valore superiore a 50°C. È fondamentale miscelare l'acqua con l'acqua fredda prima dell'utilizzo.- Il dispositivo funziona con un'alimentazione elettrica di 220-240 V~/50 Hz.- Non chiudere la valvola di ingresso dell'acqua e non alimentare elettricamente il dispositivo quando non è pieno di acqua, per non rischiare di danneggiarlo.- Non lasciare che i bambini utilizzino il dispositivo al fine di evitare qualunque rischio di lesione e incidente.
---	--

	<ul style="list-style-type: none">- Testare la temperatura dell'acqua prima dell'utilizzo per evitare che la temperatura sia troppo bassa o troppo alta.- Impostare la manopola di regolazione sulla temperatura più bassa prima di scollegare il dispositivo.- Tirare regolarmente la maniglia della valvola di sicurezza per verificare che lo scarico della valvola di sicurezza non sia ostruito. Nel caso fosse ostruito, contattare un professionista qualificato.- Nelle regioni fredde, quando il dispositivo non è utilizzato per un lungo periodo in inverno, è necessario svuotarlo dall'acqua per evitare che il dispositivo geli e venga danneggiato.- Se il dispositivo viene installato sotto il lavello, verificare regolarmente che il lavello non perda per evitare di danneggiare il dispositivo.
---	--

IV. ISTRUZIONI PER L'USO

- **Riempimento con l'acqua**

Quando si utilizza lo scaldabagno per la prima volta o dopo un lungo periodo di mancato utilizzo, è bene riempirlo di acqua. Aprire tutte le valvole dell'impianto, poi aprire il rubinetto dell'acqua calda.

Quando l'acqua scorre in maniera continua, significa che lo scaldabagno è pieno di acqua. Chiudere il rubinetto dell'acqua calda, lasciare la valvola dell'acqua fredda aperta e assicurarsi che l'aggiunta di acqua fredda avvenga automaticamente dopo l'utilizzo dell'acqua calda. Verificare che il dispositivo sia sempre pieno di acqua.

- **Alimentare elettricamente il dispositivo**

Collegare i fili dell'alimentazione elettrica alla morsettiera appositamente prevista, assicurarsi che la messa a terra sia stata fatta correttamente, poi alimentare elettricamente il dispositivo: la spia di alimentazione si accende. Regolare poi la manopola di regolazione della temperatura seguendo le istruzioni indicate qui di seguito; lo scaldabagno si avvia immediatamente.

- **Impostazione della temperatura**

Impostare la temperatura usando la manopola di regolazione della temperatura. Ruotare in senso orario per aumentare la temperatura di setpoint, ruotare in senso antiorario per diminuirla. Il range di regolazione della temperatura è compreso tra 30 e 75°C circa.

Dopo aver impostato la temperatura, lo scaldabagno si mette automaticamente in funzione e la spia di riscaldamento si accende, se la temperatura di setpoint è superiore alla temperatura dell'acqua nel serbatoio. Quando la temperatura dell'acqua raggiunge la temperatura impostata, l'alimentazione elettrica è automaticamente interrotta e la spia di riscaldamento si spegne per passare in modalità di mantenimento del calore. Quando la temperatura dell'acqua si riduce dopo un certo periodo tempo, l'acqua si riscalda automaticamente e la spia di riscaldamento si accende.

Quando la manopola di regolazione è impostata su "OFF", lo scaldabagno non funziona.

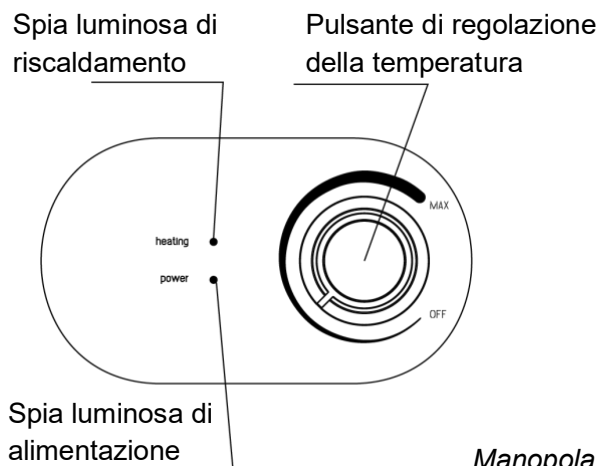

Manopola di regolazione della temperatura

V. IDENTIFICAZIONE E RISOLUZIONE DEI GUASTI PIÙ COMUNI

Se lo scaldabagno si blocca durante il suo normale utilizzo, interrompere immediatamente l'alimentazione elettrica e verificare i seguenti punti.

Errori	Cause	Soluzioni
Mancanza di acqua	<ul style="list-style-type: none"> ① Se l'acqua non circola o se la pressione è troppo bassa. ② Se le valvole a sfera d'ingresso e di uscita dell'acqua sono chiuse. ③ Se i tubi sono ostruiti. 	<ul style="list-style-type: none"> ① Verificare l'alimentazione idrica. ② Aprire le valvole a sfera di ingresso e di uscita dell'acqua. ③ Pulire i tubi.
Mancanza di acqua calda	<ul style="list-style-type: none"> ① Miscelazione eccessiva di acqua fredda. ② Impostazione troppo bassa della temperatura. ③ Tempo di riscaldamento insufficiente. ④ Guasto del circuito interno. 	<ul style="list-style-type: none"> ① Regolare la valvola miscelatrice. ② Aumentare la temperatura di setpoint. ③ Pazientare durante il riscaldamento dell'acqua nel serbatoio. ④ Contattare il servizio clienti.
L'acqua passa dal caldo al freddo in modo intempestivo	La pressione dell'acqua esterna è instabile.	Aspettare che la pressione dell'acqua torni normale.
Esce acqua dall'uscita della valvola di sicurezza.	Normale.	Collegare il tubo di scarico e dirigerlo verso uno scarico sicuro.
Esce continuamente acqua dall'uscita della valvola di sicurezza.	Pressione dell'acqua troppo elevata.	Installare una valvola di limitazione della pressione sul tubo di ingresso dell'acqua.

VI. SCHEMA DI CABLAGGIO

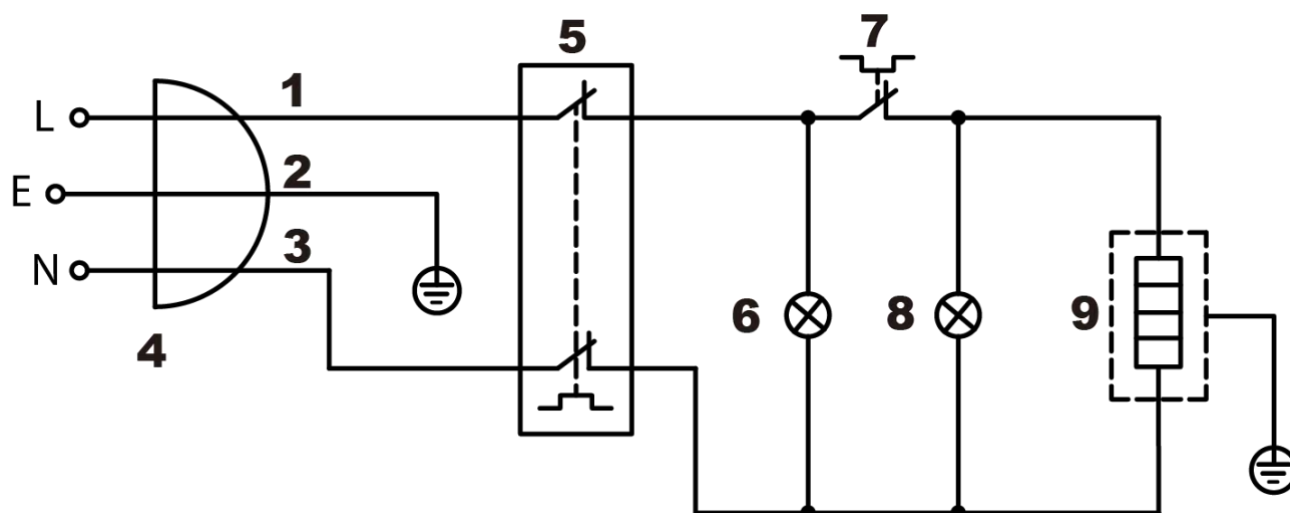

Numero	Descrizione
1	Marrone
2	Giallo, verde
3	Blu
4	Collegamento elettrico generale dei cavi a 3 fili
5	Interruttore termico di circuito
6	Indicatore di alimentazione
7	Manopola di regolazione della temperatura
8	Indicatore di riscaldamento
9	Elemento riscaldante

VII. MANUTENZIONE QUOTIDIANA

1. Pulizia

Utilizzare un panno asciutto o umido bagnato con poco detergente neutro per pulire la superficie dello scaldabagno. Non usare benzina o altri solventi, non spruzzare acqua.

2. Decalcificazione

A seconda della qualità dell'acqua locale, quando lo scaldabagno è stato utilizzato per un certo periodo di tempo (generalmente 1 mese), è necessario eliminare il calcare: iniziare spegnendo lo scaldabagno, chiudere la valvola di ingresso dell'acqua, smontare i raccordi di ingresso e di uscita, poi svuotare il serbatoio interno. Dopo la decalcificazione, reinstallare i raccordi di ingresso e di uscita del serbatoio interno.

3. Svuotamento

In caso di interruzione prolungata o di manutenzione, scollegare prima di tutto l'alimentazione elettrica, chiudere la valvola di ingresso dell'acqua, smontare i raccordi tra i tubi e lo scaldabagno, svuotare il dispositivo capovolgendolo, se necessario, poi rimontare il raccordo tra il serbatoio interno e i tubi di ingresso e di uscita dell'acqua. Prima di riutilizzare il dispositivo, il serbatoio interno deve essere riempito di acqua prima di collegare l'alimentazione elettrica.

4. Sostituire l'anodo in magnesio

L'anodo in magnesio serve a prevenire la corrosione nel serbatoio interno. È un componente di consumo. Dopo l'installazione, è necessario verificarlo una volta all'anno. Se l'anodo in magnesio non funziona più o mostra segnali di malfunzionamento, deve essere immediatamente sostituito da un anodo in magnesio con le stesse specifiche, per garantire la durata di vita dello scaldabagno.

	<ul style="list-style-type: none"> - Scollegare l'alimentazione elettrica prima di effettuare qualunque operazione di manutenzione. - Sono severamente vietate procedure di smontaggio, manutenzione e modifica dello scaldabagno da parte di personale non qualificato! - La valvola di sicurezza (dispositivo di decompressione) deve essere regolarmente azionata per eliminare i depositi di carbonato di calcio e per verificare che non sia ostruita. Se è ostruita, è assolutamente obbligatorio sostituirla. - Attendere che la temperatura dell'acqua sia inferiore a 40°C prima di vuotare il serbatoio per evitare eventuali ustioni.
---	--

VIII. CARATTERISTICHE TECNICHE

Parametro / Modello	30	50	80	100	120	150
Potenza nominale	1500W					
Tensione nominale	220-240V~/50Hz					
Pressione nominale	0.75MPa					
Indice di tenuta	IPX4					
Intervallo di regolazione della temperatura	30 à 75°C					

IX. DIMENSIONI DEL PRODOTTO

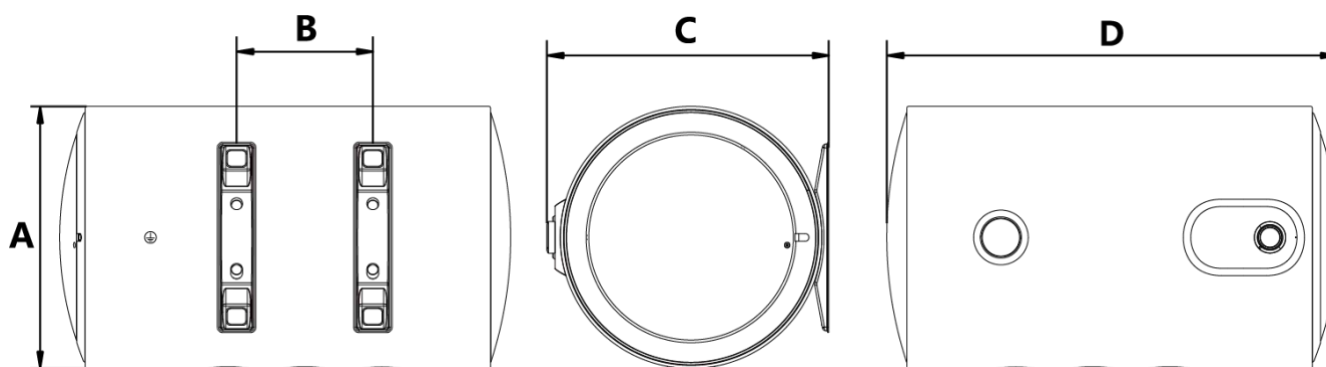

	A (mm)	B (mm)	C (mm)	D (mm)
30	340	177	375	586
50	380	310	415	687
80	450	297	485	772
100	450	447	485	922
120	450	557	485	1032
150	450	767	485	1242



BYPSO HORIZONTAL 2

ELEKTRISCHE BOILER

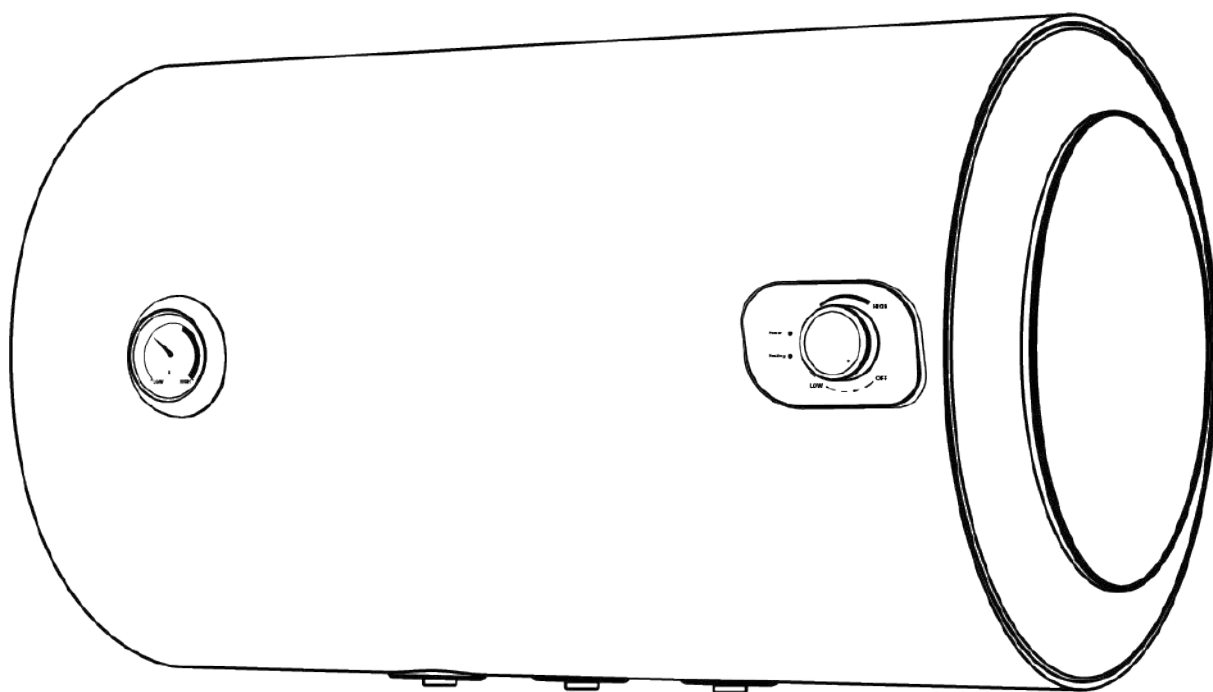

GEBRUIKERSHANDLEIDING

INHOUDSOPGAVE

- I. Benamingen van de verschillende onderdelen van de boiler
- II. Installatie
- III. Waarschuwing
- IV. Gebruiksaanwijzing
- V. Identificatie en oplossing van veelvoorkomende storingen
- VI. Bedradingsschema
- VII. Dagelijks onderhoud
- VIII. Technische kenmerken
- IX. Afmetingen van het product

Hartelijk dank dat u hebt gekozen voor de elektrische warmwaterboiler BYPSO HORIZONTAL 2.

Lees aandachtig de instructies en bewaar ze zodat u ze later bij gebruik nog kunt raadplegen.

Deze warmwaterboiler moet worden geïnstalleerd door een vakman.

Het apparaat mag niet worden gebruikt door kinderen noch door personen met fysieke, zintuiglijke of mentale beperkingen of personen die geen ervaring of kennis hebben van het apparaat, tenzij ze onder toezicht staan van of geïnstrueerd zijn in het gebruik van het apparaat door een persoon die instaat voor hun veiligheid.

I. BENAMINGEN VAN DE VERSCHILLENDE ONDERDELEN VAN DE BOILER

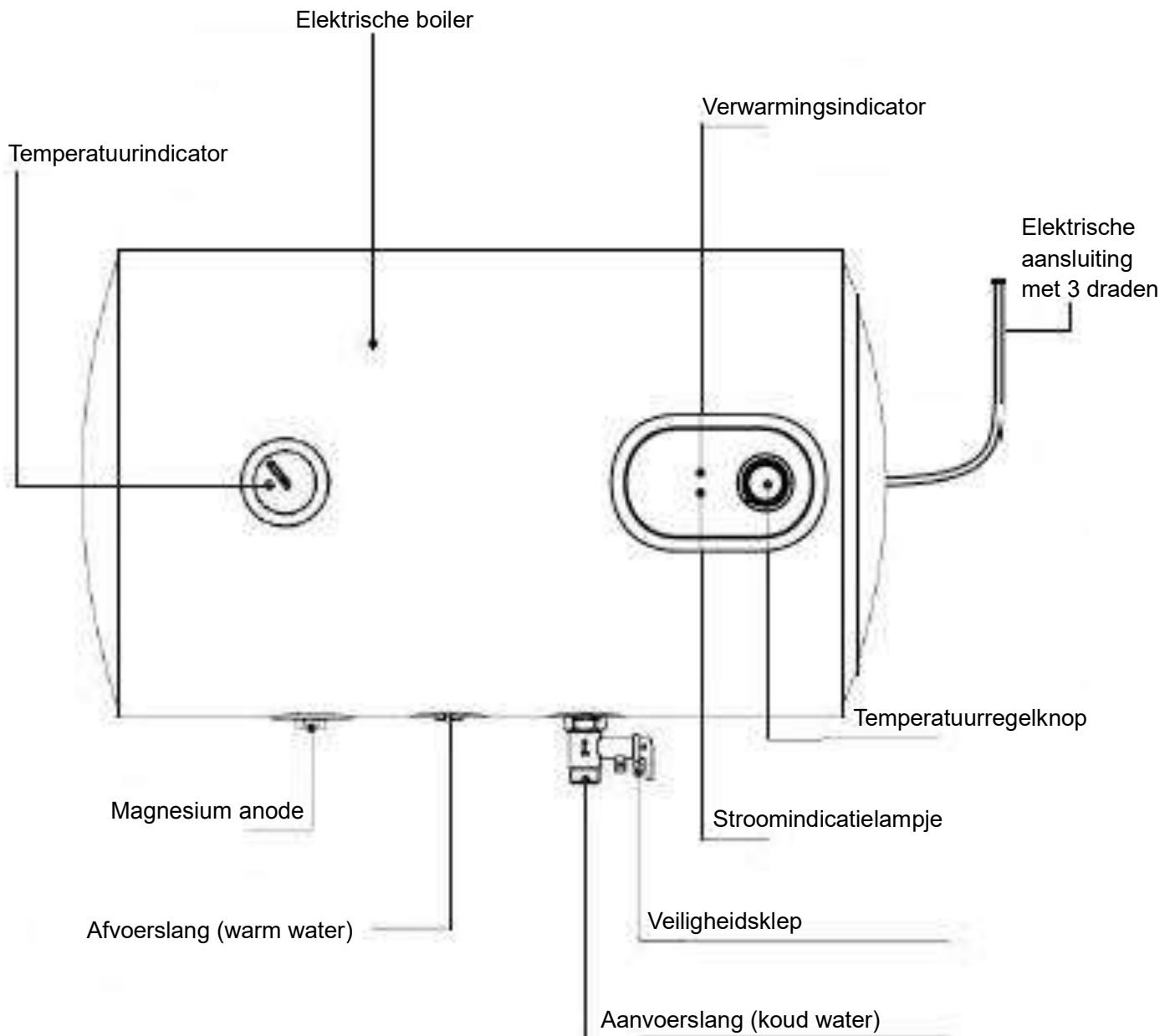

II. INSTALLATIE

1. Voorzorgsmaatregelen bij de installatie

	<ul style="list-style-type: none"> - De muur waarop het apparaat wordt bevestigd, moet minimaal vier keer het totaalgewicht van het apparaat, gevuld met water, kunnen dragen. Zorg voor efficiënte muurversterking indien nodig. - Het apparaat moet zo dicht mogelijk bij de frequent gebruikte watertappunten worden geplaatst, zodat er zo min mogelijk warmteverlies optreedt in de leidingen. - Zorg voor voldoende vrije ruimte rondom het apparaat. Dit vergemakkelijkt het onderhoud. - Er moet een veilige waterafvoer worden gegarandeerd, bijvoorbeeld door een afvoer in de bodem. Op die manier voorkomt men dat er bij lekken andere apparatuur beschadigd raken. - De boiler moet worden geïnstalleerd in een binnenruimte met een temperatuur hoger dan 0°C, zodat er zich geen ijs op of in kan vormen. - Zorg ervoor dat er zich geen enkel brandbaar of explosief voorwerp in de buurt van het apparaat bevindt. - Controleer of de aansluiting van de aan- en afvoerslang niet zijn omgedraaid. Op de aanvoer- en afvoerslang moeten afdichtingen zijn aangebracht en het aandraaimoment moet zijn afgestemd op de installatie. - Aan de inlaat van het apparaat moet een veiligheidsklep (overdrukventiel) worden gemonteerd, waardoor het water kan afvloeien via de afvoerslang. De uitgang van de veiligheidsklep moet blijvend contact maken met lucht. - De afvoerslang moet stevig worden vastgemaakt aan de uitgang van de veiligheidsklep. - De door het merk meegeleverde toebehoren dienen te worden gebruikt. - Het apparaat moet correct worden geaard. - De plaatsing dient te gebeuren door een erkend vakman.
---	--

2. Inhoud van de verpakking

Benaming	Hoeveelheid	Benaming	Hoeveelheid
Warmwaterboiler	1	Expansiebout	2
Gebruiksaanwijzing	1	Afdichting	1
Veiligheidsklep	1	Diëlektrische isolatiekoppelingen	2
Waterafvoerslang	1		

3. Installatiemethoden

Installatie van het systeem

① Zodra de locatie voor het apparaat is bepaald, boort u twee gaten horizontaal op 62 mm van elkaar (\varnothing 10 mm) in de muur in overeenstemming met de afmetingen op de volgende afbeelding. De gaten moeten minimaal 70 mm diep zijn. Steek twee expansiepluggen doorheen de gaten, bevestig de ophangplaat van het apparaat met de bevestigingsschroeven.

② Aligeneer de twee ophanggaten aan de achterkant van het apparaat met de twee haken op de ophangplaat en duw het apparaat krachtig naar beneden zodat de haken in de gaten vallen.

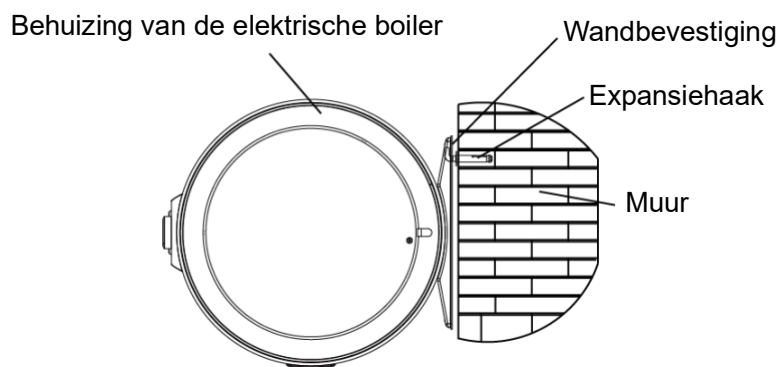
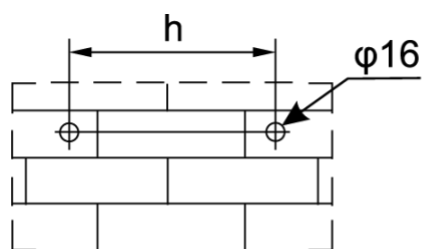

Nominale capaciteit (L)	30	50	80	100	120	150
Afstand tussen de gaten h (mm)	177	310	297	447	557	767

⚠ Let op: het apparaat moet stevig vastgemaakt zijn, zodat het niet kan naar beneden vallen en lichamelijke verwondingen of materiële schade kan veroorzaken.

4. Aansluiting van de buizen

De aansluitingen (in- en uitlaat) hebben een schroefdraad van G1/2. Sluit de leidingen aan zoals wordt aangegeven op volgende afbeelding.

- ① Sluit de meegeleverde diëlektrische isolatiekoppelingen aan op de in- en uitlaat van uw boiler.
- ② Indien dit in uw woongebied is toegestaan, sluit u de veiligheidsklep aan op de diëlektrische koppeling op de koud waterinlaat, waarbij u ervoor zorgt dat de pijl richting het debiet is gericht.
- ③ Steek de afvoerslang in het onderste uiteinde van de uitgang van de veiligheidsklep, het andere uiteinde moet stroomafwaarts worden aangesloten op een veilig waterafvoersysteem (zoals een afvoer in de bodem). De afvoerslang moet worden aangesloten zodat ze ongehinderd water kan afvoeren, de uitgang van de veiligheidsklep moet contact maken met de lucht.

5. Aansluiting op meerdere aftappunten

Indien de gebruiker wenst dat het watersysteem meerdere aftappunten heeft, dient u gebruik te maken van de methode die wordt aangegeven op het aansluitingsschema.

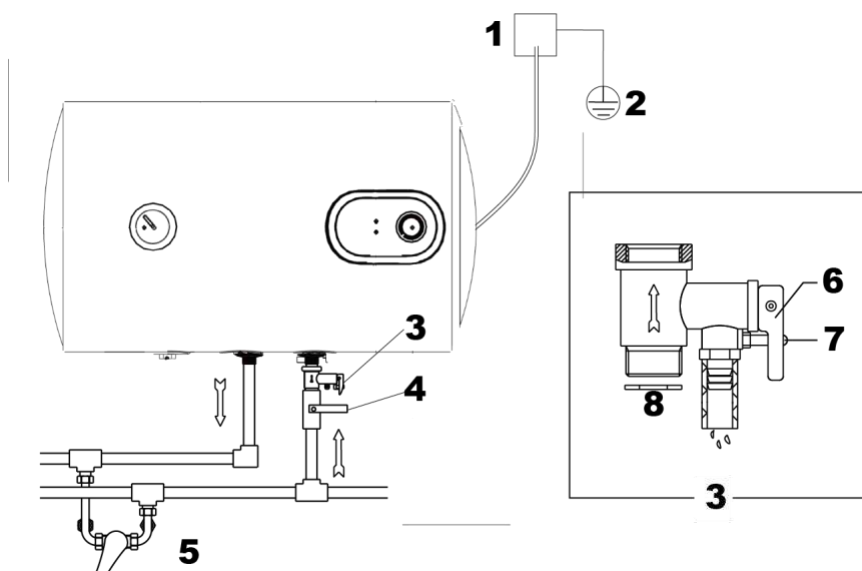

Nummer	Beschrijving
1	Drieaderige kabel
2	Aarding
3	Veiligheidsklep
4	Klep
5	Mengkraan
6	Aftaphendel
7	Borgschroef
8	Metalen gaasafdichting



- De nominale druk van de veiligheidsklep is 0,75 MPa. Als de waterdruk in het leidingstelsel de nominale druk overschrijdt, zal de veiligheidsklep automatisch in werking treden en de druk aflaten. Op dat moment zal er ook water uit de uitgang van de klep stromen. Dit is heel normaal bij het aflaten van druk.
- De afvoerslang die is aangesloten op het overdrukbeveiligingssysteem (veiligheidsklep), moet stroomafwaarts worden gemonteerd zonder hindernissen op een vorstvrije plaats. Het andere uiteinde moet naar beneden lopen in een afvoer, zodat het water veilig kan worden afgevoerd (bijv. via een afvoer in de bodem). Zo wordt vermeden dat het heet water de ruimte instroomt. Blauw verwijst naar de inlaat voor het koud water en rood naar de uitlaat voor het warm water.
- Als de warmwaterleiding over een lange afstand loopt, moet ze geïsoleerd om warmteverlies te vermijden.

① Zodra de installatie is afgerond, opent u de kranen op de leidingen, vervolgens draait u de warmwaterkraan open om het apparaat met water te vullen en tot slot draait u de warmwaterkraan weer dicht. Kijk nu of de leidingen ergens lekken. Is dat het geval, dan moet u dit lekken verhelpen.

② Draai de borgschroef op de hendel van de veiligheidsklep los, beweeg de hendel en controleer of het water soepel uit de veiligheidsklep loopt, is (als er doorlopend water uit de klep loopt, is alles zoals het hoort).

③ Nadat u hebt gecontroleerd of alles goed werkt, brengt u het apparaat onder spanning en gaat u verder met de inbedrijfstelling zoals beschrijving in het hoofdstuk 'Het gebruik van de boiler'

III. WAARSCHUWING

	<ul style="list-style-type: none"> - De temperatuur van het water dat uit de veiligheidsklep stroomt, kan brandwonden veroorzaken. - Brandwonden zijn een reëel gevaar als de watertemperatuur staat ingesteld op meer dan 50°C. Meng daarom altijd met koud water als u heet water wilt gebruiken. - Het apparaat werkt op 220-240 V~/50 Hz. - Sluit de klep voor de watertoevoer niet en breng het apparaat ook niet onder spanning als het reservoir nog niet is gevuld met water. Dit om schade te voorkomen. - Laat kinderen het apparaat niet bedienen, om letsels te voorkomen.
---	---

	<ul style="list-style-type: none"> - Controleer voor gebruik de temperatuur van het water, om te voorkomen dat de temperatuur te laag of te hoog is. - Zet de temperatuurregelknop op de laagste temperatuur voordat u het apparaat loskoppelt. - Beweeg regelmatig de hendel van de veiligheidsklep om te controleren of de waterafvoer niet verstopt zit. Is dat toch het geval, neem dan contact op met een erkend vakman. - In koude streken moet het water uit het apparaat worden gelaten als het tijdens een langere periode in de winter niet wordt gebruikt. Zo voorkomt u dat het apparaat bevroest en schade oploopt. - Wordt het apparaat onder de gootsteen geplaatst, controleer dan regelmatig of de gootsteen niet lekt, want dit kan gevaarlijke situaties teweegbrengen in combinatie met het apparaat.
---	--

IV. GEBRUIKSAANWIJZING

- Vullen met water

Als u de warmwaterboiler voor de eerste keer gebruikt of na een langere periode van stilstand weer in gebruik neemt, dan moet u hem vullen met water. Open de kleppen op de leidingen en draai vervolgens de warmwaterkraan of de mengkraan open.

Als het water blijft stromen in een soepele straal, betekent dat dat de warmwaterboiler is gevuld met water. Draai de warmwaterkraan of de mengkraan dicht, laat de klep voor de koud wateraanvoer open en zorg ervoor dat er automatisch nieuw koud water wordt toegevoegd als er warm water wordt afgetapt. Zorg ervoor dat het apparaat altijd is gevuld met water.

- Aansluiten op het stroomnet

Sluit de stroomkabel met de juiste aders aan op het daarvoor voorziene verdeelblok. Zorg voor een correcte aarding en breng vervolgens het apparaat onder spanning: het lampje dat aangeeft dat het apparaat onder spanning staat, gaat nu branden. Draai vervolgens aan de temperatuurregelknop zoals hieronder wordt aangegeven: de warmwaterboiler zal nu onmiddellijk starten.

- De temperatuur regelen

Regel de temperatuur met de temperatuurregelknop. Draai met de wijzers van de klok mee om de temperatuur te verhogen, en tegen de klok in om de temperatuur te verlagen. Het regelbereik ligt tussen 30 en 75°C.

Zodra de temperatuur is ingesteld, zal de warmwaterboiler onmiddellijk in werking treden. De verwarmingsindicator zal gaan branden als de ingestelde temperatuur hoger is dan de watertemperatuur in het watervat.

Als de temperatuur van het water de ingestelde temperatuur bereikt, wordt de stroom onderbroken en zal de verwarmingsindicator doven: de boiler gaat nu in stand-bystand waar hij het water op temperatuur houdt. Is de temperatuur van het water te laag gedurende een bepaalde periode, dan zal het water automatisch weer worden opgewarmd en zal de verwarmingsindicator gaan branden.

Als de temperatuurregelknop op 'OFF' staat, zal de boiler niet werken.

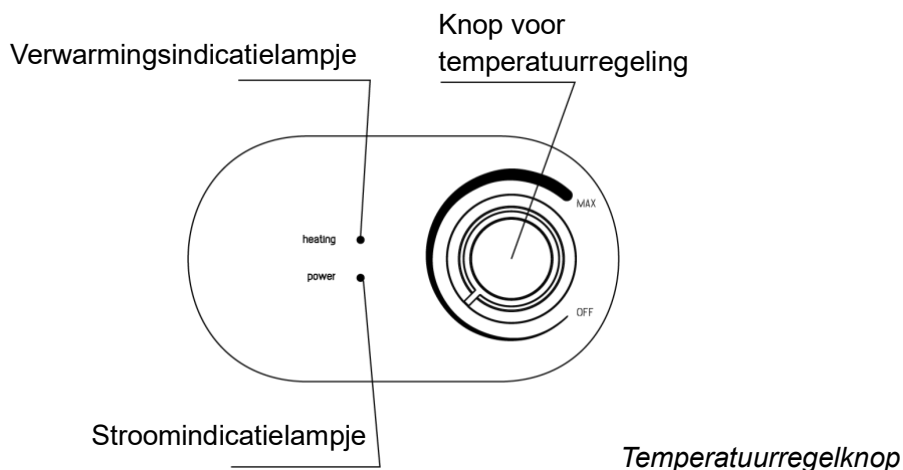

V. IDENTIFICATIE EN OPLOSSING VAN VEELVOORKOMENDE STORINGEN

Als de boiler uitvalt tijdens reglementair gebruik, zet dan de stroom uit en controleer volgende punten.
Verwarmingsindicatielampje

Storingen	Oorzaken	Oplossing
Er komt geen water	<ul style="list-style-type: none"> ① De watertoevoer is onderbroken of de druk is te laag. ① De kogelkranen voor de watertoevoer en wateruitlaat zijn dichtgedraaid. ③ De leidingen zijn verstopt. 	<ul style="list-style-type: none"> ③ Controleer de watertoevoer. ③ Open de kogelkranen voor de watertoevoer en wateruitlaat. ③ Reinig de leidingen.
Er is geen warm water	<ul style="list-style-type: none"> ① Er wordt te veel koud water toegevoegd. ① De ingestelde temperatuur is te laag. ③ De verwarmingsduur is te kort. ④ Er is sprake van een storing in het interne circuit. 	<ul style="list-style-type: none"> ① Regel de mengkraan. ① Verhoog de insteltemperatuur. ① Wacht totdat het water in het vat is opgewarmd. ① Neem contact op met de klantenservice.
Het stromend water is dan weer warm en dan weer koud.	De externe waterdruk is niet stabiel.	Wacht totdat de waterdruk weer terugkeert naar het normale niveau.
Er stroomt water uit de uitgang van de veiligheidsklep	Dit is normaal.	Sluit de afvoerslang aan op de veiligheidsklep en sluit het andere uiteinde aan op een veilige afvoer in de bodem.
Het water blijft uit de uitgang van de veiligheidsklep stromen	De waterdruk is te hoog.	Monteer een drukbeveiligingsklep op de watertoevoerslang.

VI. BEDRADINGSSCHEMA

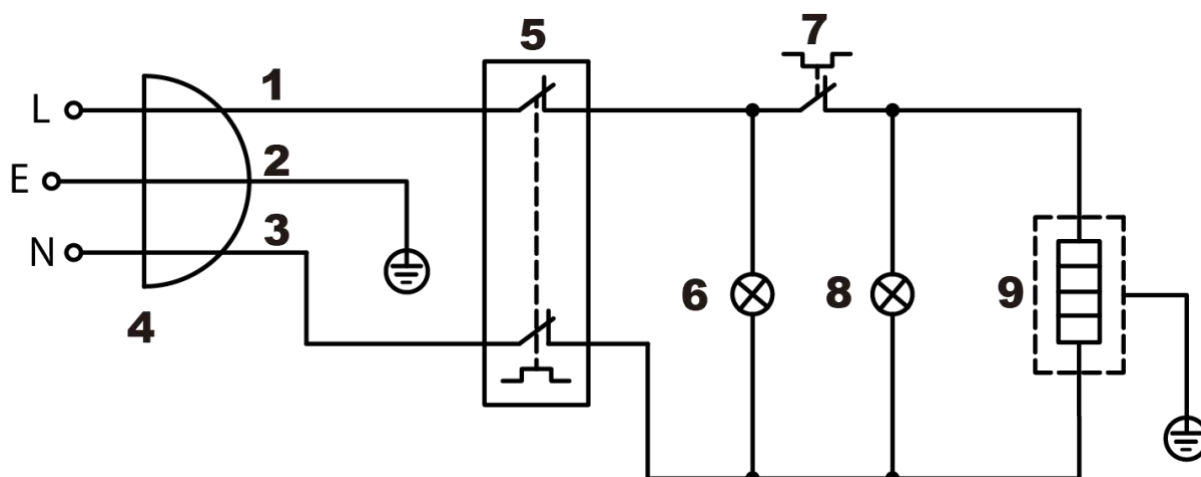

Nummer	Beschrijving
1	Bruin
2	Geel, groen
3	Blauw
4	Globale aansluiting van de drie aders
5	Thermische beveiliging
6	Stroomindicator
7	Temperatuurregelknop
8	Verwarmingsindicator
9	Verwarmingselement

VII. DAGELIJKS ONDERHOUD

1. Reinigen

Gebruik een droogdoek of een doek dat licht is gedrenkt in een neutraal reinigingsmiddel en veeg hiermee over het oppervlak van de boiler. Gebruik geen benzine of andere oplosmiddelen en werk ook niet met een waterspuit.

2. Ontkalken

Afhankelijk van de lokale waterkwaliteit zal het nodig zijn om na een bepaalde tijd (meestal 1 maand) de warmwaterboiler te ontkalken: schakel hiervoor de boiler uit, sluit de klep van de watertoevoer, maak de inlaat- en uitlaatleidingen los en leeg het vat. Na het ontkalken sluit u de inlaat- en uitlaatleidingen weer op de correcte manier aan op het vat.

3. Leeglaten

Als u de boiler lange tijd niet gebruikt of er is onderhoud nodig, schakel dan eerst de stroom uit, sluit de klep van de watertoevoer, koppel de aansluitingen tussen de leidingen en de boiler los, leeg het apparaat, indien van toepassing, door het om te draaien. Vervolgens sluit u het vat weer aan op de inlaat- en uitlaatleidingen met de diëlektrische isolatiekoppelingen. Voordat u het apparaat gaat gebruiken, moet het vat gevuld worden met water. Pas daarna mag u de stroom inschakelen.

4. De magnesiumanode vervangen

De magnesiumanode is bedoeld om het vat te beschermen tegen corrosie. Dit onderdeel is een slijtageonderdeel. Na de installatie dient u de anode één keer per jaar te controleren. Als de magnesiumanode niet meer werkt of storingen vertoont, moet het onmiddellijk worden vervangen door een exemplaar met dezelfde specificaties om de levensduur van de warmwaterboiler te garanderen.

	<ul style="list-style-type: none"> - Voordat u onderhoudswerkzaamheden aan het apparaat uitvoert, moet u het altijd loskoppelen van het stroomnet. - Alleen vakmensen mogen het apparaat demonteren, onderhoudswerkzaamheden uitvoeren of wijzigingen brengen! - De veiligheidsklep (overdrukventiel) moet regelmatig worden geactiveerd om calciumcarbonaataanslag te verwijderen en om het te controleren op verstoppingen. Stelt u een verstopping vast, laat dit onderdeel dan onmiddellijk vervangen. - Om brandwonden te vermijden, laat u het water in de boiler afkoelen tot 40°C voordat u met het leegmaken begint.
---	---

VIII. TECHNISCHE KENMERKEN

Parameter/Model	30	50	80	100	120	150
Nominaal vermogen	1500W					
Nominale spanning	220-240V~/50Hz					
Nominale druk	0.75MPa					
Waterdichtheidsindex	IPX4					
Regelbaar temperatuurbereik	30 à 75°C					

IX. AFMETINGEN VAN HET PRODUCT

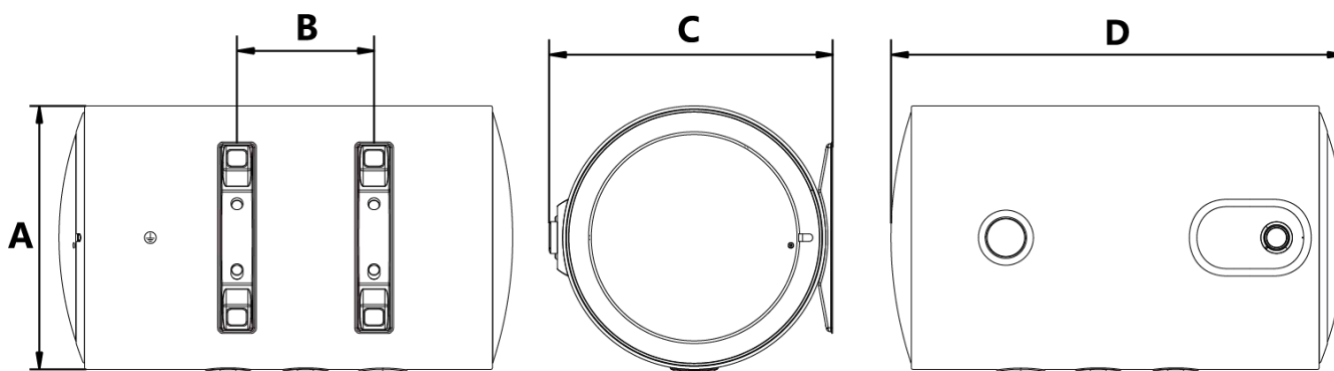

	A (mm)	B (mm)	C (mm)	D (mm)
30	340	177	375	586
50	380	310	415	687
80	450	297	485	772
100	450	447	485	922
120	450	557	485	1032
150	450	767	485	1242



BYPSO HORIZONTAL 2

ELEKTRYCZNY PODGRZEWACZ WODY

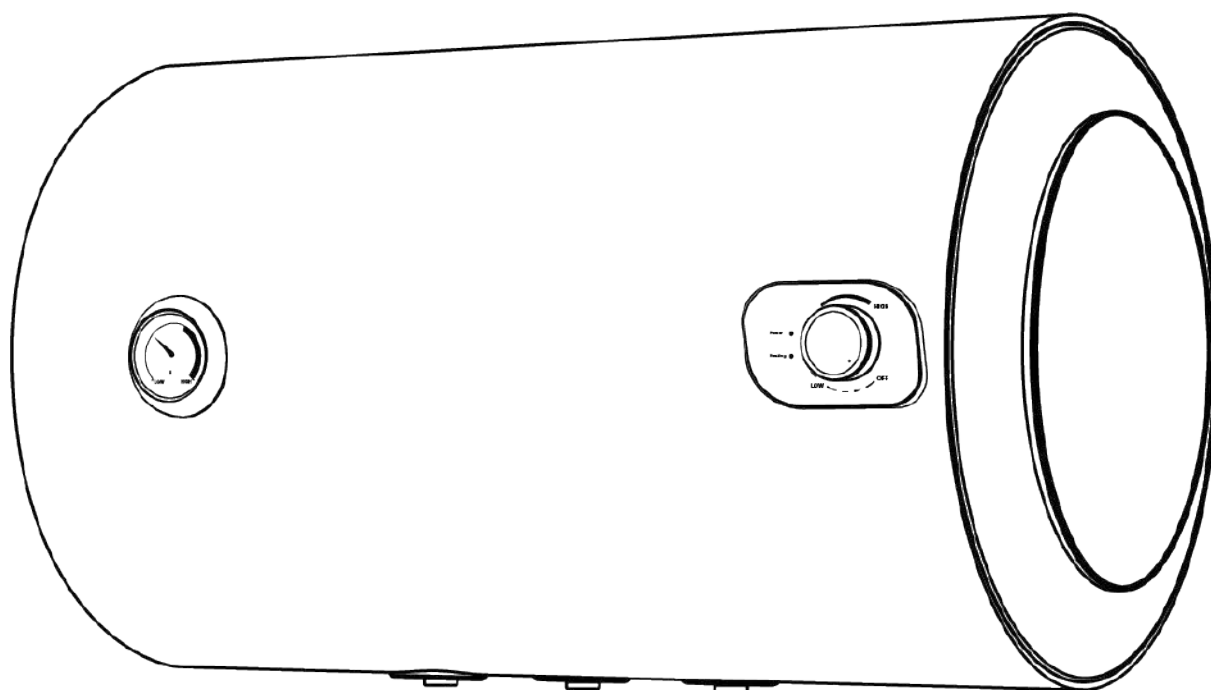

INSTRUKCJA OBSŁUGI

SPIS TREŚCI

- I. Nazwy różnych części podgrzewacza wody
- II. Instalacja
- III. Ostrzeżenie
- IV. Instrukcja obsługi
- V. Rozpoznawanie i usuwanie typowych usterek
- VI. Schemat okablowania
- VII. Codzienna konserwacja
- VIII. Dane techniczne
- IX. Wymiary produktu

Dziękujemy za wybór elektrycznego, akumulacyjnego podgrzewacza wody BYPSO HORIZONTAL 2.

Proszę uważnie przeczytać instrukcje i zachować je do wglądu przed użyciem.

Niniejszy podgrzewacz wody musi być zainstalowany przez specjalistę.

To urządzenie nie jest przeznaczone do użytku przez dzieci i osoby dorosłe o ograniczonych zdolnościach fizycznych, sensorycznych lub umysłowych, lub osoby nieposiadające doświadczenia i wiedzy, chyba że znajdują się pod nadzorem lub zostały przeszkolone w zakresie użytkowania urządzenia przez osobę odpowiedzialną za ich bezpieczeństwo.

I. NAZWY ROZNYCH CZĘŚCI PODGRZEWACZA WODY

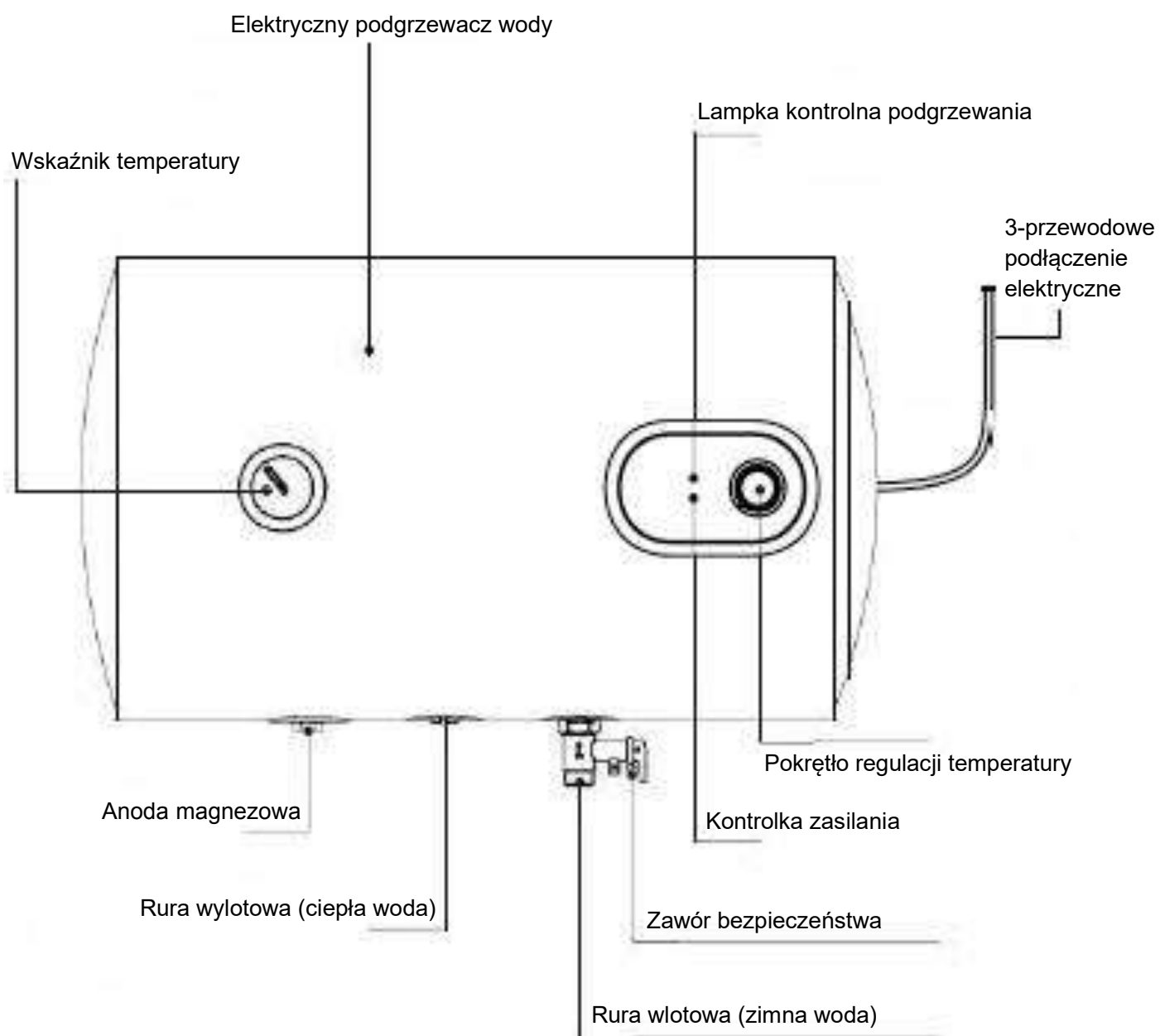

II. INSTALACJA

1. Środki ostrożności w trakcie instalacji

	<ul style="list-style-type: none"> - Ściana, na której zamontowane jest urządzenie, musi wytrzymać co najmniej czterokrotność całkowitej wagi urządzenia, gdy jest ono napełnione wodą. W razie potrzeby należy odpowiednio wzmocnić strukturę ściany. - Urządzenie należy zainstalować możliwie jak najbliżej często używanych punktów poboru wody, aby ograniczyć straty ciepła w instalacji rurowej. - Należy pozostawić odpowiednią ilość miejsca wokół urządzenia, aby ułatwić jego konserwację. - Należy zainstalować zabezpieczenia odpływowe, takie jak syfony podłogowe, aby wycieki z urządzeń nie uszkodziły pozostałych instalacji. - Urządzenie należy zainstalować wewnątrz pomieszczenia, w temperaturze powyżej 0°C, aby zapobiec zamarzaniu wody w podgrzewaczu. - W pobliżu urządzenia nie wolno przechowywać żadnych przedmiotów łatwopalnych ani wybuchowych. - Nie zamieniać miejscami połączeń rur wlotowych i wylotowych wody. Na połączeniu rur wlotowej i wylotowej wody muszą być zamontowane uszczelnienia, a podczas instalacji należy zastosować odpowiednią siłę dokręcenia. - Przy wejściu do urządzenia należy zainstalować zawór bezpieczeństwa (urządzenie redukujące ciśnienie), przez który woda może być odprowadzana rurą spustową. Wylot zaworu bezpieczeństwa musi pozostawać w kontakcie z powietrzem. - Rura odpływowa musi być solidnie przymocowana do wylotu zaworu bezpieczeństwa. - Należy używać akcesoriów dostarczonych przez producenta. - Urządzenie musi być prawidłowo uziemione. - Instalacja musi być przeprowadzona przez specjalistę.
---	---

2. Zawartość opakowania

Nazwa	Ilość	Nazwa	Ilość
Podgrzewacz wody	1	Haczyk z rozporem	2
Instrukcja	1	Uszczelka	1
Zawór bezpieczeństwa	1	Złącza dielektryczne	2
Rura odpływowa	1		

3. Sposoby instalacji

Instalacja wyposażenia

① Po określeniu miejsca instalacji urządzenia, wywierć w ścianie dwa otwory o średnicy $\phi 10$ mm i rozstawie 62 mm, zachowując poziom, zgodnie z wymiarami pokazanymi na poniższym rysunku. Otwory muszą mieć głębokość co najmniej 70 mm. Włóż do otworów dwa plastikowe kołki rozporowe, a następnie przymocuj płytę montażową urządzenia za pomocą śrub mocujących.

② Dopasuj dwa otwory do zawieszania z tyłu urządzenia do dwóch haków na płycie montażowej i pociągnij mocno w dół, aby otwory do zawieszania zahaczyły się o haki.

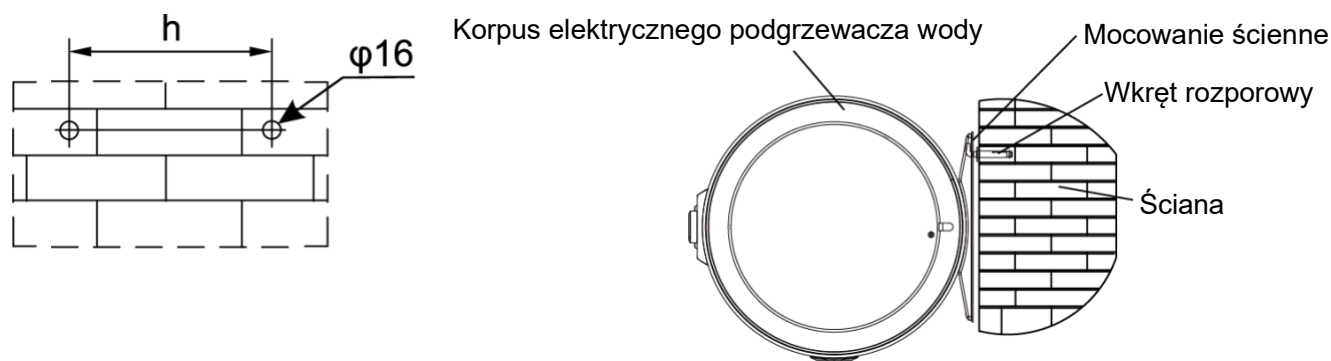

Pojemność nominalna (L)	30	50	80	100	120	150
Odległość między otworami h (mm)	177	310	297	447	557	767

! Ostrzeżenie: Urządzenie musi być solidnie zamocowane, aby zapobiec obrażeniom ciała lub uszkodzeniu mienia w przypadku upadku.

4. Podłączenie rur

Wymagane złączki dla wlotu i wylotu wody w tym urządzeniu to G 1/2. Podłącz rury zgodnie z następującą ilustracją.

- ① Podłącz dostarczone złącza dielektryczne do wlotu i wylotu podgrzewacza wody.
- ② O ile lokalne przepisy na to pozwalają, podłącz zawór bezpieczeństwa do złącza dielektrycznego na wlocie zimnej wody, kierując strzałkę zgodnie z kierunkiem przepływu.
- ③ Włóż rurę odpływową do dolnej części wylotu zaworu bezpieczeństwa, a drugi koniec poprowadź w sposób ciągły w dół do bezpiecznego systemu odprowadzania (takiego jak syfon podłogowy). Rura odpływowa musi być zainstalowana bez zatorów, a wylot zaworu bezpieczeństwa musi mieć kontakt z powietrzem.

5. Podłączenie do wielu punktów poboru

Jeśli użytkownik zamierza zainstalować system zasilania z wieloma punktami poboru, należy odnieść się do metody podłączenia wskazanej na schemacie.

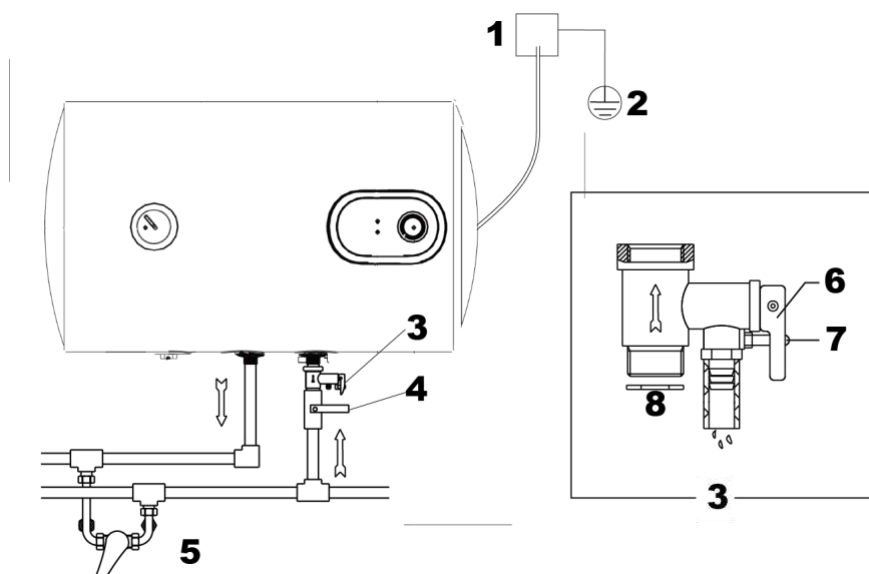

Numer	Opis
1	Podłączenie elektryczne trójprzewodowe
2	Uziemienie
3	Zawór bezpieczeństwa
4	Zawór
5	Mieszacz
6	Dźwignia zaworu spustowego
7	Śruba blokująca
8	Uszczelka z siatki metalowej

	<ul style="list-style-type: none"> - Ciśnienie nominalne zaworu bezpieczeństwa wynosi 0,75 MPa. Gdy ciśnienie w instalacji przekroczy ciśnienie nominalne, zawór bezpieczeństwa uruchomi się automatycznie. Wypływ wody z wylotu jest zjawiskiem normalnym. - Rura odpływowa podłączona do urządzenia redukującego ciśnienie (zaworu bezpieczeństwa) musi być zainstalowana ze stałym spadkiem w dół, w otoczeniu zabezpieczonym przed zamarznięciem. Skieruj drugi koniec w dół do bezpiecznego odpływu (takiego jak syfon podłogowy), aby zapobiec wyciekowi gorącej wody w pomieszczeniu. Kolor niebieski odpowiada wlotowi zimnej wody, a kolor czerwony wylotowi gorącej wody. - Jeśli rura z ciepłą wodą jest zbyt długa, należy ją zaizolować, aby zmniejszyć straty ciepła.
---	--

① Po zakończeniu instalacji, otwórz wszystkie zawory w instalacji rurowej, następnie otwórz kran z ciepłą wodą, napełnij urządzenie wodą i zamknij kran z ciepłą wodą. Sprawdź szczelność rur. Jeśli wystąpi wyciek, usuń go.

② Odkręć śrubę blokującą umieszczoną na dźwigni zaworu bezpieczeństwa, pociągnij za dźwignię zaworu bezpieczeństwa i sprawdź, czy woda z zaworu bezpieczeństwa wypływa swobodnie (ciągły wypływ wody oznacza, że wszystko jest w porządku).

③ Po sprawdzeniu prawidłowego działania, włącz urządzenie i obsługuj je zgodnie z sekcją „Instrukcja obsługi”.

III. OSTRZEŻENIE

	<ul style="list-style-type: none"> - Temperatura odprowadzanego czynnika z zaworu bezpieczeństwa może spowodować oparzenia. - Oparzenia mogą wystąpić, jeśli temperatura jest ustawiona na więcej niż 50°C. Przed użyciem należy bezwzględnie mieszać wodę gorącą z zimną. - Urządzenie działa na zasilaniu elektrycznym 220-240 V~/50 Hz. - Nie zamykać zaworu dopływu wody ani nie włączać urządzenia, gdy nie jest ono napełnione wodą, aby go nie uszkodzić. - Nie pozwalać dzieciom używać urządzenia, aby uniknąć ryzyka przypadkowego zranienia.
---	--

	<ul style="list-style-type: none"> - Przed użyciem należy sprawdzić rzeczywistą temperaturę wody, aby uniknąć zbyt niskiej lub zbyt wysokiej temperatury. - Przed odłączeniem urządzenia od zasilania, ustawić pokrętko regulacji temperatury na najniższą możliwą temperaturę. - Okresowo pociągać za dźwignię zaworu bezpieczeństwa, aby upewnić się, że odpływ zaworu nie jest zablokowany. W takim przypadku, prosimy o kontakt ze specjalistą. - W regionach o niskich temperaturach, jeśli urządzenie nie będzie używane przez dłuższy okres zimowy, należy opróżnić je z wody, by uniknąć jego zamarznięcia i uszkodzenia. - Jeśli urządzenie jest zamontowane pod zlewem, regularnie sprawdzać zlew pod kątem wycieków, aby uniknąć uszkodzenia urządzenia.
---	--

IV. INSTRUKCJA OBSŁUGI

- **Napełnianie wodą**

Gdy podgrzewacz wody jest używany po raz pierwszy lub po długim okresie nieużywania, należy go napełnić wodą. Otworzyć wszystkie zawory w instalacji, a następnie odkręcić kran z ciepłą wodą.

Gdy woda wypływa w sposób ciągły, oznacza to, że podgrzewacz wody jest napełniony wodą. Zakręcić kran ciepłej wody, ale pozostawić otwarty zawór zimnej wody, aby upewnić się, że zimna woda będzie automatycznie uzupełniana po każdym poborze ciepłej wody. Należy dopilnować, aby urządzenie było zawsze pełne wody.

- **Podłączyć urządzenie do zasilania**

Podłączyć przewody zasilania elektrycznego do przeznaczonego do tego bloku połączeniowego, upewnić się, że uziemienie zostało wykonane prawidłowo, a następnie włączyć zasilanie urządzenia: włączy się lampka kontrolna zasilania. Następnie ustaw pokrętko regulacji temperatury zgodnie z metodą wskazaną poniżej; podgrzewacz wody uruchomi się natychmiast.

- **Regulacja temperatury**

Ustaw temperaturę za pomocą pokrętła regulacji temperatury. Obróć w prawo, aby zwiększyć nastawioną temperaturę, obróć w lewo, aby ją zmniejszyć. Zakres regulacji temperatury wynosi od około 30 do 75°C.

Gdy temperatura zostanie ustawiona, podgrzewacz wody włączy się automatycznie i zaświeci się lampka kontrolna podgrzewania, jeśli nastawiona temperatura jest wyższa niż temperatura wody w zbiorniku.

Gdy temperatura wody osiągnie ustawioną temperaturę, zasilanie zostanie automatycznie odcięte, a lampka kontrolna podgrzewania zgaśnie, aby przejść w tryb podtrzymywania ciepła. Kiedy po pewnym czasie temperatura wody spadnie, nastąpi automatyczne podgrzewanie sygnalizowana włączoną lampką kontrolną podgrzewania.

Gdy pokrętko regulacji temperatury jest ustawiony na „OFF”, podgrzewacz wody nie pracuje.

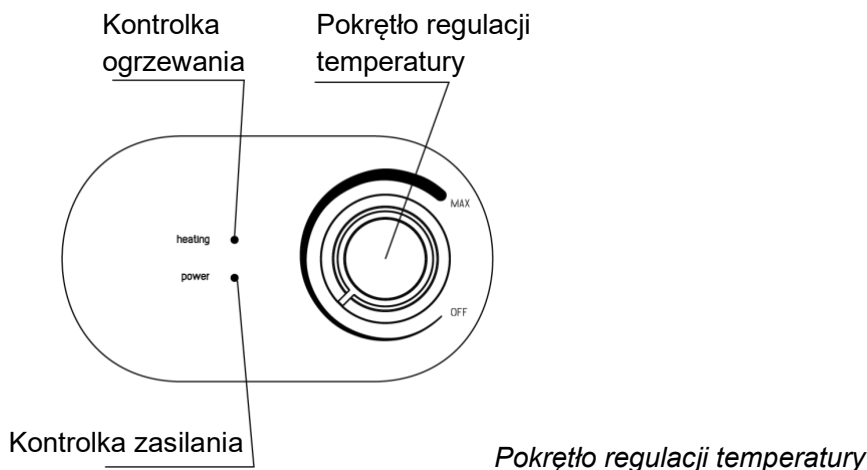

V. ROZPOZNAWANIE I USUWANIE TYPOWYCH USTEREK

Jeśli podgrzewacz wody ulegnie awarii podczas normalnego użytkowania, należy natychmiast wyłączyć zasilanie elektryczne i sprawdzić poniższe punkty.

Błędy	Przyczyny	Rozwiązanie
Brak wody	<ol style="list-style-type: none"> ① Odcięcie dopływu wody lub zbyt niskie ciśnienie. ② Zamknięte zawory kulowe wlotu i wylotu wody. ③ Zablokowane rury. 	<ol style="list-style-type: none"> ① Sprawdzić, czy instalacja jest zasilana wodą. ② Otworzyć zawory kulowe wlotu i wylotu wody. ③ Wyczyścić rury.
Brak ciepłej wody	<ol style="list-style-type: none"> ① Nadmierne mieszanie z zimną wodą. ② Zbyt niska nastawa temperatury. ③ Zbyt krótki czas podgrzewania. ④ Usterka obwodu wewnętrznego. 	<ol style="list-style-type: none"> ① Wyregulować zawór mieszający. ② Zwiększyć nastawę temperatury. ③ Począkać na podgrzanie wody w zbiorniku. ④ Skontaktować się z działem obsługi klienta.
Ciepła woda na zmianę z zimną	Ciśnienie w instalacji wodnej jest niestabilne.	Począkać, aż ciśnienie się unormuje.
Woda wypływa z wylotu zaworu bezpieczeństwa	Zjawisko normalne.	Podłączyć rurę odpływową i skieruj ją do bezpiecznego odpływu.
Woda cały czas wypływa z wylotu zaworu bezpieczeństwa	Ciśnienie wody zbyt wysokie.	Zainstalować zawór ograniczający ciśnienie na rurze wlotowej wody.

VI. SCHEMAT OKABLOWANIA

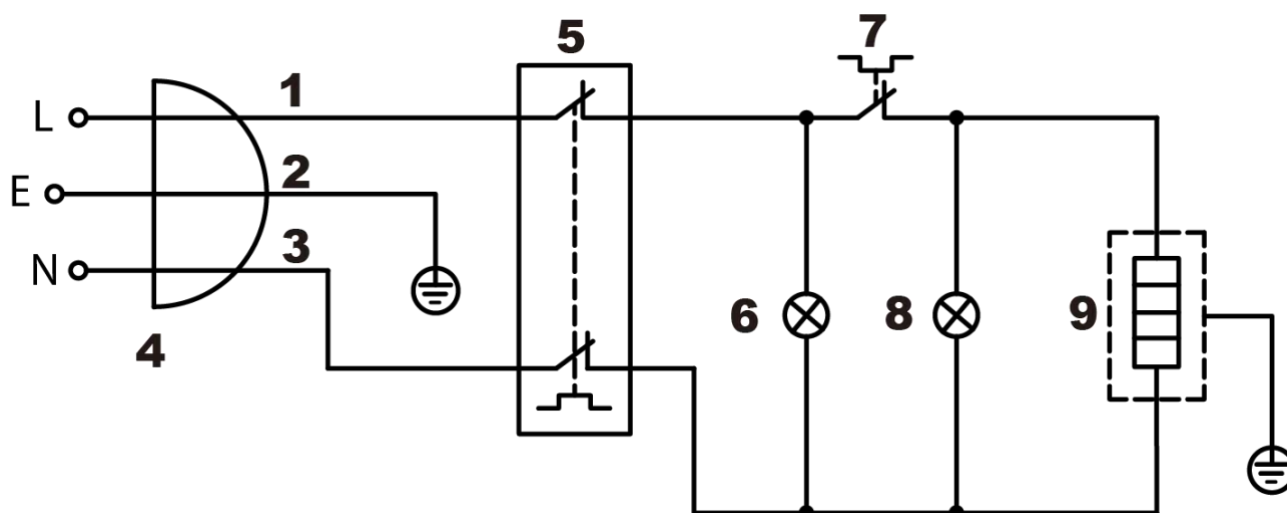

Numer	Opis
1	Brązowy
2	Żółto-zielony
3	Niebieski
4	Połączenie trójprzewodowe
5	Wyłącznik termiczny
6	Lampka kontrolna zasilania
7	Pokrętło regulacji temperatury
8	Lampka kontrolna podgrzewania
9	Element grzewczy

VII. CODZIENNA KONSERWACJA

1. Czyszczenie

Do przetrucia powierzchni podgrzewacza wody użyj suchej lub wilgotnej szmatki nasączonej niewielką ilością neutralnego środka czyszczącego. Nie używaj benzyny ani innych rozpuszczalników i nie spryskuj wodą.

2. Odkamienianie

W zależności od jakości wody w danym regionie, po pewnym okresie użytkowania podgrzewacza wody (zwykle 1 miesiąc) konieczne jest usunięcie kamienia: najpierw wyłącz podgrzewacz wody, zamknij zawór dopływu wody, zdemontuj złącza wlotowe i wylotowe, a następnie opróżnij zbiornik wewnętrzny. Po odkamienianiu, ponownie zamontuj złącza wlotowe i wylotowe zbiornika wewnętrznego.

3. Opróżnianie urządzenia

W przypadku długiej przerwy w użytkowaniu lub konserwacji, najpierw wyłącz zasilanie elektryczne, zamknij zawór dopływu wody, zdemontuj złącze między rurami doprowadzającymi i odprowadzającymi wodę, opróżnij urządzenie, odwracając je w razie potrzeby, a następnie ponownie zamontuj złącze między zbiornikiem wewnętrznym a rurami wlotową i wylotową wody. Przed ponownym użyciem urządzenia, zbiornik wewnętrzny musi zostać napełniony wodą, zanim podłączy się je do zasilania elektrycznego.

4. Wymiana anody magnezowej

Anoda magnezowa służy do zapobiegania korozji w zbiorniku wewnętrznym i jest częścią eksploatacyjną. Po instalacji należy ją sprawdzać raz w roku. Jeśli anoda magnezowa przestanie działać lub wykazuje oznaki zużycia, należy ją natychmiast wymienić na anodę magnezową o tych samych specyfikacjach, aby zapewnić żywotność podgrzewacza wody.

	<ul style="list-style-type: none"> - Przed rozpoczęciem jakichkolwiek czynności konserwacyjnych należy odłączyć zasilanie. - Demontaż, konserwacja i modyfikacja podgrzewacza wody może być wykonywana wyłącznie przez specjalistę! - Zawór bezpieczeństwa (urządzenie redukujące ciśnienie) musi być regularnie uruchamiany w celu usunięcia osadów węglanu wapnia i sprawdzenia, czy nie jest zablokowany. Jeśli jest zablokowany, należy go bezwzględnie wymienić. - Opróżnianie należy przeprowadzić, gdy temperatura wody jest niższa niż 40°C, aby uniknąć oparzeń.
---	---

VIII. DANE TECHNICZNE

Parametr / Model	30	50	80	100	120	150
Moc nominalna	1500W					
Napięcie nominalne	220-240V~/50Hz					
Ciśnienie nominalne	0.75MPa					
Wskaźnik szczelności	IPX4					
Zakres regulacji temperatury	30 à 75°C					

IX. WYMIARY PRODUKTU

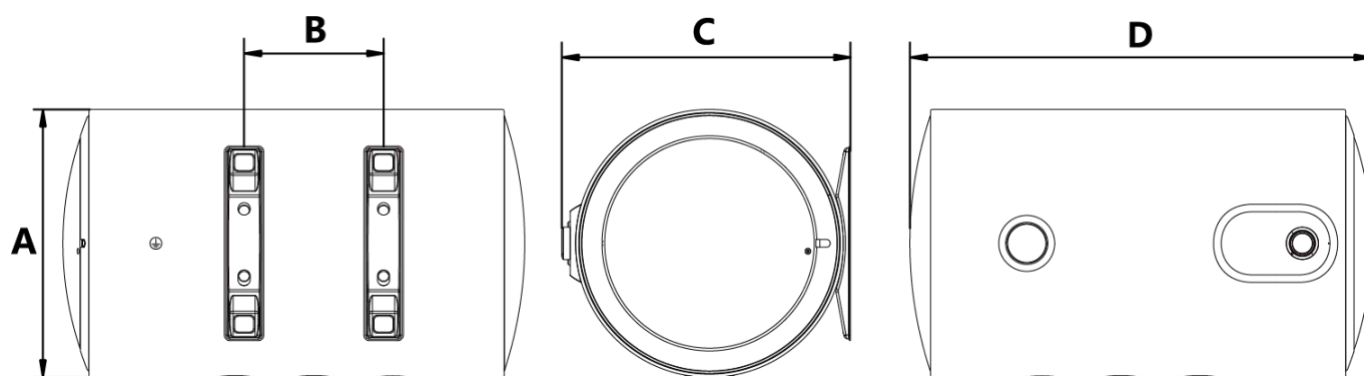

	A (mm)	B (mm)	C (mm)	D (mm)
30	340	177	375	586
50	380	310	415	687
80	450	297	485	772
100	450	447	485	922
120	450	557	485	1032
150	450	767	485	1242



MULTI-THERMIQUE SAS
300 ROUTE DE CERTINES
01250 MONTAGNAT – FRANCE

MADE IN PRC



SANNOVER

